

**WAGNER**

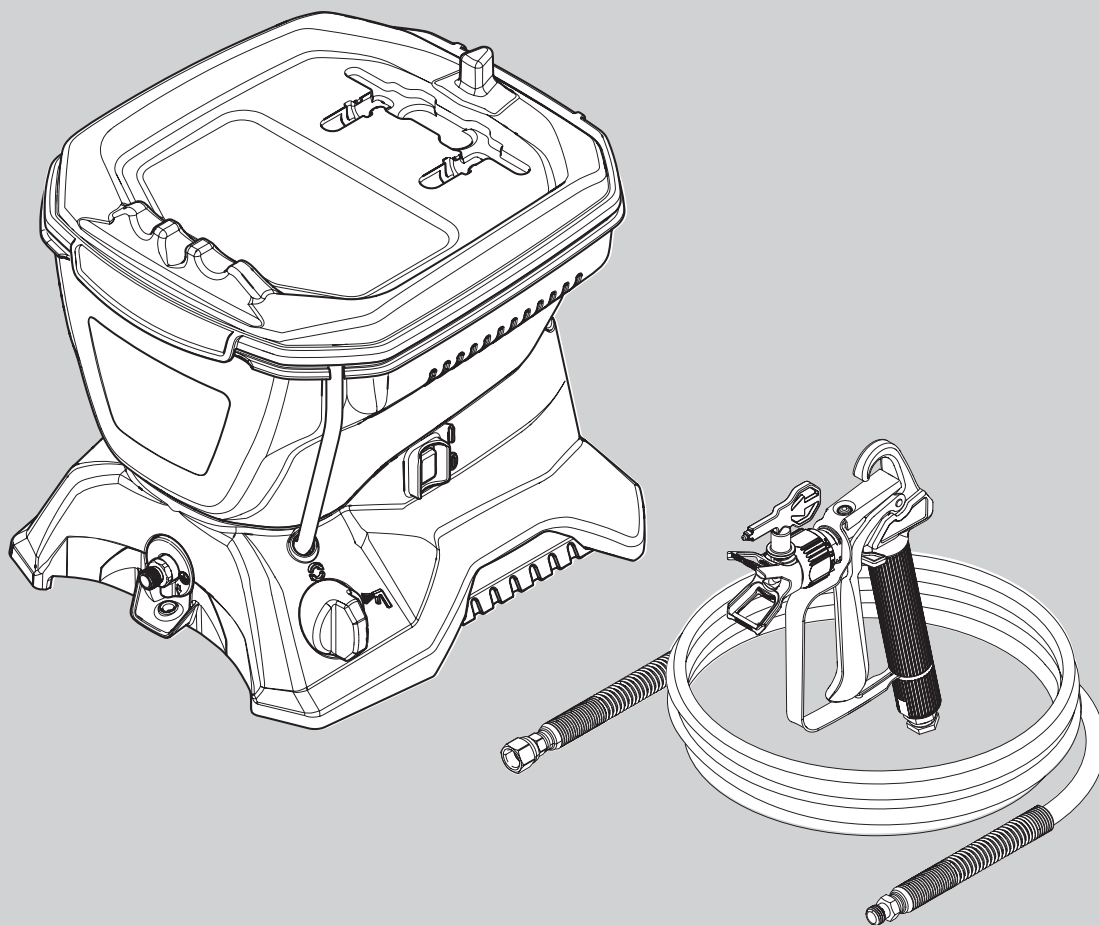

# CONTROL PRO™ 130 POWER TANK

OWNER'S MANUAL • GUIDE D'UTILISATION •  
MANUAL DEL PROPIETARIO

READ THIS MANUAL FOR COMPLETE INSTRUCTIONS •  
LIRE CE MANUEL POUR OBTENIR DES DIRECTIVES COMPLÈTES •  
LEA ESTE MANUAL PARA OBTENER LAS INSTRUCCIONES COMPLETAS

EN

F

ES

ENGLISH - P. 2  
FRANÇAIS - P. 20  
ESPAÑOL - P. 38

# IMPORTANT SAFETY INFORMATION

## TABLE OF CONTENTS

<b>IMPORTANT SAFETY INFORMATION</b>	<b>2-4</b>
Explanation of Symbols	2
Grounding Instructions	3
Important Electrical Information	3
Safety Hazards	3-4
<b>GENERAL INFORMATION</b>	<b>5</b>
Specifications	5
<b>PARTS AND COMPONENTS</b>	<b>6</b>
Assembly	6
<b>BEFORE YOU BEGIN</b>	<b>7</b>
Locking the Spray Gun	7
Pressure Relief Procedure	7
Moving / Emptying the Sprayer	7
<b>LOAD MATERIAL</b>	<b>8</b>
<b>SPRAYING</b>	<b>9</b>
<b>PRACTICE SPRAYING</b>	<b>10</b>
<b>SPRAYING TROUBLESHOOTING</b>	<b>11-12</b>
Clear the Spray Tip	11
Clean the Inlet Filter	12
<b>SHORT TERM STORAGE</b>	<b>13</b>
<b>CLEANUP</b>	<b>14-15</b>
<b>LONG TERM STORAGE</b>	<b>16</b>
<b>MAINTENANCE</b>	<b>17-18</b>
Cleaning the Inlet Valve	17
Cleaning the Outlet Valve	18
<b>TROUBLESHOOTING</b>	<b>19</b>
<b>PARTS LIST</b>	<b>56-58</b>
<b>WARRANTY</b>	<b>59</b>

## EXPLANATION OF SYMBOLS

Read all safety information before operating the equipment. Save these instructions.

To reduce the risks of fire or explosion, electrical shock and the injury to persons, read and understand all instructions included in this manual. Be familiar with the controls and proper usage of the equipment.



→ This symbol indicates a potential hazard that may cause serious injury or loss of life. Important safety information will follow.



→ This symbol indicates a potential hazard to you or to the equipment. Important information that tells how to prevent damage to the equipment or how to avoid causes of minor injuries will follow.



→ Danger of skin injection



→ Danger of fire from solvent and paint fumes



→ Danger of explosion from solvent, paint fumes and incompatible materials



→ Danger of injury from inhalation of harmful vapors



→ Electric shock hazard



→ Notes give important information which should be given special attention.



The Control Pro can **only** be used with spray tips, hoses or spray guns that are Control Pro compatible. Do not use any non-Control Pro accessories with this system.

# IMPORTANT SAFETY INFORMATION

## GROUNDING INSTRUCTIONS

This product must be grounded. In the event of an electrical short circuit, grounding reduces the risk of electric shock by providing an escape wire for the electric current. This product is equipped with a cord having a grounding wire with an appropriate grounding plug. The plug must be plugged into an outlet that is properly installed and grounded in accordance with all local codes and ordinances.



	<b>WARNING</b> - Improper installation of the grounding plug can result in a risk of electric shock.
---	--

If repair or replacement of the cord or plug is necessary, do not connect the green grounding wire to either flat blade terminal. The wire with insulation having a green outer surface with or without yellow stripes is the grounding wire and must be connected to the grounding pin.

Check with a qualified electrician or serviceman if the grounding instructions are not completely understood, or if you are in doubt as to whether the product is properly grounded. Do not modify the plug provided. If the plug will not fit the outlet, have the proper outlet installed by a qualified electrician.

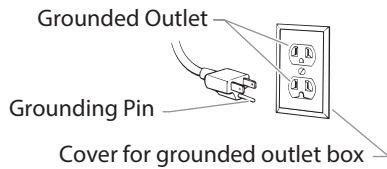
This product is for use on a nominal 120 volt circuit and has a grounding plug that looks like the plug illustrated below. Make sure that the product is connected to an outlet having the same configuration as the plug. No adapter should be used with this product.



 <b>Attention</b>	When the sprayer is used with a generator or uncontrolled line voltage, the use of Wagner's "Line Surge Protector" (P/N 800-935) is recommended.
	Make sure to check for grounding continuity after service is performed on any electrical components. Use an ohmmeter to determine that there is continuity between accessible dead-metal parts of the product and the grounding blade of the attachment plug.

## IMPORTANT ELECTRICAL INFORMATION

 <b>Attention</b>	Use only a 3-wire extension cord that has a 3-blade grounding plug and a 3-slot receptacle that will accept the plug on the product.
---	--

Make sure your extension cord is in good condition. When using an extension cord, be sure to use one heavy enough to carry the current your product will draw. An undersized cord will cause a drop in line voltage resulting in loss of power and overheating.

A 14 or 12 gauge cord is recommended (see chart). If an extension cord is to be used outdoors, it must be marked with "SJW" or "SJTW". For example, a designation of SJTW would indicate that the cord would be appropriate for outdoor use.

Cord gauge	Maximum cord length
12	150 feet
14	100 feet

Wagner accessory extension cords recommended:

- P/N 0090241      20 foot extension cord
- P/N 0090242      35 foot extension cord

## SAFETY HAZARDS

	<b>WARNING: INJECTION INJURY</b> A high pressure paint stream produced by this equipment can pierce the skin and underlying tissues, leading to serious injury and possible amputation. See a physician immediately.
---	---

### PREVENTION:

- Do not aim the gun at, or spray any person or animal.
- Keep hands and other body parts away from the discharge. For example, do not try to stop leaks with any part of the body.
- NEVER put your hand in front of the gun. Gloves will not provide protection against an injection injury.
- ALWAYS keep the tip guard in place while spraying. The tip guard provides some protection but is mainly a warning device.
- Only use a nozzle tip specified by the manufacturer.
- Use caution when cleaning and changing nozzle tips. In the case where the nozzle tip clogs while spraying, ALWAYS lock gun trigger, shut pump off, and release all pressure before servicing, cleaning tip or guard, or changing tip. Pressure will not be released by turning off the motor. The PRIME/SPRAY valve or pressure bleed valve must be turned to their appropriate positions to relieve system pressure. Refer to PRESSURE RELIEF PROCEDURE described in the pump manual (page 7).
- Do not leave the unit energized or under pressure while unattended. When the unit is not in use, turn off the unit and relieve the pressure in accordance with the manufacturer's instructions.

# IMPORTANT SAFETY INFORMATION

- High-pressure spray is able to inject toxins into the body and cause serious bodily injury. In the event that injection occurs, seek medical attention immediately.
- Check hoses and parts for signs of damage, a leak can inject material into the skin. Inspect hose before each use. Replace any damaged hoses or parts. Only use Wagner original-high-pressure hoses in order to ensure functionality, safety and durability.
- This system is capable of producing 1600 PSI / 11.1 MPa. Only use replacement parts or accessories that are specified by the manufacturer and that are rated a minimum of 1600 PSI. This includes spray tips, nozzle guards, guns, extensions, fittings, and hose.
- Always engage the trigger lock when not spraying. Verify the trigger lock is functioning properly.
- Verify that all connections are secure before operating the unit.
- Know how to stop the unit and bleed pressure quickly. Be thoroughly familiar with the controls. Pressure will not be released by turning off the motor. The PRIME/SPRAY valve or pressure bleed valve must be turned to their appropriate positions to relieve system pressure. Refer to PRESSURE RELIEF PROCEDURE described in the pump manual (page 7).
- Always remove the spray tip before flushing or cleaning the system.

	<p><b>NOTE TO PHYSICIAN:</b> Injection into the skin is a traumatic injury which can lead to possible amputation. It is important to treat the injury as soon as possible. <b>DO NOT</b> delay treatment to research toxicity. Toxicity is a concern with some coatings injected directly into the blood stream. Consultation with a plastic surgeon or reconstructive hand surgeon may be advisable.</p>
--	---

	<b>WARNING: EXPLOSION OR FIRE</b>
Solvent and paint fumes can explode or ignite. Severe injury and/or property damage can occur.	

## PREVENTION:

- Do not spray flammable or combustible materials near an open flame, pilot lights or sources of ignition such as hot objects, cigarettes, motors, electrical equipment and electrical appliances. Avoid creating sparks from connecting and disconnecting power cords.
- Do not spray or clean with liquids having a flash point of less than 38°C (100°F). Flash point is the temperature at which a fluid can produce enough vapor to ignite.
- Paint or solvent flowing through the equipment is able to result in static electricity. Static electricity creates a risk of fire or explosion in the presence of paint or solvent fumes. All parts of the spray system, including the pump, hose assembly, spray gun and objects in and around the spray area shall be properly grounded to protect against static discharge and sparks. Use only conductive or grounded high-pressure airless paint sprayer hoses specified by the manufacturer.
- Verify that all containers and collection systems are grounded to prevent static discharge.
- Connect to a grounded outlet and use grounded extension cords (electric models only). Do not use a 3 to 2 adapter.
- Do not use a paint or solvent containing halogenated hydrocarbons. Such as chlorine, bleach mildewcide, methylene chloride and trichloroethane. They are not compatible with aluminum. Contact the coating supplier about compatibility of material with aluminum.
- Keep spray area well ventilated. Keep a good supply of fresh air moving through the area to keep the air within the spray area free from accumulation of flammable vapors. Keep pump assembly in well ventilated area. Do not spray pump assembly.
- Do not smoke in the spray area.
- Do not operate light switches, engines, or similar spark producing products in the spray area.
- Keep area clean and free of paint or solvent containers, rags, and other flammable materials.
- Know the contents of the paint and solvents being sprayed. Read all material Safety Data Sheets (SDS) and container labels provided with the paints and solvents. Follow the paint and solvent manufacture's safety instructions.
- Place pump at least 20 feet (6 meters) from the spray object in a well ventilated area (add more hose if necessary). Flammable vapors are often heavier than air. Floor area must be extremely well ventilated. The pump contains arcing parts that emit sparks and can ignite vapors.
- Plastic can cause static sparks. Never hang plastic to enclose spray area. Do not use plastic drop cloths when spraying flammable material.
- Fire extinguisher equipment shall be present and working.

## IMPORTANT SAFETY INFORMATION

## GENERAL INFORMATION

	<p><b>WARNING: HAZARDOUS VAPORS</b></p> <p>Paints, solvents, insecticides, and other materials can be harmful if inhaled or come in contact with the body. Vapors can cause severe nausea, fainting, or poisoning.</p>
---	--

**PREVENTION:**

- Use a respirator or mask if vapors can be inhaled. Read all instructions supplied with the mask to be sure it will provide the necessary protection.
- Wear protective eyewear.
- Wear protective clothing as required by coating manufacturer.

	<p><b>WARNING: GENERAL</b></p> <p>Can cause severe injury or property damage.</p>
---	---

**PREVENTION:**

- Always wear appropriate gloves, eye protection, clothing and a respirator or mask when painting.
- Do not operate or spray near children. Keep children away from equipment at all times.
- Do not overreach or stand on an unstable support. Keep effective footing and balance at all times.
- Stay alert and watch what you are doing.
- Do not operate the unit when fatigued or under the influence of drugs or alcohol.
- Do not kink or over-bend the hose. Airless hose can develop leaks from wear, kinking and abuse. A leak can inject material into the skin.
- Do not expose the hose to temperatures or pressures in excess of those specified by manufacturer.
- Do not use the hose as a strength member to pull or lift the equipment.
- Use lowest possible pressure to flush equipment.
- Follow all appropriate local, state and national codes governing ventilation, fire prevention and operation.
- The United States Government Safety Standards have been adopted under the Occupational Safety and Health Act (OSHA). These standards, particularly part 1910 of the General Standards and part 1926 of the Construction Standards should be consulted.
- Before each use, check all hoses for cuts, leaks, abrasion or bulging of cover. Check for damage or movement of couplings. Immediately replace hose if any of those conditions exist. Never repair a paint hose. Replace with a conductive high-pressure hose.
- Do not spray outdoors on windy days.
- Always unplug cord from outlet before working on equipment (electric models only).

## SPECIFICATIONS

	<b>Control Pro 130 Power Tank</b>
<b>Maximum Pressure</b>	1600 PSI (11.1 MPa)
<b>Capacity</b>	0.24 GPM (0.91 LPM)
<b>Tank Capacity</b>	1.5 gallon (5.7 l)
<b>Horsepower</b>	0.38
<b>Max. tip</b>	0.015"
<b>Power Requirement</b>	15 amp minimum circuit on 115 VAC, 60 Hz current
<b>Generator power requirement</b>	2500 Watt (disable idle-down feature)
<b>Overheating protection</b>	This sprayer has a built-in protective device to prevent damage from overheating. The sprayer may automatically shut down after heavy use. If this happens, turn switch OFF (0), unplug the sprayer and allow to cool for 20-30 minutes and resume spraying.

## CAPABILITY

Sprays a variety of paints (oil-based and latex), primers, stains, preservatives and other nonabrasive materials.

## DO NOT USE!

This pump should not be used with textured materials, block filler, lacquers, industrial enamels, or asphalt sealer or materials containing HHC. See coating supplier if flash point is not listed on the container.

Do not spray or clean with liquids having a flash point of less than 38°C (100°F). Flash point is the temperature at which a fluid can produce enough vapor to ignite.

## SAFETY FEATURES

Spray gun trigger lock and pressure diffuser; built-in tip safety guard; PRIME/SPRAY knob for safe pressure release. Conforms to UL STD 1450. Certified to CSA C22.2 NO 68.

# PARTS AND COMPONENTS

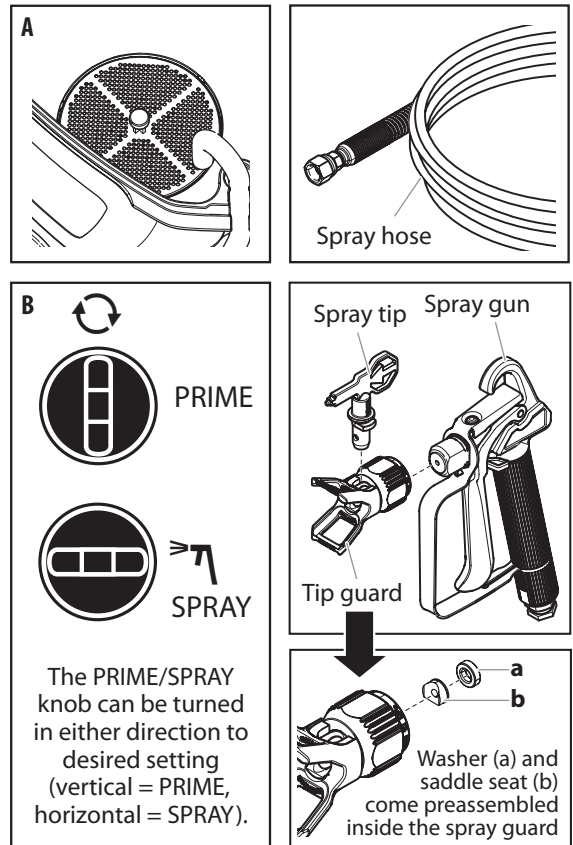
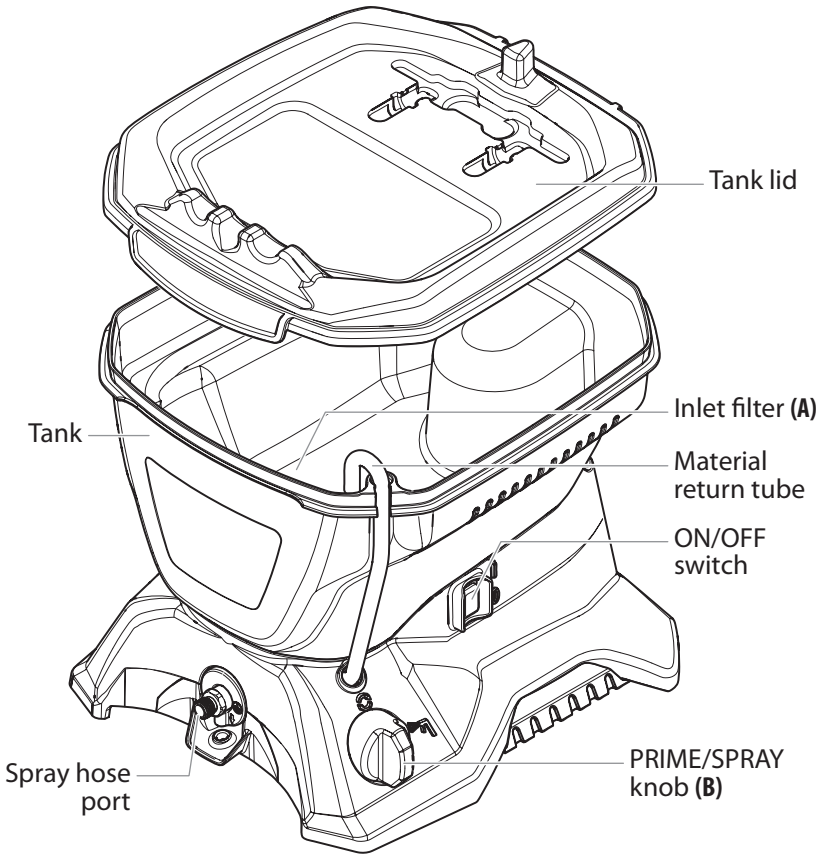

## ASSEMBLY

	Do not plug in the power cord until assembly is complete.
	Remove the plastic cap from the spray hose port and the plastic plug from the end of the spray hose prior to assembly.

## TOOLS NEEDED

- Two 6" adjustable wrenches

1. Thread one end of the high pressure spray hose to the spray hose port. Hold the port with an adjustable wrench, and tighten the hose with the other. Do not over-tighten.

	If you purchased the accessory hose (sold separately), make sure to attach this accessory hose first to the pump (the same way as step 1, above). Then attach the hose included with the sprayer to the accessory hose.
--	---

2. Spin the gun onto the male fitting on the other end of the spray hose. Turning the gun instead of the hose will make it easier to align the threads. Tighten the hose end with a wrench.

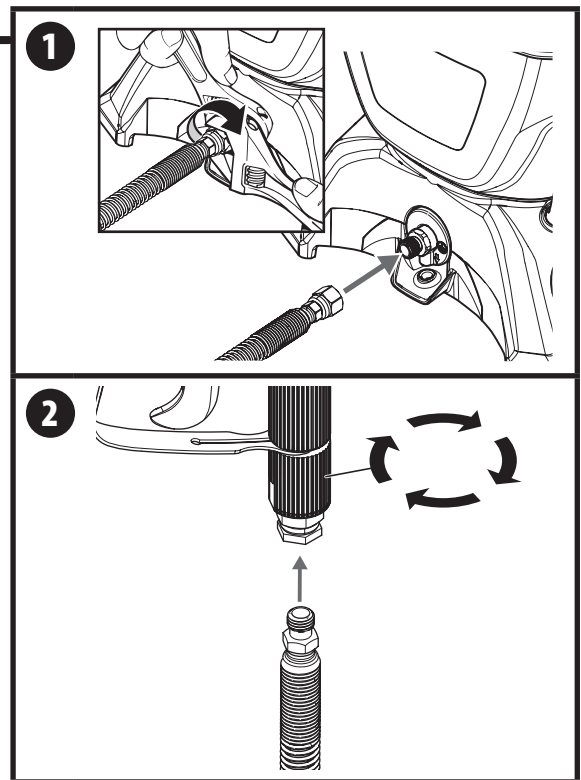

# BEFORE YOU BEGIN



This section contains instructions that will be repeated throughout this manual. Read and understand this section before using the equipment.

## SPRAY GUN TRIGGER LOCK

Engage the trigger lock whenever instructed.

The gun is locked when the trigger lock is at a 90° angle (perpendicular to the trigger in either direction).

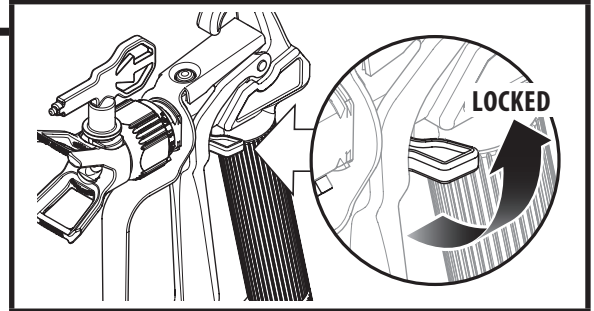

## PRESSURE RELIEF PROCEDURE



Be sure to follow the Pressure Relief Procedure when shutting the unit off for any purpose. This procedure is used to relieve pressure from the spray hose.

1. Turn the power OFF (0).
2. Lock the spray gun. Turn the PRIME/SPRAY knob to PRIME.
3. Unlock the spray gun. Briefly pull the trigger to fully relieve pressure from the system.
4. Lock the spray gun.

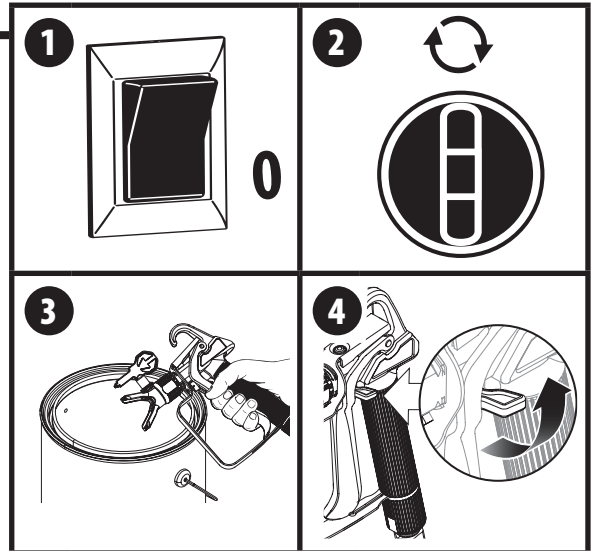

## MOVING / EMPTYING THE SPRAYER

When lifting the sprayer in order to move it or empty the tank, secure with both hands the grooved handle area on both sides of the tank.



The sprayer can be heavy when filled with spraying material. Make sure to lift with your legs and not your back in order to reduce the risk of injury.

Do not use the tank lid to carry the sprayer as it may slip off, causing the sprayer to be dropped.



Attention

Do not use the hose as a strength member to pull or lift the equipment.

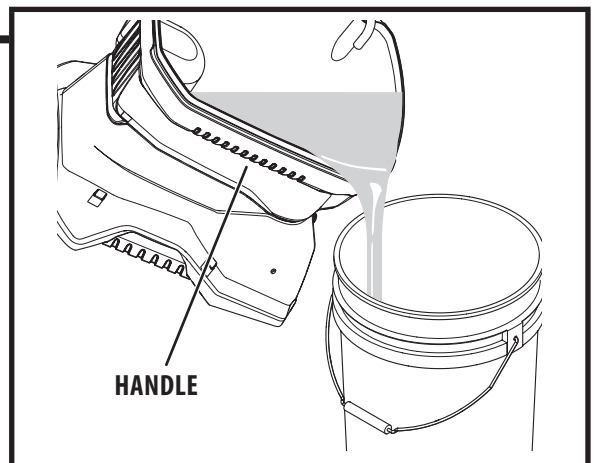

# LOAD MATERIAL



These steps will prime the system and get it ready to spray.  
[www.wagnercontrolpro.com/howtoCP130](http://www.wagnercontrolpro.com/howtoCP130)

## YOU WILL NEED

- The material you plan to spray
- Extension cord
- Waste bucket



**Recommendation:** It is good practice to perform the steps on this page using water to familiarize yourself with the function of the unit as well as to ensure the unit is set up properly.



**Recommendation:** Always use new spray material or material that has been thoroughly strained. Old material often contains debris that can clog the system.



Take care to prevent material spills. Make sure to use drop cloths and mask anything that is in the spraying area and could accidentally be sprayed.

1. Push tab on filter twice to ensure inlet valve operation.
2. Fill the tank with spray material. Pull the return tube from the tank and hold it over a waste container.
3. Plug in the sprayer.  
Turn the PRIME/SPRAY knob to PRIME.  
Turn the power ON (I).
4. Allow pump to run until you see spray material flowing from the return tube (A).
5. Turn power OFF (O).  
Place return tube back into position over the tank (B).  
Replace the tank lid.



The tank lid should fit snugly over the tank, but it is not designed to be air- or liquid-tight. Do not tip the unit when it is filled with spray material.

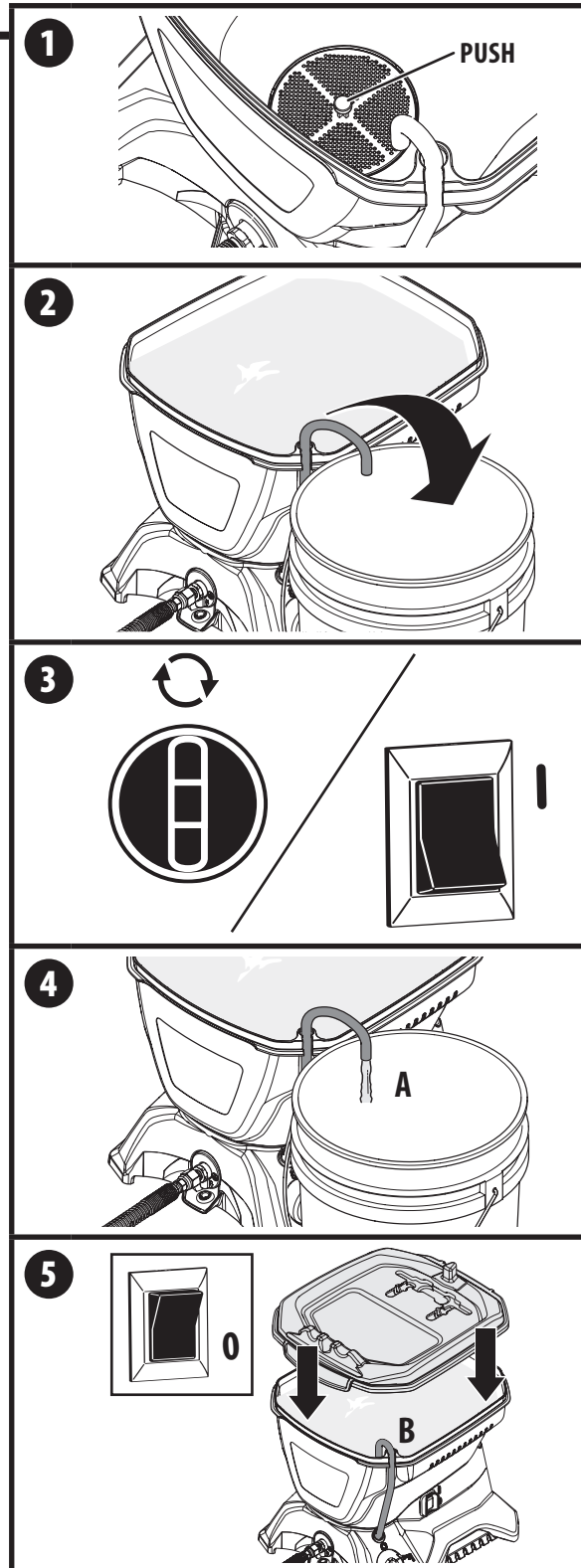

# SPRAYING



Follow these steps to deliver spray material from the tank to the spray gun.

## YOU WILL NEED

- Waste bucket
- Scrap material / cardboard
- Drop cloths to protect floors and furnishings from overspray

**1. Make sure the tip and spray guard are removed.** Point the spray gun into a separate waste container. Unlock the spray gun trigger.

**Squeeze and hold trigger for steps 2-3.**

2. Turn the power ON (I).  
Turn the PRIME/SPRAY knob to SPRAY.
3. Continue to squeeze trigger until the material is flowing freely through the spray gun.
4. Perform the **Pressure Relief Procedure**, page 7.
5. **IMPORTANT:** Make sure the washer (a) and saddle seat (b) are installed in the rear of the spray guard. Note the orientation of the saddle seat (b) based on the orientation of the spray tip.
6. Make sure the spray gun trigger is locked. Thread the spray tip guard assembly onto the gun. Tighten by hand.
7. Make sure the spray tip is rotated forward to the spray position, with the arrow on the tip facing forward.  
Unlock the spray gun trigger.
8. Turn the power ON (I). Turn the PRIME/SPRAY knob to SPRAY.  
Point the spray gun at a piece of scrap material/cardboard.  
Pull the trigger and practice spraying (see page 10).



Motor will cycle ON and OFF while spraying to regulate pressure. This is normal.

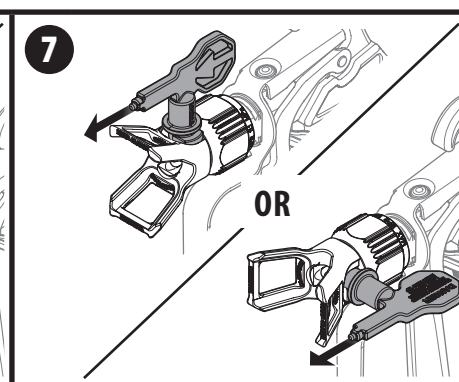
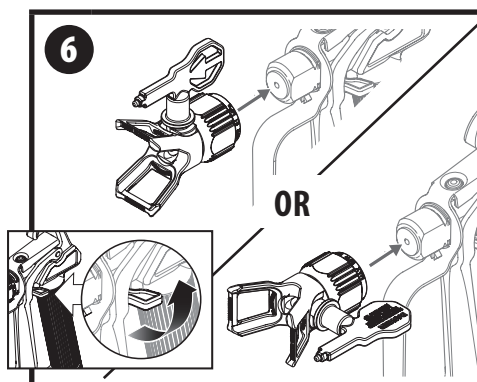
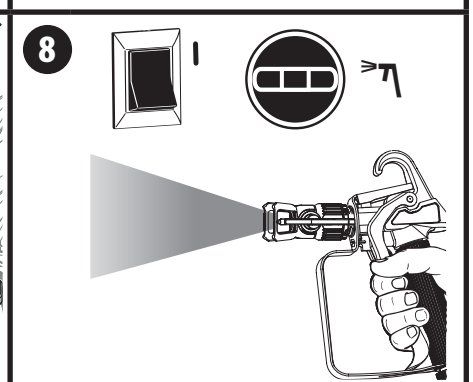
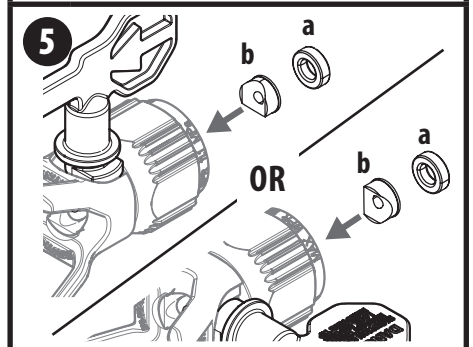
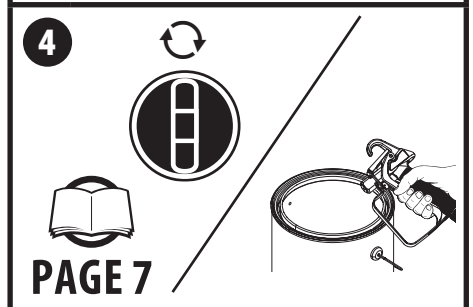
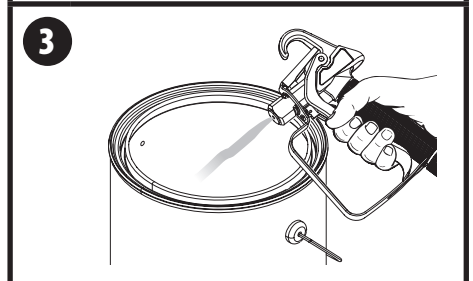
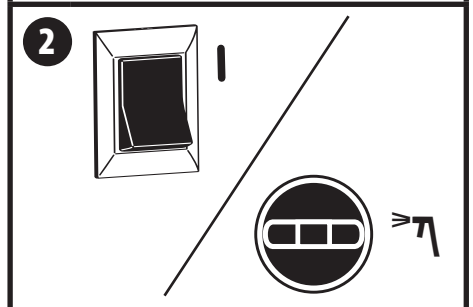
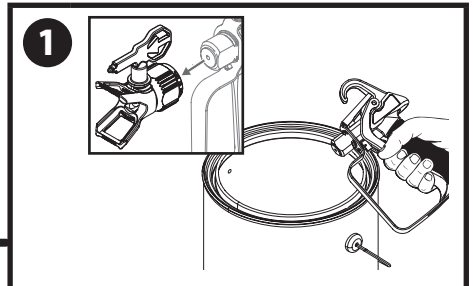

# PRACTICE SPRAYING

## YOU WILL NEED

- A surface to practice spraying (wood, cardboard or scrap drywall)

While spraying, the spray guard / tip assembly can be rotated to better suit your spraying motion.

	<p>Lock the spray gun trigger prior to rotating the spray guard / tip assembly. Make sure the spray guard nut is not loosened after rotating.</p>
--	---

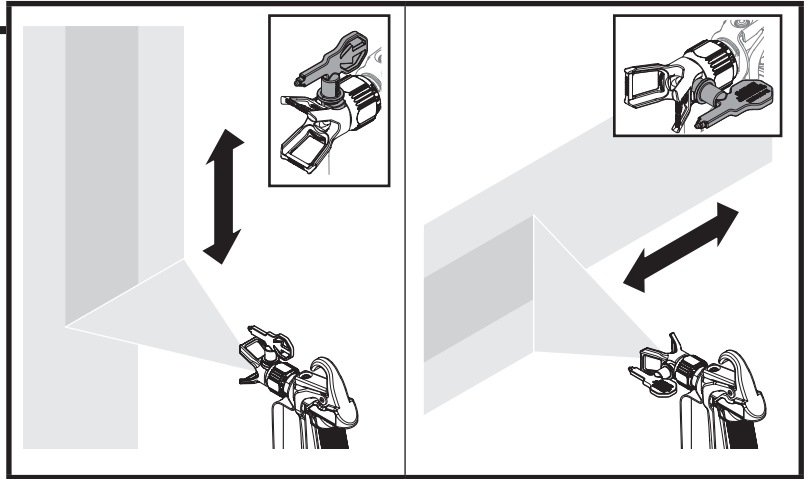

Trigger gun after starting the stroke. Release the trigger before ending the stroke.

The spray gun should be moving when the trigger is pulled and released.

Overlap each stroke by about 50%. This will ensure an even coating.

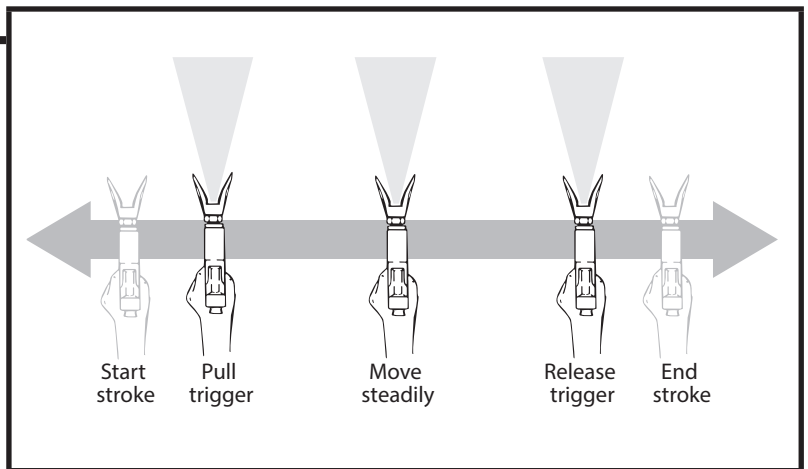

Flex your wrist as you move in order to keep gun parallel to the surface.

Hold the spray gun level.

	<p>The distance from the spray gun to the spray object should not exceed 16 inches.</p>
--	---

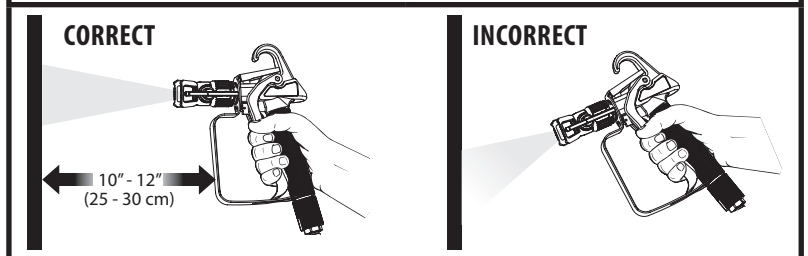
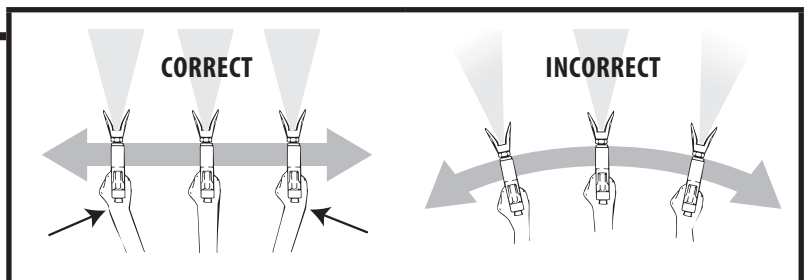

	<p>If the spray pattern becomes distorted or stops spraying completely while the gun is triggered, follow any or all the procedures listed on pages 11-12. If you plan to be away from your spray project for more than one hour, follow the <b>Short Term Storage</b> instructions on page 13. If you have difficulty achieving a good spray pattern, your spray tip may not be ideal for the type of material you are spraying. Refer to <b>Troubleshooting</b> page, 19.</p>
--	---

## SPRAYING TROUBLESHOOTING - CLEAR THE SPRAY TIP



If the spray pattern becomes distorted or stops spraying completely while the gun is triggered, the spray tip could be clogged. Follow the steps below.

### YOU WILL NEED

- Scrap material / cardboard



Do not attempt to unclog or clean the tip with your finger. High pressure fluid can cause injection injury.

1. Lock the spray gun.
2. Rotate spray tip 180 degrees from its current position.



If spray tip is difficult to rotate, relieve pressure by:

- 1) slowly turn PRIME/SPRAY knob to PRIME,
- 2) unlock the spray gun and
- 3) squeeze trigger while pointing at scrap material/ cardboard.

Release trigger, lock the spray gun, and try rotating spray tip again.

3. Make sure the PRIME/SPRAY knob is turned to SPRAY.  
Unlock the spray gun.  
Point at a piece of scrap material / cardboard and squeeze trigger until material comes out in a high pressure stream. Release the trigger and lock the spray gun.
4. Rotate spray tip forward to the spray position.  
Unlock the spray gun and resume spraying.



If tip clogs are persistent, an optional gun filter may be purchased. See Accessories section (page 58) for optional gun filters.

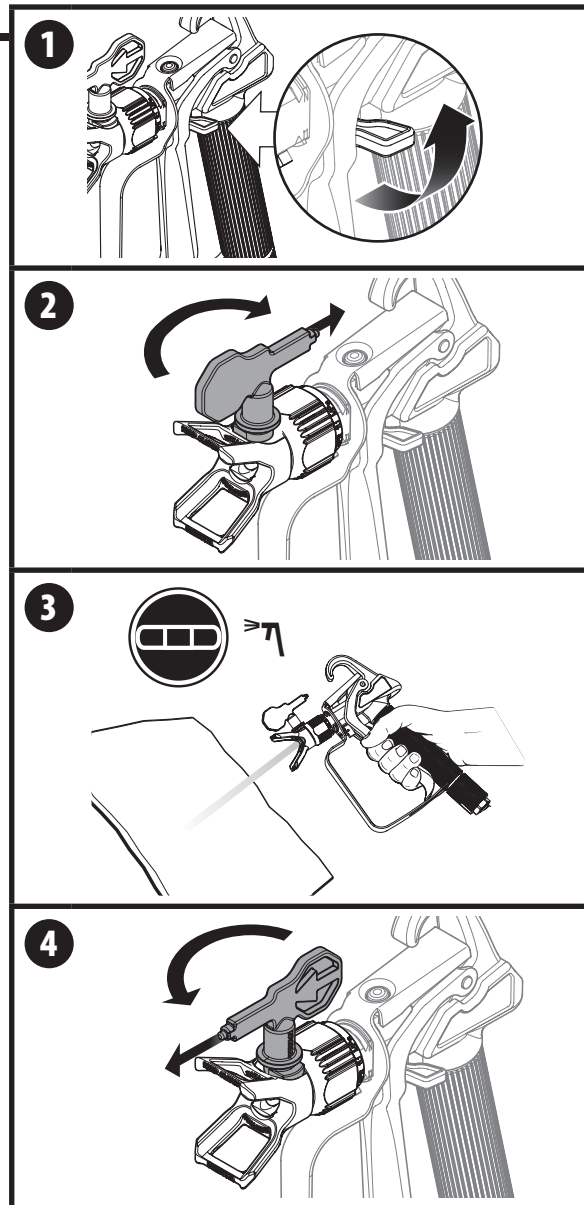

# SPRAYING TROUBLESHOOTING - CLEAN THE INLET FILTER



If the spray pattern becomes distorted or stops spraying completely while the gun is triggered, the inlet filter could be clogged. Follow the steps below.

## YOU WILL NEED

- Warm, soapy water for latex material
- Mineral spirits for oil based materials



Attention

Make sure your floors and furnishings are covered with drop cloths to prevent accidental drips.

1. Perform the **Pressure Relief Procedure**, page 7.
2. Empty the tank of spray material (see **Moving / Emptying the Sprayer**, page 7).
3. Remove inlet filter from tank.  
Clean the inlet filter using the appropriate cleaning solution (warm, soapy water with latex- and water-based materials, mineral spirits with oil-based paints or stains).
4. Snap the inlet filter back into place.  
Resume spraying (follow steps on pages 8-9)



If the inlet filter clogs, it is a good idea to strain the material you are using prior to filling the hopper.



If after completing all of the steps in Spraying Troubleshooting you are still experiencing problems spraying, refer to the **Troubleshooting** section (page 19).

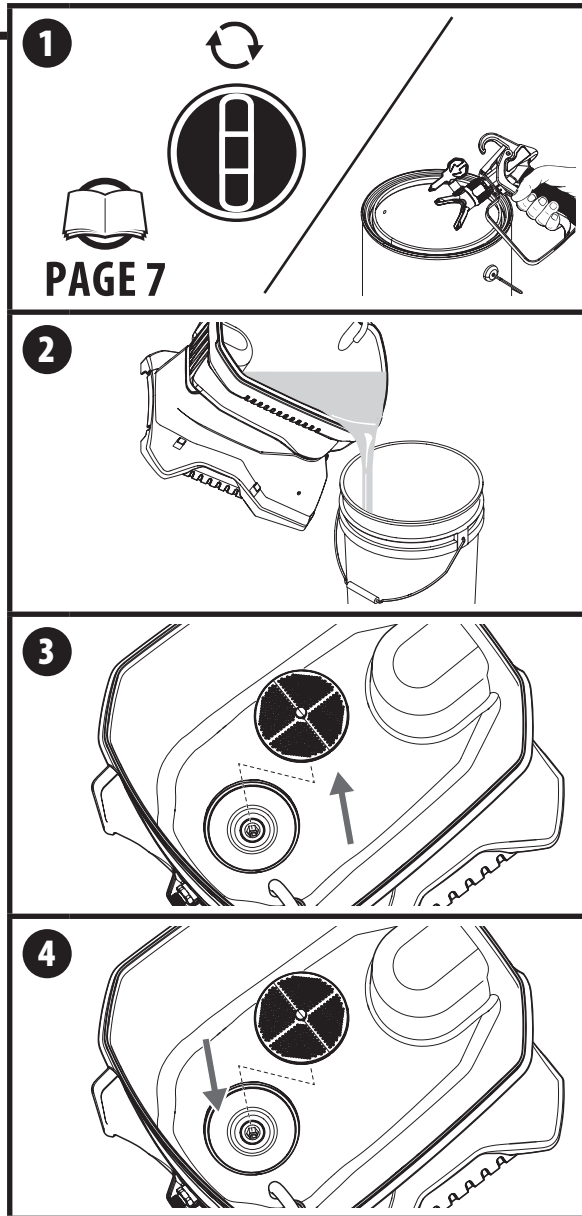

# SHORT TERM STORAGE



This procedure should be used when taking a short term break or when ending your project for the day. If your break is longer than 16 hours follow **Cleanup** instructions, pages 14-15.

## YOU WILL NEED

- Water
- Plastic bag
- Damp rags
- Stir stick



Instructions are for latex materials only! If using oil based material follow instructions for **Cleanup** on pages 14-15.

## SHUTDOWN

1. Perform the **Pressure Relief Procedure**, page 7.
2. Turn spray tip 90°. This will prevent air from drying out any spray material that may be inside the spray tip. Wrap spray tip and guard in a damp rag and then place entire spray gun in plastic bag.
3. Pour 1/2 cup water slowly on the top of the paint to prevent the paint from drying. Replace the hopper lid. Place the entire spraying system out of the sun.

## STARTUP

4. Remove the spray gun from the plastic bag. Turn the spray tip back to the spraying position.
5. If water was added during shut down, stir water into material with the stir stick.
6. Follow **Spraying** instructions, page 9.

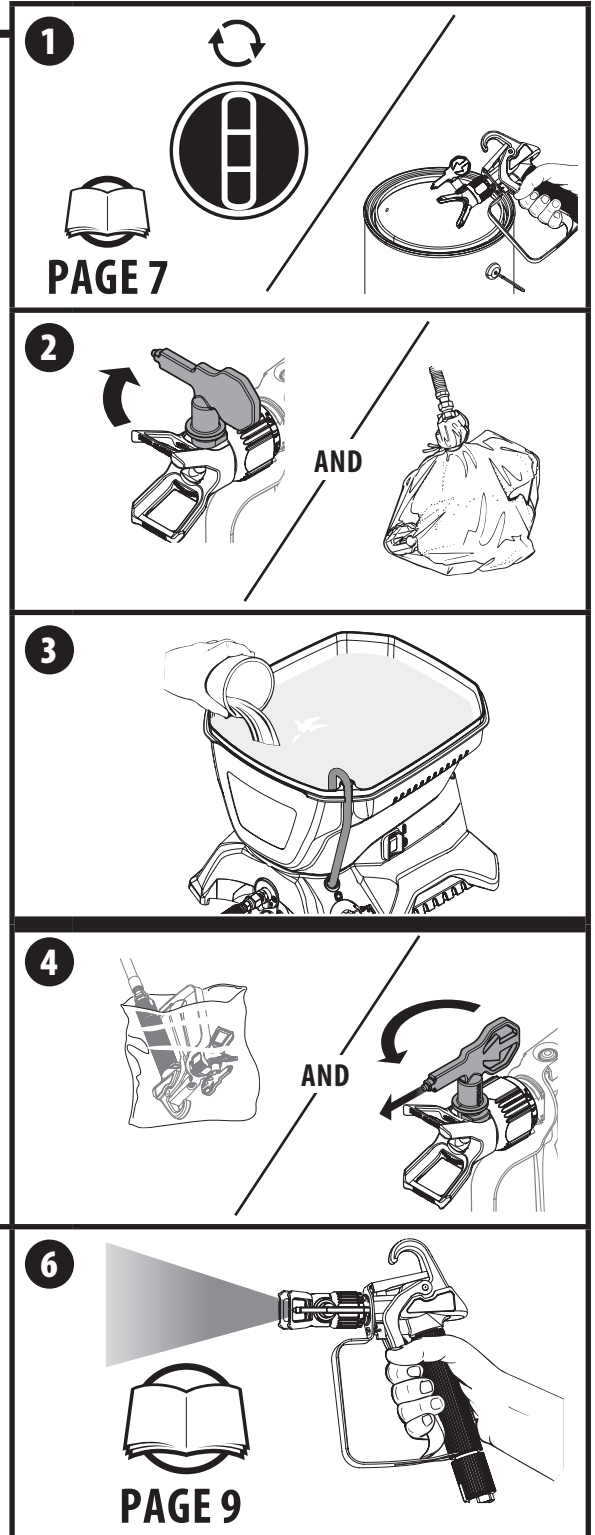

# CLEANUP

## CLEANING NOTES - READ BEFORE CLEANING

- When using latex material, clean sprayer and components with warm, soapy water. For oil based material use mineral spirits. Never use mineral spirits with latex materials.
- NEVER use gasoline to clean sprayer.
- Dispose of used cleaning solution properly.
- Thorough cleaning and lubrication of sprayer is important to ensure proper operation after storage.
- If you flush your sprayer with mineral spirits, repeat Cleanup instructions using warm, soapy water.

## FOLLOW THESE STEPS WHENEVER CLEANING WITH MINERAL SPIRITS:

- If spraying or cleaning with oil-based materials, the spray gun must be grounded while preparing the spray hose or cleaning.
- Ground the gun by holding it against the edge of a metal container while purging. Failure to do so may lead to a static electric discharge which may cause a fire.
- Always flush spray gun at least one hose length from spray pump.
- If collecting flushed solvent in one gallon metal container, place it into an empty five gallon container, then flush.
- Area must be free from vapors.
- Follow all cleanup instructions.

## YOU WILL NEED

- Warm, soapy water if using latex material
- Mineral spirits if using oil-based material
- Empty waste container
- Soft-bristled brush

1. Perform **Pressure Relief Procedure** (page 7).
2. Remove the tip guard from the spray gun.
3. Empty the tank of spray material (see **Moving / Emptying the Sprayer**, page 7).  
Rinse the tank with the appropriate cleaning solution until clean.  
Dispose of the cleaning solution, and then fill the tank again with NEW cleaning solution.
4. Remove the spray tip from the tip guard. Carefully place both into the tank full of cleaning solution.



Allowing the spray tip and tip guard to soak in the tank while flushing will make it easier to clean them afterwards.

Take care not to lose the saddle seat and washer located inside the rear of the spray guard.

5. Point the spray gun at the side of a waste container.



Ground the gun against the side of a metal waste container if flushing with mineral spirits.

While squeezing the trigger, turn the sprayer ON (I), and turn the PRIME/SPRAY knob to SPRAY.

Continue squeezing the trigger until fluid is coming out clear. You may need to get new cleaning solution and repeat.

(Continued on the next page)

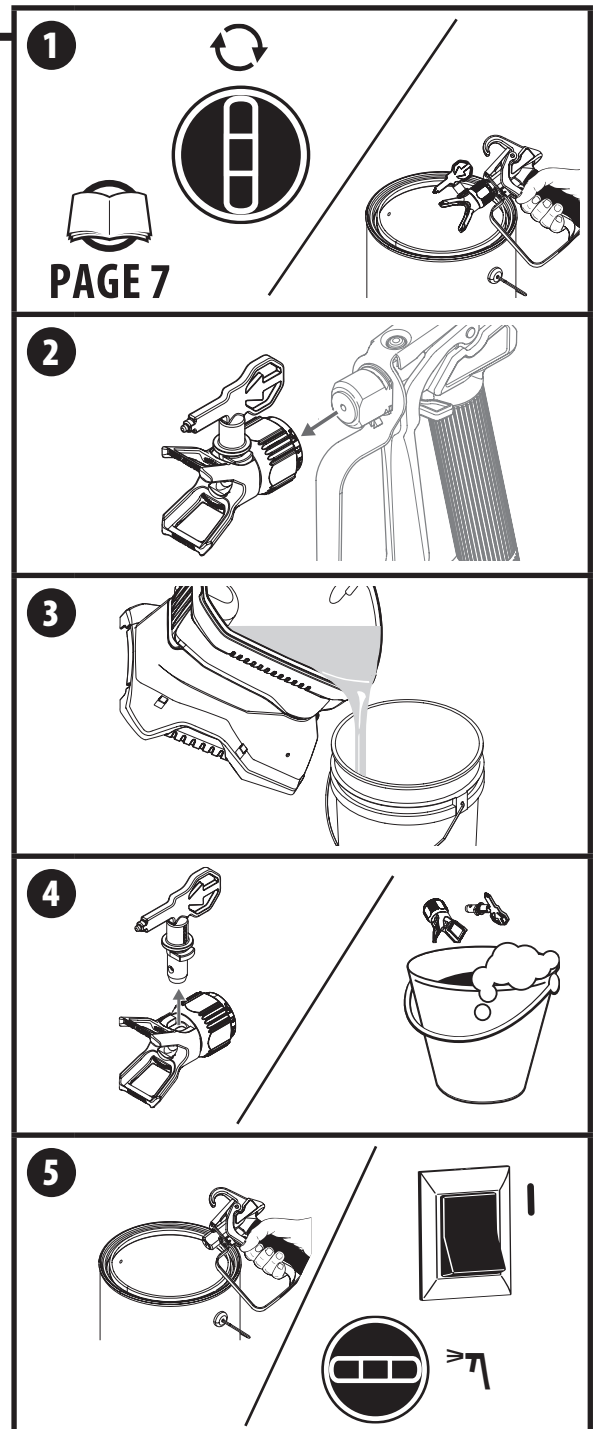

## CLEANUP - CONTINUED

6. Perform **Pressure Relief Procedure** (page 7).
7. Remove the inlet filter. Clean by hand using a soft-bristled brush. Snap back into place when clean.  
Remove the tip guard and spray tip from the cleaning solution. Clean by hand using a soft bristled brush.
8. **IMPORTANT STEP:** Fill the tank with warm, soapy water. Following steps 5-7 in the "Spraying" section, spray at least one gallon of warm, soapy water. This will ensure that the spray tip will be completely clean for the next use.
9. Perform **Pressure Relief Procedure** (page 7).
10. Remove the spray tip assembly.  
Repeat step 5 from above, continuing to squeeze the trigger until fluid comes out clear.

 <b>Attention</b>	<p>Do not allow the pump to run for more than 30 seconds without fluid.</p>
---	---

11. Turn PRIME/SPRAY knob to PRIME. Turn power OFF.  
Replace the spray tip/tip guard assembly.
12. Grip the spray hose fitting near the spray gun with a wrench. Loosen and remove the spray hose from the gun.
13. Place a wrench on the outlet valve to secure it. Using the second wrench, remove the spray hose.  
Hold one end of the spray hose higher than the other and drain the hose of all cleaning solution into a waste container. Properly dispose of the cleaning solution.

Move on to the Long Term Storage steps, next page.

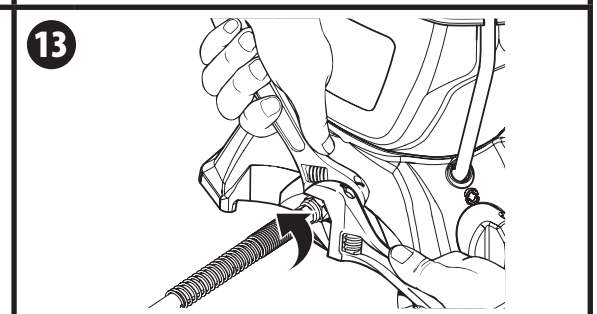
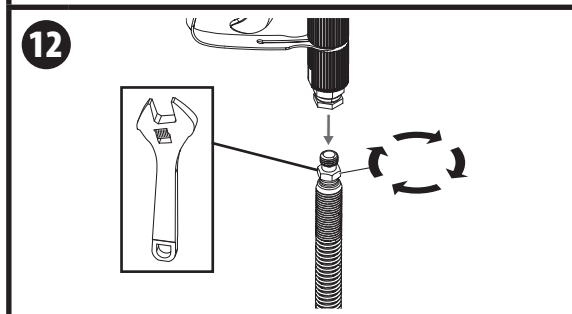
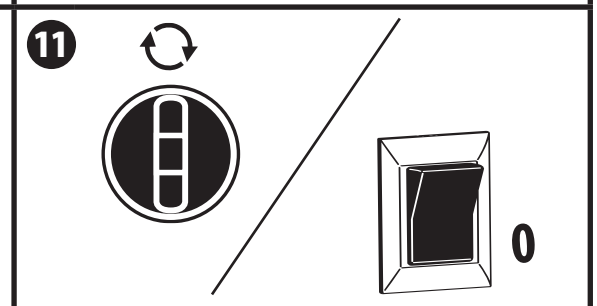
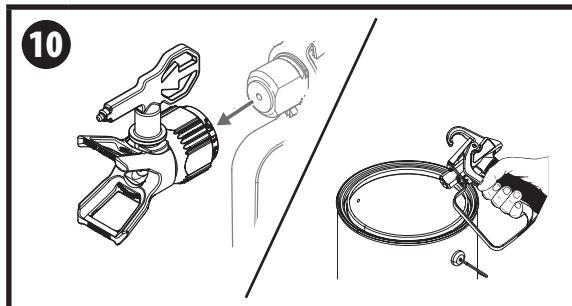
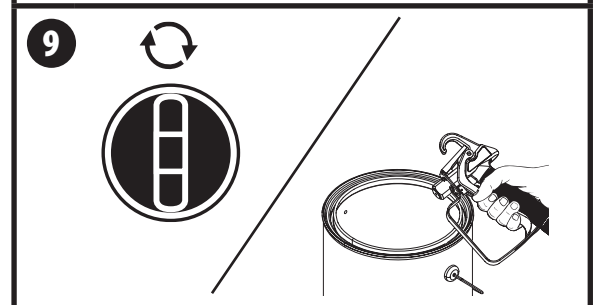
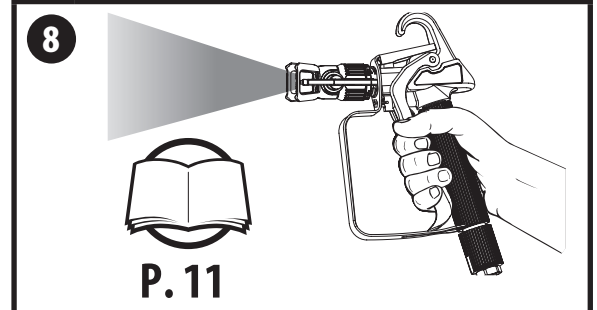
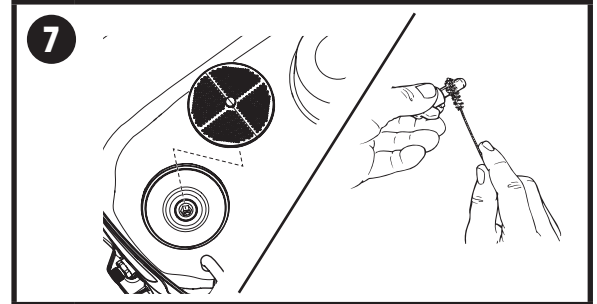
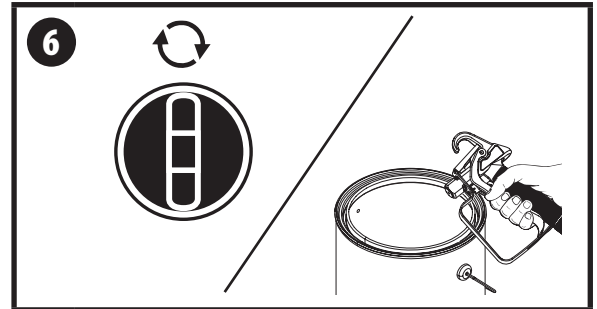

# LONG TERM STORAGE



Follow these steps to prepare your sprayer for long-term storage.

## YOU WILL NEED

- Light household oil (such as 10W30 motor oil or vegetable oil for example) / All Guard
- Rags
- Two adjustable wrenches

1. Pull trigger guard from gun housing.
2. Tighten the wrench over the wrench flats (a). Unscrew the gun housing using a wrench.
3. Tip the spray gun upside down and pour a few drops of All Guard inside the gun housing nut (DO NOT remove the nut).  
A light oil can be substituted (such as 10W30 motor oil or vegetable oil for example).  
Reassemble the spray gun.
4. Place a wrench on the outlet valve to secure it. Using the second wrench, remove the spray hose.
5. Remove the inlet filter. Pour approximately 2 ounces of All Guard inside the inlet valve housing. A light oil can be substituted (such as 10W30 motor oil or vegetable oil for example).
6. Cover the outlet valve with a rag. Turn the power ON (I) and let the pump run for 5 seconds.  
Turn power OFF.
7. Replace inlet filter. Wipe entire unit, hose, and spray gun to remove accumulated spray material.

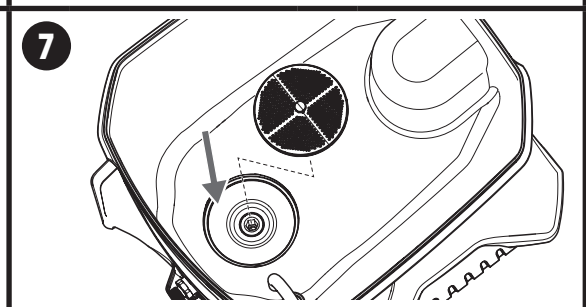
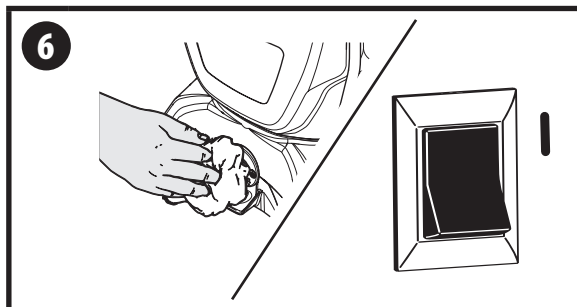
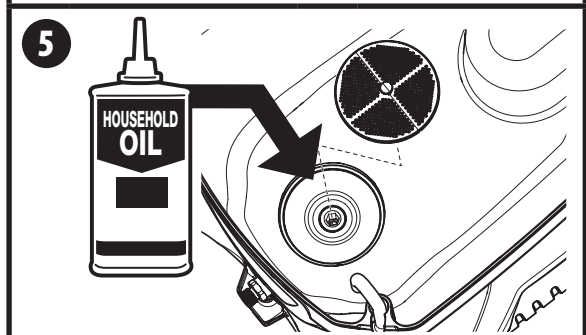
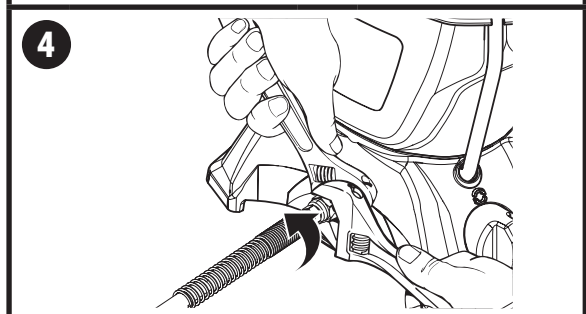
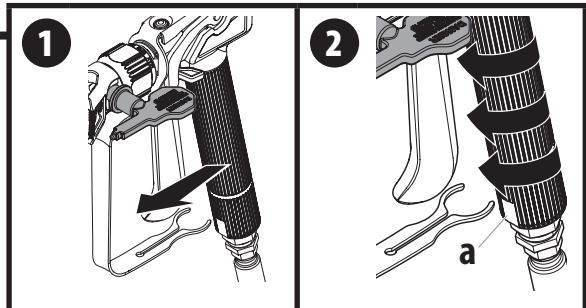

Attention

Store the unit indoors with the power cord wrapped around the base.

# MAINTENANCE - CLEANING THE INLET VALVE



Cleaning or servicing the inlet valve may be required if the unit has priming problems. Priming problems may be prevented by properly cleaning the sprayer and following the long-term storage steps.

## YOU WILL NEED

- 8 mm (5/16") hex wrench
- Needle nose pliers
- Warm, soapy water if using latex material
- Mineral spirits for oil based material
- Household oil (such as 10W30 motor oil or vegetable oil for example)

1. Perform the Pressure Relief Procedure, found in the main instruction manual, to ensure the pump is shut off and depressurized. Remove the tank lid.

Remove the inlet filter (1).

Using the lid as a tray for the parts, insert an 8 mm (5/16") hex wrench into the hex opening (2) and unscrew the inlet valve fitting (2) from the sprayer.

You may need to use a ball point pen, tweezers, screwdriver, O-ring pick, and/or needle nose pliers to remove the inlet valve seat (3), inlet valve ball (4), spring (5), and O-ring (6). **A spare spring (5) is included with your sprayer.**



### Suggestion for removal of the inlet valve assembly

After removing the inlet filter (1) insert an 8 mm (5/16") hex wrench into the hex opening (2) and unscrew the inlet valve fitting (2) from the sprayer.

Snap the lid back onto the sprayer, turn it upside down, and tap the bottom of the sprayer a few times to loosen the inlet seat (3), ball (4), and spring (5).

With the sprayer still upside down carefully remove the lid. Be careful not to lose any of the removed parts unless you plan to replace them instead of clean them.

Flip the sprayer right-side up again and remove the O-ring (6) with an O-ring pick or tweezers.

Inspect and clean the inlet valve housing area where the inlet valve assembly was removed with the appropriate cleaning solution.

2. Lubricate the O-ring (7) with household oil and install onto the inlet fitting (8). Lubricate the O-ring (7) once more after it is installed on the inlet fitting.
3. Replace all parts back into the inlet valve housing in the reverse order of how they were removed.

**Note the correct orientation of the inlet valve seat (3). The taper should be facing downward upon reinstallation.**

Replace inlet valve fitting (2) by screwing it into the sprayer. Tighten securely with a 8mm (5/16") hex wrench. Torque to 50-57 in. lbs (5.5 - 6.5 N.m). **Do not overtighten the inlet valve fitting.**

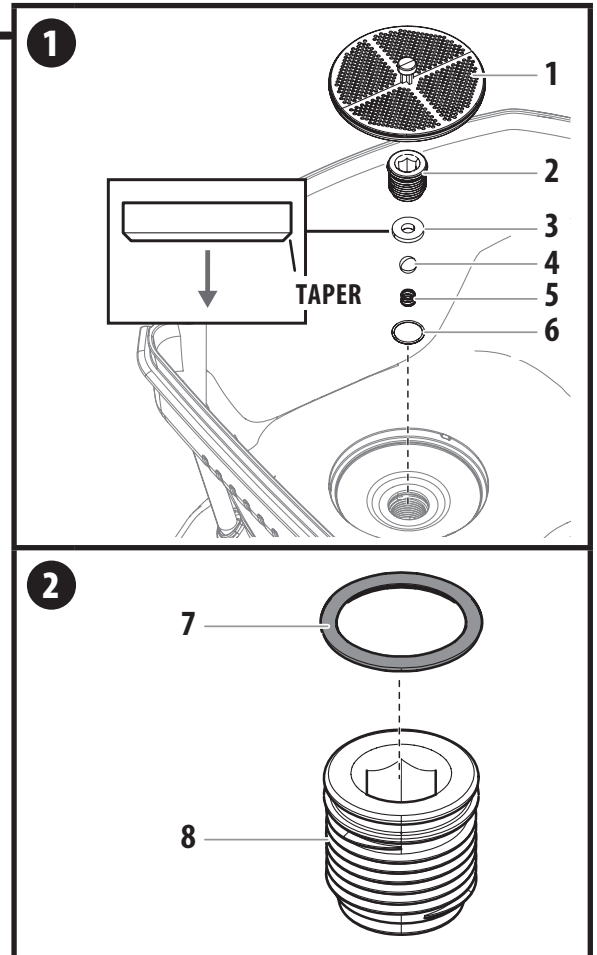

Replace inlet filter (1).



If priming problems persist, you may need to replace the inlet valve assembly. Call Technical Service (1-800-328-8251) to order a new inlet valve assembly.

# MAINTENANCE - CLEANING THE OUTLET VALVE



Cleaning or servicing the outlet valve may be necessary if spray performance remains poor after following the steps in the Troubleshooting section. Call Technical Service (1-800-328-8251) to order a new outlet valve assembly.

## YOU WILL NEED

- Two 6" adjustable wrenches
- 2.5 mm hex wrench
- Warm, soapy water if using latex material
- Mineral spirits for oil based material

1. Place a wrench on the outlet valve to secure it. Using the second wrench, remove the spray hose.
2. Loosen (**but do not remove**) the set screw just underneath the outlet valve with a 2.5 mm allen wrench.
3. Unscrew outlet valve from outlet valve housing using wrench. Remove any accumulated material inside outlet valve housing using appropriate solution for material being used. Pay particular attention to the ball and seat area at the end of the outlet valve (opposite the hose end). Remove any accumulated material.



Recommendation: If used with latex-based paints, flush out the outlet valve with water from a faucet.

4. Replace with new or cleaned outlet valve and tighten with wrench. Do not over tighten. Torque to 90-110 in-lbs.
5. Tighten the set screw to secure the outlet valve. Do not over tighten. Torque to 20-25 in-lbs.



It is very important to tighten the set screw to ensure proper grounding of the hose and gun

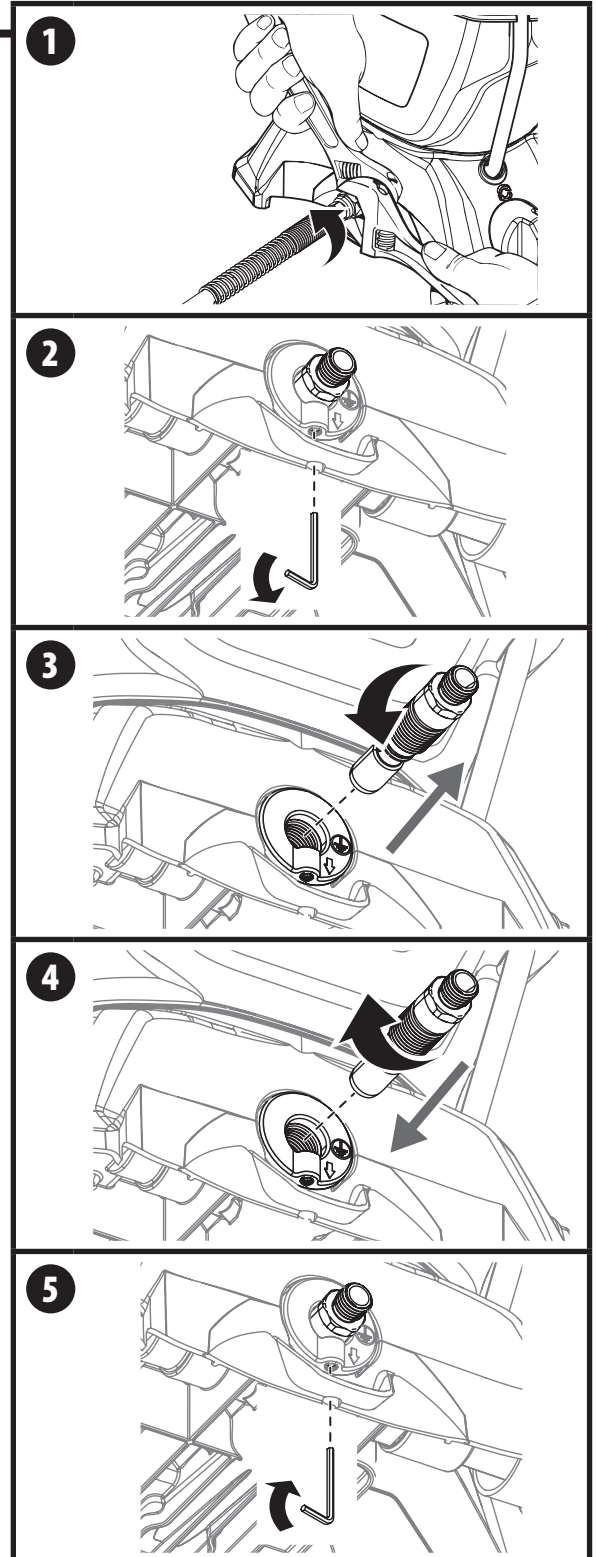

# TROUBLESHOOTING

PROBLEM	CAUSE	SOLUTION
A. The sprayer does not turn on.	<ol style="list-style-type: none"> <li>1. The sprayer is not plugged in.</li> <li>2. The sprayer is turned OFF (0).</li> <li>3. The sprayer shuts off while under pressure.</li> <li>4. No power is coming from power outlet.</li> <li>5. The extension cord is damaged or is not the proper gauge or length.</li> <li>6. There is a problem with sprayer motor.</li> <li>7. Spray tip clogged.</li> </ol>	<ol style="list-style-type: none"> <li>1. Plug the sprayer in.</li> <li>2. Switch the sprayer ON (I).</li> <li>3. Motor will cycle ON and OFF while spraying to regulate pressure. This is normal.</li> <li>4. Reset circuit breaker or find another outlet.</li> <li>5. Refer to General Information.</li> <li>6. Call Technical Service (1-800-328-8251).</li> <li>7. Refer to Clear the Spray Tip.</li> </ol>
B. The sprayer starts but does not draw material when the PRIME/SPRAY knob is set to PRIME	<ol style="list-style-type: none"> <li>1. The inlet valve is stuck from old material.</li> <li>2. There is no suction at the inlet valve.</li> <li>3. The inlet filter is clogged.</li> <li>4. The outlet valve is stuck or contains debris.</li> <li>5. The inlet valve or outlet valve is worn or damaged.</li> <li>6. The PRIME/SPRAY valve is plugged.</li> </ol>	<ol style="list-style-type: none"> <li>1. Push inlet filter tab to release. If still stuck refer to Cleaning the Inlet Valve.</li> <li>2. Remove inlet filter and check suction by placing finger on inlet valve. If no suction, refer to Cleaning the Inlet Valve.</li> <li>3. Refer to Clean the Inlet filter or replace the inlet filter.</li> <li>4. Refer to Cleaning the Outlet Valve.</li> <li>5. Replace the inlet valve or outlet valve.</li> <li>6. Call Technical Service (1-800-328-8251).</li> </ol>
C. The sprayer draws material but the pressure drops when the gun is triggered (bad spray pattern or no spray pattern)	<ol style="list-style-type: none"> <li>1. The spray tip is worn.</li> <li>2. The inlet filter is clogged.</li> <li>3. The spray tip is plugged.</li> <li>4. The material is too heavy or thick.</li> <li>5. The material is too coarse.</li> <li>6. The outlet valve assembly is damaged or worn.</li> <li>7. Spray hose is too long.</li> </ol>	<ol style="list-style-type: none"> <li>1. Replace spray tip with a new one.</li> <li>2. Refer to Clean the Inlet filter, or replace with a new inlet filter.</li> <li>3. Refer to Clear the Spray Tip or replace with a new spray tip.</li> <li>4. Thin the material.</li> <li>5. Strain the material or purchase the accessory filter (see Accessories, page 58).</li> <li>6. Replace the outlet valve.</li> <li>7. Remove any extra hose length that has been added.</li> </ol>
D. The PRIME/SPRAY knob is set to SPRAY and there is flow through the material return tube	<ol style="list-style-type: none"> <li>1. The PRIME/SPRAY valve is dirty or worn.</li> </ol>	<ol style="list-style-type: none"> <li>1. Call Technical Service (1-800-328-8251).</li> </ol>
E. The spray gun leaks	<ol style="list-style-type: none"> <li>1. Internal parts of spray gun are worn or dirty.</li> </ol>	<ol style="list-style-type: none"> <li>1. Call Technical Service (1-800-328-8251).</li> </ol>
F. The spray tip assembly leaks	<ol style="list-style-type: none"> <li>1. The tip guard nut is loose.</li> <li>2. Tip guard was assembled incorrectly.</li> <li>3. Tip seal is worn</li> </ol>	<ol style="list-style-type: none"> <li>1. Tighten tip guard nut.</li> <li>2. Remove and assemble correctly.</li> <li>3. Replace tip seal</li> </ol>
G. The spray gun will not spray	<ol style="list-style-type: none"> <li>1. The spray tip plugged.</li> <li>2. The spray tip is in wrong position.</li> <li>3. PRIME/SPRAY knob not set on SPRAY.</li> <li>4. Accessory filter is dirty or plugged.</li> </ol>	<ol style="list-style-type: none"> <li>1. Refer to Clear the Spray Tip .</li> <li>2. Rotate spray tip to SPRAY position.</li> <li>3. Turn PRIME/SPRAY knob to SPRAY.</li> <li>4. Clean or replace.</li> </ol>
H. The spray pattern is poor (tailing)	<ol style="list-style-type: none"> <li>1. The spray tip is plugged.</li> <li>2. The inlet filter is clogged.</li> <li>3. The spray tip is worn.</li> <li>4. The material is too heavy or thick.</li> <li>5. Spray hose is too long.</li> </ol>	<ol style="list-style-type: none"> <li>2. Refer to Clear the Spray Tip</li> <li>3. Refer to Clean the Inlet filter or replace with a new inlet filter.</li> <li>4. Replace the spray tip.</li> <li>5. Thin material per manufacturer's recommendations.</li> <li>5. Remove any extra hose length that has been added.</li> </ol>
I. The spray tip will not turn	<ol style="list-style-type: none"> <li>1. High pressure has locked the spray tip in place.</li> </ol>	<ol style="list-style-type: none"> <li>1. Refer to Clear the Spray Tip.</li> </ol>

# CONSIGNES DE SÉCURITÉ IMPORTANTES

## TABLE DE MATIÈRES

<b>CONSIGNES DE SÉCURITÉ IMPORTANTES</b>	<b>20-22</b>
Explication des symboles utilisés	20
Directives de mise à la terre	21
Renseignements importants sur l'électricité	21
Dangers pour la sécurité	21-22
<b>RENSEIGNEMENTS GÉNÉRAUX</b>	<b>23</b>
Spécifications	23
<b>PIÈCES ET COMPOSANTS</b>	<b>24</b>
Assemblage	24
<b>AVANT DE COMMENCER</b>	<b>25</b>
Verrou de détente	25
Procédure de décompression	25
Déplacer / vider le pulvérisateur	25
<b>REMPLEZ DE MATIÈRE LIQUIDE</b>	<b>26</b>
<b>PULVÉRISATION</b>	<b>27</b>
<b>EXERCICES DE PULVÉRISATION</b>	<b>28</b>
<b>PROBLÈMES POTENTIELS</b>	<b>29-30</b>
Désobstruction de l'embout	29
Nettoyage du filtre d'entrée	30
<b>RANGEMENT À COURT TERME</b>	<b>31</b>
<b>NETTOYAGE</b>	<b>32-33</b>
<b>RANGEMENT À LONG TERME</b>	<b>34</b>
<b>ENTRETIEN</b>	<b>35-36</b>
Nettoyage de la soupape de d'entrée	35
Nettoyage de la soupape de sortie	36
<b>DÉPANNAGE</b>	<b>37</b>
<b>LISTE DE PIÈCES</b>	<b>56-58</b>
<b>GARANTIE</b>	<b>59</b>

## EXPLICATION DES SYMBOLES UTILISÉS

Lire toutes ces consignes avant d'utiliser l'appareil. Garder ces consignes.

Pour réduire les risques d'incendie ou d'explosion, de choc électrique et de blessure, vous devez lire et comprendre les directives figurant dans ce manuel. Familiarisez-vous avec les commandes et l'utilisation adéquate de l'équipement.



→ Ce symbole indique un risque potentiel pouvant entraîner des blessures graves ou même mortelles. Vous trouverez ci-après d'importantes consignes de sécurité.



Attention

→ Ce symbole indique un risque potentiel pour vous ou pour l'appareil. D'importantes informations sur la manière d'éviter tout dommage de l'équipement ou d'éviter des blessures légères sont indiquées ci-après.



→ Danger de blessure par injection de produit



→ Danger d'incendie



→ Risque d'explosion



→ Vapeurs toxiques et/ou inflammables. Danger d'intoxication et de brûlure



→ Risque de décharge électrique



→ Les notes contiennent des informations qui doivent être consciencieusement respectées.



Le Control Pro peut être utilisé **uniquement** avec les embouts, les tuyaux ou les pistolets de pulvérisation compatibles avec le Control Pro. N'utilisez pas d'accessoires non compatibles avec le Control Pro pour ce système.

## DIRECTIVES DE MISE À LA TERRE

Cet appareil doit être mis à la terre. En cas de court-circuit, cette précaution réduit les risques de choc en procurant un parcours au courant électrique. Le cordon de l'appareil est doté d'un fil de terre relié à la troisième broche de sa fiche. Cette dernière doit être branchée dans une prise correctement câblée et mise à la terre conformément aux codes et règlements locaux.



	<b>MISE EN GARDE</b> - Le fait de ne pas brancher correctement la fiche trifilaire de l'appareil peut entraîner des risques de choc électrique.
---	---

Si on doit réparer ou remplacer le cordon ou la fiche, ne pas raccorder le fil de terre à la borne des broches plates (lames) de cette dernière. Ce fil, normalement vert (avec ou sans rayures jaunes), doit être relié à la broche de terre.

Consulter un technicien ou un électricien qualifié à défaut de comprendre l'ensemble des présentes directives ou en cas d'incertitude quant à la mise à terre de l'appareil. Ne pas modifier la fiche de l'appareil; si elle ne s'adapte pas dans la prise voulue, la faire remplacer par un électricien qualifié.

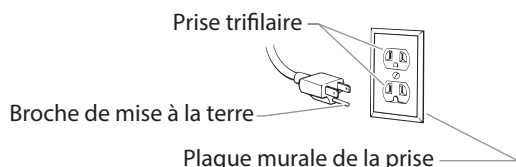
Conçu pour les circuits de 120 V, cet appareil est doté d'une fiche ressemblant à celle illustrée ci-dessous. S'assurer que le produit est connecté à une prise électrique ayant la même configuration que la fiche mâle. Ne pas utiliser d'adaptateur avec ce produit.



 <b>Attention</b>	Quand le pulvérisateur est utilisé avec un générateur de tension de la ligne ou non, l'utilisation de Wagner "Line Surge Protector" (P / N 800-935) est recommandée.
	Assurez-vous de vérifier la continuité du terre après le service est effectuée sur tous les composants électriques.  Utilisez un ohmmètre pour déterminer s'il y a une continuité entre les pièces de métal inerte accessibles du produit et la lame de mise à la terre de la fiche de branchement.

## RENSEIGNEMENTS IMPORTANTS SUR L'ÉLECTRICITÉ

 <b>Attention</b>	Si l'application requiert l'utilisation d'une rallonge, celle-ci doit être trifilaire et dotée d'une fiche à trois broches et d'un connecteur à trois fentes pouvant accepter la fiche de l'appareil.
---	---

Cette rallonge doit être en bon état. On doit en outre s'assurer qu'elle est d'un calibre suffisant pour éviter les baisses de tension susceptibles de provoquer des pertes de puissance ou une surchauffe de l'appareil.

Une rallonge de calibre 14 ou 12 est recommandée (consultez le tableau). Si une rallonge est utilisée à l'extérieur, elle doit être étiquetée « SJW » ou « SJTW ». Par exemple, une désignation de SJTW indique que la rallonge conviendrait à l'extérieur.

Cordon de calibre	Longueur maximum de cordon
12	46 m
14	31 m

Les rallonges Wagner recommandées sont les suivantes :

N° de pièce 0090241	Rallonge de 6,1 m (20 pi)
N° de pièce 0090242	Rallonge de 10,7 m (35 pi)

## DANGERS POUR LA SÉCURITÉ

 <b>MISE EN GARDE : INJECTION CUTANÉE</b>	Le jet de haute pression produit par cet appareil peut transpercer la peau et les tissus sous-jacents, causant des blessures graves pouvant entraîner l'amputation.
---	---

### MESURES PRÉVENTIVES :

- Ne dirigez pas le pistolet sur et ne pulvérisez pas les personnes ou les animaux.
- N'approchez pas les mains ni d'autres parties du corps de la sortie du produit. Par exemple, ne tentez pas d'arrêter une fuite avec une partie du corps.
- NE JAMAIS mettre la main, même gantée, devant le pistolet (les gants n'offrent aucune protection contre les blessures par injection).
- TOUJOURS s'assurer que le protège-embout est en place avant de pulvériser. Il est cependant à noter que, s'il assure une certaine protection, ce dispositif joue surtout un rôle préventif.
- Utilisez exclusivement un embout de buse spécifié par le fabricant.
- Prenez garde quand vous nettoyez ou que vous changez les embouts de buse. Si l'embout se bouche pendant que vous pulvérisez, verrouillez TOUJOURS la détente du pistolet, arrêtez la pompe et libérez toute la pression avant de réparer ou de nettoyer l'embout ou le protecteur ou avant de changer d'embout. La pression n'est pas libérée par l'arrêt du moteur. La poignée du robinet-valve PRIME/SPRAY doit être placée

## CONSIGNES DE SÉCURITÉ IMPORTANTES

sur PRIME pour libérer la pression. Consultez la Procédure de Décompression (page 25) décrite dans le manuel de la pompe.

- Ne laissez pas l'appareil sous tension ou sous pression quand vous vous en éloignez. Quand vous n'utilisez pas l'appareil, éteignez-le et libérez la pression conformément aux instructions du fabricant.
- La pulvérisation à haute pression peut injecter des toxines dans le corps et causer de graves blessures corporelles. Si une telle injection se produisait, consultez immédiatement un médecin.
- Vérifiez les tuyaux et les pièces pour détecter des signes d'endommagement : une fuite peut injecter le produit dans la peau. Inspectez le tuyau avant chaque emploi. Changez tous les tuyaux ou pièces endommagés. Pour des raisons de fonctionnement, de sécurité et de durée de vie, utiliser exclusivement des tuyaux flexibles à haute pression d'origine de Wagner.
- Ce système peut produire une pression de 11.1 MPa (1 600 PSI). N'utilisez que les pièces de rechange ou les accessoires spécifiés par le fabricant et ayant une pression nominale minimum de 11 MPa. Ceci est valable pour les embouts de pulvérisation, les protecteurs de buse, les pistolets, les rallonges, les raccords et le tuyau.
- Verrouillez toujours la détente quand vous ne pulvérisez pas. Vérifiez que le verrou de la détente fonctionne correctement.
- Vérifiez que toutes les connexions sont bien serrées avant d'utiliser l'appareil.
- Sachez comment arrêter l'appareil et le dépressuriser rapidement. Soyez bien familiarisé avec les commandes. La pression n'est pas libérée lorsque le moteur est arrêté. La poignée du robinet-valve PRIME/SPRAY doit être placée sur PRIME pour libérer la pression. Consultez la Procédure de Décompression (page 25) décrite dans le manuel de la pompe.
- Retirez toujours l'embout de pulvérisation avant de rincer ou de nettoyer le système.



### REMARQUE À L'INTENTION DES MÉDECINS :

Les injections cutanées sont des lésions traumatiques; il importe donc de les traiter sans délai. On NE DOIT PAS retarder ce traitement sous prétexte de vérifier la toxicité du produit en cause, celle-ci n'étant conséquente que dans le cas d'injection directe de certains produits dans le système sanguin. Il pourrait s'avérer nécessaire de consulter un plasticien ou un spécialiste en chirurgie reconstructive de la main.



### MISE EN GARDE : EXPLOSION OU INCENDIE

Les émanations de certains produits peuvent exploser ou s'enflammer, et risquent d'entraîner des dommages matériels ou de graves blessures.

### MESURES PRÉVENTIVES :

- Ne pulvérisez pas de matières inflammables ou combustibles près d'une flamme nue, de voyants lumineux ou de sources d'ignition telles que des objets chauds, cigarettes, moteurs, matériel et appareils électriques. Évitez de produire des étincelles en connectant et en déconnectant les cordons électriques.
- Ne pulvérisez pas et ne les nettoyez pas avec des liquides ayant un point d'éclair inférieur à 38 °C (100 °F). Le point d'éclair est la température à laquelle un fluide peut produire suffisamment de vapeur pour s'enflammer.
- L'écoulement de peinture ou de solvant dans l'équipement peut produire de l'électricité statique. L'électricité statique crée un risque d'incendie ou d'explosion en présence de fumées de peinture ou de solvant. Toutes les pièces du système de pulvérisateur, y compris la pompe, l'ensemble du tuyau, le pistolet de pulvérisation et les objets dans et autour de la zone de pulvérisation doivent être correctement reliés à la terre pour protéger contre les décharges d'électricité statique et les étincelles. N'utilisez que des tuyaux conducteurs ou reliés à la terre pour pulvérisateurs de peinture sous vide à haute pression, spécifiés par le fabricant.
- Vérifiez que tous les conteneurs ou systèmes de stockage sont reliés à la terre pour éviter les décharges d'électricité statique.
- Connectez à une prise électrique avec prise de terre et utilisez des rallonges électriques reliées à la terre. N'utilisez pas d'adaptateur 3 à 2.
- N'utilisez pas de peinture ou de solvant contenant du halon, par exemple, le chlore, les agents antimoississure à l'eau de Javel, le chlorure de méthylène et le trichloroéthane. Ils ne sont pas compatibles avec l'aluminium. Contactez le fournisseur de revêtements pour connaître la compatibilité du matériau avec l'aluminium.
- La zone de pulvérisation doit toujours être bien aérée. Une bonne quantité d'air frais doit constamment traverser la zone de pulvérisation pour éviter les accumulations de vapeurs inflammables. Le système de pompage doit être placé dans une zone bien aérée. Ne pulvérisez pas le système de pompage.
- Ne fumez pas dans la zone de pulvérisation.
- N'actionnez pas d'interrupteurs électriques, de moteurs ou autres dispositifs produisant des étincelles dans la zone de pulvérisation.
- Maintenez la propreté de la zone et veillez à ce qu'elle ne contienne pas de conteneurs de peinture ou de solvant, de chiffons et autres matières inflammables.
- Sachez ce que contiennent la peinture et les solvants pulvérisés. Lisez les fiches de sécurité du matériel (SDS) et les étiquettes apposées sur les conteneurs de peintures et de solvants. Respectez les consignes de sécurité du fabricant de peinture et de solvant.
- Placez la pompe à une distance minimum de 6 mètres (20 pieds) de l'objet à pulvériser, dans une zone bien aérée (ajoutez de la longueur de tuyau si besoin est). Les vapeurs inflammables sont souvent plus lourdes que l'air. La zone près du sol doit être très

## CONSIGNES DE SÉCURITÉ IMPORTANTES

bien aérée. La pompe contient des pièces qui produisent des arcs et émettent des étincelles pouvant enflammer les vapeurs.

- Le plastique peut causer des étincelles d'électricité statique. N'accrochez aucun plastique dans une zone de pulvérisation fermée. N'utilisez pas de toiles de protection en plastique quand vous pulvérisiez une matière inflammable.
- Ayez un extincteur en bon état de fonctionnement à portée de main.



### MISE EN GARDE : ÉMANATIONS DANGEREUSES

Certains produits (peintures, solvants, insecticides ou autres) peuvent être nocifs s'ils sont inhalés ou entrent en contact avec l'organisme. Les émanations de ces produits peuvent provoquer de graves nausées, évanouissements ou empoisonnements.

#### MESURES PRÉVENTIVES :

- Se servir d'un masque ou d'un respirateur s'il y a risque d'inhalation (lire toutes les directives concernant ces dispositifs afin de s'assurer qu'ils offrent la protection requise).
- Porter des lunettes de protection.
- Porter les vêtements de protection prescrits par le fabricant du produit utilisé.



### MISE EN GARDE : GÉNÉRALITÉS

D'autres dangers peuvent entraîner des dommages matériels ou des blessures graves.

#### MESURES PRÉVENTIVES :

- Portez toujours les gants, la protection oculaire, les vêtements et un respirateur ou masque appropriés quand vous peignez.
- Ne travaillez pas et ne pulvérisiez pas près d'enfants. Éloignez toujours les enfants de l'équipement.
- Ne travaillez pas avec les bras au-dessus de la tête ni sur un support instable. Appuyez-vous bien sur les deux pieds pour toujours conserver l'équilibre.
- Soyez attentif et regardez ce que vous faites.
- N'utilisez pas l'appareil quand vous êtes fatigué ou sous l'influence de drogues ou d'alcool.
- Ne faites pas de nœuds avec le tuyau et ne le tordez pas trop. Le tuyau à vide peut présenter des fuites suite à l'usure, les nœuds ou les mauvais traitements. Une fuite risque d'injecter du produit dans la peau.
- N'exposez pas le tuyau à des températures ou des pressions supérieures à celles spécifiées par le fabricant.
- N'utilisez pas le tuyau pour tirer ou soulever l'équipement.
- Utilisez la plus basse pression possible pour rincer l'équipement.
- Respectez tous les codes locaux, étatiques et nationaux qui régulent la ventilation, la prévention d'incendies et le fonctionnement.
- Les normes de sécurité du gouvernement des États-Unis ont été adoptées dans la loi Occupational safety and Health Act (OSHA). Ces normes, en particulier la partie 1910 des Normes générales et la partie 1926 des Normes de construction, doivent être consultées.

## RENSEIGNEMENTS GÉNÉRAUX

- Avant chaque emploi, vérifiez tous les tuyaux pour détecter d'éventuelles coupures, fuites, abrasion ou couvercle bombé. Vérifiez l'état ou le mouvement des accouplements. Changez immédiatement le tuyau si l'une de ces conditions est vérifiée. Ne réparez jamais un tuyau de peinture. Remplacez-le par un tuyau conducteur à haute pression.
- Ne pulvérisiez pas à l'extérieur par temps venteux.
- Débranchez toujours le cordon électrique de la prise avant de travailler sur l'équipement.

## SPECIFICATIONS

Control Pro 130 Power Tank	
Pression Max.	11,1 MPa
Capacité	0,91 LPM
Capacité du réservoir	5,7 l
Cheval-puissance	0,38
Max. l'embout	0,015"
Exigences en matière d'alimentation	Circuit d'au moins 15 A, à courant de 120 V c.a./60 Hz
Génératrice	2500 W (Désactiver la caractéristique du fonctionnement au ralenti)
Protection contre la surchauffe	Ce pulvérisateur a un dispositif intégré de protection pour éviter les dommages causés par la surchauffe. Le pulvérisateur peut éteindre automatiquement après un usage intensif. Si cela se produit, éteignez le pulvérisateur, débranchez le pulvérisateur et laissez refroidir pendant 20-30 minutes et reprendre la pulvérisation.

## POSSIBILITÉS

Pulvérisation de divers types de peintures (au latex ou à huile), d'apprêts, de teintures, d'agent d'imprégnation et d'autres substances non abrasives.

## NE PAS UTILISER!

Cette pompe ne devrait pas être utilisée avec les matériaux à grain, les blocs de remplissage, les laques, les émaux industriels, l'asphalte scellant ou les matériaux contenant du HHC. Vérifier le point d'éclair énuméré par le fournisseur d'enduit sur le récipient.

Ne pulvérisiez pas et ne les nettoyez pas avec des liquides ayant un point d'éclair inférieur à 38 °C (100 °F). Le point d'éclair est la température à laquelle un fluide peut produire suffisamment de vapeur pour s'enflammer.

## CARACTÉRISTIQUES DE SÉCURITÉ

Serrure et garde de déclenchement de pistolet de pulvérisation; protège-embout intégré; bouton prime/spray permettant la décompression en toute sécurité. Se conforme à UL STD 1450. Certifié au NON 68 de CSA C 22,2.

# PIÈCES ET COMPOSANTS

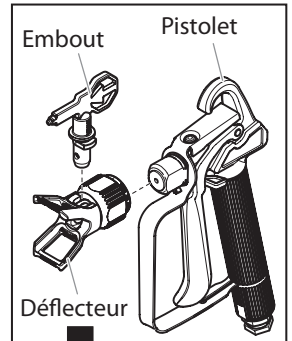
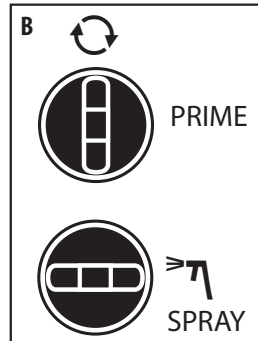
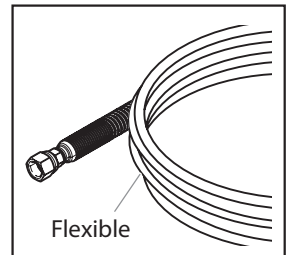
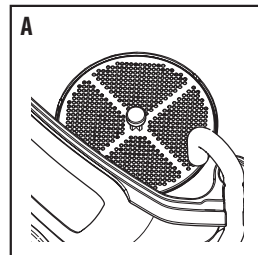
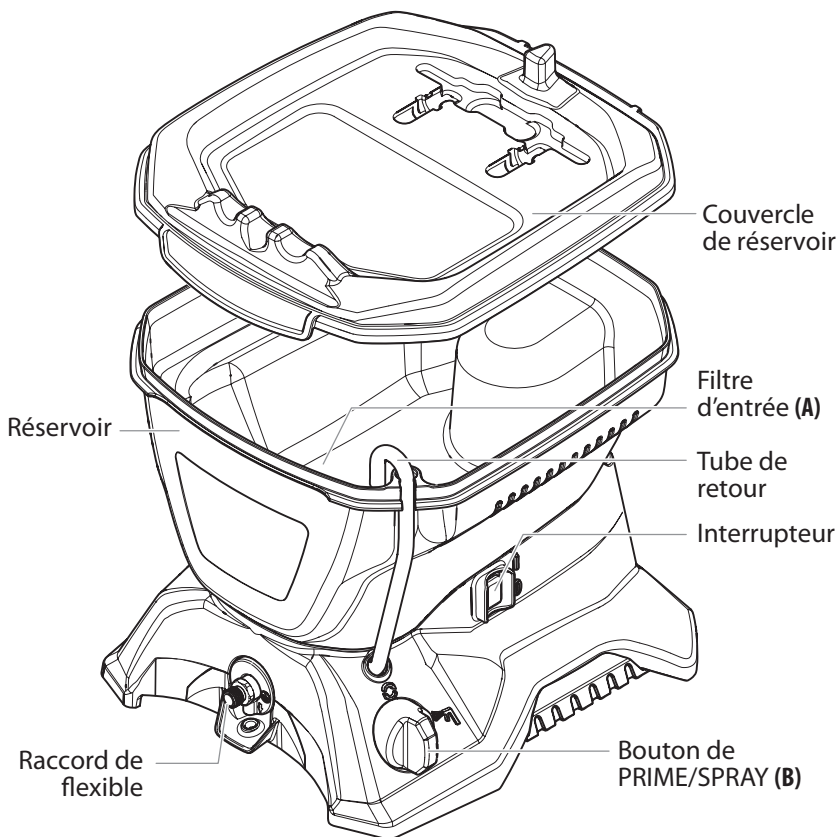

On peut tourner le bouton PRIME/SPRAY dans l'une ou l'autre des directions au réglage souhaité (vertical = PRIME, horizontal = SPRAY).

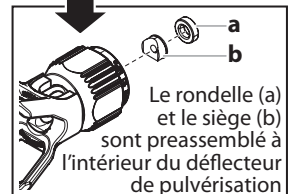

Le rondelle (a) et le siège (b) sont preassemblés à l'intérieur du déflecteur de pulvérisation.

## ASSEMBLAGE

	Ne branchez pas le cordon d'alimentation tant que l'appareil n'est pas entièrement assemblé.
	Enlevez le capuchon de plastique du port du tuyau de pulvérisation et le bouchon en plastique du bout du tuyau de pulvérisation avant l'installation.

## OUTILS NÉCESSAIRES

- Clés (2)

1. Vissez l'une des extrémités du boyau de pulvérisation sur la soupape de sortie du pulvérisateur. Tenir le raccord dans une clé à molette et serrer au moyen d'une autre. Ne serrez pas trop.

	Si vous avez acheté le tuyau accessoire (vendu séparément), assurez-vous de joindre ce tuyau accessoire à la pompe d'abord (de la même façon qu'à l'étape 1 ci-dessus). Fixez ensuite le tuyau inclus avec le pulvérisateur au tuyau accessoire.
--	--

2. Tournez le pistolet sur le raccord mâle de l'autre extrémité du tuyau de pulvérisation. Le fait de tourner le pistolet plutôt que le tuyau facilitera l'alignement avec le filetage. Serrez le bout du tuyau à l'aide d'une clé.

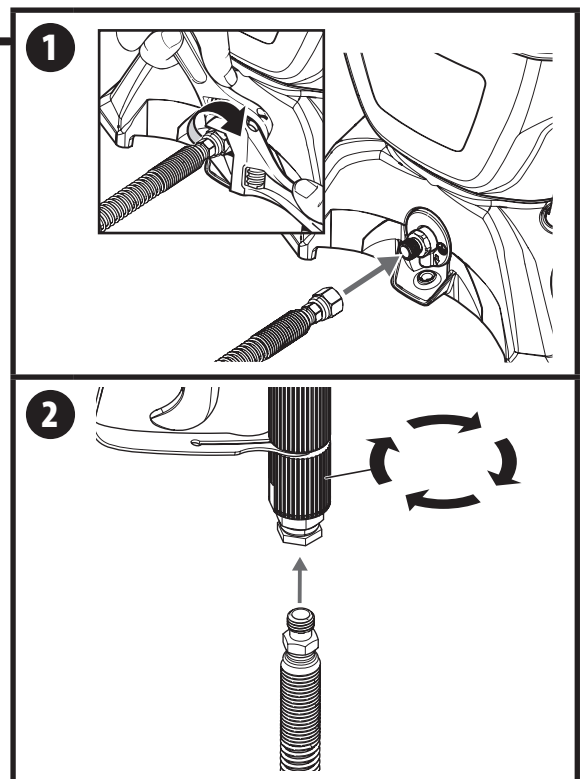

## AVANT DE COMMENCER



La section ci-dessous contient des renseignements qui seront répétés plus loin dans le manuel. Assurez-vous de lire et bien comprendre cette section avant d'utiliser l'équipement.

### VERROU DE DÉTENTE

Verrouillez la détente du pistolet de pulvérisation chaque fois que c'est indiqué.

Le pistolet est verrouillé lorsque le cran de sûreté est perpendiculaire (angle de 90°) à la détente dans une direction ou dans l'autre.

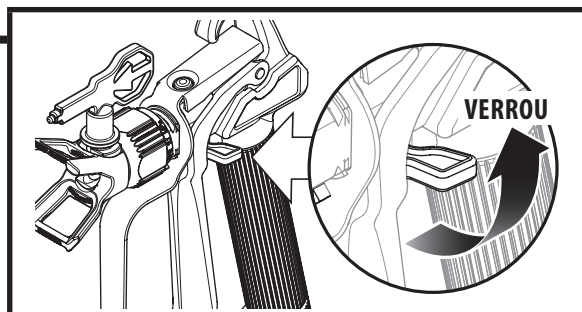

### PROCÉDURE DE DÉCOMPRESSION



Assurez-vous de suivre la méthode de décompression lorsque vous arrêtez le pulvérisateur pour quelque raison que ce soit. Cette méthode a pour but de diminuer la pression accumulée dans le boyau de pulvérisation.

1. Éteignez le pulvérisateur (0).
2. Verrouillez le pistolet de pulvérisation. Tournez le bouton de PRIME/SPRAY à la position PRIME.
3. Déverrouillez le pistolet de pulvérisation. Pulvérisez dans un seau vide jusqu'à ce que la pression ait diminué.
4. Verrouillez le pistolet.

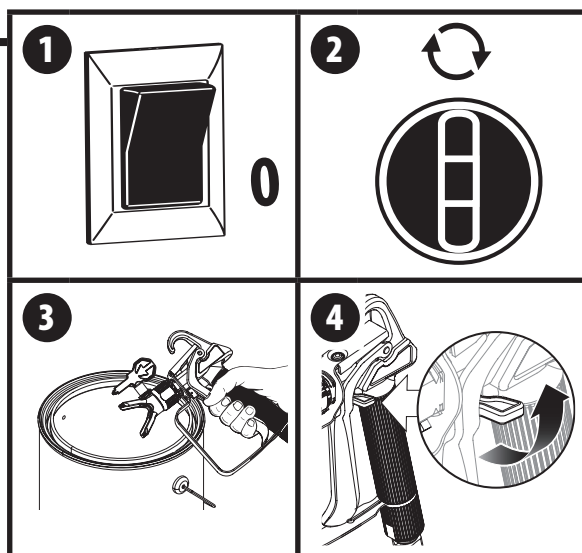

### DÉPLACER/VIDER LE PULVÉRISATEUR

Lorsque vous levez le pulvérisateur dans le but de le déplacer ou de vider le réservoir, placez vos mains dans les poignées rainurées des deux côtés du réservoir.



La pulvérisateur peut être lourde lorsqu'elle est remplie de fluide à pulvériser. Assurez-vous d'utiliser les muscles de vos jambes et non ceux de votre dos pour la soulever afin de réduire les risques de blessure. N'utilisez pas le couvercle du réservoir pour transporter le pulvérisateur étant donné qu'il pourrait glisser et tomber.



N'utilisez pas le tuyau pour tirer ou soulever l'équipement.

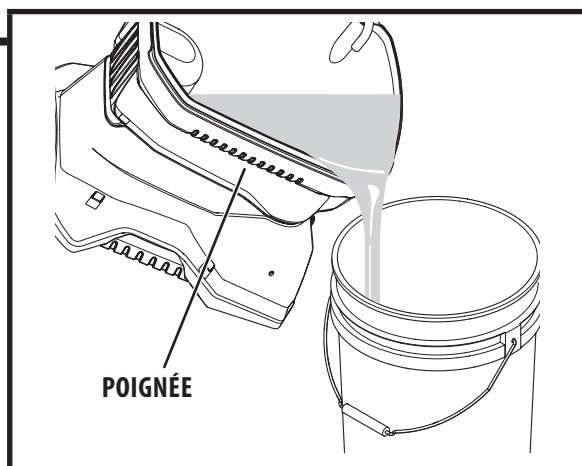

# REMPLEZ DE MATIÈRE LIQUIDE



Ces étapes amorceront le système et le prépareront à la pulvérisation.  
[www.wagnercontrolpro.com/howtoCP130](http://www.wagnercontrolpro.com/howtoCP130)

## CE DONT VOUS AUREZ BESOIN

- Le matériau que vous voulez peindre
- Une rallonge
- Un contenant vide



**Recommandation :** Il est recommandé d'exécuter les étapes figurant sur cette page en utilisant de l'eau pour vous familiariser avec le fonctionnement de l'appareil, ainsi que pour vous assurer que l'appareil est bien installé.



**Recommandation :** Utilisez toujours du produit à pulvériser neuf ou du produit ayant été bien filtré. Les vieux produits contiennent souvent des débris qui peuvent obstruer le système.



Attention

Prenez bien soin de prévenir les renversements de produit. Assurez-vous d'utiliser des toiles de peinture et de masquer tout ce qui se trouve dans la zone de pulvérisation et qui pourrait être accidentellement pulvérisé.

1. Pousser à deux reprises sur la languette du filtre afin de tester le fonctionnement de la soupape d'entrée.
2. Remplissez la trémie avec le matériel à pulvériser. Retirez le tube de retour de la réserve et tenez le tube au-dessus de la réserve.
3. Branchez le pulvérisateur.  
Régler le bouton PRIME/SPRAY à PRIME.  
Mettez le pulvérisateur en MARCHE (I).
4. Laissez fonctionner la pompe jusqu'à ce que vous voyiez le matériau à pulvériser s'écouler du tube de retour (A).
5. Éteignez le pulvérisateur (O).  
Remettez le tube de retour en place (B).  
Remplacez le couvercle de la réserve.



Attention

Le couvercle du réservoir devrait être bien ajusté au réservoir, mais il n'est pas hermétique ou étanche. N'inclinez pas l'appareil lorsqu'il est rempli de produit à pulvériser.

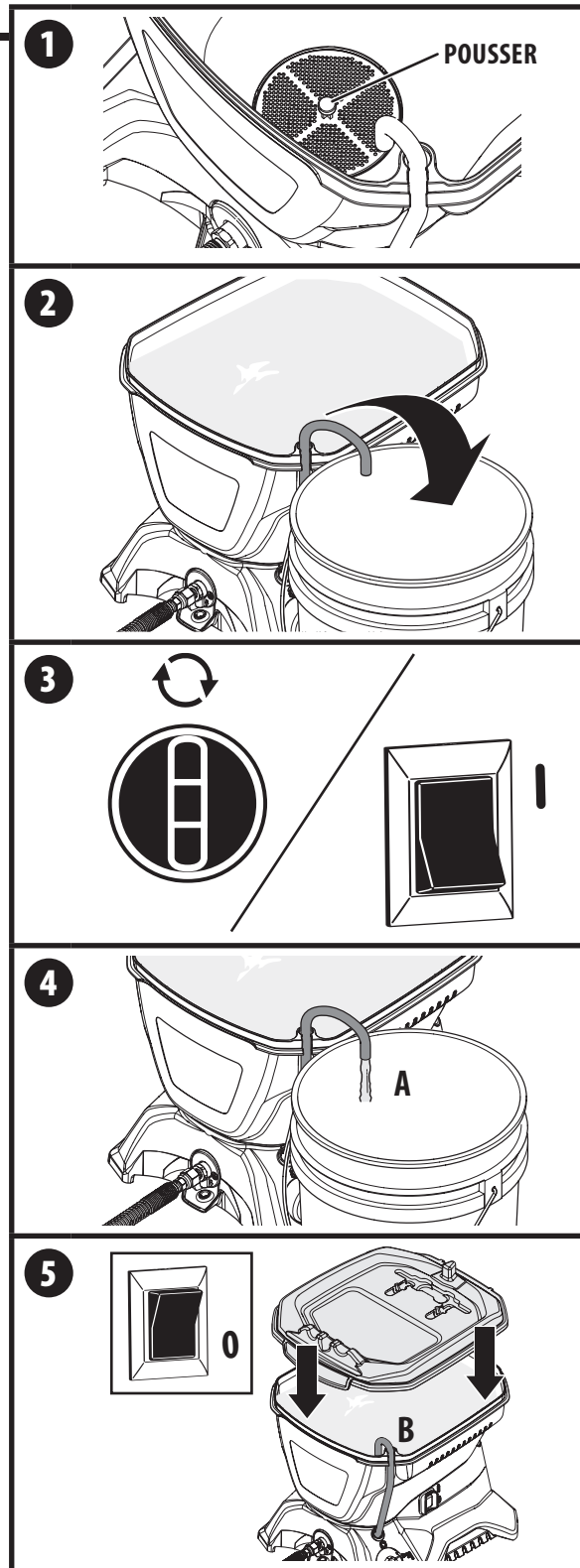

# PULVÉRISATION



Suivez ces étapes pour acheminer le produit à pulvériser la réservoir au pistolet de pulvérisation.

## CE DONT VOUS AUREZ BESOIN

- Un contenant vide
- Des matériaux/cartons mis au rebut
- Toiles de peinture pour protéger les planchers et les meubles de la surpulvérisation.

**1. Assurez-vous d'enlever le déflecteur et l'embout.** Orientez le pistolet pulvérisateur vers un bac à déchets à l'écart. Déverrouillez le pistolet de pulvérisation.

**Appuyez sur la détente et maintenez-la dans cette position pour les étapes 2-3.**

- 2.** Mettez le pulvérisateur en MARCHE (I).  
Tournez le bouton PRIME/SPRAY à SPRAY.
- 3.** Continuez d'appuyer sur la détente jusqu'à ce que la peinture circule librement à travers le pistolet de pulvérisation.
- 4.** Suivez la «Procédure de Décompression», page 25.
- 5. IMPORTANT:** Assurez-vous que la rondelle (a) et le siège (b) sont installés à l'arrière du protecteur de pulvérisation. Notez l'orientation de la siège (b) en fonction de l'orientation de la embout.
- 6.** Assurez-vous que la détente du pistolet de pulvérisation est verrouillée. Vissez le déflecteur de pulvérisation sur le pistolet. Serrez-le à la main.
- 7.** Assurez-vous que l'embout est tourné vers la position de pulvérisation, avec la flèche de l'embout vers l'avant. Déverrouillez le pistolet de pulvérisation.
- 8.** Mettez le pulvérisateur en MARCHE (I). Tournez le bouton PRIME/SPRAY à SPRAY.  
Pointez le pistolet de pulvérisation vers les matériaux/cartons mis au rebut. Appuyez sur la détente et commencez la pulvérisation (voir les pages 28).



Le moteur fera des cycles de MARCHE-ARRÊT tout en pulvérisant en fonction du besoin de pression. C'est normal.

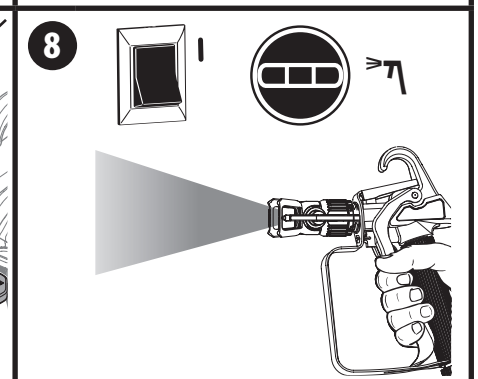
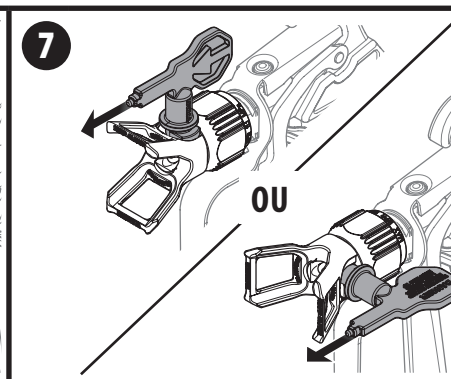
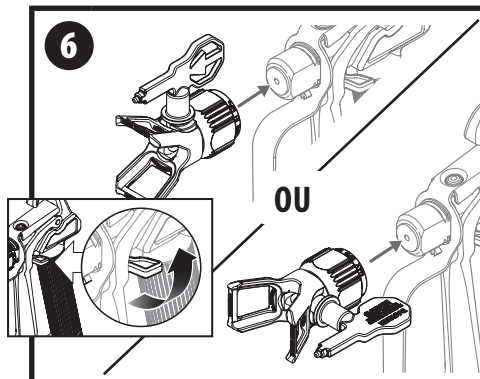
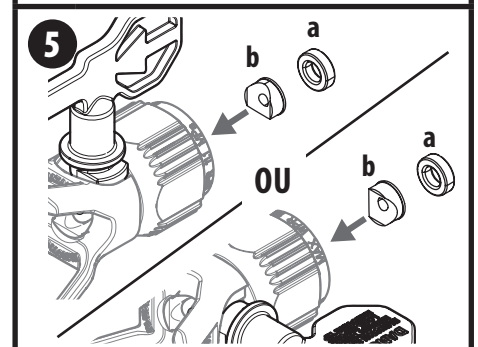
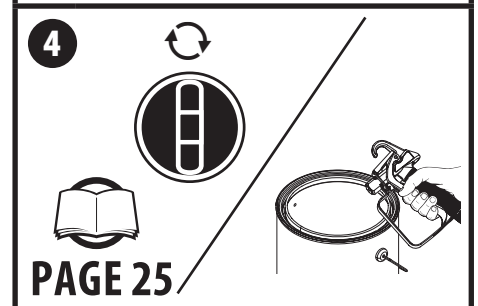
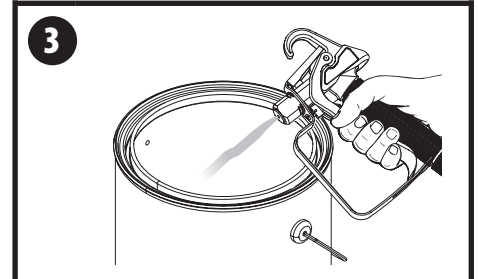
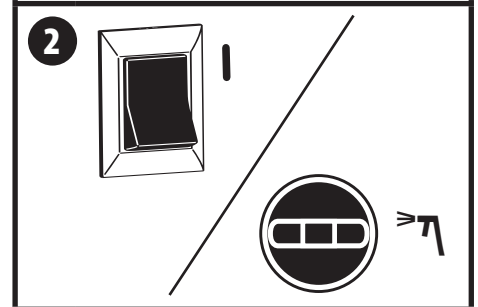
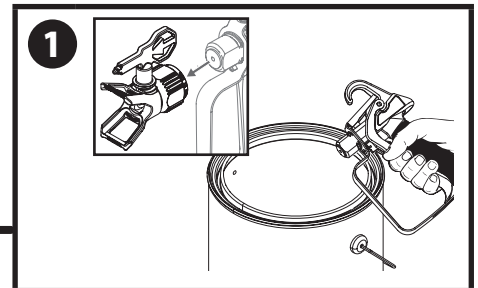

# EXERCICES DE PULVÉRISATION

## CE DONT VOUS AUREZ BESOIN

- Une surface pour pratiquer la pulvérisation (bois, carton ou morceau de cloison sèche).

Pendant la pulvérisation, on peut tourner l'ensemble anti-éclaboussure/embout afin qu'il convienne mieux à votre mouvement de pulvérisation.

	<p>Verrouillez la détente du pistolet de pulvérisation avant de tourner l'ensemble anti-éclaboussure/embout.</p> <p>Assurez-vous que l'écrou de l'ensemble anti-éclaboussure n'est pas desserré après la rotation.</p>
---	--

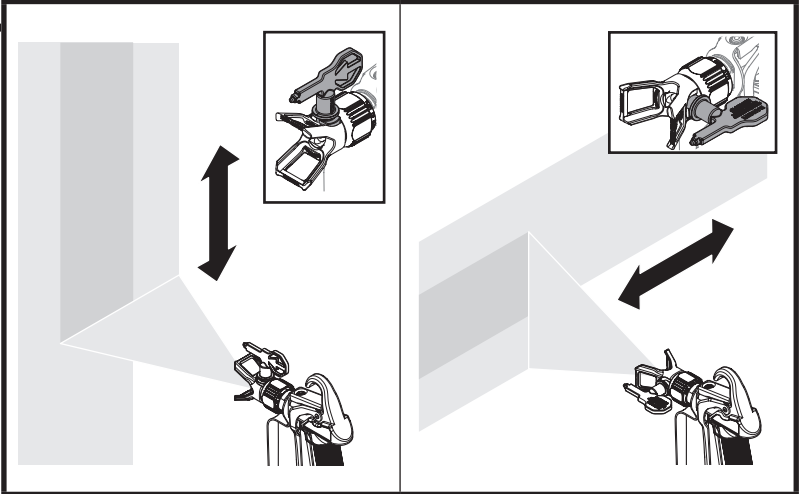

Appuyez sur la détente du pistolet après avoir amorcé la passe.

Relâchez la détente avant de terminer la passe. Le pistolet de pulvérisation doit être en mouvement au moment d'appuyer sur la détente et de la relâcher.

Couvrez environ 50 % de chaque passe par la nouvelle couche de peinture. Vous obtiendrez ainsi une couche uniforme.

**Chevaucher d'environ 50%**

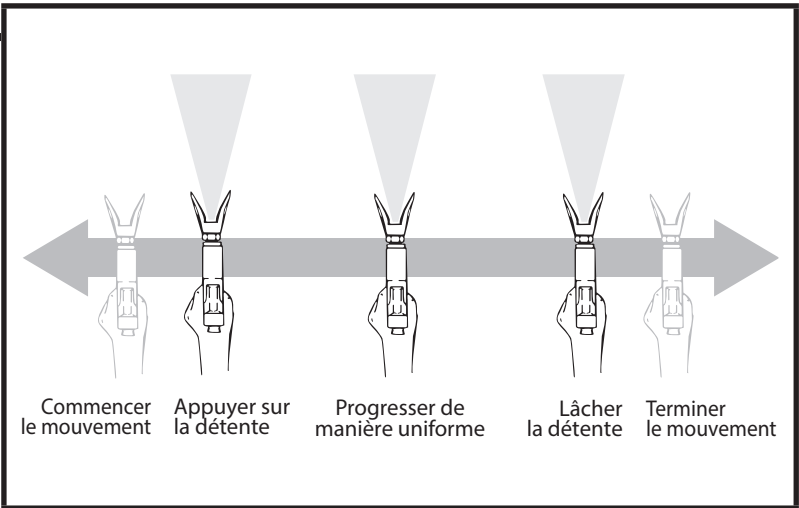

Flex votre poignet lorsque vous vous déplacez dans le but de garder le parallèle fusil à la surface.

Maintenez le pistolet niveau.

	<p>La distance entre le pistolet de pulvérisation et l'objet à pulvériser ne devrait pas dépasser 41 cm.</p>
---	--

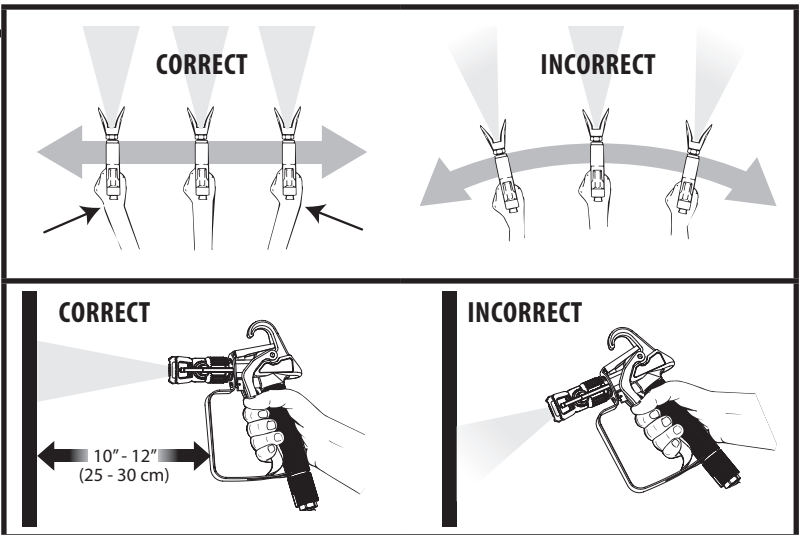

	<p>Si vous éprouvez des problèmes avec les formes de jet ou si la peinture ne circule pas librement, suivez les instructions apparaissant à la page 29-30 du présent manuel.</p> <p>Si on pense ne pas utiliser le pulvérisateur pendant plus de une heure, on doit suivre la procédure de Rangement à court terme apparaissant à la page 31 du présent manuel.</p> <p>Si vous avez des difficultés à atteindre une bonne pulvérisation, votre l'embout de pulvérisation mai ne pas être idéal pour le type de matériel que vous pulvérisation. Consultez la section « Dépannage » à la page 37.</p>
---	--

## PROBLÈMES POTENTIELS - DÉSOBSTRUCTION DE L'EMBOUT



Si la pulvérisation devient déformée ou s'arrête complètement pendant que vous appuyez sur la détente, il se peut que l'embout soit obstrué. Suivez les étapes ci-dessous.

### CE DONT VOUS AUREZ BESOIN

- Des matériaux/cartons mis au rebut



N'essayez pas de désobstruer ou de nettoyer l'embout avec vos doigts. Les liquides sous haute pression peuvent occasionner des blessures par injection.

1. Verrouillez le pistolet de pulvérisation.
2. Tournez l'embout de pulvérisation de 180 degrés à partir de sa position actuelle.



S'il est difficile de tourner l'embout de pulvérisation, diminuez la pression:

- 1) en tournant lentement le bouton PRIME/SPRAY à PRIME,
- 2) en débloquant le pistolet pulvérisateur et
- 3) en appuyant sur la détente tout en pointant vers des débris/morceaux de carton.

Relâchez la détente, bloquez le pistolet pulvérisateur, et faites tourner l'embout de pulvérisation de nouveau.

3. Assurez-vous que le bouton PRIME/SPRAY est à SPRAY.  
Déverrouillez le pistolet de pulvérisation.  
Pointez le pistolet vers les matériaux/cartons mis au rebut et appuyez sur la détente jusqu'à ce que la peinture sorte sous forme de jet à haute pression.  
Relâchez la détente et verrouillez le pistolet de pulvérisation.
4. Tournez l'embout vers l'avant à la position de pulvérisation.  
Déverrouillez le pistolet de pulvérisation et continuez de pulvériser.



Si les obstruction de embout sont persistant, un filtre à pistolet en option peut être acheté. Voir la section Accessoires (page 58) pour les filtres à pistons optionnels

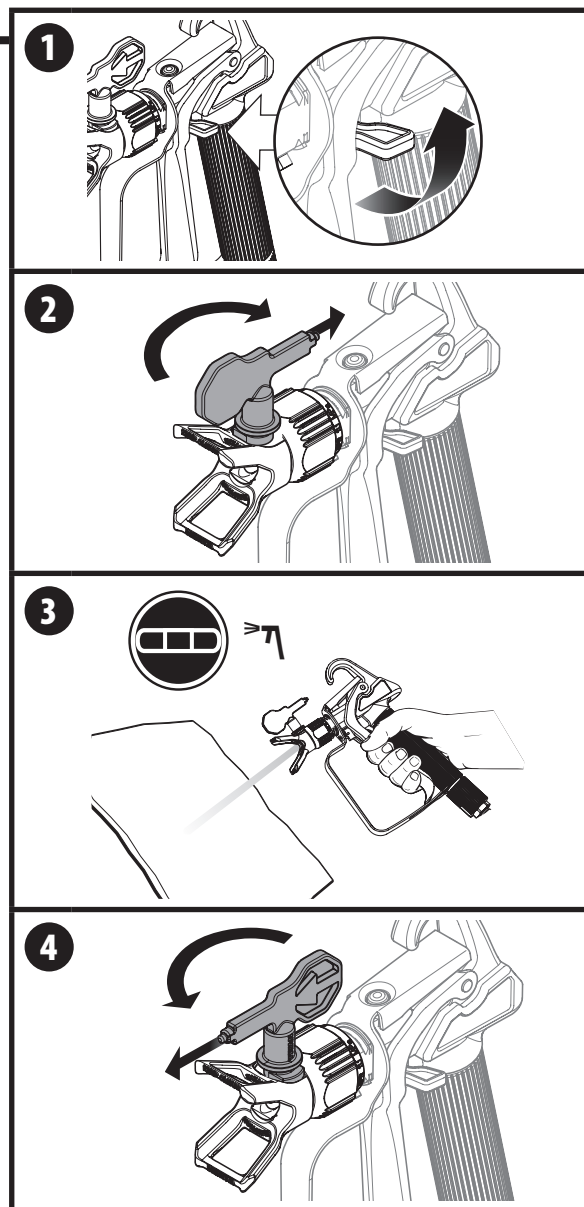

## PROBLÈMES POTENTIELS - NETTOYAGE DU FILTRE D'ENTRÉE



Si la pulvérisation devient déformée ou s'arrête complètement pendant que vous appuyez sur la détente, il se peut que le filtre d'entrée soit obstrué. Suivez les étapes ci-dessous.

### CE DONT VOUS AUREZ BESOIN

- De l'eau tiède savonneuse pour les peintures au latex
- De l'essence minérale pour les peintures à l'huile



Attention

Assurez vous que vos planchers et vos meubles soient recouverts d'une toile de protection pour prévenir les gouttes accidentelles.

1. Suivez la «Procédure de Décompression», page 25.
2. Videz la réservoir de tout matériau à pulvériser (voir la section «Déplacer / Vider le Pulvérisateur», page 25).
3. Retirer le filtre d'entrée de la réservoir.  
Nettoyez le filtre d'entrée avec la solution de nettoyage appropriée (de l'eau tiède savonneuse pour les peintures au latex; de l'essence minérale pour les peintures à base d'huile et les teintures).
4. Remettre le filtre d'entrée.  
Poursuivez la pulvérisation (suivez les étapes aux pages 26 et 27)



Si le filtre d'entrée se bouche, il est utile d'égoutter le produit que vous utilisez avant de remplir la trémie.



Si les problèmes persistent après qu'on ait procédé à toutes les étapes de la section Problèmes potentiels, se reporter à la section «Dépannage» (page 37).

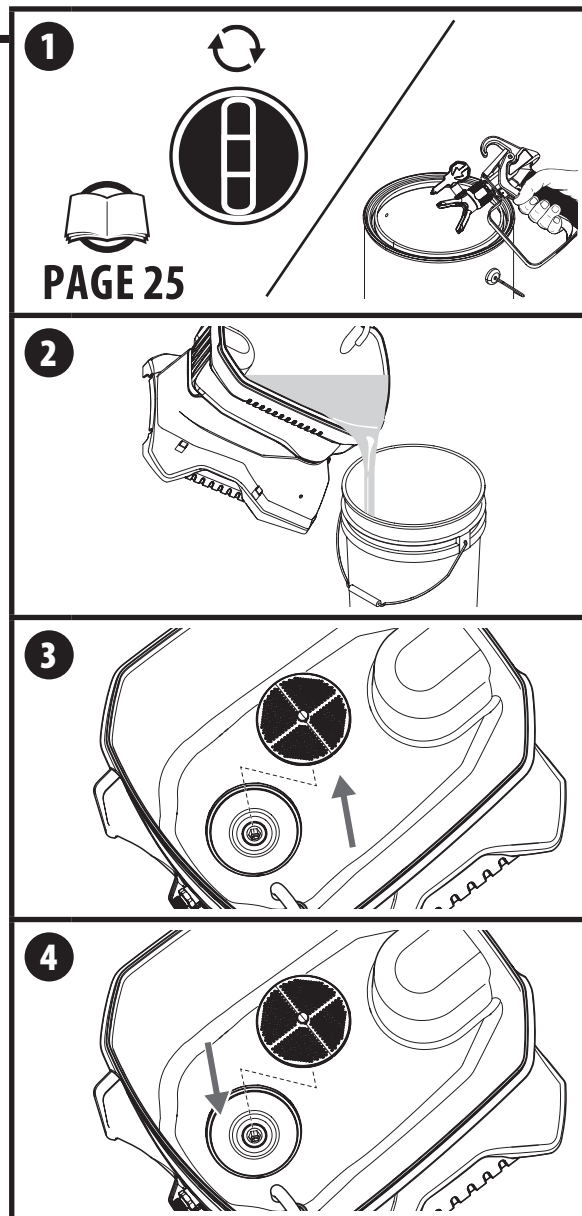

# RANGEMENT À COURT TERME



Cette méthode devrait être suivie lorsque vous faites une pause de courte durée ou lorsque vous avez terminé votre projet pour la journée. Si vous interrompez votre projet pendant plus de 16 heures, suivez les instructions de «Nettoyage» à la page 32-33.

## CE DONT VOUS AUREZ BESOIN

- De l'eau
- Un sac
- Des chiffons
- Un bâtonnet à mélanger



Ces instructions concernent les peintures au latex seulement! Si vous utilisez de la peinture à l'huile, suivez les instructions de «Nettoyage» à la page 32-33.).

## PRÉPARATION POUR LE RANGEMENT

1. Suivez la «Procédure de Décompression», page 25.
2. Tournez l'embout de 90°. Cela empêchera l'air d'assécher le produit à pulvériser qui pourrait se trouver à l'intérieur de l'embout. Enveloppez l'embout et déflecteur dans un chiffon humide et placez l'ensemble du pistolet de pulvérisation dans un sac de plastique.
3. Verser lentement-tasse d'eau à la surface du produit, pour l'empêcher de sécher. Remplacez le couvercle de la réservoir.  
Mettre le pulvérisateur dans un endroit sûr, à l'abri des rayons du soleil.

## PRÉPARATION EN VUE DE LA RÉ-UTILISATION

4. Retirez le pistolet de pulvérisation du sac en plastique. Tournez l'embout à la position de pulvérisation.
5. Si vous avez ajouté de l'eau pendant l'arrêt du pulvérisateur, mélangez-la avec la peinture.
6. Suivez les instructions «Pulvérisation», page 27.

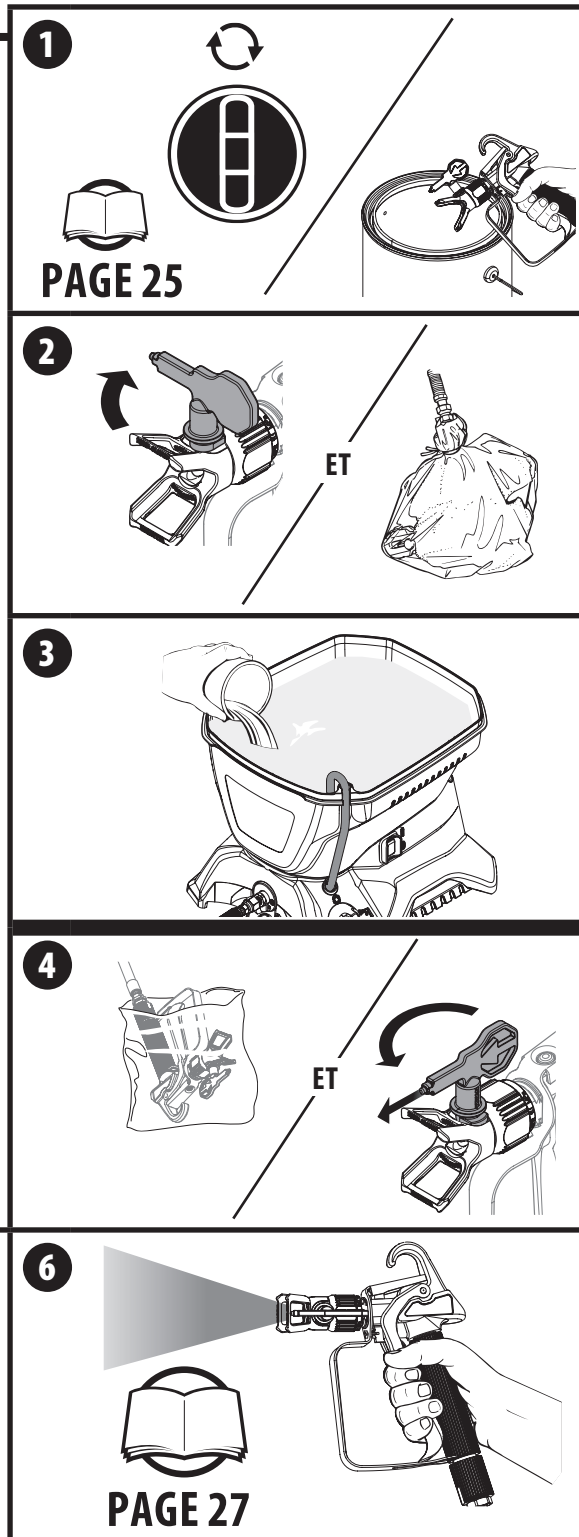

# NETTOYAGE

## REMARQUES IMPORTANTES AU SUJET DU NETTOYAGE - LIRE AVANT DE NETTOYER

- Lorsque vous utilisez une peinture au latex, nettoyez le pulvérisateur et ses composantes avec de l'eau tiède savonneuse. Utilisez de l'essence minérale pour les peintures à l'huile. N'utilisez jamais d'essence minérale avec des peintures au latex.
- N'utilisez JAMAIS d'essence pour nettoyer le pulvérisateur.
- Jetez la solution nettoyante de façon sécuritaire.
- Après le remisage, il est important de bien nettoyer et lubrifier le pulvérisateur pour assurer son bon fonctionnement.
- Si vous purgez le pulvérisateur avec de l'essence minérale, recommencez en suivant les instructions «Nettoyage» et en utilisant de l'eau tiède savonneuse.

## DIRECTIVES SPÉCIALES POUR LE NETTOYAGE AU MOYEN D'ESSENCE MINÉRALE :

- Si vous pulvérisez des matériaux à base d'huile ou nettoyez avec ces derniers, le pistolet de pulvérisation doit être mis à la terre lorsque vous préparez le tube de pulvérisation ou nettoyez.
- Pendant le rinçage, mettez le pistolet à la terre en le maintenant contre le rebord d'un récipient métallique. Autrement, une décharge d'électricité statique peut se produire et causer un incendie.
- Toujours vidanger le pistolet à au moins une longueur de flexible de la pompe.
- Si on vidange le solvant dans un contenant métallique de quatre litres, mettre ce dernier dans un second contenant de vingt litres avant de procéder.
- L'aire de nettoyage doit être exempte d'émanations.
- Suivre toutes les directives de nettoyage.

## CE DONT VOUS AUREZ BESOIN

- De l'eau tiède savonneuse (peintures au latex)
- De l'essence minérale (peintures à l'huile)
- Un contenant vide
- Brosse aux soies douces

1. Suivez la «Procédure de Décompression», page 25.
2. Enlevez le déflecteur et l'embout du pistolet de pulvérisation.
3. Videz la réservoir de tout matériau à pulvériser (voir la section «Déplacer / Vider le Pulvérisateur», page 25).  
Rincez-la avec la solution de nettoyage appropriée jusqu'à ce qu'elle soit propre.  
Jetez la solution de nettoyage. Remplissez ensuite le réservoir d'une NOUVELLE solution de nettoyage.
4. Enlevez l'embout le déflecteur. Placez soigneusement les deux pièces dans le réservoir rempli de solution de nettoyage.



Il sera plus facile de nettoyer l'embout et le protège-embout si vous les laissez tremper dans le réservoir pendant le rinçage.

Veillez à ne pas perdre le siège concave et la rondelle située à l'intérieur de l'arrière du protège-embout.

5. Pointez le pistolet de pulvérisation vers le côté d'un récipient à déchets vide.



Mettez à la masse le pistolet contre le côté d'un récipient à déchets en métal si vous nettoyez à l'aide de spiritueux minéralisés.

Tout en appuyant sur la gâchette, mettez le pulvérisateur en MARCHE (I) et tournez le bouton PRIME/SPRAY à SPRAY.

Continuez d'appuyer sur la gâchette jusqu'à ce que le liquide qui s'écoule devienne clair. Il est possible que vous ayez besoin d'une nouvelle solution de nettoyage.

(suite à la prochaine page)

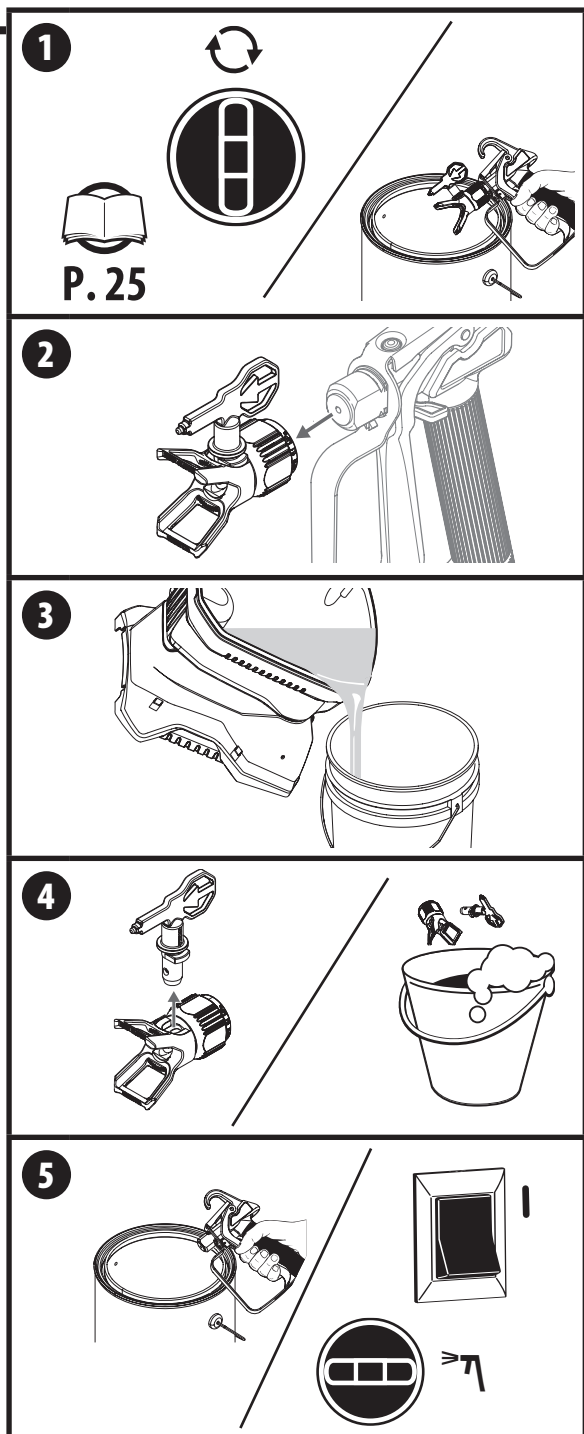

## NETTOYAGE (SUITE)

6. Suivez la «Procédure de Décompression», page 25.
7. Retirer le filtre d'entrée de la réservoir. Nettoyez-les à la main à l'aide d'une brosse aux soies douces. Remettez le filtre d'entrée.  
Retirez le protège-embout et l'embout de la solution de nettoyage. Nettoyez-les à la main à l'aide d'une brosse aux soies douces.
8. **ÉTAPE IMPORTANTE** : Remplissez le réservoir d'eau tiède savonneuse. En suivant les étapes 5 à 7 de la section « Pulvérisation », pulvérisez au moins 4 litres d'eau chaude savonneuse. De cette façon, l'embout sera complètement propre pour la prochaine utilisation.
9. Suivez la «Procédure de Décompression», page 25.
10. Enlevez l'ensemble de l'embout.  
Répétez l'étape 5 ci-dessus en continuant d'appuyer sur la détente jusqu'à ce que le liquide sorte clairement..

 <b>Attention</b>	<p>Ne laissez pas la pompe fonctionner pendant plus e 30 secondes sans liquide.</p>
---	---

11. Tournez le bouton PRIME/SPRAY à PRIME. Éteignez l'appareil.  
Vissez le déflecteur de pulvérisation sur le pistolet.
12. Placez une clé sur la raccord du tuyau de pulvérisation. Enlevez le tuyau de pulvérisation du pistolet.
13. Placez une clé sur la soupape de sortie pour la fixer. À l'aide de la deuxième clé, enlevez le tuyau de pulvérisation.  
Tenir une extrémité du tuyau de pulvérisation plus haute que l'autre et vidanger le tuyau de toute solution de nettoyage dans un récipient à déchets. Jetez correctement la solution de nettoyage.

Passer aux étapes de Rangement à long terme, page suivante.

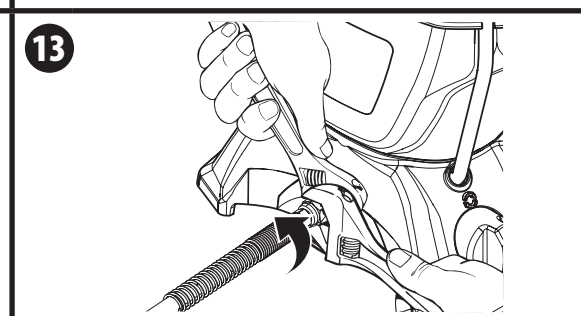
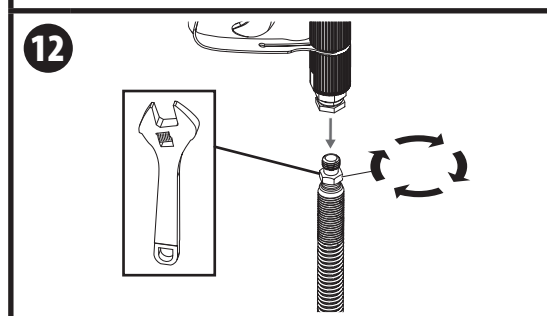
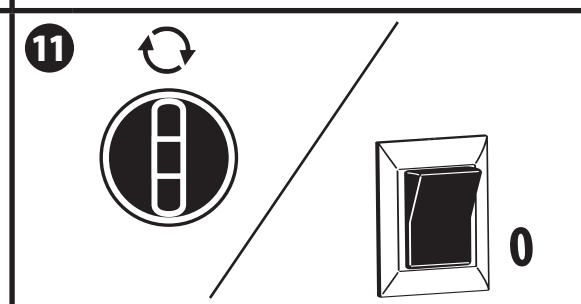
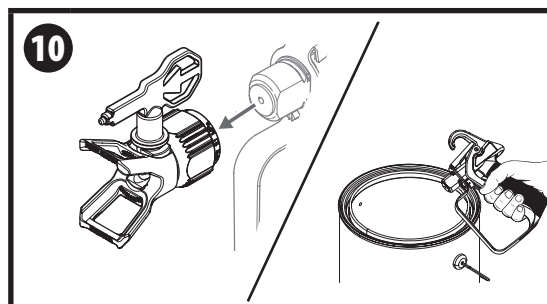
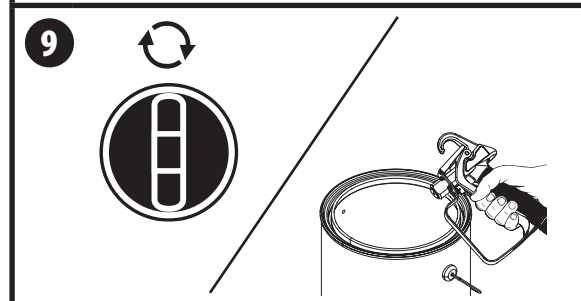
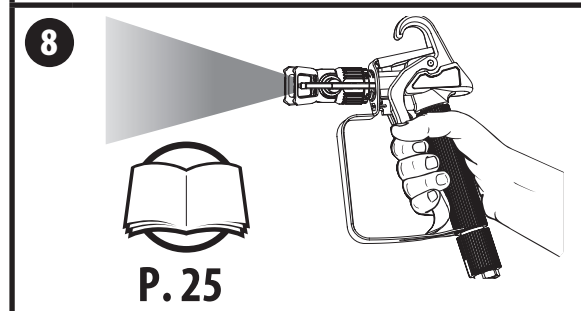
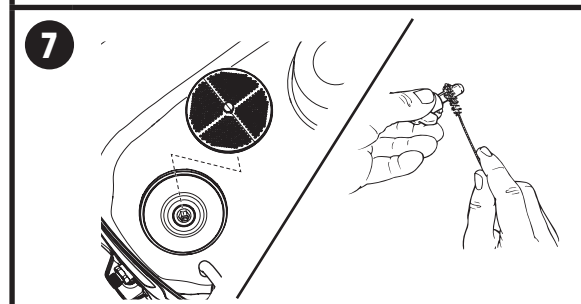
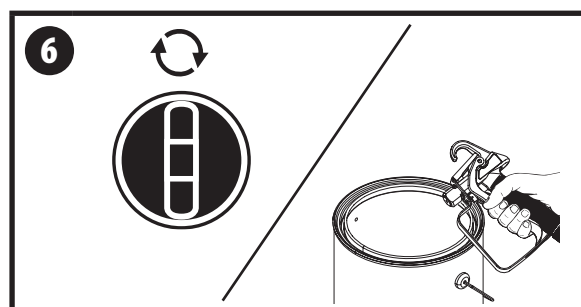

# RANGEMENT À LONG TERME



Suivez ces étapes pour préparer votre pulvérisateur pour l'entreposage à long terme.

## CE DONT VOUS AUREZ BESOIN

- De l'huile domestique légère (comme de l'huile à moteur 10W30 ou de l'huile végétale, par exemple) / All Guard
- Des chiffons
- Clés (2)

1. Tirez sur le pontet pour le séparer du boîtier du pistolet.
2. Serrez la clé plate sur les surplats de serrage (a). Dévissez le boîtier à l'aide d'une clé.
3. Tournez le pistolet de pulvérisation à l'envers et versez quelques gouttes de All Guard à l'intérieur la écrou de corps du pistolet (NE PAS retirer la écrou) .  
Une huile légère peut être utilisée (comme de l'huile à moteur 10W30 ou de l'huile végétale, par exemple).  
Remonter le pistolet de pulvérisation.
4. Placez une clé sur la soupape de sortie pour la fixer. À l'aide de la deuxième clé, enlevez le tuyau de pulvérisation.
5. Retirez le filtre d'entrée. Verser quelques onces du produit All guard dans la soupape d'aspiration. Une huile légère peut être utilisée (comme de l'huile à moteur 10W30 ou de l'huile végétale, par exemple).
6. Couvrez la soupape de sortie avec un chiffon. Allumez le pulvérisateur (I) et mettez le pulvérisateur en marche pendant 5 secondes..  
Éteignez le pulvérisateur.
7. Remplacez le filtre d'entrée. Frottez l'appareil, le boyau et le pistolet de pulvérisation avec un linge humide pour enlever toute accumulation de peinture.

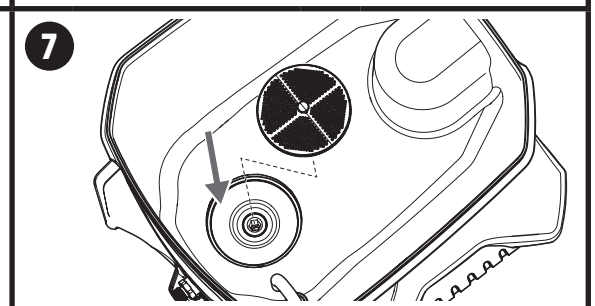
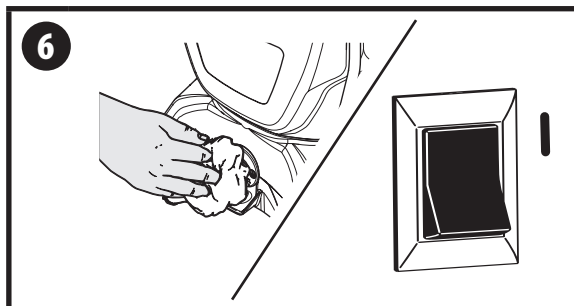
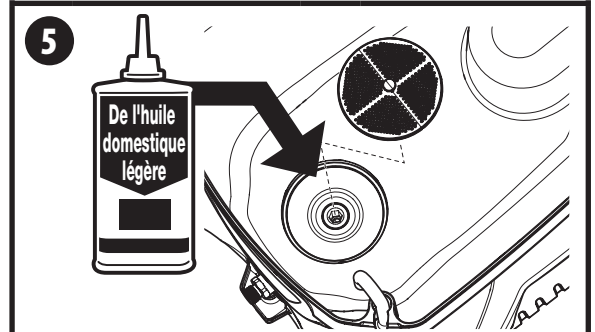
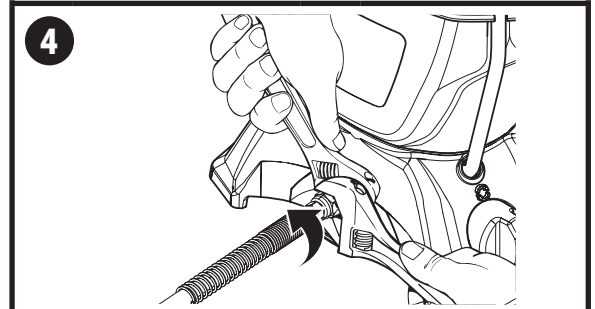
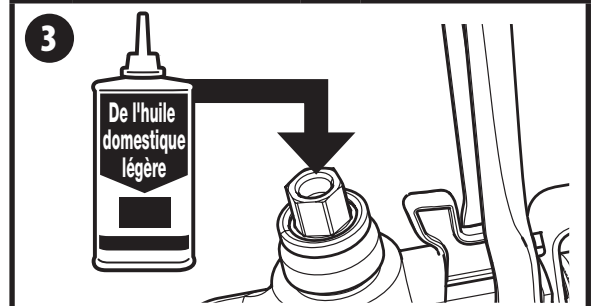
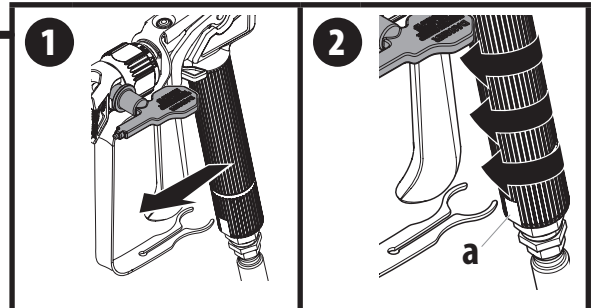

Attention

Entreposez le pulvérisateur à l'intérieur avec le cordon de secteur enroulé autour de la base.

# NETTOYAGE DE LA SOUPAPE DE ENTRÉE



En cas de difficulté d'amorçage de l'appareil, il peut être nécessaire de nettoyer ou de réparer le soupape de entrée. Il est possible de résoudre un problème d'amorçage en nettoyant correctement le pulvérisateur et en exécutant les étapes Rangement à long terme.

## CE DONT VOUS AUREZ BESOIN

- Clé hexagonale de 8 mm (5/16")
- Pince à becs à aiguilles
- De l'eau tiède savonneuse (peintures au latex)
- De l'essence minérale (peintures à l'huile)
- De l'huile domestique légère (comme de l'huile à moteur 10W30 ou de l'huile végétale, par exemple)

1. Effectuez la Procédure de Décompression, décrite dans le manuel d'instructions principal, pour vous assurer que la pompe est fermée et dépressurisée. Enlevez le couvercle de réservoir.

Elevez le filtre d'entrée (1).

En utilisant le couvercle comme un plateau pour les pièces, insérez une clé hexagonale de 8 mm dans l'ouverture hexagonale (2) et dévissez le raccord de la soupape d'entrée (2) du pulvérisateur.

Il se peut que vous ayez besoin d'un stylo à bille, d'une pince à épiler, d'un tournevis, d'un pic pour joint torique et/ou d'une pince à becs pointus pour enlever le siège de soupape d'entrée (3), la bille de soupape d'entrée (4), le ressort (5) et le joint torique (6). **Un ressort de rechange (5) est fourni avec votre pulvérisateur.**

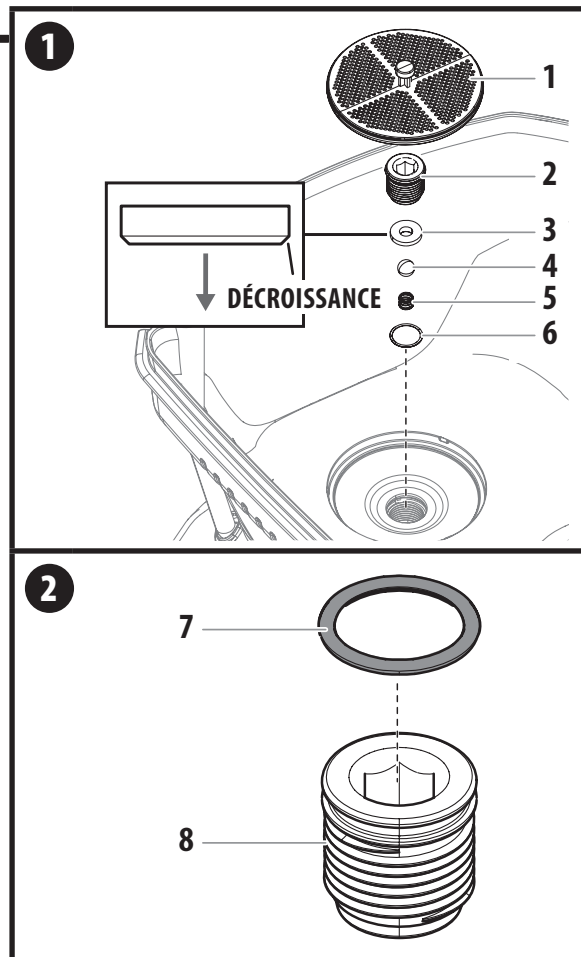

### Suggestion pour l'enlèvement de l'ensemble de la soupape d'entrée (figure 1) :

Après l'enlèvement du filtre d'entrée (1), insérez une clé hexagonale de 8 mm dans l'ouverture hexagonale (2) et dévissez le raccord de la soupape d'entrée (2) du pulvérisateur.

Remplacez le couvercle sur le pulvérisateur, tournez le pulvérisateur à l'envers et tapez la partie inférieure du pulvérisateur quelques fois afin de desserrer le siège de soupape d'entrée (3), la bille (4) et le ressort (5).

Enlevez soigneusement le couvercle pendant que le pulvérisateur est encore à l'envers. Faites attention de ne pas perdre les pièces enlevées à moins que vous prévoyiez les remplacer au lieu de les nettoyer.

Remettez le pulvérisateur à l'endroit et enlevez le joint torique (6) à l'aide du pic pour joint torique ou d'une pince à épiler.

Inspectez et nettoyez la zone du boîtier de la soupape d'entrée où l'ensemble de la soupape d'entrée a été enlevé avec l'aide de la solution de nettoyage appropriée.

2. Lubrifier le joint torique (7) avec de l'huile domestique et l'installer sur le raccord d'entrée (8). Lubrifier le joint torique (7) une fois de plus après l'avoir installé dans le raccord d'entrée.

3. Remplacez toutes les pièces dans le boîtier de la soupape d'entrée dans l'ordre inverse de l'ordre dans lequel les pièces ont été enlevées.

**Indiquez la bonne orientation du siège de soupape d'entrée (3). La décroissance devrait être orientée vers le bas au moment de réinstaller la pièce.**

Remplacez l'ensemble de la soupape d'entrée (2) en le vissant dans le pulvérisateur. Serrez à l'aide d'une clé hexagonale de 8 mm (5/16"). Serrez à uncouple de 5,5- 6,5 N.m). **Ne pas trop serrer la soupape d'entrée.**

Remplacez le filtre d'entrée (1).



Si le problème d'amorçage persiste, vous pouvez devoir remplacer le soupape de entrée. Appelez le Service technique (1 800 328-8251) pour commander un nouveau soupape de entrée.

# NETTOYAGE DE LA SOUPAPE DE SORTIE



Le nettoyage ou l'entretien de la soupape de sortie peuvent être nécessaires si les performances de la pulvérisation restent médiocres après avoir suivi les étapes de la section Dépannage. Appelez le service technique (1-800-328-8251) pour commander un nouvel ensemble de soupape de sortie.

## CE DONT VOUS AUREZ BESOIN

- Deux clés à molette de 6".
- Clé hexagonale de 2,5 mm
- De l'eau tiède savonneuse (peintures au latex)
- De l'essence minérale (peintures à l'huile)

1. Placez une clé sur la soupape de sortie pour la fixer. À l'aide de la deuxième clé, enlevez le tuyau de pulvérisation.
2. Desserrez (**mais n'enlevez pas**) la vis de pression juste sous la soupape de sortie avec une clé hexagonale de 2,5 mm.
3. Dévissez la soupape de sortie du boîtier de la soupape de sortie à l'aide d'une clé.

Retirez le produit accumulé à l'intérieur du boîtier de la soupape de sortie en utilisant la solution appropriée pour le produit utilisé.

Portez une attention particulière à la bille et au siège au bout du tuyau de la soupape de sortie (de l'autre côté du bout du tuyau). Enlevez le produit accumulé.



**Recommandation** : Si vous avez utilisé des peintures au latex, rincez la soupape de sortie avec de l'eau du robinet.

4. Remplacez la soupape de sortie neuve ou propre et serrez-la avec une clé. Ne la serrez pas trop. Serrez à un couple de 10,1 à 12,4 N.m.
5. Serrez la vis de pression pour fixer la soupape de sortie. Ne la serrez pas trop. Serrez à un couple de 2,3 à 2,8 N.m.



Il est très important de serrer la vis de pression pour assurer la mise à la terre du tuyau et du pistolet.

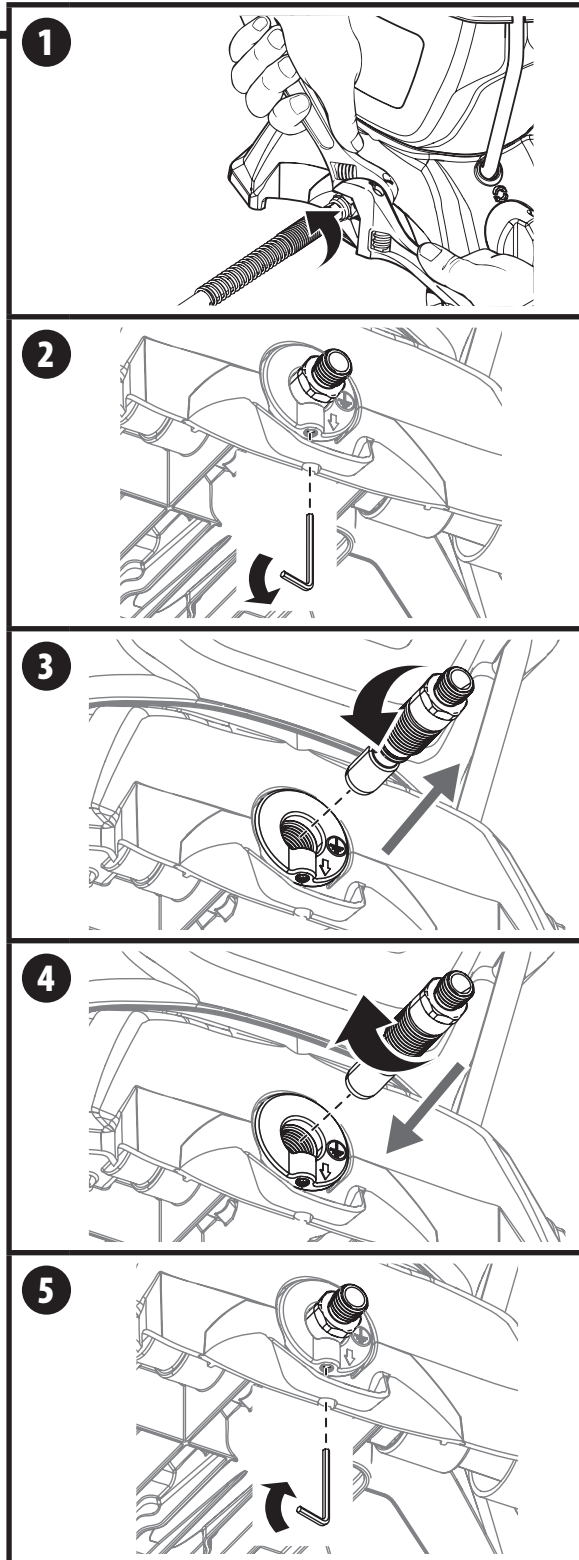

# DÉPANNAGE

PROBLÈME	CAUSE	SOLUTION
A. Le pulvérisateur ne s'allume pas.	<ol style="list-style-type: none"> <li>1. Le pulvérisateur n'est pas branché.</li> <li>2. L'interrupteur est hors tension (0).</li> <li>3. Le pulvérisateur s'arrête lorsqu'il est sous pression.</li> <li>4. La prise n'est pas alimentée en courant.</li> <li>5. La rallonge est endommagée, n'est pas du bon calibre ou de la bonne longueur.</li> <li>6. Il y a un problème avec le moteur du pulvérisateur.</li> <li>7. L'embout est obstrué.</li> </ol>	<ol style="list-style-type: none"> <li>1. Brancher le pulvérisateur.</li> <li>2. Mettre l'interrupteur sous tension (I).</li> <li>3. Le moteur se met en marche et s'arrête pendant la pulvérisation afin de réguler la pression. C'est normal.</li> <li>4. Réenclencher le disjoncteur ou trouver une autre prise.</li> <li>5. Consulter la section Renseignements généraux.</li> <li>6. Communiquer avec le service technique (1 800 328-8251).</li> <li>7. Consulter la section Désobstruction de l'embout.</li> </ol>
B. Le pulvérisateur démarre, mais n'aspire pas de produit lorsque le bouton PRIME/SPRAY (amorçage/pulvérisation) est réglé à PRIME (amorçage).	<ol style="list-style-type: none"> <li>1. La soupape d'entrée est coincée en raison de la présence du vieux produit.</li> <li>2. Il n'y a pas d'aspiration au niveau de la soupape d'entrée.</li> <li>3. Le filtre d'entrée est obstrué.</li> <li>4. La soupape de sortie est coincée ou contient des débris.</li> <li>5. La soupape d'entrée ou la soupape de sortie est usée ou endommagée.</li> <li>6. La soupape PRIME/SPRAY (amorçage/pulvérisation) est obstruée.</li> </ol>	<ol style="list-style-type: none"> <li>1. Pousser la tige de poussée pour la libérer. Si la soupape est toujours coincée, consulter la section Nettoyage de la soupape d'entrée.</li> <li>2. Enlevez le filtre d'entrée et vérifiez la succion en plaçant un doigt sur la soupape d'aspiration. S'il n'y a pas de succion, consultez la section Nettoyer la soupape d'aspiration.</li> <li>3. Consulter la section Nettoyage du filtre d'entrée ou remplacer le filtre d'entrée.</li> <li>4. Consulter la section Nettoyage de la soupape de sortie.</li> <li>5. Remplacer la soupape d'entrée ou la soupape de sortie.</li> <li>6. Communiquer avec le service technique (1 800 328-8251).</li> </ol>
C. Le pulvérisateur aspire le produit, mais la pression chute lorsqu'on appuie sur la détente du pistolet (mauvaise répartition de pulvérisation ou aucune répartition de pulvérisation).	<ol style="list-style-type: none"> <li>1. L'embout est usé.</li> <li>2. Le filtre d'entrée est obstrué.</li> <li>3. L'embout est obstrué.</li> <li>4. Le produit est trop lourd ou épais.</li> <li>5. Le produit est trop grossier.</li> <li>6. La soupape de sortie est endommagée ou usée.</li> <li>7. Le tuyau de pulvérisation est trop long.</li> </ol>	<ol style="list-style-type: none"> <li>1. Remplacer l'embout par un nouvel embout.</li> <li>2. Consulter la section Nettoyage du filtre d'entrée ou remplacer le filtre par un nouveau filtre d'entrée.</li> <li>3. Consulter la section Nettoyage de l'embout ou remplacer l'embout par un nouvel embout.</li> <li>4. Diluer le produit.</li> <li>5. Filtrer le produit ou acheter l'accessoire pour filtrer voir Accessoires à la page 58).</li> <li>6. Remplacer la soupape de sortie.</li> <li>7. Enlever la longueur du tuyau supplémentaire qui a été ajouté.</li> </ol>
D. Le bouton PRIME/SPRAY (amorçage/pulvérisation) est réglé à SPRAY (pulvérisation) et le produit s'écoule dans le tube de retour.	<ol style="list-style-type: none"> <li>1. La soupape PRIME/SPRAY (amorçage/pulvérisation) est sale ou usée.</li> </ol>	<ol style="list-style-type: none"> <li>1. Communiquer avec le service technique (1 800 328-8251).</li> </ol>
E. Le pistolet de pulvérisation fuit	<ol style="list-style-type: none"> <li>1. Les pièces internes du pistolet de pulvérisation sont usées ou sales.</li> </ol>	<ol style="list-style-type: none"> <li>1. Communiquer avec le service technique (1 800 328-8251).</li> </ol>
F. L'ensemble de l'embout fuit	<ol style="list-style-type: none"> <li>1. L'écrou du protège-embout est desserré.</li> <li>2. Le protège-embout n'a pas été assemblé correctement.</li> <li>3. Le joint de l'embout est usé.</li> </ol>	<ol style="list-style-type: none"> <li>1. Serrer l'écrou du protège-embout.</li> <li>2. Enlever et assembler correctement le protège-embout.</li> <li>3. Remplacer le joint de l'embout.</li> </ol>
G. Le pistolet ne pulvérise pas	<ol style="list-style-type: none"> <li>1. L'embout est obstrué.</li> <li>2. L'embout n'est pas dans la bonne position.</li> <li>3. Le bouton PRIME/SPRAY n'est pas réglé à SPRAY.</li> <li>4. L'accessoire pour filtrer est sale ou obstrué.</li> </ol>	<ol style="list-style-type: none"> <li>1. Consulter la section Dégagement de l'embout.</li> <li>2. Tourner l'embout à SPRAY (pulvérisation).</li> <li>3. Tourner le bouton PRIME/SPRAY à SPRAY.</li> <li>4. Nettoyer ou remplacer l'accessoire pour filtrer.</li> </ol>
H. La répartition de pulvérisation est mauvaise (filage).	<ol style="list-style-type: none"> <li>1. L'embout est obstrué.</li> <li>2. Le filtre d'entrée est obstrué.</li> <li>3. L'embout est usé.</li> <li>4. Le produit est trop lourd ou épais.</li> <li>5. Le tuyau de pulvérisation est trop long.</li> </ol>	<ol style="list-style-type: none"> <li>1. Consulter la section Nettoyage de l'embout.</li> <li>2. Consulter la section Nettoyage du filtre d'entrée ou remplacer le filtre par un nouveau filtre d'entrée.</li> <li>3. Remplacer l'embout.</li> <li>4. Diluer le produit selon les recommandations du fabricant.</li> <li>5. Enlever le bout de tuyau supplémentaire qui a été ajouté.</li> </ol>
I. L'embout de pulvérisation ne tourne pas.	<ol style="list-style-type: none"> <li>1. La haute pression a coincé l'embout de pulvérisation dans sa position.</li> </ol>	<ol style="list-style-type: none"> <li>1. Voir la section Désobstruction de l'embout.</li> </ol>

# INFORMACIÓN IMPORTANTE SOBRE SEGURIDAD

## CONTENIDO

<b>INFORMACIÓN IMPORTANTE SOBRE SEGURIDAD</b> _____	<b>38-40</b>
Explicación de los símbolos utilizados _____	38
Instrucciones para la conexión a tierra _____	39
Información eléctrica importante _____	39
Riesgos para la seguridad _____	39-40
<b>INFORMACIÓN GENERAL</b> _____	<b>41</b>
Especificaciones _____	41
<b>PIEZAS Y COMPONENTES</b> _____	<b>42</b>
Ensamblaje _____	42
<b>AVANT DE COMENZAR</b> _____	<b>43</b>
Seguro del gatillo _____	43
Procedimiento de alivio de presión _____	43
Movimiento / vaciado del pulverizador _____	43
<b>CARGAR MATERIAL</b> _____	<b>44</b>
<b>ROCIADO</b> _____	<b>45</b>
<b>PRACTIQUE EL ROCIADO</b> _____	<b>46</b>
<b>SOLUCIÓN DE PROBLEMAS DE ROCIADO</b> _____	<b>47-48</b>
Limpie la boquilla del rociador _____	47
Limpie el filtro de entrada _____	48
<b>ALMACENAMIENTO DE CORTO PLAZO</b> _____	<b>49</b>
<b>LIMPIEZA</b> _____	<b>50-51</b>
<b>ALMACENAMIENTO A LARGO PLAZO</b> _____	<b>52</b>
<b>MANTENIMIENTO</b> _____	<b>53-54</b>
Limpieza de la válvula de entrada _____	53
Limpieza de la válvula de salida _____	54
<b>SOLUCIÓN DE PROBLEMAS</b> _____	<b>55</b>
<b>LISTA DE PIEZAS</b> _____	<b>56-58</b>
<b>GARANTÍA</b> _____	<b>59</b>

## EXPLICACIÓN DE LOS SÍMBOLOS UTILIZADOS

Lea toda la información de seguridad antes de operar el equipo. Guarde estas instrucciones.

Para reducir los riesgos de incendios, explosiones, descargas eléctricas o lesiones a las personas, lea y entienda todas las instrucciones incluidas en este manual. Familiarícese con los controles y el uso adecuado del equipo.



→ Este símbolo indica un peligro potencial que puede provocar lesiones graves e incluso la muerte. A continuación se incluye información importante de seguridad.



→ Este símbolo indica un peligro potencial para usted o para el equipo. A continuación se incluye información importante para evitar daños al equipo o evitar situaciones que podrían provocar lesiones de segundo orden.



→ Peligro de lesiones por inyección



→ Peligro de incendio



→ Peligro de explosión



→ Mezclas de vapores tóxicos y/o inflamables. Peligro de intoxicación y quemadura



→ Peligro de descarga eléctrica



→ Las notas añaden información importante a la que debe prestarse especial atención.



La unidad Control Pro **solo** se puede usar con boquillas de pulverización, mangueras o pistolas de pulverización que sean compatibles con Control Pro. No use accesorios que no sean compatibles con Control Pro con este sistema.

# INFORMACIÓN IMPORTANTE SOBRE SEGURIDAD

## INSTRUCCIONES PARA LA CONEXIÓN A TIERRA

Este producto debe conectarse a tierra. En caso de un cortocircuito eléctrico, la conexión a tierra reduce el riesgo de choque eléctrico al aportar un alambre de escape para la corriente eléctrica. Este producto está equipado con un cable que tiene alambre a tierra con un enchufe a tierra adecuado. Debe usarse el enchufe para conectar a un receptáculo que esté debidamente instalado y conectado a tierra en conformidad con los códigos y las ordenanzas locales.



	<b>ADVERTENCIA</b> - La instalación incorrecta del enchufe a tierra puede ocasionar un riesgo de choque eléctrico.
---	--

Si es necesario reparar o cambiar el cable o el enchufe, no conecte el cable verde a tierra a ninguno de las terminales de espiga plana. El cable con aislamiento de color verde por fuera con o sin rayas amarillas es el alambre a tierra y debe conectarse a la espiga a tierra.

Consulte a un electricista o técnico de servicio capacitado si las instrucciones para la conexión a tierra no se entienden claramente o si tiene dudas en cuanto a que el producto esté debidamente conectado a tierra. No modifique el enchufe que se incluye. Si el enchufe no encaja en el receptáculo, pida a un electricista capacitado que instale un receptáculo adecuado.

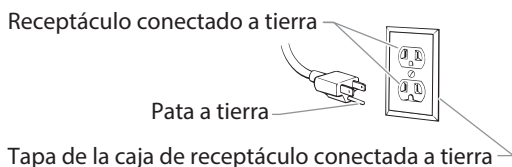
Este producto es para utilizarse en un circuito de 120 voltios nominales y tiene un enchufe a tierra que tiene un aspecto similar al ilustrado más abajo. Asegúrese que el producto esté conectado a un tomacorriente que tenga la misma configuración que el enchufe. No deben utilizarse adaptadores para este producto.



 <b>Atención</b>	Quando se usa el rociador con un generador o línea o sin control, uncontrolled line voltage, se recomienda que Wagner's "Line Surge Protector" (P/N 800-935) se utiliza.
	Asegúrese de revisar la continuidad de la puesta a tierra después del servicio se realiza en cualquiera de los componentes eléctricos.  Use un ohmímetro para determinar que haya continuidad entre las piezas accesibles sin corriente del producto y la clavija de conexión a tierra del enchufe de acoplamiento.

## INFORMACIÓN ELÉCTRICA IMPORTANTE

 <b>Atención</b>	Use solamente un cable de extensión de 3 conductores que tenga un enchufe a tierra de 3 patas y un receptáculo de 3 ranuras que acepte el enchufe del producto.
--	---

Revise que el cable de extensión esté en buen estado. Al utilizar un cable de extensión, fíjese que sea del calibre apto para transmitir la corriente que consume el producto. Un cable de calibre insuficiente hará que baje el voltaje de la línea perdiendo potencia y produciendo sobrecalentamiento en la unidad.

Se recomienda usar un cable de calibre 12 o 14 (consulte la tabla). Si se va a usar un cable de extensión en exteriores, debe estar marcado con "SJW" o "SJTW". Por ejemplo, una designación SJTW indicaría que el cable es adecuado para su uso en exteriores.

Cable de calibre	Máximo de la longitud de la cable
12	46 m
14	31 m

Cable de extensión Wagner recomendado:

- P/N 0090241 cable de extensión de 20 pies
- P/N 0090242 cable de extensión de 35 pies

## RIESGOS PARA LA SEGURIDAD

	<b>ADVERTENCIA: LESIÓN POR INYECCIÓN</b>  El flujo de pintura a alta presión que produce este equipo puede perforar la piel y los tejidos subyacentes, ocasionando lesiones graves y posible amputación. CONSULTE A UN MÉDICO INMEDIATAMENTE.
---	---

### PREVENCIÓN:

- No apunte con la pistola ni pulverice sobre ninguna persona ni animal.
- Mantenga las manos y el resto del cuerpo lejos de la descarga. Por ejemplo, no trate de detener fugas con ninguna parte de su cuerpo.
- NUNCA ponga la mano frente a la pistola. Los guantes no protegen contra una lesión por inyección.
- SIEMPRE mantenga la protección de la boquilla en su sitio al rociar. La protección de la boquilla sirve principalmente de dispositivo de advertencia.
- Utilice solamente la boquilla especificada por el fabricante.
- Tenga cuidado al limpiar y cambiar las boquillas. Si la boquilla se atasca durante la pulverización, ponga SIEMPRE el seguro del gatillo de la pistola, apague la bomba y libere toda la presión antes de reparar, limpiar el protector o la boquilla o cambiar la boquilla. La presión no se libera apagando el motor. Para liberar la presión hay que poner la manija de la válvula PRIME/SPRAY en PRIME. Consulte el Procedimiento de Alivio de Presión (pagina 43) que se describe en el manual de la bomba.

## INFORMACIÓN IMPORTANTE SOBRE SEGURIDAD

- No deje el aparato con corriente ni con presión cuando nadie esté pendiente de ella. Cuando no utilice el aparato, apáguelo y libere la presión siguiendo las instrucciones del fabricante.
- La pulverización a alta presión puede inyectar toxinas en el cuerpo y producir daños graves en el mismo. En caso de que esto ocurra, visite a un médico inmediatamente.
- Compruebe las mangueras y las piezas en busca de daños; una fuga puede inyectar material en la piel. Inspeccione la manguera antes de cada uso. Sustituya las mangueras o las piezas dañadas. Por razones de funcionamiento, seguridad y duración, emplear únicamente mangueras de alta presión originales de Wagner.
- Este sistema es capaz de producir 11.1 MPa (1600 PSI). Utilice solamente piezas de repuesto o accesorios especificados por el fabricante y con una capacidad nominal de 11 MPa (1600 PSI) como mínimo. Entre ellos se incluyen boquillas pulverizadoras, protectores para las boquillas, pistolas, alargadores, racores y mangueras.
- Ponga siempre el seguro del gatillo cuando no esté pulverizando. Verifique que el seguro del gatillo funciona correctamente.
- Antes de utilizar el aparato, verifique que todas las conexiones son seguras.
- Aprenda a detener el aparato y a liberar la presión rápidamente. Familiarícese a conciencia con los controles. La presión no se libera apagando el motor. Para liberar la presión hay que poner la manija de la válvula PRIME/SPRAY en PRIME. Consulte el Procedimiento de Alivio de Presión (pagina 43) que se describe en el manual de la bomba.
- Quite siempre la boquilla pulverizadora antes de enjuagar o limpiar el sistema.



### NOTA PARA EL MÉDICO:

La inyección a través de la piel es una lesión traumática. Es importante tratar la lesión tan pronto sea posible. NO retrase el tratamiento para investigar la toxicidad. La toxicidad es un factor a considerar con ciertos revestimientos inyectados directamente en la corriente sanguínea. Puede ser aconsejable consultar con un cirujano plástico o un cirujano especialista en reconstrucción de las manos.



### ADVERTENCIA: EXPLOSIÓN O INCENDIO

Los vapores de solventes y pinturas pueden explotar o inflamarse. Pueden producirse daños materiales, lesiones graves o ambos.

### PREVENCIÓN:

- No pulverice materiales inflamables ni combustibles cerca de llamas desnudas, pilotos o fuentes de ignición como objetos calientes, cigarrillos, motores, equipos eléctricos o electrodomésticos. Evite producir chispas al conectar y desconectar los cables de alimentación.
- No pulverice ni limpie con líquidos que tengan un punto de inflamación por debajo de 38 °C (100 °F). El punto de inflamación es la temperatura a la que un fluido puede producir vapor suficiente como para incendiarse.
- La pintura o disolvente que pase por el equipo puede producir electricidad estática. La electricidad estática supone un riesgo de incendio o explosión en presencia de emanaciones de pintura o disolvente. Todas las piezas del sistema pulverizador, incluyendo la bomba, el conjunto de mangueras, la pistola pulverizadora y los objetos dentro y alrededor de la zona de pulverización se conectarán a tierra para protegerlos frente a descargas estáticas y chispas. Utilice solamente mangueras para pulverizadores de pintura airless (sin aire) de alta presión conductoras o con toma a tierra especificadas por el fabricante.
- Compruebe que todos los recipientes y sistemas de recogida están conectados a tierra para evitar descargas eléctricas.
- Conecte a una salida con toma a tierra y utilice cables alargadores puestos a tierra. No utilice un adaptador de 3 a 2.
- No utilice pintura o disolvente que contenga hidrocarburos halogenados, como cloro, fungicida blanqueador, cloruro de metileno y tricloroetano. No son compatibles con el aluminio. Póngase en contacto con el proveedor del material para conocer su compatibilidad con el aluminio.
- Mantenga la zona de pulverización bien ventilada. Asegúrese de que circula aire fresco por la zona para evitar que se acumulen vapores inflamables en el aire de la zona de pulverización. Ponga el conjunto de la bomba en una zona bien ventilada. No pulverice el conjunto de la bomba.
- No fume en la zona de pulverización.
- No encienda interruptores de luces, motores ni productos similares que puedan producir chispas en la zona de pulverización.
- Mantenga la zona limpia y despejada de botes de pintura y disolventes, trapos y otros materiales inflamables.
- Infórmese del contenido de la pintura y de los disolventes que pulverice. Lea las hojas de datos sobre seguridad de los materiales (SDS) y las etiquetas en los botes de pintura y disolvente. Siga las instrucciones de seguridad del fabricante de la pintura y del disolvente.
- Coloque la bomba al menos a 6 metros (20 pies) del objeto que se va a pulverizar en una zona bien ventilada (añada más manguera si fuera necesario). Los vapores inflamables suelen ser más pesados que el aire. La zona del suelo debe estar muy bien ventilada. La bomba contiene piezas que forman arcos que producen chispas y pueden inflamar los vapores.
- El plástico puede producir chispas estáticas. Nunca utilice

## INFORMACIÓN IMPORTANTE SOBRE SEGURIDAD

plástico para cercar la zona de pulverización. No utilice cortinas de plástico mientras pulveriza material inflamable.

- Deberá contar con equipos extintores de incendios que funcionen correctamente.



### ADVERTENCIA: VAPORES PELIGROSOS

Las pinturas, solventes, insecticidas y demás materiales pueden ser nocivos si se inhalan o toman contacto con el cuerpo. Los vapores pueden causar náuseas graves, desmayos o envenamamiento.

#### PREVENCIÓN:

- Use un respirador o mascarilla si pueden inhalarse los vapores. Lea todas las instrucciones suministradas con la mascarilla para revisar que brinde la protección necesaria.
- Use lentes protectores.
- Use ropa protectora según lo indique el fabricante del revestimiento.



### ADVERTENCIA: GENERAL

Puede causar daños materiales o lesiones graves.

#### PREVENCIÓN:

- Cuando pinte, lleve siempre guantes, protección para los ojos, ropa y un respirador o máscara adecuados.
- Nunca utilice el aparato ni pulverice cerca de niños. Mantenga el equipo alejado de los niños en todo momento.
- No se estire demasiado ni se apoye sobre un soporte inestable. Mantenga los pies bien apoyados y el equilibrio en todo momento.
- No se distraiga y tenga cuidado con lo que hace.
- No utilice el aparato si está fatigado o se encuentra bajo la influencia del alcohol o de las drogas.
- No retuerza ni doble la manguera en exceso. En la manguera airless pueden aparecer fugas a causa del desgaste, de retorcimientos o de un mal uso. Una fuga puede inyectar material en la piel.
- No exponga la manguera a temperaturas o presiones que superen las especificadas por el fabricante.
- No utilice la manguera como elemento de fuerza para tirar del equipo o levantarlo.
- Utilice la presión más baja posible para enjuagar el equipo.
- Cumpla todos los reglamentos locales, estatales y nacionales pertinentes relativos a ventilación, prevención de incendios y funcionamiento.
- Las normas sobre seguridad del gobierno de los Estados Unidos se han adoptado al amparo de la Ley de salud y seguridad ocupacional (OSHA). Deben consultarse tres normas, particularmente la sección 1910 de las Normas generales y la sección 1926 de las Normas sobre construcción.
- Cada vez que vaya a utilizar el equipo, compruebe antes todas las mangueras en busca de cortes, fugas, abrasión o bultos en la cubierta. Compruebe el movimiento de los acoplamientos

## INFORMACIÓN GENERAL

y si están dañados. Sustituya inmediatamente una manguera si descubre alguna de estas anomalías. No repare nunca una manguera de pintura. Sustitúyala por una manguera conductora a alta presión.

- No pulverice al aire libre si hace viento.
- Desenchufe siempre el cable antes de trabajar en el equipo.

## ESPECIFICACIONES

	Control Pro 130 Power Tank
<b>Presión Máx.</b>	11,1 MPa
<b>Capacidad</b>	0,91 LPM
<b>Capacidad de tanque</b>	5,7 l
<b>Caballos de fuerza</b>	0,38
<b>Max. boquilla</b>	0,015"
<b>Requisitos eléctricos</b>	Circuito de 15 amperios mínimo con corriente de 120 VCA, 60 Hz
<b>Requisitos generador</b>	2500 W (desactive la función de inactividad)
<b>Protección contra sobrecalentamiento</b>	Este pulverizador tiene incorporado un dispositivo de protección para evitar daños por sobrecalentamiento. El pulverizador puede apagarse automáticamente después de un uso intensivo. Si esto sucede, apáguela, desconecte el pulverizador y dejar enfriar durante 20-30 minutos y se reanude la aplicación.

### CAPACIDAD

Aplica una variedad de pinturas (látex y base de aceite, imprimadores, tintes, preservantes y otros materiales no abrasivos.

### ¡NO ROCIAR!

No utilizar esta bomba con materiales texturados, pasta de relleno, lacas, barnices industriales, ni selladores de asfalto o materiales que contengan HHC (cemento aluminoso por sus siglas en inglés). Consulte al proveedor de revestimientos si el punto de inflamación no se encuentra especificado en el envase.

No pulverice ni limpie con líquidos que tengan un punto de inflamación por debajo de 38 °C (100 °F). El punto de inflamación es la temperatura a la que un fluido puede producir vapor suficiente como para incendiarse.

### CARACTERÍSTICAS DE SEGURIDAD

Seguro del gatillo de la pistola rociadora, protección de seguridad incorporada en la boquilla; perilla PRIME/SPRAY para liberar presión sin peligro. Se conforma con UL STD 1450. Certificadas para CAN/CSAC 22.2 NO 68.

## PIEZAS Y COMPONENTES

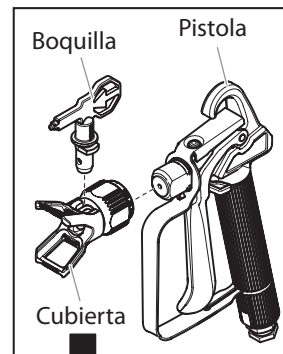
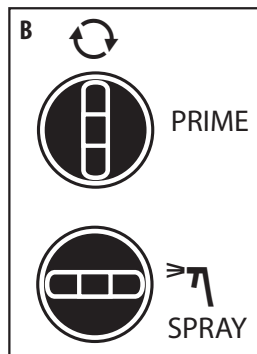
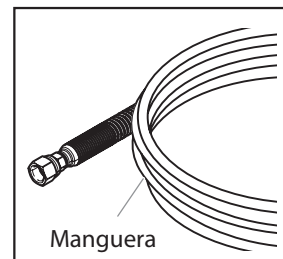
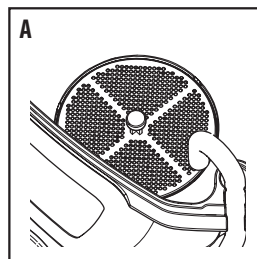
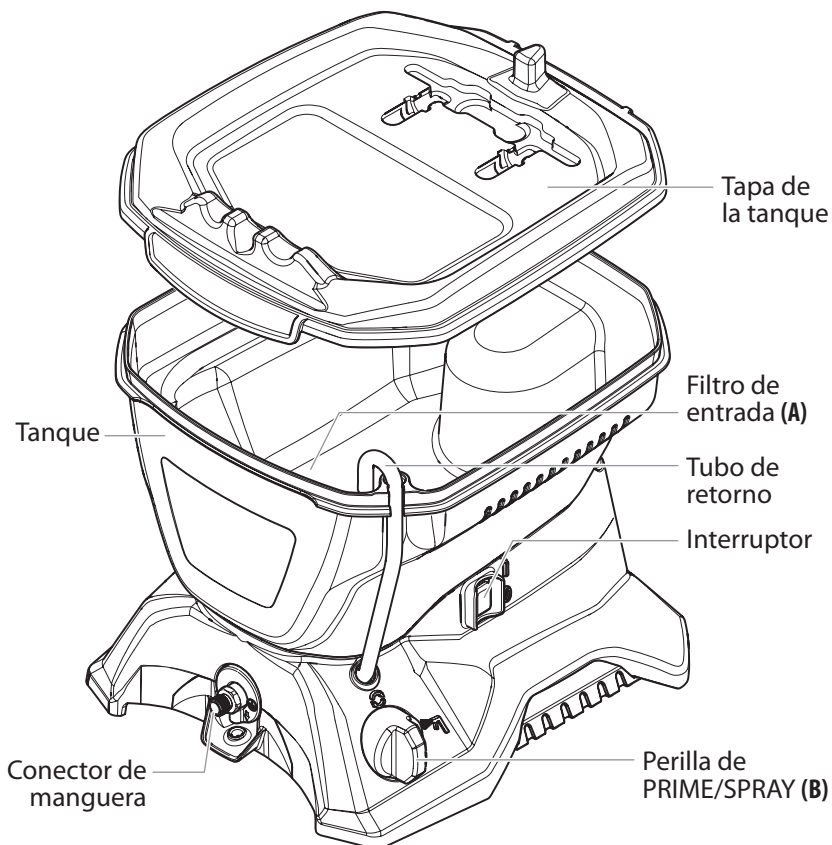

La perilla PRIME/SPRAY se puede girar en cualquier dirección al ajuste deseado (vertical = PRIME, horizontal = SPRAY).

La arandela (a) y el asiento (b) vienen previamente ensamblados dentro de la cubierta del rociador

## ENSEMBLAJE

	No conecte el cable de alimentación hasta que el ensamblaje esté completo.
	Retire la tapa de plástico del puerto de la manguera de pulverización y el tapón de plástico del extremo de la manguera de pulverización antes del montaje.

## HERRAMIENTAS NECESARIAS

- Llaves (2)

1. Enrosque uno de los extremos de la manguera del rociador en la válvula de salida del mismo. Sostenga la conector con una llave ajustable y apriéte con la otra. No apriete en exceso.

	Si compró una manguera auxiliar (se vende por separado), asegúrese de conectar esta manguera auxiliar primero a la bomba (de la misma manera que el paso 1, anterior). Luego, conecte la manguera incluida con el pulverizador a la manguera auxiliar.
--	--

2. Gire la pistola en la conexión macho en el otro extremo de la manguera de pulverización. Si gira la pistola en lugar de la manguera será más fácil alinear las roscas. Apriete el extremo de la manguera con una llave.

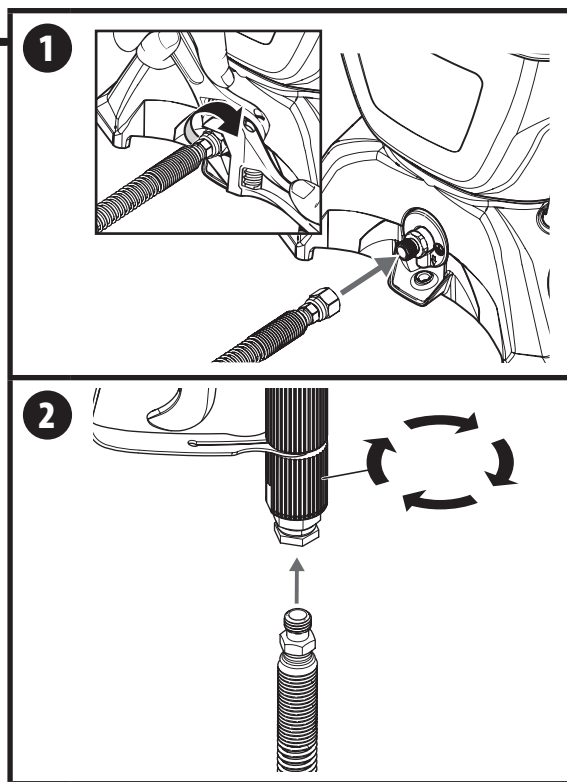

## AVANT DE COMENZAR



Esta sección contiene instrucciones que se repetirán en el manual. Lea y comprenda esta sección antes de utilizar el equipo.

### SEGURO DEL GATILLO

Bloquee el gatillo de la pistola pulverizadora siempre que se indique.

La pistola se encuentra asegurada cuando el seguro del gatillo está a un ángulo de 90° (perpendicular) con el gatillo en una u otra dirección.

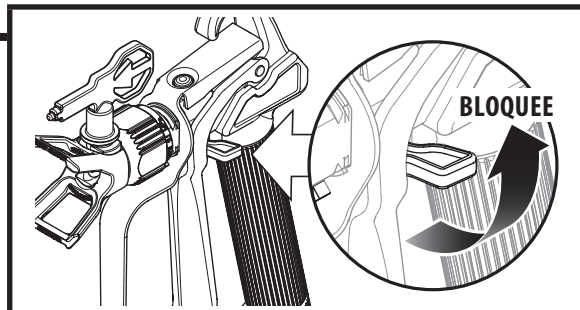

### PROCEDIMIENTO DE ALIVIO DE PRESIÓN



Asegúrese de realizar el Procedimiento de Alivio de Presión al momento de apagar la unidad, cualquiera sea el fin. Este procedimiento se utiliza para aliviar la presión de la manguera del rociador.

1. Apague la unidad moviendo el interruptor de ON/OFF a la posición OFF (0).
2. Bloquee la pistola rociadora. Gire la perilla de PRIME/SPRAY a PRIME.
3. Desbloquee la pistola rociadora. Rocíe dentro de una cubeta para desechos hasta que se alivie la presión.
4. Bloquee la pistola rociadora.

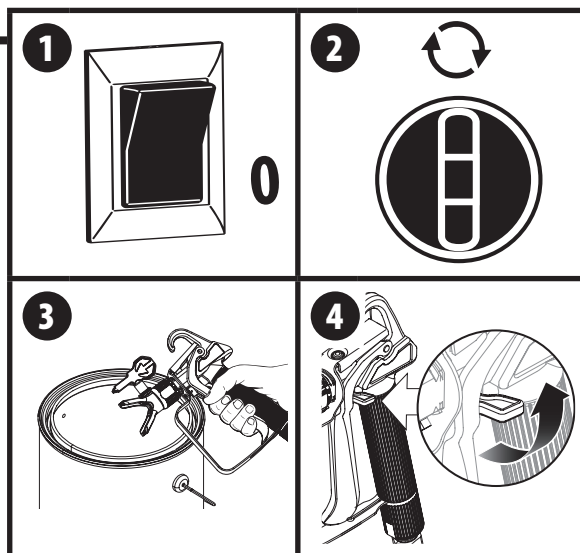

### MOVIMIENTO / VACIADO DEL PULVERIZADOR

Cuando levante el pulverizador para moverlo o vaciar el tanque, afirme con ambas manos el área de asidero con ranuras en ambos lados del tanque.



La unidad puede resultar pesada cuando contiene el material para rociar. Para levantarla asegúrese de hacer el esfuerzo con las piernas y no con la espalda para reducir el riesgo de lesiones.

No use la tapa del tanque para transportar el pulverizador, ya que se puede resbalar y provocar la caída del pulverizador.



No utilice la manguera como elemento de fuerza para tirar del equipo o levantarlo.

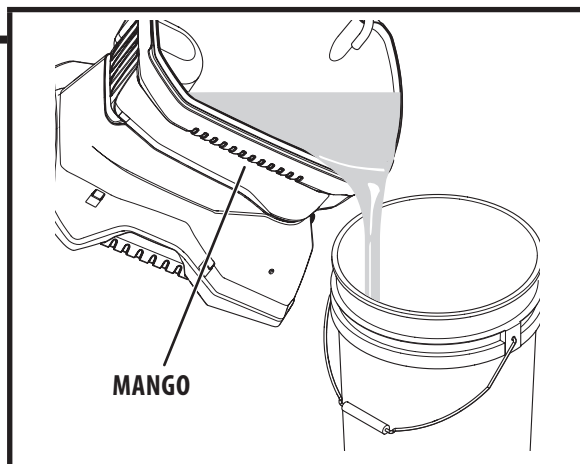

# CARGAR MATERIAL



Estos pasos van a cebar el sistema y estará listo para pulverizar.

[www.wagnercontrolpro.com/howtoCP130](http://www.wagnercontrolpro.com/howtoCP130)

## QUÉ NECESITARÁ

- El material que planea rociar
- Cable de extensión
- Contenedor para desechos



**Recomendación:** Se recomienda realizar los pasos en esta página con agua para que se familiarice con el funcionamiento de la unidad y para garantizar que la unidad esté instalada de forma correcta.



**Recomendación:** Use siempre material de pulverización nuevo o material que ha sido filtrado completamente. El material antiguo generalmente contiene residuos que pueden obstruir el sistema.



Atención

Tenga cuidado para evitar derrames de material. Asegúrese de usar fundas y proteger con cinta todo lo que está en el área de pulverización y que pueda ser pulverizado accidentalmente.

1. Empuje la pestaña del filtro dos veces para probar el funcionamiento de la válvula de entrada.
2. Llenado de la tanque con el material a pulverizar. Retire el tubo de retorno de la tanque y sosténgalo por encima de un contenedor para desechos.
3. Conecte el pulverizador.  
Gire la perilla de PRIME/SPRAY a PRIME.  
Encienda la unidad moviendo el interruptor de ON/OFF a la posición ON (I).
4. Permita que la bomba funcione hasta que vea que el material para pulverizar fluye desde el tubo de retorno (A).
5. Apague la unidad moviendo el interruptor de ON/OFF a la posición OFF (O).  
Vuelva a colocar la tubo de retorno (B).  
Vuelva a colocar la tapa de la tanque.



Atención

La tapa del tanque debe calzar perfectamente sobre el tanque, pero no está diseñada para ser hermética o impermeable. No incline la unidad cuando esté llena con material de pulverización.

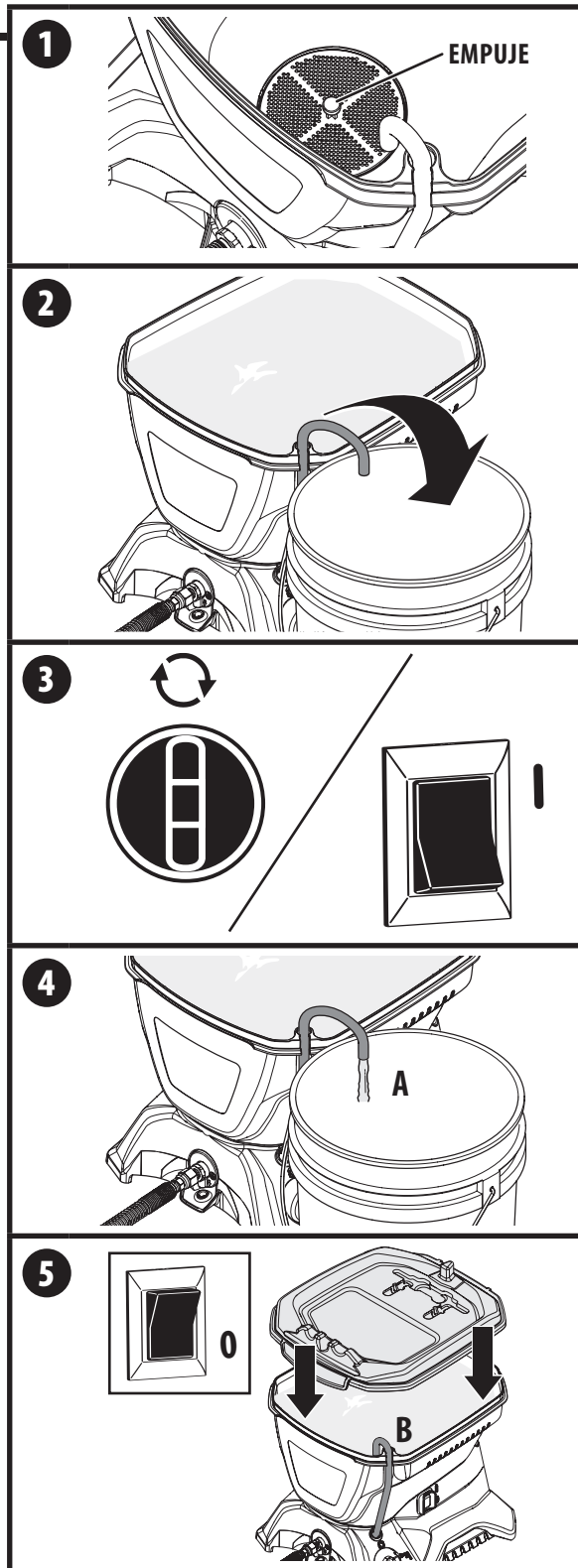

# ROCIADO



Siga estos pasos para descargar material de pulverización desde el tanque hasta la pistola pulverizadora.

## QUÉ NECESITARÁ

- Contenedor para desechos
- Material de desecho o cartón
- Paños para proteger pisos y muebles de salpicaduras

**1. Asegúrese de retirar la cubierta y boquilla.** Apunte la pistola pulverizadora a un contenedor de desechos separado. Quite el seguro del gatillo de la pistola pulverizadora.

**Apriete y sostenga el gatillo y pase a los pasos 2 a 3.**

- 2.** Encienda la unidad moviendo el interruptor de ON/OFF a la posición ON (I). Gire la perilla PRIME/SPRAY a la posición SPRAY.
- 3.** Continúe apretando el gatillo hasta que el material fluya sin inconvenientes en la pistola rociadora.
- 4.** Realice el **Procedimiento de Alivio de Presión**, página 43.
- 5. IMPORTANTE:** Asegúrese de que la arandela (a) y el asiento (b) estén instalados en la parte posterior de la cubierta contra la pulverización. Tenga en cuenta la orientación del asiento (b) según la orientación de la boquilla de pulverización.
- 6.** Asegúrese de que el gatillo de la pistola pulverizadora esté bloqueado. Coloque la cubierta de la boquilla rociadora en la pistola. Apriete manualmente.
- 7.** Asegúrese de que la boquilla de pulverización está girada hacia la posición de pulverización, con la flecha de la boquilla orientada hacia adelante. Desbloquee la pistola rociadora.
- 8.** Encienda la unidad (i). Gire la perilla PRIME/SPRAY a la posición SPRAY. Apunte la pistola rociadora hacia el material de desecho o cartón. Tire del gatillo y practique la pulverización (consulte le página 46).



El motor se encenderá y apagará automáticamente durante el rociado conforme requiera presión. Es normal.

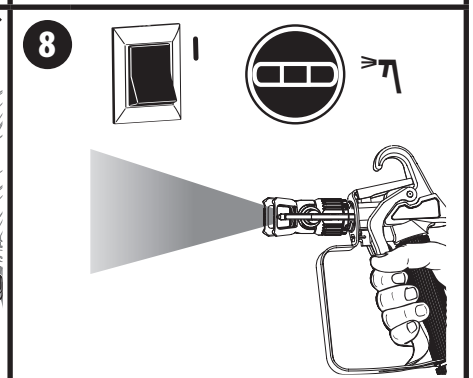
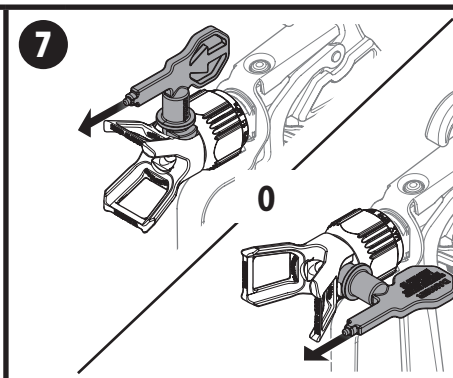
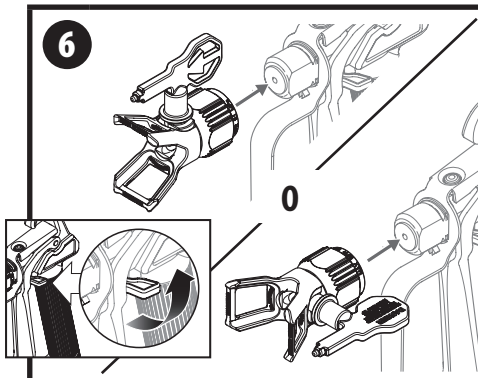
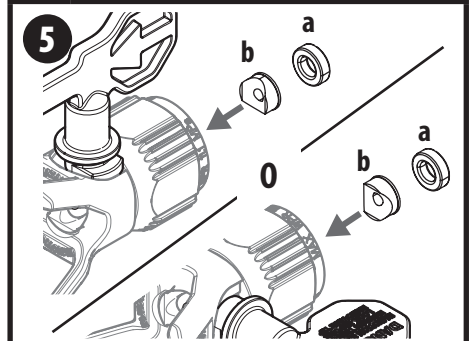
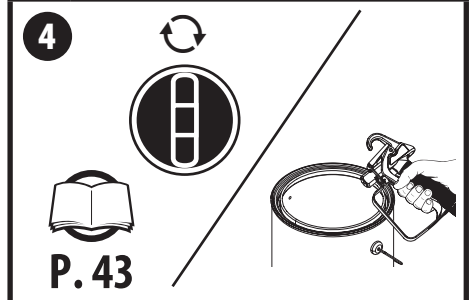
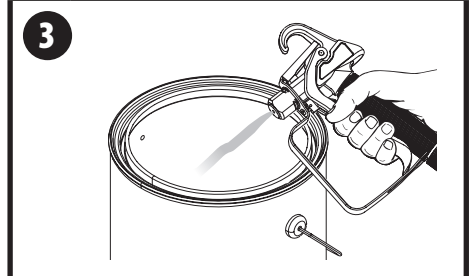
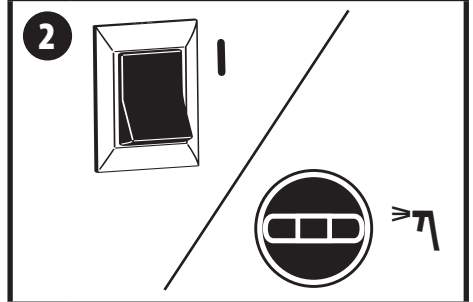
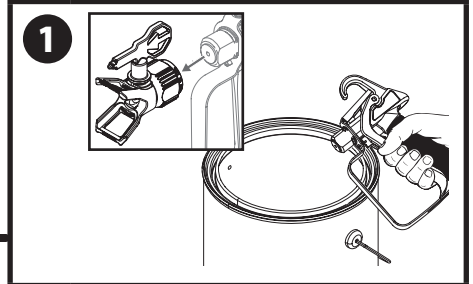

# PRACTIQUE EL ROCIADO

## QUÉ NECESITARÁ

- Una superficie para practicar pulverizar (madera, cartón o cartón yeso)

Mientras pulveriza, puede girar el conjunto de boquilla y protección de pulverización para adecuarse mejor al movimiento de pulverización.



Bloquee el gatillo de la pistola pulverizadora antes de girar el conjunto de boquilla y protección de pulverización.

Asegúrese de que la tuerca de la protección de pulverización no se suelte después de girar el conjunto.

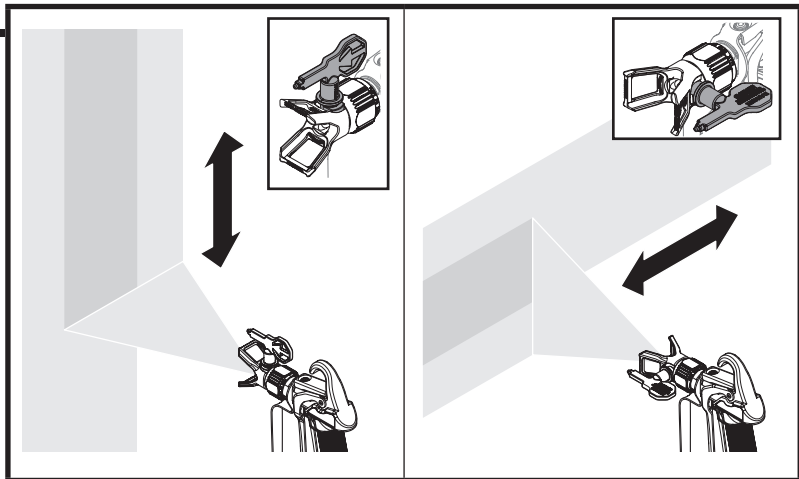

Accione la pistola después de comenzar el movimiento del trazo.

Suelte el gatillo antes de terminar el movimiento. La pistola rociadora debe estar en movimiento cuando se acciona y se suelta el gatillo.

Superponga cada trazo en un 50%. Esto asegurará una capa pareja.

**Solapamiento 50%**

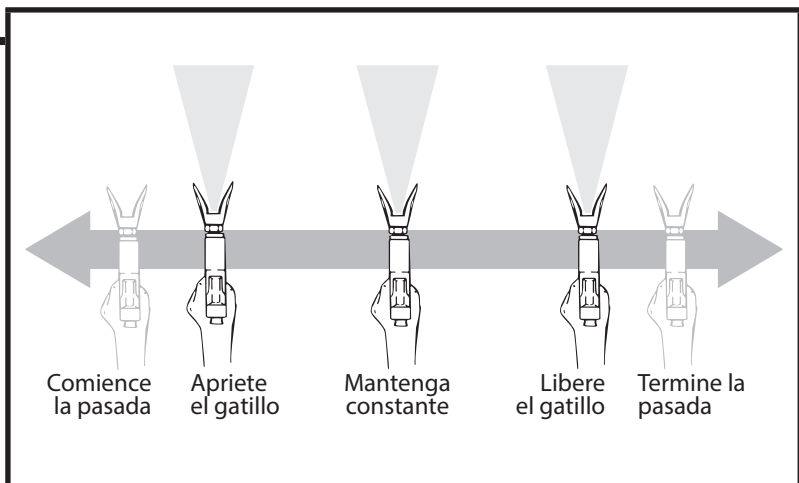

Flexionar la muñeca mientras se mueve con el fin de mantener el arma en paralelo a la superficie.

Mantenga la pistola nivel.



La distancia entre la pistola pulverizadora y el objeto de pulverización no debería superar los 41 cm.

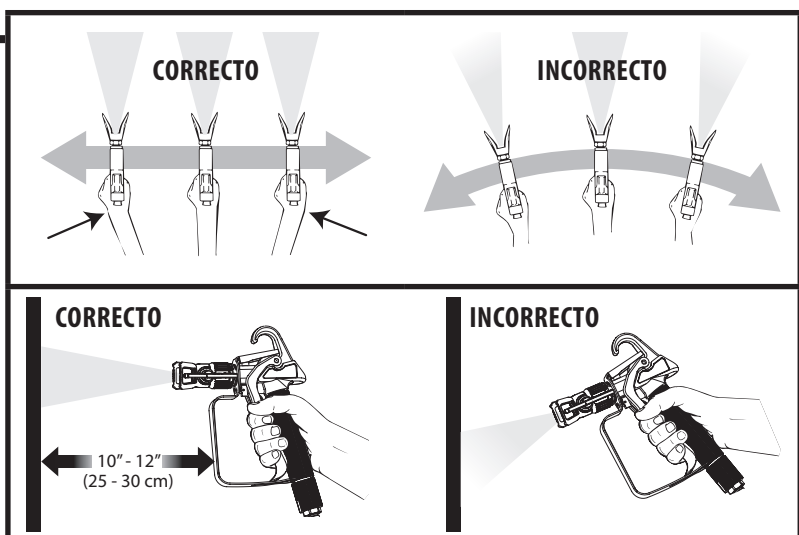

Si surgen problemas con las modalidades de rociado o si el flujo del material no es uniforme, siga las instrucciones para páginas 47-48.

Si piensa alejarse de la unidad durante más de una hora, siga el procedimiento de **Almacenamiento de corto plazo** (página 49).

Si tiene dificultad para lograr un buen patrón de rociado, le boquilla de rociado no puede ser ideal para el tipo de material que se rociado. Consulte **Solución de problemas**, página 55.

## SOLUCIÓN DE PROBLEMAS DE ROCIADO - LIMPIE LA BOQUILLA DEL ROCIADOR



Si el patrón de pulverización se distorsiona o deja de pulverizar completamente mientras presiona el gatillo, es posible que la boquilla de pulverización esté obstruida. Siga los pasos a continuación.

### QUÉ NECESITARÁ

- Material de desecho o cartón



No intente desobstruir o limpiar la boquilla con los dedos. El fluido a alta presión puede causar lesiones por inyección.

1. Bloquee la pistola rociadora.
2. Gire la boquilla de pulverización en 180 grados desde su posición actual.



Si cuesta girar la boquilla de pulverización, libere presión al:

- 1) girar lentamente la perilla PRIME/SPRAY hasta la posición PRIME,
- 2) desbloquear la pistola de pulverización y
- 3) apretar el gatillo mientras apunta hacia un pedazo de material o cartón.

Suelte el gatillo, bloquee la pistola de pulverización e intente girar nuevamente la boquilla de pulverización.

3. Asegúrese de que la perilla PRIME/SPRAY esté en la posición SPRAY. Desbloquee la pistola rociadora.

Apunte hacia el material de desecho o cartón y presione el gatillo hasta que el material salga con un chorro de alta presión. Suelte el gatillo y bloquee la pistola rociadora.

4. Gire la boquilla de pulverización hacia adelante, hasta la posición de pulverización.

Desbloquee la pistola rociadora y continúe el rociado.



Si las obstrucciones de boquilla son persistentes, se puede comprar un filtro de pistola opcional. Consulte la sección Accesorios (página 58) para obtener filtros de pistola opcionales.

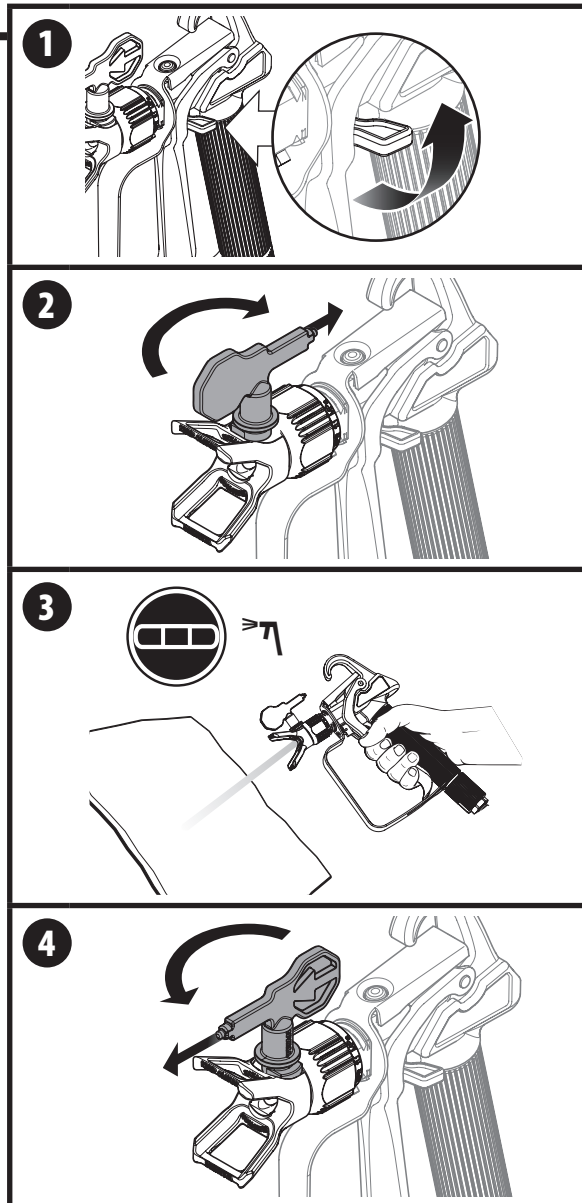

## SOLUCIÓN DE PROBLEMAS DE ROCIADO - LIMPIE EL FILTRO DE ENTRADA



Si el patrón de pulverización se distorsiona o deja de pulverizar completamente mientras presiona el gatillo, es posible que el filtro de entrada esté obstruido. Siga los pasos a continuación.

### QUÉ NECESITARÁ

- Agua tibia con jabón para el material de látex.
- Disolventes minerales para materiales a base de aceite.



Atención

Asegúrese de que los pisos y muebles tengan cubiertas para protegerlos en caso de salpicaduras accidentales.

1. Realice el **Procedimiento de Alivio de Presión**, página 43.
2. Retire el material de rociado que pueda haber en la tanque (vea **Movimiento / Vaciado del Pulverizador**, página 43).
3. Retire el filtro de entrada de la tanque.  
Limpie el filtro de entrada utilizando la solución de limpieza adecuada (agua tibia y jabón con pinturas de látex, disolventes minerales con pinturas o tintes al aceite).
4. Reemplace el filtro de entrada.  
Continúe pulverizando (siga los pasos que aparecen en las páginas 44-45.)



Si el filtro de entrada se obstruye, una buena idea es filtrar el material que usará antes de llenar la tolva.



Si después de haber llevado a cabo todos los pasos de sección Solución de Problemas de Rociado, todavía tiene problemas para rociar, consulte la **Solución de problemas** (página 55).

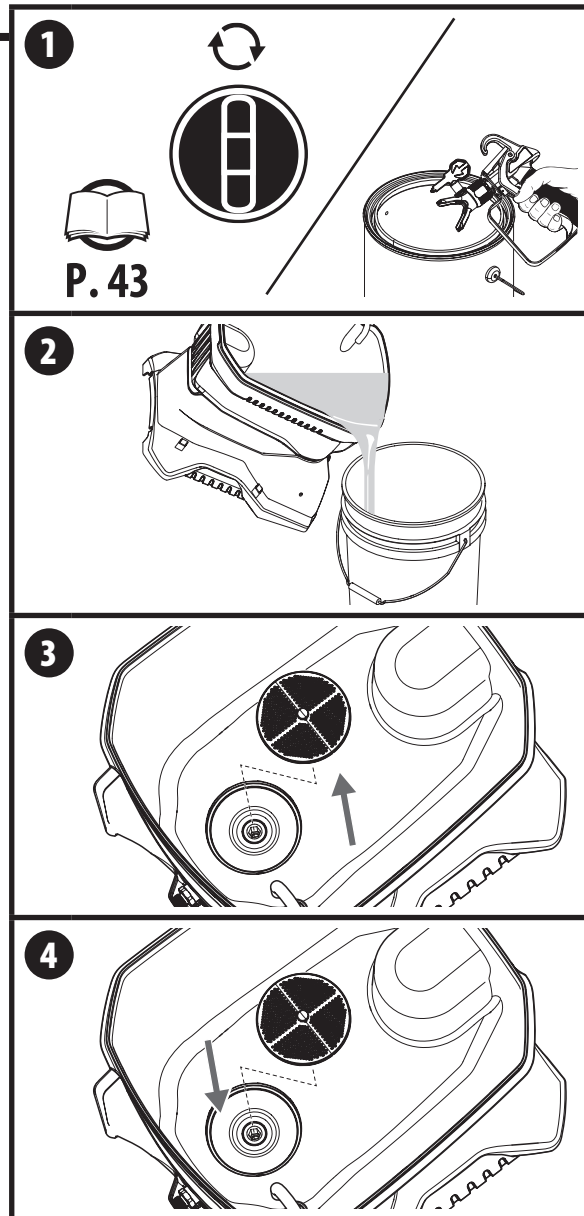

# ALMACENAMIENTO DE CORTO PLAZO



Este procedimiento se debe realizar cuando toma un descanso breve o cuando finaliza el proyecto por el día. Si su descanso dura más de 16 horas, siga las instrucciones de **Limpieza** en la página 50-51.

## QUÉ NECESITARÁ

- Agua
- Bolsa de plástico
- Trapos
- Palo para revolver



Las instrucciones son sólo para el material de látex. Si usa un material a base de aceite, siga las instrucciones de **Limpieza** página 50-51.

## PARO

1. Realice el **Procedimiento de Alivio de Presión**, página 43.
2. Gire la boquilla de pulverización en 90°. Esto evitará que el aire seque el material de pulverización que podría estar dentro de la boquilla de pulverización. Envuelva la boquilla y cubierta de pulverización en un paño húmedo y coloque toda la pistola pulverizadora en una bolsa plástica.
3. Vacíe 1/2 taza de agua lentamente sobre la parte superior de la pintura para prevenir que la pintura se seque. Vuelva a colocar la tapa de la tanque.  
Ponga el rociador en un lugar seguro, fuera del alcance del sol, para almacenarlo a corto plazo.

## ARRANQUE

4. Quite la pistola rociadora de la bolsa de plástico. Vuelva a girar la boquilla de pulverización en la posición para pulverizar.
5. Si se añadió agua durante la interrupción, revuélvala para integrarla al material.
6. Siga las instrucciones Rociado en la página 45.

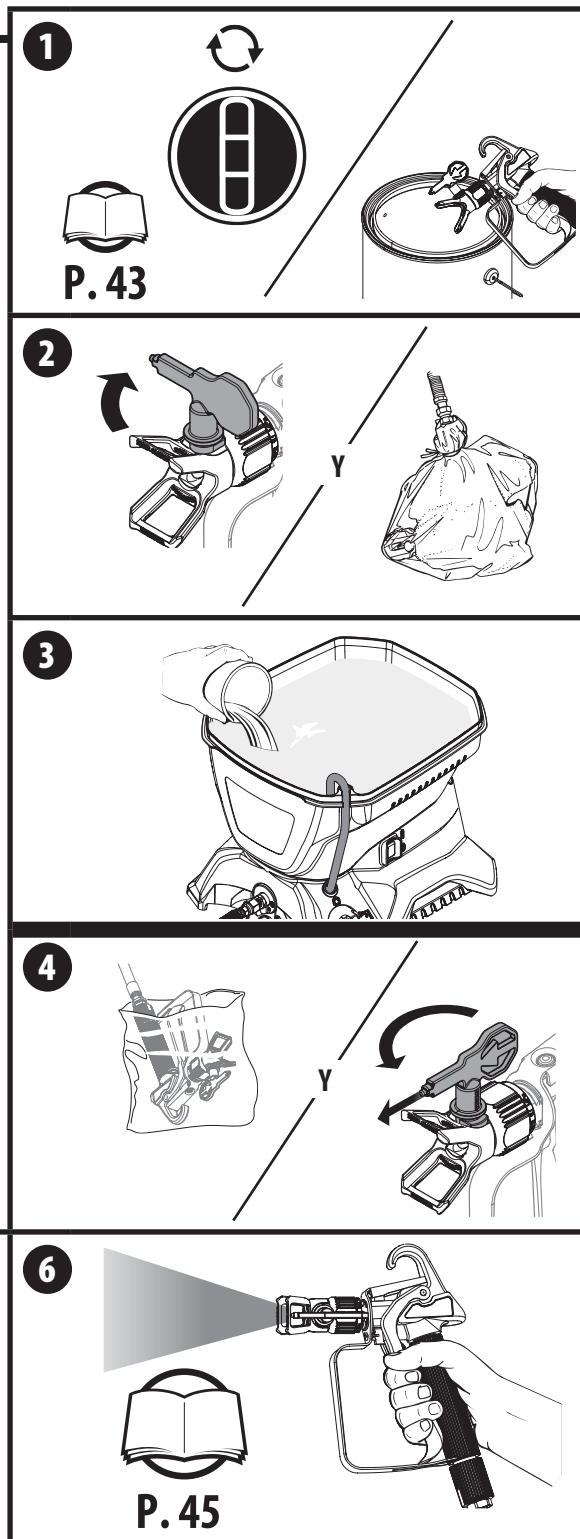

# LIMPIEZA

## NOTAS IMPORTANTES DE LIMPIEZA - LEA ANTES LIMPIEZA

- Cuando use material de látex, limpie el rociador y los componentes con agua tibia con jabón. Use disolventes minerales para el material a base de aceite. Nunca use disolventes minerales con materiales de látex
- NUNCA use gasolina para limpiar el rociador
- Deseche adecuadamente la solución de limpieza usada
- Es importante limpiar y lubricar el rociador de manera minuciosa para asegurarse de que funcione adecuadamente después del almacenamiento.
- Si descarga el rociador con disolventes minerales, repita las instrucciones en Limpieza usando agua tibia con jabón.

## INSTRUCCIONES DE LIMPIEZA ESPECIALES PARA USAR CON ALCOHOLES MINERALES:

- Si rocía o limpia con materiales a base de aceite, la pistola de rocío debe estar en el suelo mientras se prepara de la manguera de rocío o limpieza.
- Conecte la pistola a tierra sosteniéndola contra el borde un contenedor de metal mientras la descarga. Si no lo hace, puede provocar una descarga eléctrica estática que puede ocasionar un incendio.
- Siempre lave la pistola rociadora por lo menos a una manguera de distancia de lab bomba rociadora.
- Si recoge los solventes lavados en un recipiente metálico de un galón, colóquelo en un recipiente vacío de cinco galones, luego lávelo.
- El área debe estar libre de vapores.
- Siga todas las instrucciones de limpieza.

## QUÉ NECESITARÁ

- Agua tibia con jabón (material de látex).
- Disolventes minerales (materiales a base de aceite).
- Contenedor para desechos
- Cepillo de cerdas suaves

1. Realice el **Procedimiento de Alivio de Presión**, página 43.
2. Retire la cubierta de la boquilla y la boquilla de la pistola pulverizadora.
3. Retire el material de rociado que pueda haber en la tanque (vea **Movimiento / Vaciado del Pulverizador**, página 43).

Enjuague la tanque con la solución de limpieza adecuada hasta que esté limpia.

Deseche la solución de limpieza y, luego, llene nuevamente el tanque con solución de limpieza NUEVA.

4. Retire la boquilla de pulverización de la cubierta de la boquilla. Con cuidado, coloque ambas en el tanque lleno con solución de limpieza.

<b>i</b>	<p>Permitir que la boquilla de pulverización y la protección de la boquilla se remojen en el tanque mientras enjuaga facilitará su limpieza posterior.</p> <p>Tenga cuidado de no perder el asiento del soporte y la arandela ubicados dentro de la parte posterior de la protección de pulverización.</p>
----------	--

5. Apunte la pistola pulverizadora hacia el costado de un contenedor de desechos.

	<p>Conecte a tierra la pistola contra el costado del contenedor de desechos de metal, si realiza el enjuague con alcoholes minerales.</p>
--	---

Mientras aprieta el gatillo, encienda la unidad moviendo el interruptor de ON/OFF a la posición ON (I) y gire la perilla PRIME/SPRAY a la posición SPRAY.

Siga apretando el gatillo hasta que el fluido que sale esté limpio. Es posible que deba adquirir una solución de limpieza nueva

(Continúa en la siguiente página)

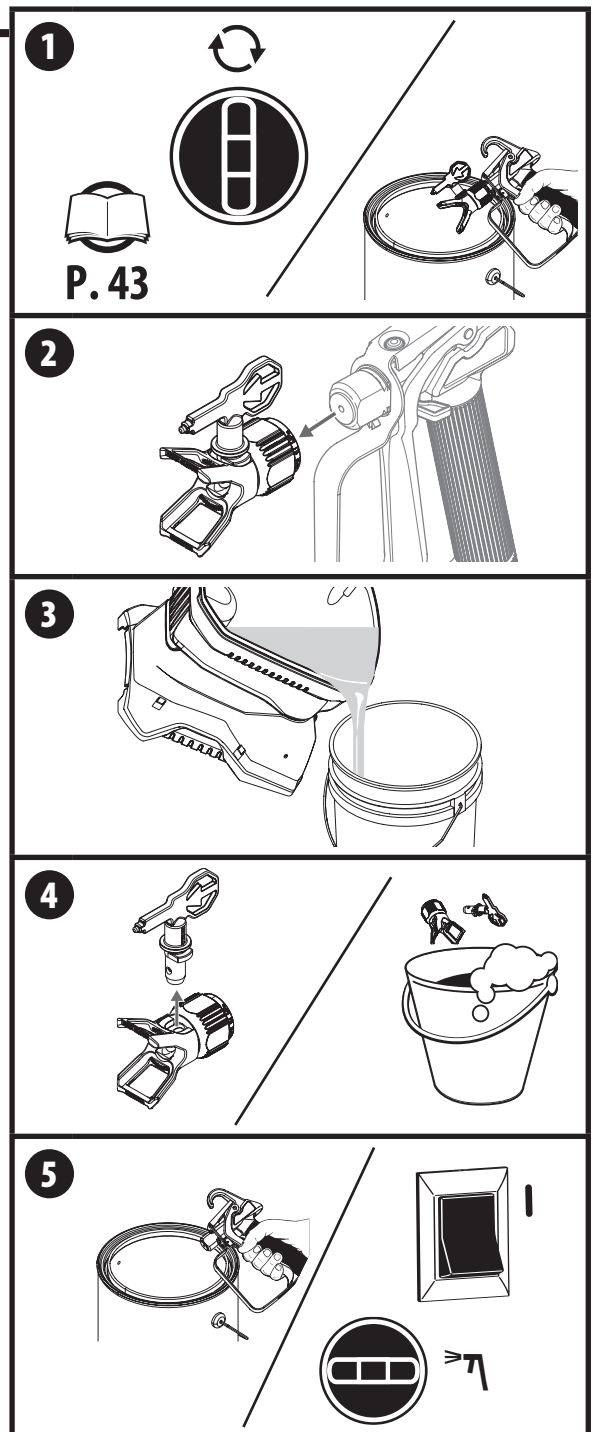

## LIMPIEZA (CONTINUACIÓN)

- 6.** Realice el **Procedimiento de Alivio de Presión**, página 43.
- 7.** Retire el filtro de entrada de la tanque. Limpie a mano con un cepillo de cerdas suaves. Reemplace el filtro de entrada.  
Retire la boquilla de pulverización y la protección de la boquilla de la solución de limpieza. Limpie a mano con un cepillo de cerdas suaves.
- 8. PASO IMPORTANTE:** Llene un tanque con agua tibia con jabón. Siga los pasos 5 a 7 de la sección "Pulverización" y pulverice al menos cuatro litros de agua tibia con jabón. Esto es para garantizar que la boquilla de pulverización quede completamente limpia para el próximo uso.
- 9.** Realice el **Procedimiento de Alivio de Presión**, página 43.
- 10.** Retire el conjunto de boquilla de pulverización.  
Repita el paso 5 anterior, siga apretando el gatillo hasta que el líquido que sale sea transparente.

<p><b>Atención</b></p>	<p>No permita que la bomba funcione por más de 30 segundos sin líquido.</p>
------------------------	---

- 11.** Gire la perilla PRIME/SPRAY a la posición PRIME. Apague la unidad.  
Coloque la protección de la boquilla rociadora en la pistola.
- 12.** Coloque una llave en la conexión de la manguera de rociado. Retire la manguera de pulverización de la pistola.
- 13.** Coloque una llave en la válvula de salida para afirlarla. Con la segunda llave, retire la manguera de pulverización.  
Mantenga un extremo de la manguera de rociado más alto que el otro y vacíe la manguera de toda la solución de limpieza en un contenedor de desechos. Deseche correctamente la solución de limpieza.

Pase a los pasos de Almacenamiento a largo plazo, página siguiente.

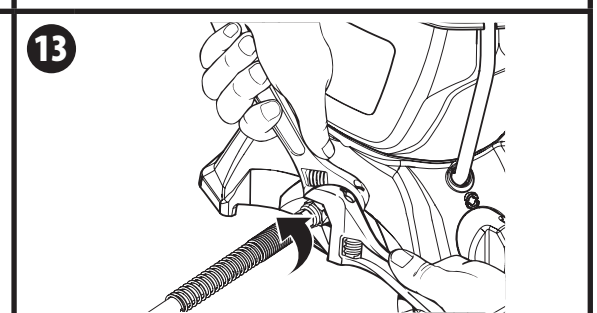
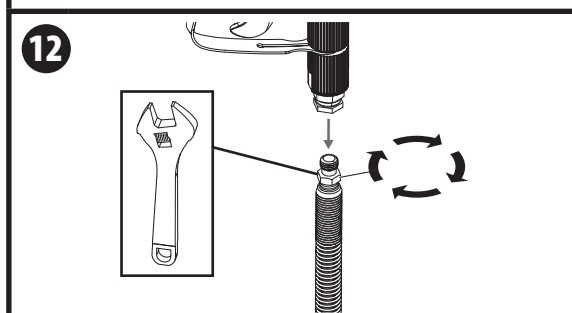
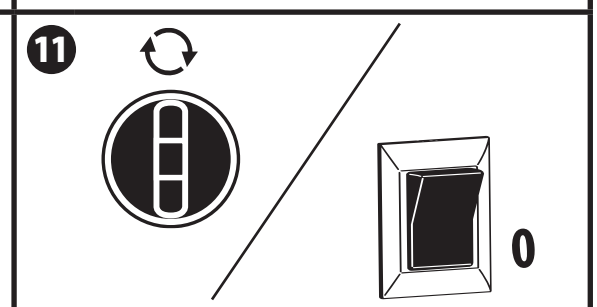
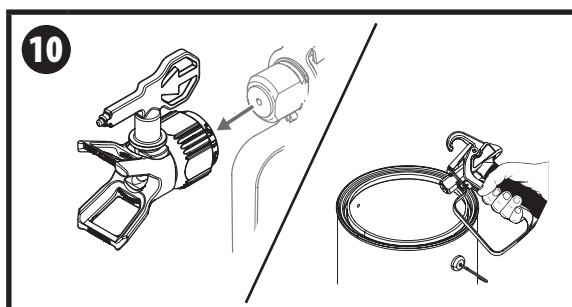
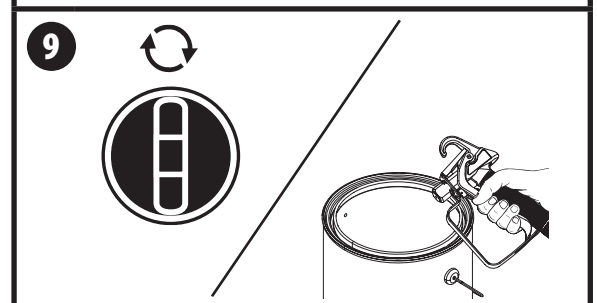
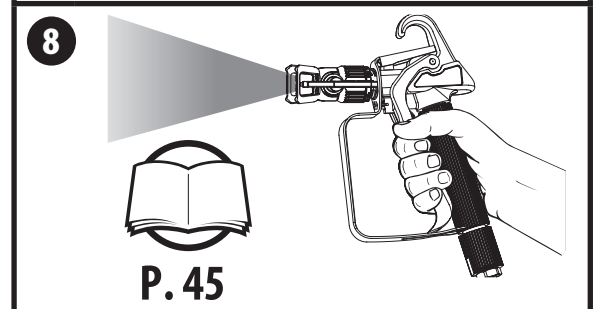
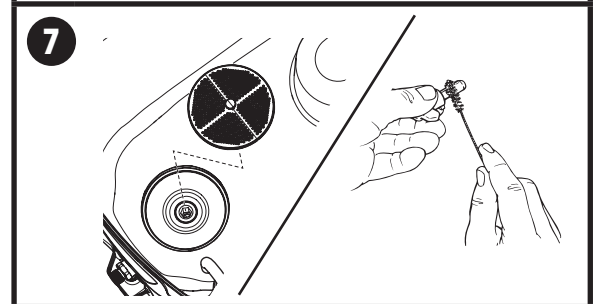
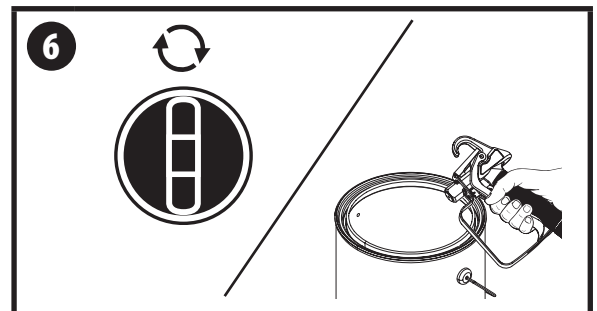

# ALMACENAMIENTO A LARGO PLAZO



Siga estos pasos para preparar el pulverizador para ser almacenado por periodos largos.

## QUÉ NECESITARÁ

- Aceite común liviano (tal como aceite de motor 10W30 o aceite vegetal) / All Guard
- Trapos
- Llave (2)

1. Tire de la cubierta del gatillo para separarlo del alojamiento de pistola.
2. Apriete la llave en sus partes planas (a). Desatornillelo del alojamiento con una llave.
3. Dé vuelta la pistola pulverizadora y vierta unas gotas de All Guard dentro de la tuerca de carcasa de la pistola (NO RETIRE la tuerca).  
Se puede sustituir con un aceite liviano (tal como aceite de motor 10W30 o aceite vegetal)  
Vuelva a montar la pistola.
4. Coloque una llave en la válvula de salida para afirmarla. Con la segunda llave, retire la manguera de pulverización.
5. Retire el filtro de entrada. Vierta un poco de All guard en la válvula de entrada. Se puede sustituir con un aceite liviano (tal como aceite de motor 10W30 o aceite vegetal).
6. Cubra la válvula de salida con un paño. Enciéndala (I) y déjela funcionar por 5 segundos.  
Apáguela.
7. Vuelva a colocar el filtro de entrada. Limpie con una tela húmeda toda la unidad, la manguera y la pistola rociadora para quitar el material acumulado.

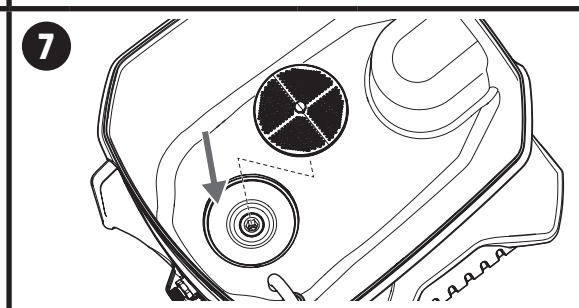
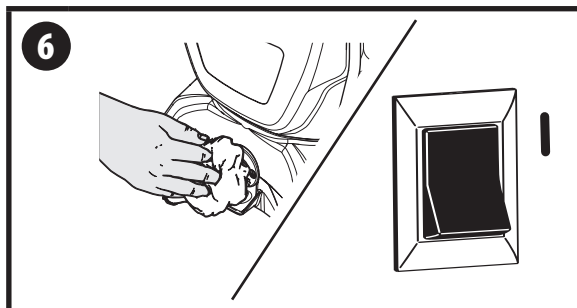
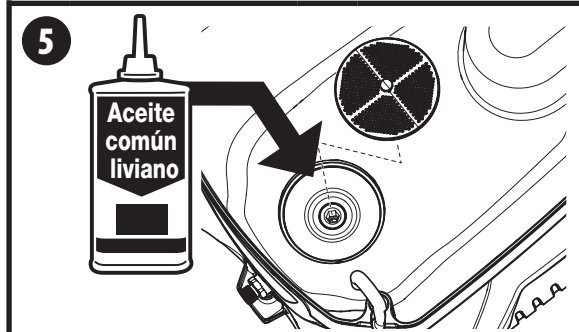
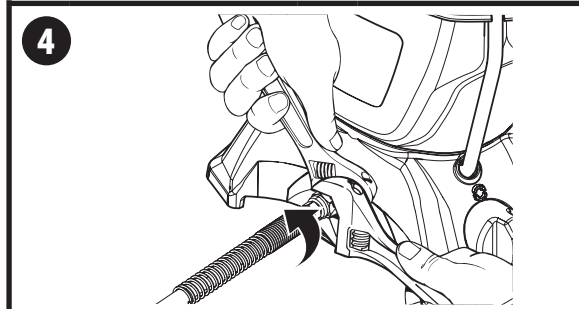
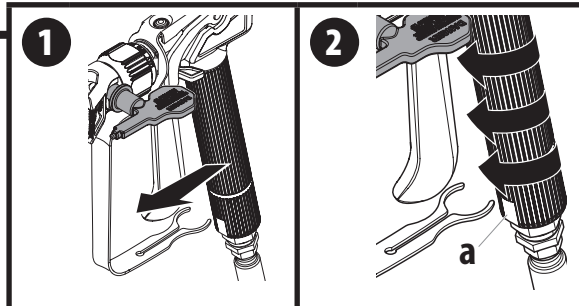

Atención

Guarde la unidad en interiores con el cable de alimentación enrollado alrededor de la base.

# LIMPIEZA DE LA VÁLVULA DE ENTRADA



Tal vez sea necesario limpiar o reparar la válvula de entrada si la unidad presenta problemas de imprimación. Los problemas de imprimación pueden prevenirse si se limpia el rociador adecuadamente y se siguen los pasos para el almacenamiento a largo plazo.

## QUÉ NECESITARÁ

- Llave hexagonal de 8 mm (5/16")
- Pinzas de boquilla de aguja
- Agua tibia con jabón (material de látex).
- Disolventes minerales (materiales a base de aceite).
- Aceite común liviano (tal como aceite de motor 10W30 o aceite vegetal)

1. Realice el Procedimiento de alivio de presión, que se encuentra en el manual de instrucciones principal, para asegurar que la bomba se apague y se despresurice. Retire la tapa de la tanque.

Retire el filtro de entrada (1).

Use la tapa como bandeja para las piezas e inserte una llave hexagonal de 8 mm en la apertura hexagonal (2) y destornille el acople de la válvula de entrada (2) del pulverizador.

Es posible que deba usar un bolígrafo, pinzas, destornillador, pico para junta tórica o alicate de boquilla de aguja para retirar el asiento de la válvula de entrada (3), la bola de válvula de entrada (4), el resorte (5) y la junta tórica (6). **Un resorte de repuesto (5) se incluye con su pulverizador.**



### Sugerencia para retirar el conjunto de la válvula de entrada (Figura 1):

Después de retirar el filtro de entrada (1), inserte una llave hexagonal de 8 mm en la apertura hexagonal (2) y destornille el acople de la válvula de entrada (2) del pulverizador.

Vuelva a encajar la tapa en el pulverizador, colóquelo boca abajo y golpee la parte inferior del pulverizador un par de veces para soltar el asiento de entrada (3), la bola (4) y el resorte (5).

Mantenga el pulverizador boca abajo y retire cuidadosamente la tapa. Tenga cuidado de no perder ninguna de las piezas que se retiraron, a menos que tenga previsto reemplazarlas en lugar de limpiarlas.

Vuelva a colocar el pulverizador boca arriba y retire la junta tórica (6) con un pico para juntas tóricas o con unas pinzas.

Inspeccione y limpie el área de la carcasa de la válvula de entrada donde retiró el conjunto de la válvula de entrada con una solución de limpieza adecuada.

2. Lubrique la junta tórica (7) con aceite común liviano e instálela en el accesorio de entrada (8). Lubrique la junta tórica (7) una vez más después de instalarla en el raccordo de entrada.

3. Vuelva a colocar todas las piezas en la carcasa de la válvula de entrada en orden inverso de cómo fueron retiradas.

**Tenga presente la orientación correcta del asiento de la válvula de entrada (3). El cono debería estar orientado hacia abajo después de la reinstalación.**

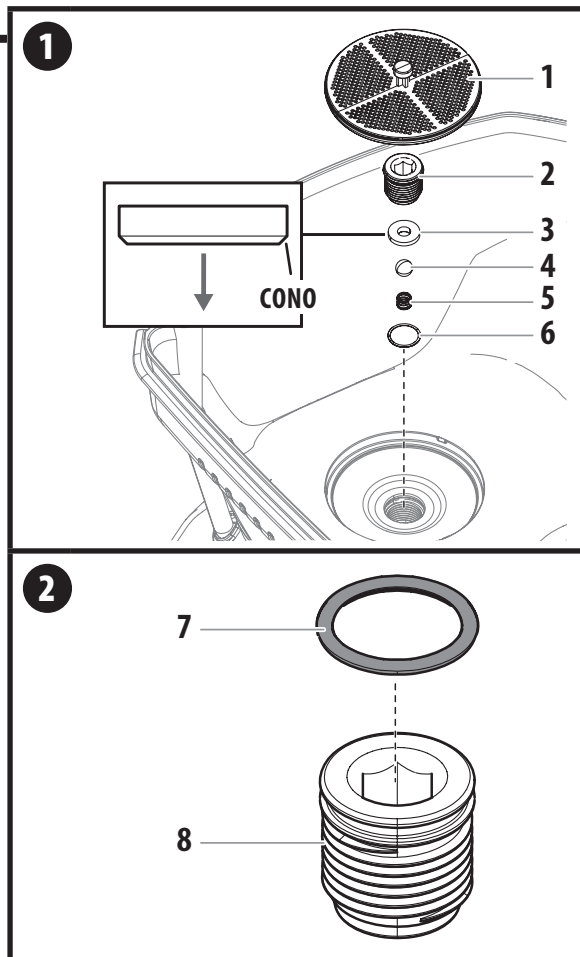

Para volver a colocar el conjunto de la válvula de entrada, debe atornillarlo al pulverizador. Apriételo con una llave hexagonal 8 mm (5/16"). Apriete de 5.5 - 6.5 N.m. **No apriete demasiado la válvula de entrada.**

Vuelva a colocar el filtro de entrada (1).



Si continúa teniendo problemas de imprimación, tal vez deba reemplazar el ensamblaje de la válvula de entrada. Llame al Servicio Técnico (1-800-328-8251) para pedir un nuevo ensamblaje de válvula de entrada.

# LIMPIEZA DE LA VÁLVULA DE SALIDA



Puede ser necesario limpiar o dar servicio a la válvula de salida si el rendimiento de la pulverización sigue siendo deficiente después de seguir los pasos de la sección Solución de problemas. Llame al Servicio Técnico (1-800-328-8251) para pedir un nuevo ensamble de la válvula de salida.

## QUÉ NECESITARÁ

- Dos llaves ajustables de 6"
- Llave hexagonal de 2.5 mm
- Agua tibia con jabón (material de látex).
- Disolventes minerales (materiales a base de aceite).

1. Coloque una llave en la válvula de salida para afirmarla. Con la segunda llave, retire la manguera de pulverización.
2. Suelte (**pero no retire**) el tornillo de ajuste que está justo debajo de la válvula de salida con una llave hexagonal de 2,5 mm.
3. Con una llave, destornille la válvula de salida de la carcasa de la válvula de salida.

Elimine todo el material acumulado dentro de la carcasa de la válvula de salida con la solución adecuada para el material utilizado.

Tenga especial cuidado con el área de la bola y el asiento en el extremo de la válvula de salida (extremo opuesto de la manguera). Elimine todo el material acumulado.



**Recomendación:** Si se usa con pinturas a base de látex, enjuague la válvula de salida con agua de una llave.

4. Vuelva a colocar una válvula de salida nueva o limpia y apriete con una llave. No apriete en exceso. Apriete entre 10,1 y 12,4 N.m.
5. Apriete el tornillo de ajuste para afirmar la válvula de salida. No apriete en exceso. Apriete entre 2,3 a 2,8 N.m.



Es muy importante que apriete el tornillo de ajuste para garantizar una correcta conexión de la manguera y la pistola.

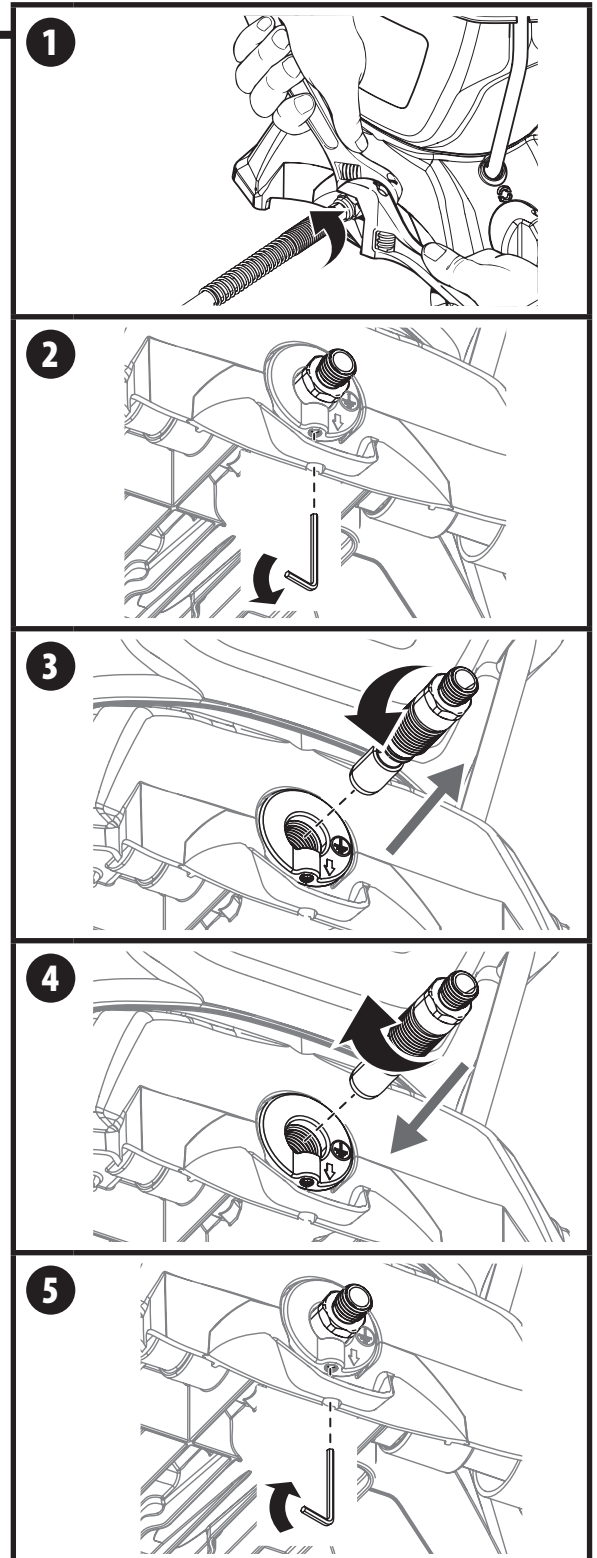

# SOLUCIÓN DE PROBLEMAS

PROBLEMA	CAUSA	SOLUCIÓN
A. El pulverizador no enciende.	<ol style="list-style-type: none"> <li>1. El pulverizador no está enchufado.</li> <li>2. El interruptor está apagado (0).</li> <li>3. El pulverizador se apaga cuando está bajo presión.</li> <li>4. No ingresa energía a través del tomacorriente.</li> <li>5. El cable de extensión está dañado o no tiene calibre o longitud correcto.</li> <li>6. Hay un problema con el motor del pulverizador.</li> <li>7. La boquilla de pulverización está obstruida.</li> </ol>	<ol style="list-style-type: none"> <li>1. Enchufe el pulverizador.</li> <li>2. Ponga el interruptor en la posición encendida (I).</li> <li>3. Mientras pulveriza, el motor realizará ciclos entre ENCENDIDO y APAGADO para regular la presión. Esto es normal.</li> <li>4. Restablezca el disyuntor o busque otro tomacorrientes.</li> <li>5. Consulte Información general.</li> <li>6. Llame al Servicio Técnico (1-800-328-8251).</li> <li>7. Consulte Limpieza de la boquilla de pulverización.</li> </ol>
B. El pulverizador inicia pero no extrae material cuando la perilla PRIME/SPRAY está en la posición PRIME	<ol style="list-style-type: none"> <li>1. La válvula de entrada está atascada con material antiguo.</li> <li>2. No hay succión en la válvula de entrada.</li> <li>3. El filtro de entrada está obstruido.</li> <li>4. La válvula de salida está atascada o contiene residuos.</li> <li>5. La válvula de entrada o de salida está desgastada o dañada.</li> <li>6. La válvula PRIME/SPRAY está obstruida.</li> </ol>	<ol style="list-style-type: none"> <li>1. Presione el vástago impulsor para liberarlo. Si sigue atascada, consulte Limpieza de la válvula de entrada.</li> <li>2. Retire el filtro de entrada y coloque un dedo en la válvula de entrada para comprobar la succión. Si no hay succión, consulte Limpieza de la válvula de entrada.</li> <li>3. Consulte Limpieza del filtro de entrada o reemplace el filtro de entrada.</li> <li>4. Consulte Limpieza de la válvula de salida.</li> <li>5. Reemplace la válvula de entrada o válvula de salida.</li> <li>6. Llame al Servicio Técnico (1-800-328-8251).</li> </ol>
C. El pulverizador extrae material pero la presión cae cuando se presiona el gatillo de la pistola (el patrón de pulverización es deficiente o no hay patrón)	<ol style="list-style-type: none"> <li>1. La boquilla de pulverización está desgastada.</li> <li>2. El filtro de entrada está obstruido.</li> <li>3. La boquilla de pulverización está obstruida.</li> <li>4. El material es muy pesado o espeso.</li> <li>5. El material es muy denso.</li> <li>6. El conjunto de la válvula de salida está desgastado o dañado.</li> <li>7. La manguera de pulverización es muy larga.</li> </ol>	<ol style="list-style-type: none"> <li>1. Reemplace la boquilla de pulverización con una nueva.</li> <li>2. Consulte Limpieza del filtro de entrada o reemplace con un nuevo filtro de entrada.</li> <li>3. Consulte Limpieza de la boquilla de pulverización o reemplace con una nueva boquilla de pulverización.</li> <li>4. Diluya el material.</li> <li>5. Filtre el material o compre el accesorio del filtro (consulte Accesorios, en la página 58).</li> <li>6. Reemplace la válvula de salida.</li> <li>7. Elimine toda la longitud adicional de la manguera que se haya agregado.</li> </ol>
D. La perilla PRIME/SPRAY está en la posición SPRAY y hay flujo a través del tubo de retorno de material	<ol style="list-style-type: none"> <li>1. La válvula PRIME/SPRAY está sucia u obstruida.</li> </ol>	<ol style="list-style-type: none"> <li>1. Llame al Servicio Técnico (1-800-328-8251).</li> </ol>
E. La pistola pulverizadora presenta fugas	<ol style="list-style-type: none"> <li>1. Las piezas internas de la pistola pulverizadora están gastadas o sucias.</li> </ol>	<ol style="list-style-type: none"> <li>1. Llame al Servicio Técnico (1-800-328-8251).</li> </ol>
F. El conjunto de la boquilla de pulverización presenta fugas	<ol style="list-style-type: none"> <li>1. La tuerca de la protección de la boquilla está suelta.</li> <li>2. La protección de la boquilla está montada de manera incorrecta.</li> <li>3. La junta de la boquilla está desgastada.</li> </ol>	<ol style="list-style-type: none"> <li>1. Apriete la tuerca de la protección de la boquilla.</li> <li>2. Retire y monte de forma correcta.</li> <li>3. Reemplace la junta de la boquilla.</li> </ol>
G. La pistola pulverizadora no pulveriza	<ol style="list-style-type: none"> <li>1. La boquilla de pulverización está obstruida.</li> <li>2. La boquilla de pulverización está en la posición incorrecta.</li> <li>3. La perilla PRIME/SPRAY no está en la posición SPRAY.</li> <li>4. El accesorio del filtro está sucio u obstruido.</li> </ol>	<ol style="list-style-type: none"> <li>1. Consulte Limpieza de la boquilla de pulverización.</li> <li>2. Gire la boquilla de pulverización a la posición SPRAY.</li> <li>3. Gire la perilla PRIME/SPRAY a la posición SPRAY.</li> <li>4. Limpie o reemplace.</li> </ol>
H. El patrón de pulverización es deficiente (residuos)	<ol style="list-style-type: none"> <li>1. La boquilla de pulverización está obstruida.</li> <li>2. El filtro de entrada está obstruido.</li> <li>3. La boquilla de pulverización está desgastada.</li> <li>4. El material es muy pesado o espeso.</li> <li>5. La manguera de pulverización es muy larga.</li> </ol>	<ol style="list-style-type: none"> <li>1. Consulte Limpieza de la boquilla de pulverización.</li> <li>2. Consulte Limpieza del filtro de entrada o reemplace con un nuevo filtro de entrada.</li> <li>3. Reemplace la boquilla de pulverización.</li> <li>4. Diluya el material según las recomendaciones del fabricante.</li> <li>5. Elimine toda la longitud adicional de la manguera que se haya agregado.</li> </ol>
I. La boquilla de pulverización no gira.	<ol style="list-style-type: none"> <li>1. La alta presión bloqueó la boquilla de pulverización en su lugar.</li> </ol>	<ol style="list-style-type: none"> <li>1. Consulte Limpieza de la boquilla de pulverización.</li> </ol>

# PARTS LIST • LISTE DE PIÈCES • LISTA DE PIEZAS

## MAIN ASSEMBLY • ENSEMBLE PRINCIPAL • MONTAJE PRINCIPAL

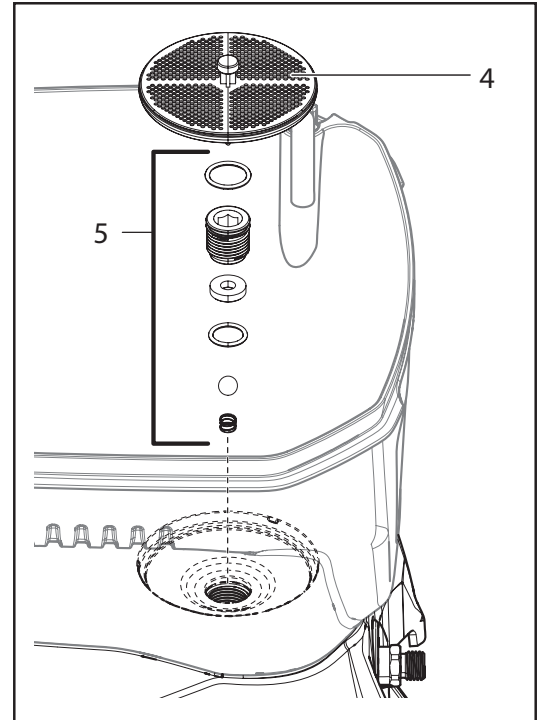
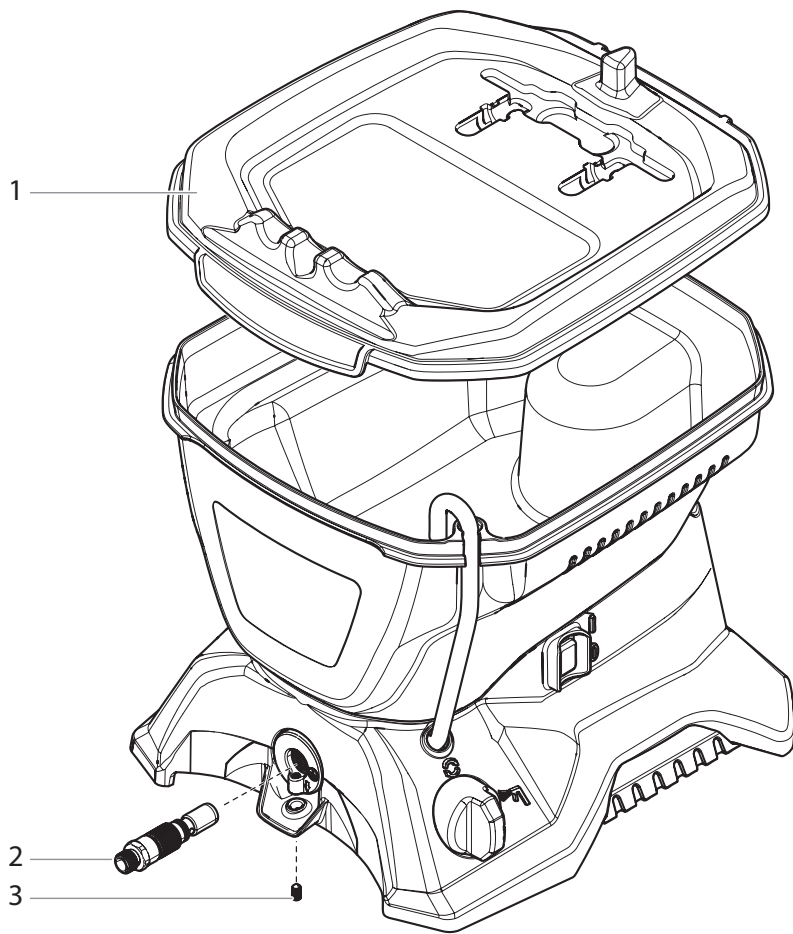

#	130	Description	Description	Descripción
1	0580538A	Tank lid	Couvercle de la réservoir	Tapa de la tanque
2	0580072A	Outlet valve assembly	Ensemble de la soupape de sortie	Conjunto de la válvula de salida
3	0580070	Set screw	Vis de pression	Tornillo de ajuste
4	0580662A	Inlet filter	Filtre d'entrée	Filtro de entrada
5	0580732	Inlet valve kit	Trousse de la soupape d'entrée	Kit de válvula de entrada

# PARTS LIST • LISTE DE PIÈCES • LISTA DE PIEZAS

## SPRAY GUN ASSEMBLY • PISTOLET DE PULVÉRISATION • PISTOLA DE ROCIADORA

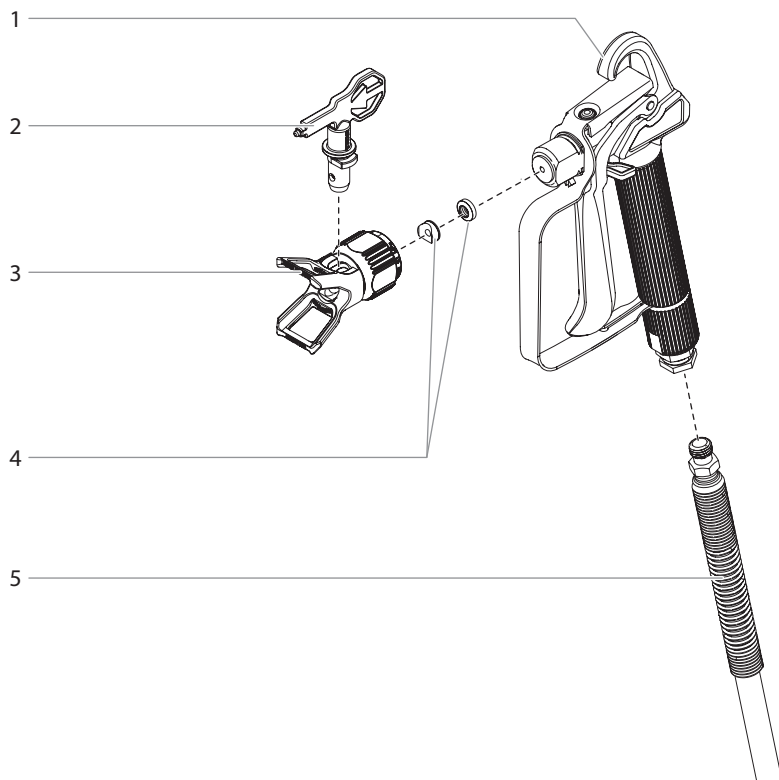

Replacement parts available by calling customer service

On peut obtenir des pièces de rechange en appelant le Service à la clientèle.

Los repuestos están disponibles llamando al servicio a clientes.

**1-800-328-8251**

#	130	Description	Description	Descripción
1	0580688	Spray gun assembly, Control Pro T	Ensemble du pistolet de pulvérisation, Control Pro T	Conjunto de la pistola pulverizadora, Control Pro T
2	0580606	Spray tip, 515	Embout, 515	Boquilla de pulverización, 515
3	0580767	Spray guard assembly (includes item 4)	Ensemble anti-éclaboussure (inclut le article 4)	Conjunto de la protección de pulverización (incluye le elemento 4)
4	0580777	Tip seal kit	Trousse de joint de l'embout	Juego de junta de la boquilla
5	0580660	Spray hose (25')	Tuyau de pulvérisation (7 m)	Manguera de pulverización (7 m)

## ACCESSORIES • ACCESSOIRES • ACCESORIOS

PART NO.	DESCRIPTION	DESCRIPTION	DESCRIPCIÓN
<b>SPRAY GUNS</b>		<b>PISTOLETS DE PULVÉRISATION</b>	<b>PISTOLAS DE PULVERIZACIÓN</b>
0580600	Control Pro spray gun	Pistolet de pulvérisation Control Pro	Pistola de pulverización de Control Pro
0580601	Control Pro M spray gun	Pistolet de pulvérisation Control Pro M	Pistola de pulverización de Control Pro M
<b>SPRAY TIPS AND ACCESSORIES</b>		<b>EMBOUTS DE PULVÉRISATION ET ACCESSOIRES</b>	<b>BOQUILLA DE ROCIADO Y ACCESORIOS</b>
0580602	211 Control Pro Tip	Embout de Control Pro 211	Boquilla de Control Pro 211
0580603	311 Control Pro Tip	Embout de Control Pro 311	Boquilla de Control Pro 311
0580604	313 Control Pro Tip	Embout de Control Pro 313	Boquilla de Control Pro 313
0580605	413 Control Pro Tip	Embout de Control Pro 413	Boquilla de Control Pro 413
0580606	515 Control Pro Tip	Embout de Control Pro 515	Boquilla de Control Pro 515
0580609	Control Pro Tip Guard	Protège-embout Control Pro	Protección de la boquilla Control Pro
<b>SPRAY GUN FILTERS</b>		<b>FILTRES DU PISTOLET</b>	<b>FILTROS DE PISTOLA</b>
0154675	Filter, 50 mesh (white) - paints and solid stains	Filtre, maille 50 (blanc) - peintures et teintures solides	Filtro, malla 50 (blanco) - Pinturas y tinturas sólidas
0154842	Filter, 100 mesh (yellow) - semi-transparent and transparent stains	Filtre, maille 100 (jaune) - Teintures transparentes/semitransparentes	Filtro, malla 100 (amarillo) - Tinturas transparentes o semitransparentes
0154918	Filter, 180 mesh (red) - transparent stains and sealers	Filtre, maille 180 (rose) - Teintures et peintures d'impression transparentes	Filtro, malla 180 (rosa) - Tinturas y selladores transparentes
<b>MISC. ACCESSORIES</b>		<b>ACCESSOIRES DIVERS</b>	<b>ACCESORIOS VARIOS</b>
0580437A	Control Pro 12" Tip Extension	Rallonge d'embout Control Pro de 30 cm	Extensión de la boquilla de 30 cm Control Pro
0512131W	Control Pro 24" Tip Extension	Rallonge d'embout Control Pro de 61 cm	Extensión de la boquilla de 61 cm Control Pro
0501014A	Tip Seal Kit	Trousse du joint de l'embout	Conjunto de la junta de la boquilla
0154839B	All Guard (32 oz)	All Guard (946 ml)	All Guard (946 ml)
0516913A	Piston Oil (4 oz)	Piston Oil (118 ml)	Piston Oil (118 ml)
0580612	Control Pro Spray hose (25')	Tuyau de pulvérisation (7 m) Control Pro	Manguera de pulverización (7 m) Control Pro
0580614	Control Pro Spray hose (50')	Tuyau de pulvérisation (15 m) Control Pro	Manguera de pulverización (15 m) Control Pro

## DATE CODE LOCATION • EMBLACEMENT DU CODE DE DATE • UBICACIÓN DEL CÓDIGO DE FECHA

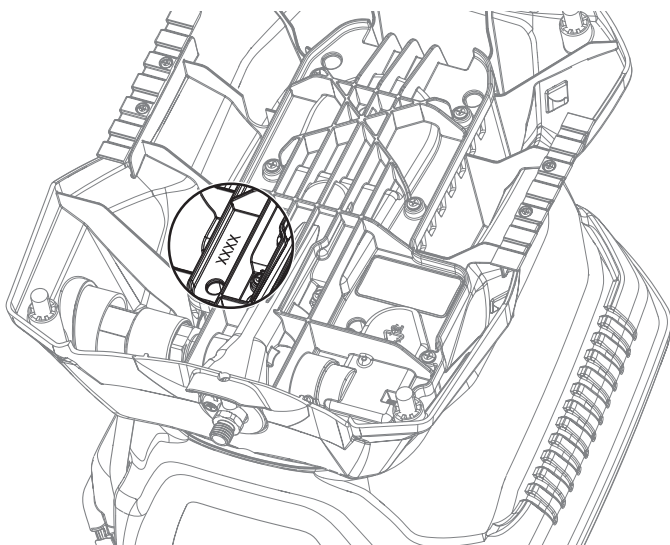

# WARRANTY

## AIRLESS PAINT SPRAY EQUIPMENT

This product, manufactured by Wagner, is warranted to the original retail purchaser against defects in material and workmanship for two years from date of purchase.

This warranty does not cover damage resulting from improper use, accidents, user's negligence or normal wear. This warranty does not cover any defects or damages caused by service or repair performed by anyone other than a Wagner Authorized Service Center. This warranty does not apply to accessories.

WAGNER SHALL NOT IN ANY EVENT BE LIABLE FOR ANY INCIDENTAL OR CONSEQUENTIAL DAMAGES OF ANY KIND, WHETHER FROM BREACH OF THIS WARRANTY OR ANY OTHER REASON.

If any product is defective in material and/or workmanship during the applicable warranty period, please call Wagner Technical Service at 1-800-328-8251. **DO NOT RETURN THE PRODUCT TO THE ORIGINAL RETAILER.** Under Wagner's Free Tool Replacement Program, Wagner Technical Service will either replace the defective part, or refer you to your nearest Authorized Service Center for repair.

SOME STATES DO NOT ALLOW LIMITATIONS ON HOW LONG AN IMPLIED WARRANTY LASTS OR THE EXCLUSION OF INCIDENTAL OR CONSEQUENTIAL DAMAGES, SO THE ABOVE LIMITATION AND EXCLUSION MAY NOT APPLY TO YOU.

**THIS WARRANTY GIVES YOU SPECIFIC LEGAL RIGHTS, AND YOU MAY ALSO HAVE OTHER RIGHTS WHICH VARY FROM STATE TO STATE.**

# GARANTIE

## MATÉRIEL DE PULVÉRISATION DE PEINTURE SANS AIR

Ce produit, fabriqué par Wagner, est garanti, au bénéfice de l'acheteur au détail d'origine, contre tout vice de matières et toute malfaçon pour deux années à compter de la date d'achat.

La présente garantie ne s'applique pas aux dégâts entraînés par une utilisation incorrecte, par la négligence de l'utilisateur ou par l'usure normale. La présente garantie ne s'applique pas non plus aux défauts ou dommages résultant de l'entretien ou de la réparation que fait une personne quelconque qui ne soit pas membre d'un centre d'entretien autorisé pour les produits Wagner. La présente garantie ne s'applique pas aux accessoires.

WAGNER NE POURRA EN AUCUN CAS ÊTRE TENUE RESPONSABLE DE DOMMAGES-INTÉRÊTS INDIRECTS OU CONSÉCUTIFS, QUE CE SOIT POUR UNE RUPTURE DE CETTE GARANTIE OU TOUTE AUTRE RAISON.

En cas de défaut de matériau ou de fabrication du produit durant la période de garantie applicable, appelez le Service technique Wagner au 1 800 328-8251. **NE RENVOYER PAS LE PRODUIT AU DÉTAILLANT ORIGINAL.** Dans le cadre du programme de remplacement gratuit d'outils Wagner, le Service technique Wagner remplacera la pièce défectueuse ou vous indiquera le centre de service agréé le plus proche.

CERTAINES PROVINCES INTERDISENT LES RESTRICTIONS SUR LA DURÉE D'UNE GARANTIE IMPLICITE OU L'EXCLUSION DES DOMMAGES ACCESSOIRES OU INDIRECTS. IL SE PEUT DONC QUE LA RESTRICTION ET L'EXCLUSION ÉNONCÉES CI-DESSUS NE S'APPLIQUENT PAS À VOUS.

**LE PRÉSENTE GARANTIE VOUS ACCORDE DES DROITS JURIDIQUES SPÉCIFIQUES, ET VOUS AVEZ PEUT-ÊTRE D'AUTRES DROITS, QUI PEUVENT VARIER D'UNE PROVINCE À L'AUTRE.**

# GARANTÍA

## EQUIPO DE ATOMIZACIÓN DE PINTURA SIN AIRE

Esta garantía no cubre los daños que sean resultado de un uso inapropiado, accidentes, negligencia del usuario o un desgaste normal. Esta garantía no cubre ningún defecto o daño que haya sido causado por los servicios o reparaciones llevadas a cabo por alguien que no sea un técnico del Centro de Servicio Autorizado de Wagner. Esta garantía no es válida para ningún accesorio.

WAGNER NO SERÁ EN NINGÚN CASO RESPONSABLE DE NINGÚN DAÑO INCIDENTAL O DE CONSECUENCIA DE NINGUNA CLASE, QUE RESULTE DE VIOLAR ESTA GARANTÍA O POR CUALQUIER OTRA RAZÓN.

Si algún producto presenta fallas en los materiales y/o en su fabricación durante el periodo de vigencia de la garantía, llame al Servicio Técnico de Wagner al 1-800-328-8251. **NO DEVUELVA EL PRODUCTO A LA TIENDA DONDE LO ADQUIRIÓ.** Gracias al Programa de Reemplazo de Herramientas Gratis de Wagner, el Servicio Técnico de Wagner reemplazará la pieza defectuosa o lo derivará al Centro de Servicio Autorizado más cercano para su reparación.

ALGUNOS ESTADOS NO PERMITEN LIMITACIONES EN CUANTO A LA DURACIÓN DE UNA GARANTÍA IMPLÍCITA O LA EXCLUSIÓN DE DAÑOS INCIDENTALES O DE CONSECUENCIA, DE MANERA QUE LA LIMITACIÓN Y EXCLUSIÓN ANTERIORES PODRÍAN NO SER VÁLIDAS PARA USTED.

**ESTA GARANTÍA LE CONCEDE DERECHOS LEGALES ESPECÍFICOS, PERO USTED PODRÍA TENER DERECHO A OTROS, LOS CUALES VARIAN DE UN ESTADO A OTRO.**

## **QUESTIONS?**

Call Wagner Technical Service at:

**1-800-328-8251**

Register your product online at:

**[www.wagnerspraytech.com](http://www.wagnerspraytech.com)**

## **BESOIN D'AIDE?**

Appelez le service technique Wagner

**1-800-328-8251**

Enregistrement du produit en ligne sur le site :

**[www.wagnerspraytech.com](http://www.wagnerspraytech.com)**

## **¿NECESITA AYUDA?**

Llame Wagner Technical Service al:

**1-800-328-8251**

Regístrelo del producto en línea en:

**[www.wagnerspraytech.com](http://www.wagnerspraytech.com)**

# **CONTROL PRO™ 130 POWER TANK**