

*If you have questions or comments, contact us.  
Pour toute question ou tout commentaire, nous contacter.  
Si tiene dudas o comentarios, contáctenos.*

**1-888-895-4549 • [www.DEWALT.com](http://www.DEWALT.com)**

INSTRUCTION MANUAL  
GUIDE D'UTILISATION  
MANUAL DE INSTRUCCIONES

INSTRUCTIVO DE OPERACIÓN, CENTROS DE SERVICIO Y  
PÓLIZA DE GARANTÍA. **ADVERTENCIA:** LÉASE ESTE  
INSTRUCTIVO ANTES DE USAR EL PRODUCTO.

# DEWALT®

**DXCM009-0370**

**Free Standing / Bench Top Sand Blast Cabinet**

**Enceinte de sablage indépendante/de table**

**Gabinete de arenado independiente / de banco**

**DXCM009-0370 Sand Blast Cabinet**  
**General User Items Not associated with Parts List and Assembly.**

- A. Door Latch
- B. Glove Seats
- C. Light Switch (Not Visible)
- D. Cabinet Vent
- E. View Window
- F. Suction Hose
- G. Cyclone
- H. Bucket & Lid (Not Included)
- I. Media Vibrator
- J. Foot Control Pedal
- K. Blast Gun (Inside Cabinet)

**Specifications**

<b>MODEL</b>	<b>DXCM009-0370</b>
<b>NET WEIGHT</b>	96 lbs. (44.5 kg)
<b>MAX. WORKING PRESSURE</b>	125 PSI
<b>ABRASIVE CAPACITY</b>	40 LBS
<b>AVG. AIR CONSUMPTION</b>	20 CFM @ 90 PSI
<b>VIEW WINDOW</b>	21" W x 10.5" H
<b>WORKING AREA</b>	30" L x 19" W x 18" H
<b>OVERALL DIMENSIONS</b>	34" L x 22" W x 56.5" H
<b>INCLUDED NOZZLES</b>	(2) 6mm & (2) 7mm

FIG. 1

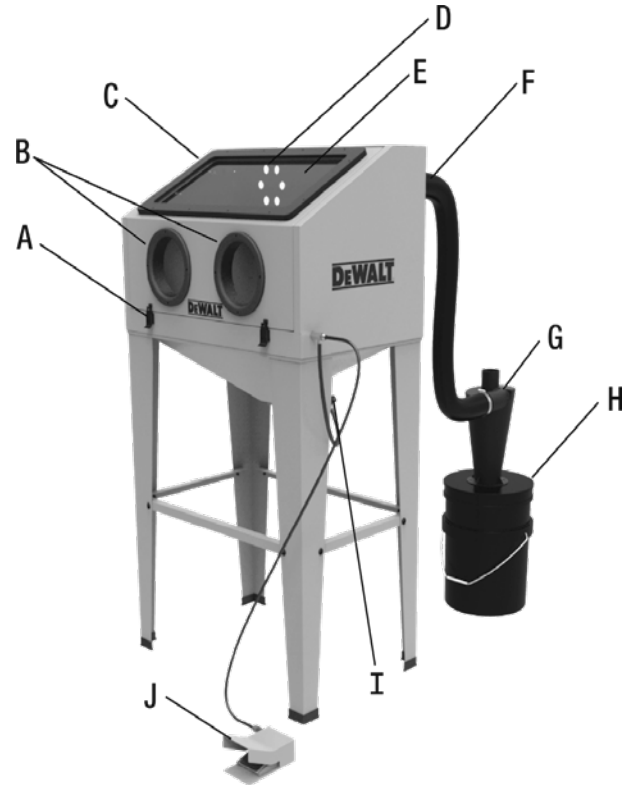

## Definitions: Safety Guidelines

The definitions below describe the level of severity for each signal word. Please read the manual and pay attention to these symbols.

**▲ DANGER:** Indicates an imminently hazardous situation which, if not avoided, will result in death or serious injury.

**▲ WARNING:** Indicates a potentially hazardous situation which, if not avoided, could result in death or serious injury.

**▲ CAUTION:** Indicates a potentially hazardous situation which, if not avoided, may result in minor or moderate injury.

**NOTICE:** Indicates a practice not related to personal injury which, if not avoided, may result in property damage.

IF YOU HAVE ANY QUESTIONS OR COMMENTS ABOUT THIS OR ANY DEWALT TOOL, CALL US TOLL FREE AT: 1-888-895-4549

## Important Safety Instructions

**▲ WARNING: CONTAINS LEAD.** May be harmful if eaten or chewed. May generate dust containing lead. Wash hands after use. Keep out of reach of children.

**▲ WARNING:** Some dust created by power sanding, sawing, grinding, drilling, and other construction activities contains chemicals known to the State of California to cause cancer, birth defects or other reproductive harm. Some example of these chemicals are:

- Lead from lead-based paints

- Crystalline silica from bricks and cement and other masonry products
- Arsenic and chromium from chemically-treated lumber

Your risk from these exposures varies, depending on how often you do this type of work. To reduce your exposure to these chemicals: work in a well ventilated area, and work with approved safety equipment, always wear OSHA/MSHA/NIOSH approved, properly fitting face mask or respirator when using such tools. When using air tools, basic safety precautions should always be followed to reduce the risk of personal injury.

**▲ WARNING:** This product can expose you to chemicals including Lead, which are known to the State of California to cause cancer and birth defects or other reproductive harm. For more information go to [www.P65Warnings.ca.gov](http://www.P65Warnings.ca.gov).



## Save these instructions

**▲ WARNING:** Improper operation or maintenance of this product could result in serious injury and property damage. Read and understand all warnings and operating instructions before using this equipment. Read instruction manual for compressor prior to using this product. When using air tools, basic safety precautions should always be followed to reduce the risk of personal injury.

**▲ WARNING:**



Operators and others in work area must wear ANSI Z87.1 CAN/CSA Z94.3 approved safety glasses with side shields.

 **Operators and others in work area must wear ear protection.**

**⚠ WARNING:**

- *Read all manuals included with this product carefully. Be thoroughly familiar with the controls and the proper use of the equipment.*
- *Any blast cabinet will produce a powerful flow of abrasive particles. To avoid personal injury and property damage, study this manual thoroughly before assembling, operating or servicing this blast cabinet. Never point the abrasive blaster nozzle at anyone or object outside of cabinet. Do not use abrasive gun with door open.*
- *Do not exceed any pressure rating of any component in the system.*
- *Do not use damaged or worn attachments.*
- *During operation, do not expose hands or skin directly in the line of the blast nozzle.*
- *Keep all nuts, bolts and screws tight and ensure equipment is in safe working condition.*
- *Disconnect the cabinet from the air supply before changing accessories or attempting to install, service, relocate or perform any maintenance.*
- *Check hose and air lines for weak or worn condition before each use. Make sure all of the connections are secure before each use.*



**⚠ DANGER: RISK OF EXPLOSION OR FIRE**

- **Fire or Explosion Hazard! DO NOT USE** an abrasive blaster around combustible or flammable liquids, dust gases, oily rags or other materials that can explode or burn quickly. Some abrasives create sparks when they hit surfaces. Abrasives similar to aluminum oxide may generate static electric sparks which will cause fires or explosions in an unsafe environment.



**⚠ DANGER: RISK TO BREATHING (ASPHYXIATION)**

- Dust can be created when you sweep, blast, cut, drill or grind materials such as wood, paint, metal, concrete, cement, or other masonry. This dust often contains chemicals known to cause cancer, birth defects or other reproductive harm. Make sure to wear protective gear.



**⚠ CAUTION: RISK OF STATIC SHOCK**

- Static electric shocks can be painful. Please wear leather or rubber soled shoes or boots and stand on the ground to avoid static electricity.

**⚠ DANGER: SILICOSIS AND OTHER DUST WARNINGS  
DO NOT USE SAND!**

While the vacuum assisted reclaiming system on this product does a good job of dust containment, breathing dust from silica sand may cause silicosis, a fatal lung disease. Breathing dust during blasting operations may also cause asbestosis and/or other serious or fatal diseases.

A NIOSH-approved, well maintained abrasive blasting respirator must be used by anyone blasting, anyone handling or using media containing toxic substances or media with free crystalline silica and anyone in the area of the dust. Harmful dust can remain suspended in the air for long periods of time after blasting has ceased, causing serious injury or death.

Before removing respirator, use an air monitoring instrument to determine if the atmosphere is safe to breathe. Contact the local OSHA or NIOSH office to determine the proper respirator for your particular application.

**READ THESE SAFETY PROCEDURES IN THEIR ENTIRETY  
PARTS OF THE OPERATING INSTRUCTIONS ARE WITHIN  
THESE WARNINGS.**

These procedures are not intended to be exhaustive due to the many variables in the abrasive blasting field. Therefore, we **INSIST** that the hands, ears, mouth, nose and eyes be covered with the appropriate safety protection at all times.

***Assembly Instructions with Indented Parts List***

**⚠ CAUTION:** Two person lift and assembly is recommended! Injuries can occur when lifting and assembling heavy or large objects.

***Tools Required for Assembly: NOT INCLUDED***

Make sure to open carton from side marked "Open This Side"

- **Phillips Screw Driver**
- **Flathead Screw Driver**
- **Adjustable Wrench**
- **10mm, 13mm & 17mm Wrenches**
- **Drill with 1/4" bit (for cyclone)**
- **3" Hole Saw (or knife for cutting center hole in lid for cyclone)**

**⚠ CAUTION:** Make sure to wear the proper PPE such as gloves and safety glasses or goggles. Follow the safety warnings provided from the tool manufacturer.

## Labeled Parts View

Reference Parts List on Next Pages

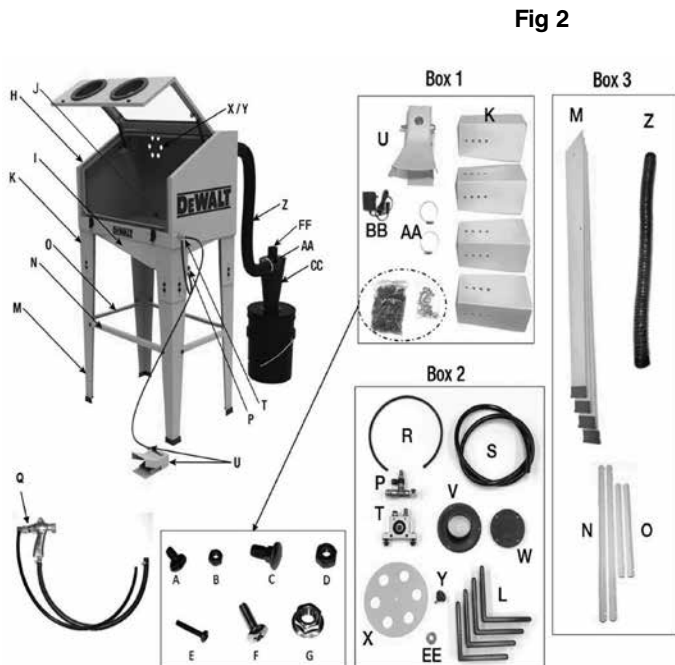

## PARTS LIST

Item	Description	QTY.
A	Bolt, M6 x 1.0 - 12mm, Black	32
B	10mm Nut, Black	32
C	Carriage Bolt, M8 x 1.25 - 25mm, Black	16
D	13mm Nut, Black	16
E	Bolt, M4 x 0.7 - 25 mm, Black	3
F	Bolt, M6 x 1.0 - 19mm, Zinc	6
G	10mm Flange Lock Nuts, Zinc	6
H	Main cabinet assembly	1
I	Hopper	1
J	Grate	1
K	Short legs for benchtop configuration	4
L	Feet for short legs	4
M	Long legs for stand alone configuration w/feet	4
N	Cross support bracket – long	2
O	Cross support bracket – short	2
P	Manifold assembly with vibration adjustment valve	1
Q	Gun/Hose Assy. w/6mm nozzle installed	1

PARTS LIST		
Item	Description	QTY.
R	6mm O.D. polyurethane tubing	20"
S	12mm O.D. polyurethane tubing	48"
T	Vibration Module w/fasteners	1
U	Foot Valve Assembly	1
V	Exhaust Port	1
W*	Exhaust Port Cover	1
X	Vent	1
Y	Threaded Knob for Vent	1
Z	Suction hose, black	40"
AA	2½" Hose clamps	2
BB	Power Supply for light	1
CC	Cyclone	1
DD	Cyclone gasket (not shown)	1
EE	Flat washer	1
FF	Hose Adaptor	1

\* **Exhaust Port Cover not needed if cyclone is installed.**

#### **ADDITIONAL ITEMS NOT SHOWN:**

- (2) Rolls of cabinet seal (extra seal for future use not needed for installation unless pre-installed seal damaged)
- (1) Extra 6mm nozzle and (2) 7mm nozzles
- (5) Window film sheets
- (1) Cyclone mounting template
- (1) Gloves

#### **ITEMS NOT INCLUDED:**

- Teflon tape
- 5 Gallon bucket w/lid
- Shop Vacuum
- Abrasive Media

**Unit Assembly Instructions:** Use the parts list and Fig 2 for reference when assembling. Also, it is recommended that you use two people with lifing and assembling this product.

1. Open box and remove all components from inside of box and from the main cabinet assembly. Open all smaller boxes and place all components on the floor in an orderly fashion.
2. Lay the main cabinet assembly (H) on its back using a blanket (or some other material) to prevent scratching during assembly. Carefully open both latches and slowly open the door.
3. Locate hopper (I) and orient it with the holes on the right side of the cabinet as shown on next page.

- Place the cavity side of the hopper against the bottom of the cabinet and align the holes. Insert (6) bolts (A) from the inside of the cabinet in the locations shown below. Push the bolts through the seal material and install nuts (B). Do not tighten.

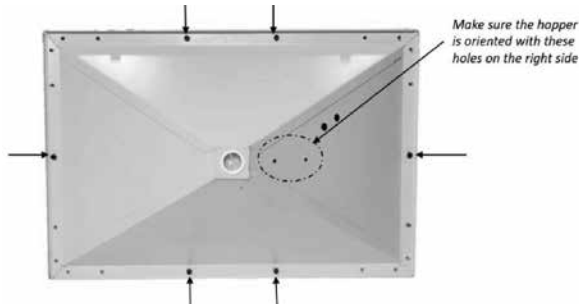

- Install the short legs (K) by placing at one of the base corners and align the holes. Insert bolt (A) from the inside of the cabinet into the (4) mounting holes. Push the bolts through the seal material and install nuts (B). Do not tighten. Repeat process for the other (3) legs. Once all (4) legs are installed, tighten all fasteners securing legs and hopper to cabinet. Close and latch door.

Determine if your cabinet will be configured as a benchtop model or as a stand alone floor model. For benchtop configuration, install feet (L) onto bottom of the legs and proceed to **Step 9**. For a stand alone floor model, continue to **Step 6**.



- Install the long legs (M) to the inside of the short legs using (4) of bolt (C) and nut (D) using the (2) inner holes of the short leg. Repeat with the other (3) legs and tighten all fasteners.



7. With a helper, carefully stand the cabinet upright. Stand in front of the cabinet and insert your hands into the gloves. Determine if the height of the cabinet is comfortable at this setting. If you feel that the cabinet is too high or too low, carefully lay the cabinet on the floor on its back (with a helper). Remove the fasteners securing the long legs to the short legs and slide the (4) long legs up one hole location if the cabinet seems too high or down one hole location if the cabinet seems too low. Reinstall all fasteners and tighten. Using a helper, carefully stand the cabinet upright and recheck to see if the height is correct.
8. Using bolt (A) and nut (B), install the (2) long cross supports (N) and (2) short cross supports (O) on the inside surfaces of the legs. Place the nuts on the inside of the legs as shown but **do not tighten**. After all (4) cross supports are installed, tighten all fasteners.



9. Unlatch and open cabinet door. Locate the manifold assembly (P) and remove the compression nut, straight fitting and the flat washer. **Set the compression nut aside for use in the next step.** Apply 2-3 wraps of Teflon tape to the threads on the straight fitting. Insert threads of straight fitting from the inside of the cabinet through the hole located on the lower right side. Install flat washer on the outside of the cabinet. Assemble the manifold assembly to the fitting and tighten. Orient manifold assembly with push lock fitting and compression fitting elbow pointing down.



10. Locate gun assembly (Q) and place inside cabinet. Using the compression nut you removed from the manifold assembly, slide nut onto the gun's polyurethane tubing in the orientation as shown below. Firmly push the tubing onto the compression fitting until it is seated fully against the shoulder. While holding the tubing in place, tighten the compression nut until snug. Do not overtighten.



11. Slide the suction hose from the gun over the suction pickup tube (the longer tube as shown). Hose should be inserted approximately one inch onto tube. Secure hose by tightening hose clamp.

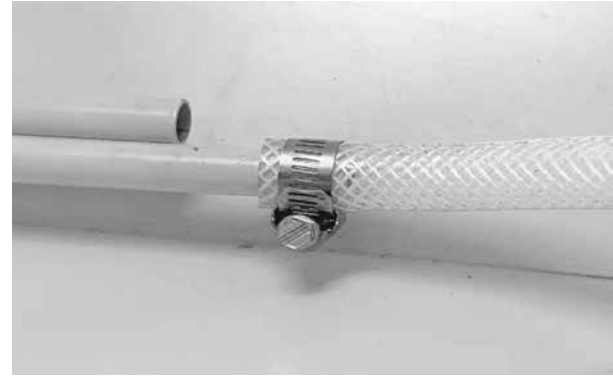

12. Install vibration module (T) onto the bottom right of hopper using the fasteners provided with it. Orient the module with the push lock fitting on the right side as shown below. Tighten fasteners securely. Insert the 6mm polyurethane tubing (R) into the fitting and push in until it is seated fully. Insert the other end of the tubing into the push lock fitting on the manifold assembly (P).



13. Carefully pull gun assembly outside of the cabinet and let hang. Locate grate (J) and orient it face up with the (3) supports on the bottom. Turn grate at an angle with notched corner at front right and insert it into the cabinet as shown below. Once the grate is inside the cabinet, lay it flat on the bottom and return the gun assembly to the inside of the cabinet.



14. Locate the foot valve assembly (U) and remove compression nut from the fitting. Locate the 12mm polyurethane tubing (S) and slide nut onto tubing in the orientation as shown. Firmly push the tubing onto the compression fitting until it is seated fully against the shoulder. While holding the tubing in place, tighten the compression nut until snug. Do not overtighten.



15. Remove compression nut from the elbow fitting on the manifold assembly (P). Slide nut onto tubing in the orientation as shown. Firmly push the tubing onto the compression fitting until it is seated fully against the shoulder. While holding the tubing in place, tighten the compression nut until snug. Do not overtighten.



16. From outside rear of cabinet locate rear vent panel (X), threaded knob (Y) and flat washer (EE). Insert threaded portion of knob through center hole of vent panel. Place washer onto threads and install vent panel using threaded knob. The flat washer should be between the vent panel and the back of the cabinet. Tighten the knob securely. Align the holes of the panel with those in the cabinet.
17. From the outside rear of cabinet locate rear exhaust port (V) and install in the orientation as shown. Using (3) of bolt (E), attach port to cabinet and tighten securely.

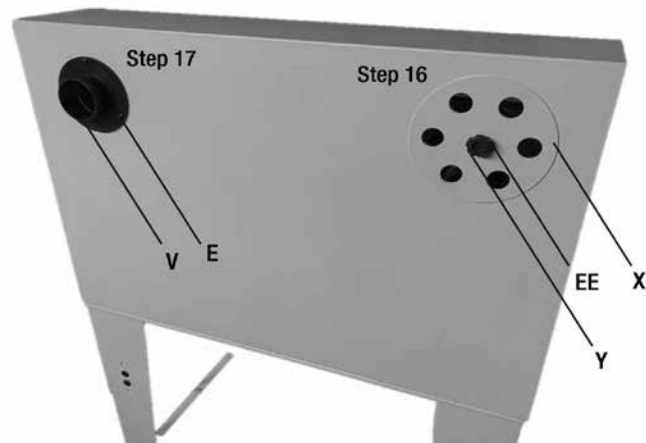

18. Locate suction hose (Z) and (1) hose clamp (AA). Slide hose clamp onto one end of the hose. Slide hose and clamp together over the exhaust port and tighten hose clamp securely.

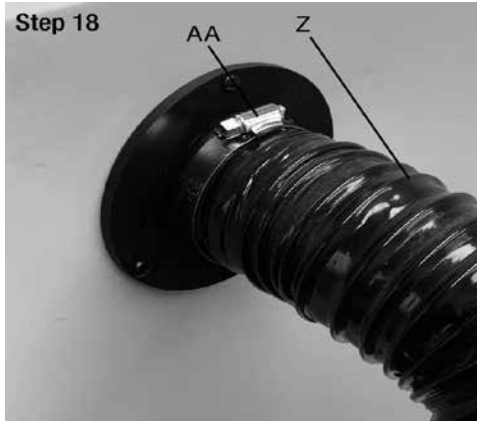

19. Cyclone setup: Using the provided template, cut the hole pattern in a 5 gallon bucket lid (Not Included.) Using (6) each of bolts (F) and nuts (G), install cyclone (CC) w/gasket (DD) onto bucket lid and tighten fasteners. Fasten lid onto bucket (not included.)
20. Slide one hose clamp (AA) on the suction hose (Z). Slide hose and clamp together onto the side port of the cyclone and tighten hose clamp securely.
21. Connect vacuum hose with cyclone adapter (FF) to top port of cyclone.

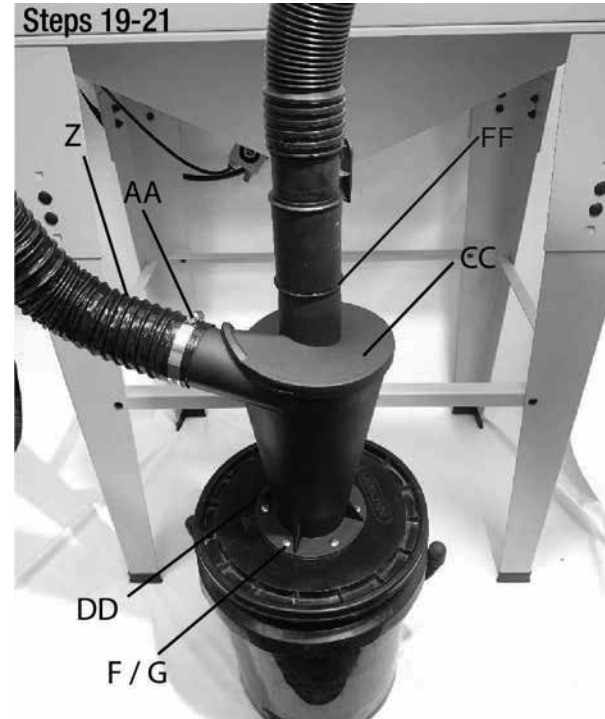

22. Locate power supply (BB) and plug cord into back of light switch. Insert power supply plug into 120V receptacle.



### **MAINTENANCE AND CLEANING**

**⚠ WARNING:** Disconnect power and air before the maintenance is performed. Never perform any maintenance with the cabinet under pressure.

**Cleaning:** Please clean the blast cabinet or parts with a soft cloth. DO NOT use any solvents to clean the blast cabinet or parts inside of the cabinet. If the viewing window becomes such that the work area cannot be viewed, peel off the window protector film included with this unit and replace with new window protector film.

**Air Supply Maintenance:** Every day maintain the air supply according to the manufacturer's instructions. Drain the moisture from the filter and compressor regularly.

Performing routine air supply maintenance will reduce moisture contamination of abrasive media which will increase performance.

Before operation check fittings and hoses making sure all connections are leak free.

**⚠ WARNING:** Inspect gloves and make sure there are no punctures. If you feel air blowing in the glove, replace them immediately. DO NOT use a damaged or punctured glove.

**Adding abrasive:** Do not overfill. See specifications for maximum abrasive amount.

**Abrasives:** Use good quality, dry abrasives that are designed to be recycled. Keep abrasives dry. Moisture from the air source will cause clogging, flow problems and may cause component failure that is not covered under warranty.

Replace abrasive media when the abrasive breaks down. Worn abrasive will reduce performance. **DO NOT USE SAND!**

**⚠ CAUTION:** Wear ANSI-approved safety goggles and NIOSH-approved dust mask / respirator when emptying the abrasive.

**Changing abrasive:** Place a container (not included), which is large enough to hold all abrasive, under the cabinet. Remove drain plug and empty abrasive into the container. Clear all abrasive out in order to prevent breakdown for the next operation. Replace drain plug.

**Abrasive Storage:** Store abrasives in sealed container and in a dry location. Abrasive media is susceptible to moisture.

**Avoid clogging abrasive:** Keep abrasive dry! Nozzle size should be 3-4 times larger than the size of the abrasive being used. If abrasive stops flowing, disconnect air supply and check for obstructions in the suction line and nozzle.

#### **OPERATION INSTRUCTIONS:**

**Note:** When using your abrasive blast cabinet, a compressor with 20 SCFM @ 90 PSI is recommended with a fine grade abrasive (See Media Guide for Types and Uses). If the specified compressor is not available, a smaller compressor can be used intermittently for the blasting operation. Read your compressor manual to determine duty cycle.

Connect the air compressor. Set the compressor pressure regulator to 90 PSI. Do not exceed maximum pressure rating. See specifications for SCFM and Maximum PSI requirements.

Turn the cabinet light on. This blast cabinet is equipped with LED cabinet work light.



Open the Blast Cabinet Door and fill the cabinet with fine abrasive material. Do not overfill. (See specifications for max abrasive capacity.)

Place the workpiece in the center of the cabinet. Close the cabinet door and latch securely. Turn shop vacuum on for the recovery of media and better working visibility.

**Note:** When using a shop vacuum, clean the filter periodically to maintain adequate suction and effectiveness of the vacuum. Read and understand shop vacuum owners manual.

Insert your hands into the gloves. Be certain your fingers are properly positioned and you can move your hands easily and grip the workpiece comfortably.

Depress foot control pedal to operate the gun. Hold the work piece, and position your fingers so that the glove is not in the way of the workpiece. Reposition the workpiece as needed in order to access the complete surface area.

Use a circular motion or side-to-side motion. The nozzle should be approximately 2 inches away from the work piece.

This unit is equipped with a cabinet abrasive media vibrator. If abrasive media is not funneling to the bottom of the cabinet to the pickup tube, adjust vibrator by turning the control knob counter clockwise for increased vibration and clockwise for reduced vibration.



**Blast Cabinet Vent:** Adjust cabinet vent to change pressure in cabinet. Opening vent will decrease cabinet pressure and closing the vent will increase cabinet pressure.



Once the workpiece is completed, remove your hands from the gloves & turn the blast cabinet and shop vacuum off.

See maintenance and cleaning section when the job is completed.

## Service and Adjustments

NOTE: ALL MAINTENANCE AND REPAIR OPERATIONS MUST BE PERFORMED BY TRAINED SERVICE TECHNICIAN.

**⚠ WARNING:** *Risk of unsafe operation. When servicing, you may be exposed to voltage sources, compressed air, or moving parts. Before servicing unit, disconnect power and air supply to the unit.*

## Additional Service

Disassembly or service of the product beyond what is covered in this manual is not recommended. If additional service is required, contact your nearest Authorized Warranty Service Center.

## Accessories

Recommended accessories for use with your tool are available for purchase from your local dealer or authorized service center. If you need assistance in locating any accessory for your tool, please call 1-888-895-4549 or visit our website [www.dewalt.com](http://www.dewalt.com).

## Service Information

Please have the following information available for all service calls:  
Model Number \_\_\_\_\_ Serial Number \_\_\_\_\_  
Date and Place of Purchase \_\_\_\_\_

## Repairs

To assure product SAFETY and RELIABILITY, repairs, maintenance and adjustment should be performed by a DeWALT factory service center, a DeWALT authorized service center or other qualified service personnel. Always use genuine replacement parts.

## Limited Warranty

**DEWALT Industrial Tools** are warranted from date of purchase.

**1 Year** – Limited on all sand blast tools. This warranty is not transferable to subsequent owners.

DeWALT will repair or replace, without charge, at DeWALT's option, any defects due to faulty materials or workmanship. For further detail of warranty coverage and warranty repair information, call 1-(888)-895-4549 or visit [dewalt.com](http://dewalt.com). This warranty does not apply to accessories or damage caused where repairs have been made or attempted by others. This warranty also does not apply to merchandise sold by DeWALT which has been manufactured by and identified as the product of another company, such as gasoline engines. Such manufacturer's warranty, if any, will apply. **ANY INCIDENTAL, INDIRECT OR CONSEQUENTIAL LOSS, DAMAGE OR EXPENSE THAT MAY RESULT FROM ANY DEFECT, FAILURE OR MALFUNCTION OF THE PRODUCT IS NOT COVERED BY THIS WARRANTY.** Some states do not allow the exclusion of limitation of incidental or consequential damages, so the above limitation or exclusion may not apply to you.

**IMPLIED WARRANTIES, INCLUDING THOSE OF MERCHANTABILITY OR FITNESS FOR A PARTICULAR PURPOSE, ARE LIMITED TO ONE YEAR FROM THE DATE OF ORIGINAL PURCHASE.** Some states do not allow limitations on how long an implied warranty last, so the above limitations may not apply to you.

**What the Company Will Do:** (the company) will cover parts and labor to remedy substantial defects due to materials and workmanship during the first year of ownership, with the exceptions noted below. Parts used in repair of whole goods or accessories are warranted for the balance of the original warranty period.

**What is not covered Under This Warranty?** Failures by the original retail purchaser to install, maintain, and operate said equipment in accordance with standard industry practices. Modifications to the product, or tampering with components, or failure to comply with the specific recommendations of the Company set forth in the owner's manual, will render this warranty null and void. The Company shall not be liable for any repairs, replacements, or adjustments to the equipment, or any costs for labor performed by the purchaser without the Company's prior written approval. The effects of corrosion, erosion, surrounding environmental conditions, cosmetic defects, and routine maintenance items, are specifically

excluded from this warranty. Routine maintenance items fall under the owner's responsibility. Additional exclusions include: freight damage, failures resulting from neglect, accident, or abuse, induction motors when operated from a generator, oil leaks, air leaks, oil consumption, leaky fittings, hoses, drain valves, bleeder tubes, and outlet tubes.

- The following components are considered normal wear items and are not covered after the first year of ownership: gloves, window film, nozzles, electric motors, brushes, tubing, hoses, fittings, fasteners, wheels, gaskets, seals and air filter housings.
- Time required for orientation training for the service center to gain access to the product, or additional time due to inadequate egress.
- Damage caused from inadequate filter maintenance.

**How do You Get Service?** In order to be eligible for service under this warranty you must be the original retail purchaser, and provide proof of purchase from one of the Company's dealers, distributors, or retail outlet stores.

**THIS WARRANTY GIVES YOU SPECIFIC LEGAL RIGHTS, AND YOU MAY ALSO HAVE OTHER RIGHTS WHICH VARY FROM STATE TO STATE.**

THE COMPANY MAKES NO OTHER WARRANTY OR REPRESENTATION OF ANY KIND WHATSOEVER, EXPRESSED OR IMPLIED, EXCEPT THAT OF TITLE. ALL IMPLIED WARRANTIES, INCLUDING ANY WARRANTY OF MERCHANTABILITY AND FITNESS FOR PARTICULAR PURPOSE ARE HEREBY DISCLAIMED. LIABILITY FOR CONSEQUENTIAL AND INCIDENTAL DAMAGES UNDER ANY AND ALL WARRANTIES, OTHER CONTRACTS, NEGLIGENCE, OR OTHER TORTS IS EXCLUDED TO THE EXTENT EXCLUSION IS PERMITTED BY LAW.

**FREE WARNING LABEL REPLACEMENT:** If your warning labels become illegible or are missing, call 1-888-895-4549 for a free replacement.

## TROUBLESHOOTING GUIDE

This section provides a list of the more frequently encountered malfunctions, their causes and corrective actions. The operator or maintenance personnel can perform some corrective actions, and others may require the assistance of a qualified DEWALT technician or your dealer.

Problem	Code
Decrease in Performance .....	1
Abrasive Media does not Fire From Gun .....	2
Cabinet Light does Not Work .....	3
Visibility Issue.....	4

**⚠ WARNING:** Disconnect power and air before the maintenance is performed. Never perform any maintenance with the cabinet under pressure.

Code	Possible Cause	Possible Solution
1	<p>Not enough air pressure and/or air flow.</p> <p>Air leaking from loose connection.</p> <p>Abrasive media level too low.</p> <p>Abrasive media worn.</p> <p>Moisture in abrasive.</p> <p>Lubrication being used.</p> <p>Gun Blockage.</p>	<ul style="list-style-type: none"> <li>• Check for loose connections and make sure that air supply is providing enough air flow (CFM) at required pressure (PSI) to the tool's air inlet. Do not exceed maximum air pressure.</li> <li>• Verify all connections are leak free.</li> <li>• Verify unit is filled with enough abrasive to operate correctly.</li> <li>• Change abrasive if worn or too fine.</li> <li>• Air must be clean and dry. Check inline filter. An oiler system should not be used with this tool. The oil will mix with the abrasive and cause a clog.</li> <li>• Disconnect air supply. Unscrew gun tip and remove nozzle to check for blockage. Check for obstruction in suction tube and/or pickup tube in hopper.</li> </ul>

Code	Possible Cause	Possible Solution
2	Lubrication used. Abrasive media size too large for nozzle. Abrasive media too moist and is sticking together.	<ul style="list-style-type: none"> <li>• An oiler system should not be used with this tool. The oil will mix with the abrasive and cause a clog.</li> <li>• Replace nozzle with a nozzle large enough to handle abrasive media size or use finer media.</li> <li>• Replace media with dry, fresh media.</li> </ul>
3	Bulb is burned out. Power cord is not plugged in. Power switch is off. Outlet is non-functioning.	<ul style="list-style-type: none"> <li>• Replace light bulb.</li> <li>• Check that the power cord is properly plugged into a working outlet.</li> <li>• Turn the red light power switch on.</li> <li>• Have the electrical outlet serviced by a qualified electrician.</li> </ul>
4	Cabinet and viewing window has not been cleaned. Abrasive has tarnished the viewing window. Foggy or impaired view during use.	<ul style="list-style-type: none"> <li>• Clean cabinet and viewing window. Refer to page 14 maintenance and cleaning.</li> <li>• Peel off the clear damaged window film and replace with new clean window film. (Extra film included)</li> <li>• Make sure shop vacuum is on and connected to cyclone.</li> </ul>

## DXCM009-0370 Enceinte de sablage

Éléments généraux pour l'utilisateur non associés à la liste des pièces et à l'assemblage avec la liste des pièces et l'assemblage.

- A. Verrou de porte
- B. Sièges à gants
- C. Interrupteur d'éclairage (non visible)
- D. Évent d'enceinte
- E. Fenêtre de visualisation
- F. Tuyau d'aspiration
- G. Cyclone
- H. Seau et couvercle (non inclus)
- I. Vibrateur de média
- J. Pédale de commande
- K. Pistolet à air comprimé (à l'intérieur de l'enceinte)

### Caractéristiques

<b>MODÈLE</b>	<b>DXCM009-0370</b>
<b>POIDS NET</b>	96 lb (44,5 kg)
<b>PRESSION MAXIMALE DE FONCTIONNEMENT</b>	125 PSI
<b>CAPACITÉ D'ABRASION</b>	40 lb (18,1 kg)
<b>MOYENNE CONSOMMATION D'AIR</b>	20 CFM @ 90 PSI
<b>AFFICHER LA FENÊTRE</b>	53,3 cm (21 po) W x 26,7 cm (10,5 po) H
<b>ZONE DE TRAVAIL</b>	76,2 cm (30 po) L x 48,2 cm (19 po) l x 45,7 cm (18 po) H
<b>DIMENSIONS GLOBALES</b>	34 po L x 22 po l x 56,5 po H
<b>BUSES INCLUSES</b>	(2) 6mm et (2) 7mm

FIGURE 1

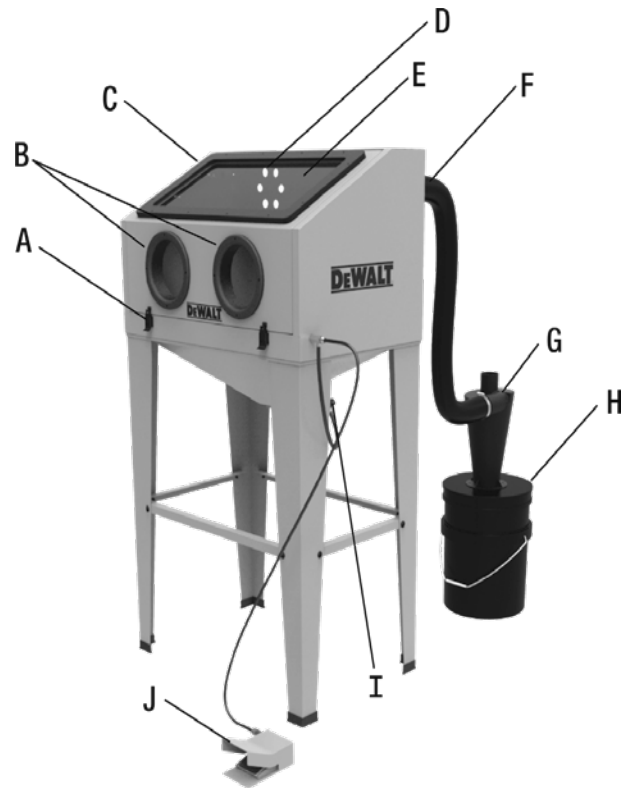

## Définitions : Directives de sécurité

Les définitions ci-dessous décrivent le niveau de gravité de chaque mot signal. Veuillez lire ce manuel et prêter attention à ces symboles.

**⚠ DANGER** : Indique une situation imminente dangereuse qui, si elle n'est pas évitée, entraînera la mort ou de graves blessures.

**⚠ AVERTISSEMENT** : Indique une situation potentiellement dangereuse qui, si elle n'est pas évitée, pourrait entraîner la mort ou de graves blessures.

**⚠ ATTENTION** : Indique une situation potentiellement dangereuse pouvant provoquer des blessures mineures ou modérées si elle n'est pas évitée.

**AVIS** : Indique une pratique qui n'est pas liée aux blessures personnelles qui, si elle n'est pas évitée, peut entraîner des dommages à la propriété.

SI VOUS AVEZ DES QUESTIONS OU DES COMMENTAIRES SUR CE OUTIL OU TOUT AUTRE OUTIL DEWALT, APPELEZ-NOUS AU NUMÉRO SANS FRAIS AU : 1-888-895-4549

### Importantes directives d'utilisation sécuritaire

**⚠ AVERTISSEMENT : CONTIENT DU PLOMB.** Peut être nocif s'il est ingéré ou mâché. Peut produire de la poussière qui contient du plomb. Lavez vos mains après l'utilisation. Gardez hors de la portée des enfants.

**⚠ AVERTISSEMENT** : Certaines poussières créées par le ponçage, le sciage, le meulage, le perçage et d'autres activités de construction contiennent des produits chimiques reconnus par l'État de Californie comme causant le cancer, des malformations congénitales ou d'autres troubles de la reproduction. Voici quelques exemples de ces produits chimiques :

- Plomb provenant de peintures à base de plomb

- Silice cristalline à partir de briques et de ciment et d'autres produits de maçonnerie
- Arsenic et chrome provenant du bois traité chimiquement

Le risque lié à ces expositions varie en fonction de la fréquence à laquelle vous effectuez ce type de travail. Pour réduire votre exposition à ces produits chimiques : travaillez dans un endroit bien ventilé et utilisez des équipements de sécurité approuvés **OSHA/MSHA/NIOSH** approuvé par l'osha/msha/niosh, un masque facial ou un respirateur correctement ajusté lors de l'utilisation de ces outils. Lors de l'utilisation d'outils pneumatiques, des mesures de sécurité de base doivent toujours être prises afin de réduire les risques de blessures.

**⚠ AVERTISSEMENT** : Ce produit peut vous exposer à des produits chimiques incluant le plomb, lequel est connu par l'État de la Californie comme causant le cancer, des anomalies congénitales et d'autres problèmes liés à la reproduction. Pour obtenir plus de renseignements, veuillez visiter le site [www.P65Warnings.ca.gov](http://www.P65Warnings.ca.gov).

## CONSERVEZ CES DIRECTIVES

### ⚠ AVERTISSEMENT :



Une utilisation ou un entretien inapproprié de ce produit peut entraîner des blessures graves et des dommages matériels. Lisez et comprenez tous les avertissements et toutes les instructions d'utilisation avant d'utiliser cet appareil. Lors de l'utilisation d'outils pneumatiques, des mesures de sécurité de base doivent toujours être prises afin de réduire les risques de blessures.

### ⚠ AVERTISSEMENT :



Les opérateurs et les autres personnes présentes dans la zone de travail doivent porter **ANSI Z87.1 CAN/CSA Z94.3** approuvées avec des écrans latéraux.

 Les opérateurs et les autres personnes présentes dans la zone de travail doivent porter des protections auditives.

#### **⚠ AVERTISSEMENT :**

- Lisez attentivement tous les manuels fournis avec ce produit. Se familiariser avec les commandes et l'utilisation correcte de l'équipement.
- Toute enceinte de sablage produit un flux puissant de particules abrasives. Pour éviter les blessures et les dommages matériels, il convient d'étudier attentivement ce manuel avant d'assembler, d'utiliser ou d'entretenir cette enceinte de sablage. Ne pointez jamais la buse du pulvérisateur abrasif sur une personne ou un objet à l'extérieur de l'enceinte. Ne pas utiliser le pistolet abrasif avec la porte ouverte.
- Ne pas dépasser la pression nominale de tout composant du système.
- Ne pas utiliser d'accessoires endommagés ou usés.
- Pendant le fonctionnement, ne pas exposer les mains ou la peau directement dans la ligne de la buse de soufflage.
- Veiller à ce que tous les écrous, boulons et vis soient bien serrés et s'assurer que l'équipement est en bon état de fonctionnement.
- Débrancher l'enceinte de l'alimentation en air avant de changer d'accessoire ou d'essayer d'installer, de réparer, de déplacer ou d'effectuer un entretien quelconque.
- Avant chaque utilisation, vérifiez que le tuyau et les conduites d'air ne sont pas affaiblis ou usés. Assurez-vous que toutes les connexions sont bien fixées avant chaque utilisation.



#### **⚠ DANGER : RISQUE D'EXPLOSION OU D'INCENDIE**

- Risque d'incendie ou d'explosion! **N'UTILISEZ PAS** une sableuse abrasive à proximité de liquides combustibles ou inflammables, de poussières, de gaz, de chiffons huileux ou d'autres matériaux susceptibles d'exploser ou de brûler rapidement. Certains abrasifs produisent des étincelles lorsqu'ils touchent des surfaces. Les abrasifs similaires à l'oxyde d'aluminium peuvent générer des étincelles d'électricité statique qui provoquent des incendies ou des explosions dans un environnement dangereux.



#### **⚠ DANGER : RISQUE POUR LA RESPIRATION (ASPHYXIE)**

- Des poussières peuvent être produites lorsque vous balayez, soufflez, coupez, percez ou meulez des matériaux tels que le bois, la peinture, le métal, le béton, le ciment ou d'autres types de maçonnerie. Cette poussière contient souvent des produits chimiques connus pour provoquer des cancers, des malformations congénitales ou d'autres troubles de la reproduction. Veillez à porter un équipement de protection.



#### **⚠ ATTENTION : RISQUE DE CHOC STATIQUE**

- Les chocs électriques statiques peuvent être douloureux. Veuillez porter des chaussures ou des bottes à semelle de cuir ou de caoutchouc et vous tenir sur le sol pour éviter l'électricité statique.

**⚠ DANGER : SILICOSE ET AUTRES AVERTISSEMENTS  
CONCERNANT LES POUSSIÈRES NE PAS UTILISER DE SABLE!**

Bien que le système de récupération assistée par aspiration de ce produit permette de contenir la poussière, l'inhalation de la poussière de sable siliceux peut provoquer la silicose, une maladie pulmonaire mortelle. L'inhalation de poussières lors des opérations de dynamitage peut également provoquer l'asbestose et/ou d'autres maladies graves ou mortelles.

Un appareil respiratoire pour le décapage au jet d'abrasif, approuvé par le NIOSH et bien entretenu, doit être utilisé par toute personne effectuant le décapage, toute personne manipulant ou utilisant des produits contenant des substances toxiques ou des produits contenant de la silice cristalline libre, et toute personne se trouvant dans la zone de la poussière. Des poussières nocives peuvent rester en suspension dans l'air pendant de longues périodes après l'arrêt du dynamitage et provoquer des blessures graves, voire mortelles.

Avant de retirer le respirateur, utilisez un instrument de surveillance de l'air pour déterminer si l'atmosphère peut être respirée sans danger. Contactez le bureau local de l'OSHA ou du NIOSH pour déterminer le respirateur approprié à votre application particulière.

**LIRE CES PROCÉDURES DE SÉCURITÉ DANS LEUR INTÉGRALITÉ,  
LES PARTIES DU MODE D'EMPLOI SONT INCLUSES DANS CES  
AVERTISSEMENTS.**

Ces procédures ne sont pas exhaustives en raison des nombreuses variables dans le domaine du grenailage. Par conséquent, nous **INSISTONS** pour que les mains, les oreilles, la bouche, le nez et les yeux soient couverts par une protection de sécurité appropriée à tout moment.

**Instructions d'assemblage avec liste des pièces en retrait**

**⚠ ATTENTION :** Le levage et l'assemblage par deux personnes sont recommandés! Des blessures peuvent survenir lors du levage et de l'assemblage d'objets lourds ou de grande taille.

**Outils requis pour l'assemblage : NON INCLUS**

Veillez à ouvrir le carton par le côté marqué « **Ouvrir ce côté** »

- **Tournevis Phillips**
- **Tournevis à tête plate**
- **Clé à molette**
- **Clés de 10 mm, 13 mm et 17 mm**
- **Foret avec mèche de ¼ po (pour le cyclone)**
- **Scie cloche de 3 po (ou couteau pour découper le trou central dans le couvercle du cyclone)**

**⚠ ATTENTION :** Veillez à porter l'EPI approprié, tel que des gants et des lunettes de sécurité. Respectez les consignes de sécurité fournies par le fabricant de l'outil.

### Vue des pièces étiquetées

Liste des pièces de référence aux pages suivantes

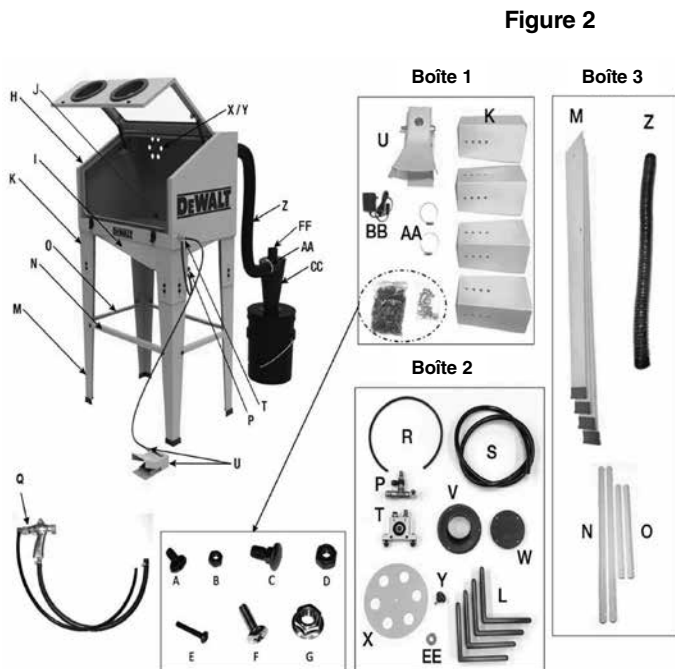

LISTE DES PIÈCES		
Article	Description	QUANTITÉ
A	Boulon, M6 x 1,0 - 12 mm, Noir	32
B	Écrou de 10 mm, noir	32
C	Boulon de carrosserie, M8 X 1,25 - 25 Mm, Noir	16
D	Écrou de 13 mm, noir	16
E	Boulon, M4 x 0,7 - 25 mm, Noir	3
F	Boulon, M6 x 1.0 - 19mm, Zinc	6
G	Écrous à bride de 10 mm, Zinc	6
H	Assemblage de l'enceinte principale	1
I	Trémie	1
J	Grille	1
K	Pieds courts pour la configuration de la paille	4
L	Pieds pour jambes courtes	4
M	Longs pieds pour une configuration autonome avec pieds	4
N	Support transversal - long	2
O	Support transversal - court	2
P	Assemblage du collecteur avec vanne de réglage des vibrations	1
Q	Ensemble pistolet/tuyau avec buse de 6 mm installée	1

LISTE DES PIÈCES		
Article	Description	QUANTITÉ
R	tube en polyuréthane de 6 mm de diamètre extérieur	20 po
S	tube en polyuréthane de 12 mm de diamètre extérieur	48 po
T	Module de vibration avec fixations	1
U	Assemblage de la soupape de pied	1
V	Orifice d'échappement	1
W*	Couvercle de l'orifice d'échappement	1
X	Évent	1
Y	Bouton fileté pour l'évent	1
Z	Tuyau d'aspiration, noir	40 po
AA	Colliers de serrage de 2½ po	2
BB	Alimentation électrique de l'éclairage	1
CC	Cyclone	1
DD	Joint de cyclone (non illustré)	1
EE	Rondelle plate	1
FF	Adaptateur de tuyau	1

**\* Le couvercle de l'orifice d'évacuation n'est pas nécessaire si le cyclone est installé.**

#### **ARTICLES SUPPLÉMENTAIRES NON ILLUSTRÉS :**

- (2) Rouleaux de joints d'étanchéité de l'enceinte (joint supplémentaire pour utilisation future non nécessaire pour l'installation, sauf si le joint préinstallé est endommagé)
- (1) Buse supplémentaire de 6 mm et (2) Buses de 7 mm
- (5) Feuilles de film pour fenêtres
- (1) Gabarit de montage du cyclone
- (1) Gants

#### **ARTICLES NON INCLUS :**

- Ruban de téflon
- Seau de 5 gallons avec couvercle
- Aspirateur d'atelier
- Supports (médias) abrasifs

**Instructions d'assemblage de l'unité :** Utilisez la liste des pièces et la figure 2 comme référence lors de l'assemblage. Il est également recommandé d'être à deux pour soulever et assembler ce produit.

1. Ouvrez la boîte et retirez tous les composants de l'intérieur de la boîte et de l'enceinte principale. Ouvrez toutes les petites boîtes et placez tous les composants sur le sol de manière ordonnée.
2. Posez l'ensemble de l'enceinte principale (H) sur son dos à l'aide d'une couverture (ou d'un autre matériau) pour éviter les rayures pendant l'assemblage. Ouvrez délicatement les deux loquets et ouvrez lentement la porte.
3. Repérez la trémie (I) et orientez-la en fonction des trous situés sur le côté droit de l'enceinte, comme indiqué à la page suivante.

4. Placez le côté de la cavité de la trémie contre le fond de l'enceinte et alignez les trous. Insérez les (6) boulons (A) depuis l'intérieur de l'enceinte aux emplacements indiqués ci-dessous. Poussez les boulons à travers le matériau d'étanchéité et installez les écrous (B). Ne pas trop serrer.

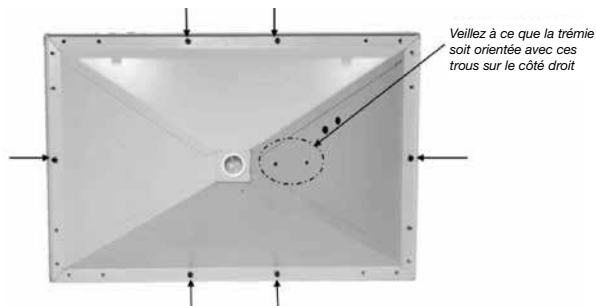

5. Installez les pieds courts (K) en les plaçant dans l'un des coins de la base et aligner les trous. Insérez le boulon (A) depuis l'intérieur de l'enceinte dans les (4) trous de montage. Poussez les boulons à travers le matériau d'étanchéité et installez les écrous (B). Ne pas trop serrer. Répétez l'opération pour les trois (3) autres jambes. Une fois les 4 pieds installés, serrez toutes les fixations des pieds et de la trémie à l'enceinte. Fermez et verrouillez la porte.

Déterminez si votre enceinte sera configurée comme un modèle de table ou comme un modèle autonome au sol. Pour une configuration de table, installez les pieds (L) sur la partie inférieure des pieds et passez à l'étape suivante **Étape 9**. Pour un modèle de sol autonome, passez à l'**étape 6**.



6. Installez les pattes longues (M) à l'intérieur des pattes courtes à l'aide de (4) boulons (C) et d'écrous (D) en utilisant les (2) trous intérieurs de la patte courte. Répétez l'opération avec les trois (3) autres pieds et serrez toutes les fixations.



7. Avec l'aide d'un assistant, mettez l'enceinte debout avec précaution. Placez-vous devant l'enceinte et introduisez vos mains dans les gants. Déterminez si la hauteur de l'enceinte est confortable à ce niveau. Si vous estimez que l'enceinte est trop haute ou trop basse, posez-la avec précaution sur le sol, sur le dos (avec l'aide d'une personne). Retirez les attaches qui fixent les pieds longs aux pieds courts et faites glisser les (4) pieds longs d'un trou vers le haut si l'enceinte semble trop haute ou d'un trou vers le bas si l'enceinte semble trop basse. Réinstaller toutes les fixations et les serrer. Avec l'aide d'un assistant, redressez soigneusement l'enceinte et vérifiez à nouveau si la hauteur est correcte.
8. A l'aide du boulon (A) et de l'écrou (B), installez les (2) supports transversaux longs (N) et les (2) supports transversaux courts (O) sur les surfaces intérieures des pieds. Placez les écrous à l'intérieur des pattes comme indiqué, mais **ne pas serrer**. Une fois les (4) supports transversaux installés, serrez toutes les fixations.



9. Déverrouillez et ouvrez la porte de l'enceinte. Localisez l'assemblage du collecteur (P) et retirez l'écrou de compression, le raccord droit et la rondelle plate. **Mettez l'écrou de compression de côté pour l'utiliser à l'étape suivante.** Appliquez 2 à 3 couches de ruban de téflon sur les filets du raccord droit. Insérez le filetage du raccord droit depuis l'intérieur de l'enceinte à travers le trou situé sur le côté inférieur droit. Installez la rondelle plate à l'extérieur de l'enceinte. Assemblez l'ensemble du collecteur au raccord et serrez. Orientez l'ensemble du collecteur avec le raccord de verrouillage par poussée et le coude du raccord de compression vers le bas.

Enlever les ports de cette extrémité



Ajouter du ruban adhésif ou du mastic à ces filetages lorsque vous le ré-assemblez



Pousser le raccord et le coude vers le bas

10. Localisez l'ensemble du pistolet (Q) et placez-le à l'intérieur de l'enceinte. A l'aide de l'écrou de compression que vous avez retiré du collecteur, faites glisser l'écrou sur le tuyau en polyuréthane du pistolet dans le sens indiqué ci-dessous. Poussez fermement la tubulure sur le raccord de compression jusqu'à ce qu'elle repose complètement contre l'épaulement. Tout en maintenant le tuyau en place, serrez l'écrou de compression jusqu'à ce qu'il soit bien ajusté. Ne pas serrer de trop.



11. Faites glisser le tuyau d'aspiration du pistolet sur le tube d'aspiration (le tube le plus long, comme illustré). Le tuyau doit être inséré d'environ un pouce dans le tube. Fixez le tuyau en serrant le collier de serrage.



12. Installez le module de vibration (T) en bas à droite de la trémie à l'aide des fixations fournies. Orientez le module de manière à ce que le raccord de verrouillage à poussoir se trouve sur le côté droit, comme indiqué ci-dessous. Vissez les attaches fermement. Insérez le tuyau en polyuréthane de 6 mm (R) dans le raccord et poussez-le jusqu'à ce qu'il soit complètement en place. Insérez l'autre extrémité de la tubulure dans le raccord à verrouillage poussé de l'assemblage du collecteur (P).



13. Tirez délicatement le pistolet à l'extérieur de l'enceinte et laissez-le pendre. Repérez la grille (J) et orientez-la face vers le haut avec les (3) supports sur le fond. Tournez la grille à un angle avec l'encoche à l'avant droite et insérez-la dans l'enceinte comme indiqué ci-dessous. Une fois la grille à l'intérieur de l'enceinte, posez-la à plat sur le fond et remplacez l'ensemble du pistolet à l'intérieur de l'enceinte.



14. Localisez l'assemblage du clapet de pied (U) et retirez l'écrou de compression du raccord. Repérez le tuyau en polyuréthane de 12 mm (S) et faites glisser l'écrou sur le tuyau dans l'orientation indiquée. Poussez fermement la tubulure sur le raccord de compression jusqu'à ce qu'elle repose complètement contre l'épaulement. Tout en maintenant le tuyau en place, serrez l'écrou de compression jusqu'à ce qu'il soit bien ajusté. Ne pas serrer de trop.



15. Retirez l'écrou de compression du raccord coudé du collecteur (P). Faites glisser l'écrou sur la tubulure dans l'orientation indiquée. Poussez fermement la tubulure sur le raccord de compression jusqu'à ce qu'elle repose complètement contre l'épaulement. Tout en maintenant le tuyau en place, serrez l'écrou de compression jusqu'à ce qu'il soit bien ajusté. Ne pas trop serrer.



16. Depuis l'extérieur de l'arrière de l'enceinte, repérez le panneau d'aération arrière (X), le bouton fileté (Y) et la rondelle plate (EE). Insérez la partie filetée du bouton à travers le trou central du panneau de ventilation. Placez la rondelle sur les filets et installez le panneau de ventilation à l'aide d'un bouton fileté. La rondelle plate doit se trouver entre le panneau d'aération et l'arrière de l'enceinte. Vissez le bouton fermement. Alignez les trous du panneau avec ceux de l'enceinte.
17. Depuis l'extérieur de l'arrière de l'enceinte, repérez l'orifice d'évacuation arrière (V) et l'installez dans le sens indiqué. En utilisant (3) du boulon (E), fixer l'orifice à l'enceinte et serrer fermement.

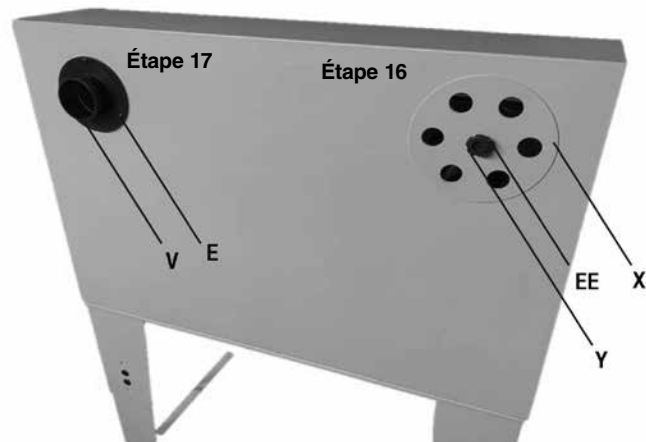

18. Localisez le tuyau d'aspiration (Z) et (1) le collier de serrage (AA). Faites glisser le collier de serrage sur l'une des extrémités du tuyau. Faites glisser le tuyau et le collier de serrage ensemble sur l'orifice d'échappement et serrez fermement le collier de serrage.

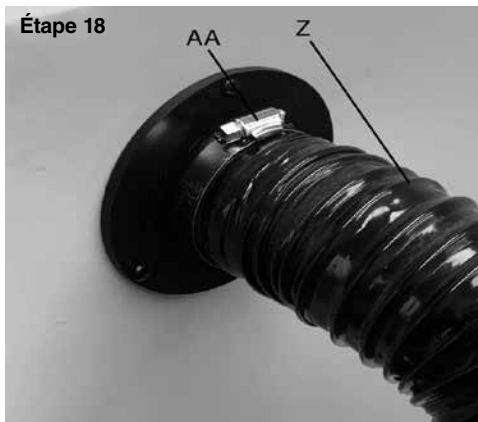

19. Configuration du cyclone : À l'aide du gabarit fourni, découpez le modèle de trou dans le couvercle d'un seau de 5 gallons (non inclus) En utilisant (6) chacun des boulons (F) et des écrous (G), installez le cyclone (CC) avec le joint (DD) sur le couvercle du godet et serrez les fixations. Fixez le couvercle sur le godet (non inclus.)
20. Faites glisser un collier de serrage (AA) sur le tuyau d'aspiration (Z). Faites glisser le tuyau et le collier de serrage ensemble sur l'orifice latéral du cyclone et serrez fermement le collier de serrage.
21. Connectez le tuyau d'aspiration avec l'adaptateur cyclone (FF) à l'orifice supérieur du cyclone.

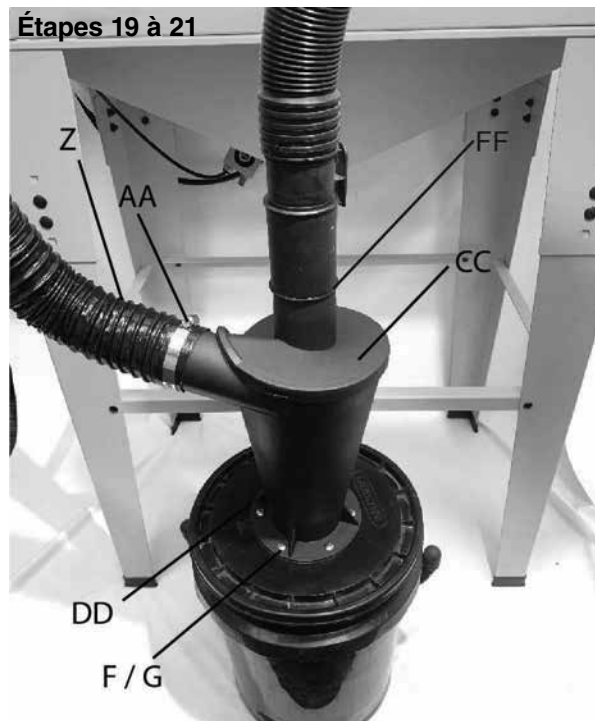

22. Localisez le bloc d'alimentation (BB) et branchez le cordon à l'arrière de l'interrupteur d'éclairage. Insérez la fiche d'alimentation dans la prise de 120 V.



## ENTRETIEN ET NETTOYAGE

**⚠ AVERTISSEMENT :** Débranchez l'alimentation électrique et l'air avant de procéder à l'entretien. N'effectuez jamais d'entretien avec l'enceinte sous pression.

**Nettoyage :** Veuillez nettoyer l'enceinte de sablage ou les pièces avec un chiffon doux. NE PAS utiliser de solvants pour nettoyer l'enceinte de sablage ou les pièces à l'intérieur de l'enceinte. Si la fenêtre de visualisation ne permet plus de voir la zone de travail, décollez le film de protection de la fenêtre fourni avec l'appareil et remplacez-le par un nouveau film de protection de la fenêtre.

**Entretien de l'alimentation en air :** Chaque jour, maintenez l'alimentation en air conformément aux instructions du fabricant. Vidangez régulièrement l'humidité du filtre et du compresseur.

L'entretien régulier de l'alimentation en air permet de réduire la contamination par l'humidité des produits abrasifs, ce qui augmente le rendement des produits.

Avant la mise en service, vérifiez les raccords et les tuyaux en vous assurant que tous les raccords et tuyaux sont en bon état et étanches.

**⚠ AVERTISSEMENT :** Inspectez les gants et veillez à ce qu'il n'y ait aucune perforation. Si vous sentez un souffle d'air dans le gant, remplacez-le immédiatement. NE PAS utiliser un gant endommagé ou perforé.

**Ajout d'abrasif :** Ne pas trop remplir. Voir les spécifications pour la quantité maximale d'abrasif.

**Abrasifs :** Utilisez des abrasifs secs de bonne qualité conçus pour être recyclés. Garder les abrasifs au sec. L'humidité provenant de la source d'air provoque un colmatage, des problèmes de débit et peut entraîner une défaillance des composants qui n'est pas

couverte par la garantie.

Remplacer le support abrasif lorsque l'abrasif se décompose.

L'abrasif usé réduira les performances. **NE PAS UTILISER DE SABLE!**

**⚠ ATTENTION :** Porter des lunettes de sécurité approuvées par l'ANSI et un masque anti-poussière / respirateur approuvé par le NIOSH lors de la vidange de l'abrasif.

**Changer l'abrasif :** Placez sous l'enceinte un récipient (non fourni) suffisamment grand pour contenir tous les abrasifs. Retirez le bouchon de vidange et videz l'abrasif dans le conteneur. Dégagez tous les abrasifs afin d'éviter toute panne lors de l'opération suivante. Remplacez le bouchon de drainage.

**Stockage de l'abrasif :** Stocker les abrasifs dans un récipient hermétique et dans un environnement sec. Les médias abrasifs sont sensibles à l'humidité.

**Éviter le colmatage de l'abrasif :** Garder l'abrasif au sec! La taille de la buse doit être 3 à 4 fois supérieure à la taille de l'abrasif utilisé. Si l'abrasif ne s'écoule plus, débranchez l'alimentation en air et vérifiez que la conduite d'aspiration et la buse ne sont pas obstruées.

#### **INSTRUCTIONS D'UTILISATION :**

**Remarque :** Lorsque vous utilisez votre enceinte de sablage, il est recommandé d'utiliser un compresseur de 20 SCFM à 90 PSI avec un abrasif de qualité fine (voir le guide des médias pour les types et les utilisations). Si le compresseur spécifié n'est pas disponible, un compresseur plus petit peut être utilisé par intermittence pour l'opération de dynamitage. Lisez le manuel de votre compresseur pour déterminer le cycle de travail.

Raccordez le compresseur d'air. Réglez le régulateur de pression du compresseur à 90 PSI. Ne pas dépasser la pression nominale maximale.

Voir les spécifications pour les exigences SCFM et PSI maximum.

Allumez la lumière de l'enceinte. Cette enceinte de sablage est équipée d'un éclairage de travail DEL.



Ouvrez la porte de l'enceinte de sablage et remplissez l'enceinte de sablage d'abrasif fin. Ne pas trop remplir. (Voir les spécifications pour la capacité abrasive maximale)

Placez la pièce au centre de l'enceinte. Fermez la porte de l'enceinte et verrouillez-la correctement. Activez l'aspirateur de l'atelier pour récupérer les médias et améliorer la visibilité du travail.

**Remarque :** Lorsque vous utilisez un aspirateur d'atelier, nettoyez régulièrement le filtre afin de maintenir une aspiration adéquate et l'efficacité de l'aspirateur. Lire et comprendre le manuel d'utilisation de l'aspirateur d'atelier.

Insérez vos mains dans les gants. Assurez-vous que vos doigts sont correctement positionnés et que vous pouvez bouger vos mains facilement et saisir la pièce confortablement.

Appuyez sur la pédale de commande pour faire fonctionner le pistolet. Tenez la pièce et placez vos doigts de manière à ce que le gant ne gêne pas la pièce. Repositionner la pièce si nécessaire afin d'accéder à la totalité de la surface.

Utilisez un mouvement circulaire ou un mouvement d'un côté à l'autre. La buse doit se trouver à environ 2 pouces de la pièce à travailler.

Cet appareil est équipé d'un vibreur de média abrasif en enceinte. Si le produit abrasif ne s'écoule pas au fond de l'enceinte vers le tube de ramassage, réglez le vibreur en tournant le bouton de commande dans le sens inverse des aiguilles d'une montre pour augmenter les vibrations et dans le sens des aiguilles d'une montre pour les réduire.



Évent de l'enceinte de sablage : Ajustez l'évent de l'enceinte pour changer la pression dans l'enceinte. L'ouverture de l'évent diminuera la pression de l'enceinte et la fermeture de l'évent augmentera la pression de l'enceinte.

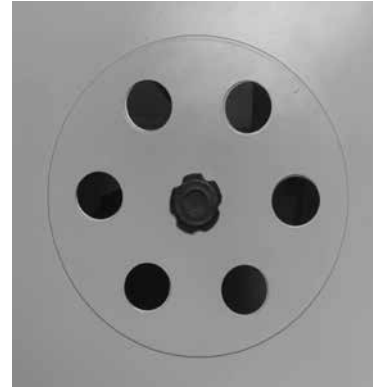

Une fois la pièce travaillée, retirez vos mains des gants et éteignez l'enceinte de sablage et l'aspirateur d'atelier.

Voir la section entretien et nettoyage lorsque le travail est terminé.

## **Service et ajustements**

REMARQUE : TOUTES LES OPÉRATIONS D'ENTRETIEN ET DE RÉPARATION DU SITE DOIVENT ÊTRE EFFECTUÉES PAR UN TECHNICIEN QUALIFIÉ.

**⚠ AVERTISSEMENT :** *Risque de fonctionnement dangereux.*

*Lors de l'entretien, vous pouvez être exposé à des sources de tension, à de l'air comprimé ou à des pièces en mouvement. Avant de procéder à l'entretien de l'appareil, débranchez l'alimentation électrique et l'alimentation en air de l'appareil.*

## **Service supplémentaire**

Il n'est pas recommandé de démonter ou d'entretenir le produit au-delà de ce qui est prévu dans ce manuel. Si une intervention supplémentaire est nécessaire, contactez le centre de service de garantie agréé le plus proche.

## **Accessoires**

Les accessoires recommandés pour l'utilisation de votre outil peuvent être achetés auprès de votre revendeur local ou d'un centre de service agréé. Si vous avez besoin d'aide pour trouver un accessoire pour votre outil, veuillez appeler le 1-888-895-4549 ou visiter notre site Web à l'adresse [www.dewalt.com](http://www.dewalt.com).

## **Informations sur le service**

Veuillez disposer des informations suivantes pour tous les appels de service :

Numéro de modèle \_\_\_\_\_ Numéro de série \_\_\_\_\_

Date et lieu d'achat \_\_\_\_\_

## **Réparations**

Pour garantir la SÉCURITÉ et la FIABILITÉ du produit, les réparations, l'entretien et les réglages doivent être effectués par un centre de

service après-vente DEWALT, un centre de service après-vente agréé DEWALT ou tout autre personnel de service qualifié. Utilisez toujours des pièces de rechange d'origine.

## Garantie limitée

Les outils industriels DEWALT sont garantis à partir de la date d'achat.

**1 an** - Limitée sur tous les outils de sablage. Cette garantie n'est pas transférable aux propriétaires ultérieurs.

DEWALT réparera ou remplacera, sans frais, à l'option de DEWALT les défauts dus à des vices de matériaux ou de fabrication. Pour plus de détails sur la couverture et la réparation de la garantie, appelez le 1-(888)-895-4549 ou visitez le site dewalt.com. Cette garantie ne s'applique pas aux accessoires ou aux dommages causés lorsque des réparations ont été effectuées ou tentées par d'autres. Cette garantie ne s'applique pas non plus aux marchandises vendues par DEWALT qui ont été fabriquées et identifiées comme étant le produit d'une autre société, comme les moteurs à essence. La garantie du fabricant, le cas échéant, s'appliquera. **TOUTE PERTE, TOUT DOMMAGE OU TOUTE DÉPENSE ACCESSOIRE, INDIRECTE OU CONSÉCUTIVE POUVANT RÉSULTER D'UN DÉFAUT, D'UNE PANNE OU D'UN DYSFONCTIONNEMENT DU PRODUIT N'EST PAS COUVERTE PAR LA PRÉSENTE GARANTIE.** Certains États n'autorisent pas l'exclusion ou la limitation des dommages accessoires ou indirects, de sorte que la limitation ou l'exclusion susmentionnée peut ne pas s'appliquer à vous.

**LES GARANTIES IMPLICITES, Y COMPRIS LES GARANTIES DE QUALITÉ MARCHANDE OU D'ADÉQUATION À UN USAGE PARTICULIER, SONT LIMITÉES À UN AN À COMPTER DE LA DATE DE L'ACHAT INITIAL.** Certains États n'acceptent pas les limitations sur la durée des garanties implicites, et la limitation susmentionnée peut ne pas s'appliquer à vous.

**Ce que fera l'entreprise :** (l'entreprise) couvrira les pièces et la main d'œuvre pour remédier aux défauts substantiels dus aux matériaux et à la main d'œuvre au cours de la première année de possession, avec les exceptions notées ci-dessous. Les pièces utilisées pour la réparation de produits entiers ou d'accessoires sont garanties pour le reste de la période de garantie initiale.

### Qu'est-ce qui n'est pas couvert par la présente garantie?

Le défaut d'installation, d'entretien et de fonctionnement de l'équipement par l'acheteur au détail d'origine, conformément aux pratiques industrielles courantes. Les modifications apportées au produit, la manipulation de composants ou le non-respect des recommandations spécifiques de la société énoncées dans le manuel du propriétaire rendront cette garantie nulle et non avenue. L'entreprise n'est pas responsable de toutes réparations, remplacements ou ajustements de l'équipement ou de tous coûts de main-d'œuvre effectués par l'acheteur sans l'approbation écrite préalable de l'entreprise. Les effets de la corrosion, de l'érosion, des conditions environnementales environnantes, des défauts cosmétiques et des opérations d'entretien courant sont

expressément exclus de la présente garantie. Les opérations d'entretien courant relèvent de la responsabilité du propriétaire. Les exclusions supplémentaires comprennent : les dommages dus au transport, les défaillances résultant d'une négligence, d'un accident ou d'un abus, les moteurs à induction lorsqu'ils fonctionnent à partir d'un générateur, les fuites d'huile, les fuites d'air, la consommation d'huile, les fuites au niveau des raccords, des tuyaux, des robinets de vidange, des tubes de purge et des tubes d'évacuation.

- Les composantes suivantes sont considérées comme des articles d'usure normale et ne sont pas couverts après la première année d'utilisation : gants, film pour vitres, buses, moteurs électriques, brosses, tubes, tuyaux, raccords, attaches, roues, joints et boîtiers de filtre à air.
- Le temps nécessaire à l'orientation et à la formation du centre de service pour accéder au produit, ou le temps supplémentaire dû à une évacuation inadéquate.
- Dommages causés par un entretien inadéquat du filtre.

**Comment obtenir un service?** Pour pouvoir bénéficier de la présente garantie, vous devez être l'acheteur au détail d'origine et fournir une preuve d'achat auprès de l'un des revendeurs, distributeurs ou magasins de détail de l'Entreprise.

LA PRÉSENTE GARANTIE VOUS CONFÈRE DES DROITS LÉGAUX SPÉCIFIQUES ET VOUS POURRIEZ ÉGALEMENT DISPOSER D'AUTRES DROITS QUI VARIENT D'UN ÉTAT À L'AUTRE.

L'ENTREPRISE N'OFFRE AUCUNE AUTRE GARANTIE OU REPRÉSENTATION DE QUELQUE NATURE QUE CE SOIT, EXPRESSE OU IMPLICITE, À L'EXCEPTION DE LA GARANTIE DE TITRE. TOUTES LES GARANTIES IMPLICITES, Y COMPRIS TOUTE GARANTIE DE QUALITÉ MARCHANDE ET D'ADAPTATION À UN USAGE PARTICULIER, SONT PAR LES PRÉSENTES EXCLUES. LA RESPONSABILITÉ POUR LES DOMMAGES INDIRECTS ET ACCESSOIRES EN VERTU DE TOUTES LES GARANTIES, D'AUTRES CONTRATS, DE LA NÉGLIGENCE OU D'AUTRES DÉLITS EST EXCLUE DANS LA MESURE OÙ L'EXCLUSION EST PERMISE PAR LA LOI.

**REPLACEMENT GRATUIT DE L'ÉTIQUETTE D'AVERTISSEMENT :** Si vos étiquettes d'avertissement deviennent illisibles ou manquent, appelez le 1-888-895-4549 pour un remplacement gratuit.

## GUIDE DE DÉPANNAGE

Cette section fournit une liste des dysfonctionnements les plus fréquents, de leurs causes et des actions correctives. L'opérateur ou le personnel d'entretien peut effectuer certaines actions correctives, tandis que d'autres peuvent nécessiter l'assistance d'un technicien DEWALT qualifié ou de votre revendeur.

Problème	Code
Diminution des performances/du rendement .....	1
L'abrasif ne sort pas du pistolet .....	2
La lumière de l'enceinte ne fonctionne pas .....	3
Problème de visibilité.....	4

**⚠ AVERTISSEMENT :** Débrancher l'alimentation électrique et l'air avant de procéder à l'entretien. N'effectuez jamais d'entretien avec l'enceinte sous pression.

Code	Cause possible	Solution possible
1	Pression et/ou débit d'air insuffisants. Fuite d'air au niveau d'une connexion desserrée. Le niveau d'abrasif est trop bas. Supports abrasifs usés. De l'humidité est présente dans l'abrasif. Lubrification utilisée. Blocage du pistolet.	<ul style="list-style-type: none"> <li>• Vérifier que les connexions ne sont pas desserrées et que l'alimentation en air fournit un débit d'air suffisant (CFM) à la pression requise (PSI) à l'entrée d'air de l'outil. Ne pas dépasser la pression maximale de l'air.</li> <li>• Vérifier que tous les connexions sont exemptes de fuites.</li> <li>• Vérifier que l'appareil est suffisamment rempli d'abrasif pour fonctionner correctement.</li> <li>• Changer l'abrasif s'il est usé ou trop fin.</li> <li>• L'air doit être propre et sec. Vérifier le filtre en ligne. Un système de graissage ne doit pas être utilisé avec cet outil. L'huile se mélangera à l'abrasif et provoquera un colmatage.</li> <li>• Déconnecter l'alimentation en air. Dévisser l'embout du pistolet et retirer la buse pour vérifier qu'elle n'est pas obstruée. Vérifier qu'il n'y a pas d'obstruction dans le tube d'aspiration et/ou le tube de ramassage dans la trémie.</li> </ul>

Code	Cause possible	Solution possible
2	<p>Lubrification utilisée. La taille du produit abrasif est trop grande pour la buse. Le support abrasif est trop humide et colle les uns aux autres.</p>	<ul style="list-style-type: none"> <li>• Un système de graissage ne doit pas être utilisé avec cet outil. L'huile se mélangera à l'abrasif et provoquera un colmatage.</li> <li>• Remplacer la buse par une buse suffisamment grande pour traiter le produit abrasif ou utiliser un produit plus fin.</li> <li>• Remplacer le média par un média sec et frais.</li> </ul>
3	<p>L'ampoule est grillée. Le cordon d'alimentation n'est pas branché. L'interrupteur d'alimentation est éteint. La prise ne fonctionne pas.</p>	<ul style="list-style-type: none"> <li>• Remplacer l'ampoule électrique.</li> <li>• Vérifier que le cordon d'alimentation est correctement branché dans une prise de courant en état de marche.</li> <li>• Allumer l'interrupteur d'alimentation de la lumière rouge.</li> <li>• Faites réparer la prise électrique par un électricien qualifié.</li> </ul>
4	<p>L'enceinte et la fenêtre d'observation n'ont pas été nettoyées. Un abrasif a terni la fenêtre de visualisation. Vue embrumée ou altérée pendant l'utilisation.</p>	<ul style="list-style-type: none"> <li>• Nettoyer l'enceinte et le hublot. Veuillez vous référer à la page 14 « Entretien et nettoyage ».</li> <li>• Retirer le film transparent endommagé et remplacez-le par un nouveau film propre. (Film supplémentaire inclus)</li> <li>• Assurez-vous que l'aspirateur d'atelier est en marche et qu'il est connecté au cyclone.</li> </ul>

## Gabinete de arenado DXCM009-0370

Artículos de uso general no asociados con la lista de partes y el ensamblaje.

- A. Seguro de la puerta
- B. Puertos de guantes
- C. Interruptor de luz (no se muestra)
- D. Respiradero del gabinete
- E. Ventana
- F. Manguera de succión
- G. Ciclón
- H. Cubeta y tapa (no incluidos)
- I. Vibrador de material
- J. Pedal de control
- K. Pistola de chorro (en el interior del gabinete)

### Especificaciones

<b>MODELO</b>	<b>DXCM009-0370</b>
<b>PESO NETO</b>	96 libras (44.5 kg)
<b>PRESIÓN DE TRABAJO MÁXIMA</b>	125 PSI
<b>CAPACIDAD ABRASIVA</b>	40 libras (18.1 kg)
<b>PROMEDIO CONSUMO DE AIRE</b>	20 CFM a 90 PSI
<b>VENTANA</b>	21 pulg. de ancho x 10.5 pulg. de alto
<b>ÁREA DE TRABAJO</b>	30 pulg. de largo x 19 pulg. de ancho x 18 pulg. de alto
<b>DIMENSIONES TOTALES</b>	34 pulg. de largo x 22 pulg. de ancho x 56.5 pulg. de alto
<b>BOQUILLAS INCLUIDAS</b>	(2) 6 mm y (2) 7 mm

FIGURA 1

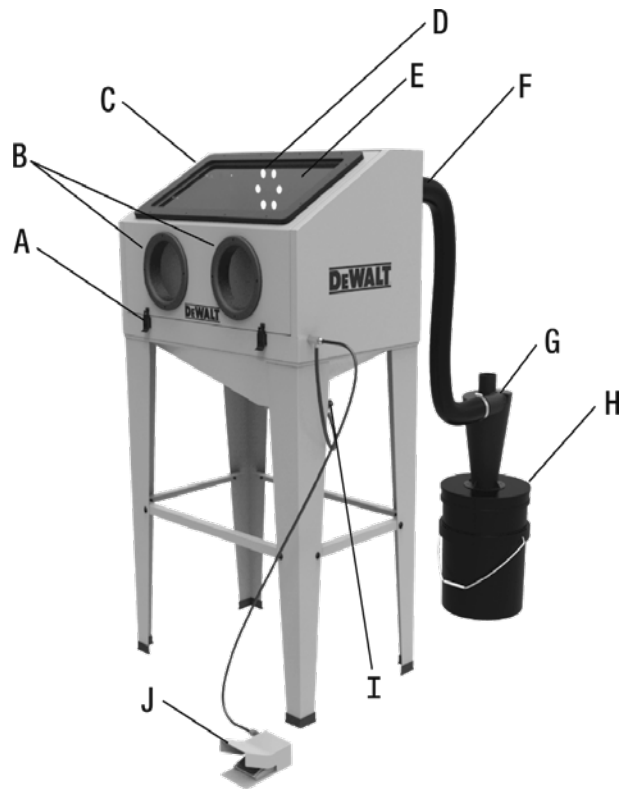

## Definiciones: Directrices de seguridad

Las definiciones siguientes describen el nivel de gravedad de cada palabra de advertencia. Lea el manual y preste atención a estos símbolos.

**⚠ PELIGRO:** Indica una situación de peligro inminente que, si no se evita, provocará la muerte o lesiones graves.

**⚠ ADVERTENCIA:** Indica una situación potencialmente peligrosa que, si no se evita, podría provocar la muerte o lesiones graves.

**⚠ PRECAUCIÓN:** Indica una situación potencialmente peligrosa que, si no se evita, puede provocar lesiones leves o moderadas.

**AVISO:** Indica una práctica no relacionada con lesiones personales que, si no se evita, puede provocar daños materiales.

SI TIENE ALGUNA PREGUNTA O COMENTARIO SOBRE ESTA O CUALQUIER OTRA HERRAMIENTA DEWALT, LLÁMENOS A LA LÍNEA SIN COSTO: 1-888-895-4549

## Instrucciones importantes de seguridad

**⚠ ADVERTENCIA: CONTIENE PLOMO.** Puede ser nocivo si se come o mastica. Puede generar polvo que contenga plomo. Lávese las manos después de usarlo. Manténgase fuera del alcance de los niños.

**⚠ ADVERTENCIA:** Algunos polvos generados por el lijado, aserrado, esmerilado, taladrado y otras actividades de construcción eléctricas contienen sustancias químicas que el estado de California reconoce como causantes de cáncer, defectos congénitos u otros daños reproductivos. Algunos ejemplos de estos productos químicos son:

- Plomo de pinturas a base de plomo

- Sílice cristalina de ladrillos y cemento y otros productos de mampostería
- Arsénico y cromo de madera tratada químicamente

Su riesgo de estas exposiciones varía, dependiendo de la frecuencia con la que realice este tipo de trabajo. Para reducir su exposición a estos productos químicos: trabaje en un área bien ventilada y trabaje con equipo de seguridad aprobado y use siempre una máscara facial o un respirador aprobado por OSHA/MSHA/NIOSH con ajuste correcto cuando use dichas herramientas. Al usar herramientas neumáticas, siempre se deben seguir ciertas precauciones básicas de seguridad para reducir el riesgo de lesiones personales.

**⚠ ADVERTENCIA:** Este producto puede exponerlo a sustancias químicas, incluido el plomo, que el estado de California reconoce como causantes de cáncer y defectos congénitos u otros daños reproductivos. Para ver más información visite [www.P65Warnings.ca.gov](http://www.P65Warnings.ca.gov).

## GUARDE ESTAS INSTRUCCIONES

### ⚠ ADVERTENCIA:



La operación o el mantenimiento inadecuados de este producto podrían provocar lesiones graves y daños materiales. Lea y comprenda todas las advertencias e instrucciones de funcionamiento antes de utilizar este equipo. Al usar herramientas neumáticas, siempre se deben seguir ciertas precauciones básicas de seguridad para reducir el riesgo de lesiones personales.

### ⚠ ADVERTENCIA:



Los operadores y otras personas en el área de trabajo deben usar gafas de seguridad aprobadas según la norma ANSI Z87.1 CAN/CSA Z94.3 con protectores laterales.

 Los operadores y otras personas en el área de trabajo deben usar protección para los oídos.

**⚠ ADVERTENCIA:**

- Lea atentamente todos los manuales incluidos con este producto. Familiarícese completamente con los controles y el uso apropiado del equipo.
- Cualquier cabina de arenado producirá un potente flujo de partículas abrasivas. Para evitar lesiones personales y daños materiales, estudie completamente este manual antes de ensamblar, usar o dar servicio a este gabinete de arenado. Nunca apunte la boquilla del chorro abrasivo hacia personas u objetos fuera del gabinete. No use una pistola abrasiva con la puerta abierta.
- No exceda la clasificación de presión de ningún componente del sistema.
- No utilice accesorios dañados o desgastados.
- Durante la operación, no interponga las manos o la piel directamente en la línea de la boquilla de chorro.
- Mantenga todas las tuercas, pernos y tornillos apretados y asegúrese de que el equipo esté en condiciones de funcionamiento seguras.
- Desconecte el gabinete del suministro de aire antes de cambiar accesorios o de intentar instalar, reparar, reubicar o realizar cualquier mantenimiento.
- Revise la manguera y las líneas de aire para ver si están débiles o desgastadas antes de cada uso. Asegúrese de que todas las conexiones estén firmes antes de cada uso.



**⚠ PELIGRO: RIESGO DE EXPLOSIÓN O INCENDIO**

- ¡Peligro de incendio o explosión! **NO UTILICE** una pistola abrasiva cerca de líquidos combustibles o inflamables, polvos, gases, trapos aceitosos u otros materiales que puedan explotar o quemarse rápidamente. Algunos abrasivos crean chispas cuando golpean las superficies. Los abrasivos similares al óxido de aluminio pueden generar chispas de electricidad estática que pueden provocar incendios o explosiones en un entorno inseguro.



**⚠ PELIGRO: RIESGO PARA LA RESPIRACIÓN (ASFIXIA)**

- Se puede generar polvo al barrer, arenar, cortar, taladrar o esmerilar materiales como madera, pintura, metal, concreto, cemento u otros tipos de mampostería. Este polvo a menudo contiene sustancias químicas que se sabe que causan cáncer, defectos congénitos u otros daños reproductivos. Asegúrese de usar equipo de protección.



**⚠ PRECAUCIÓN: RIESGO DE DESCARGA ESTÁTICA**

- Las descargas eléctricas estáticas pueden ser dolorosas. Use zapatos o botas con suela de cuero o goma y párese en el suelo para protegerse de la electricidad estática.

**⚠ PELIGRO: SILICOSIS Y OTRAS ADVERTENCIAS  
SOBRE EL POLVO ¡NO USE ARENA!**

Si bien el sistema de recuperación asistido por vacío de este producto hace un buen trabajo al contener el polvo, respirar el polvo de la arena de sílice puede causar silicosis, una enfermedad pulmonar mortal. Respirar polvo durante las operaciones de arenado también puede causar asbestosis y otras enfermedades graves o mortales.

Toda persona que realice operaciones de limpieza a chorro, que manipule o use medios que contengan sustancias tóxicas o materiales con sílice cristalina libre y toda persona que se encuentre en el área del polvo debe usar un respirador para limpieza con chorro abrasivo aprobado por NIOSH y en buen estado. El polvo nocivo puede permanecer suspendido en el aire durante períodos prolongados después de que ha cesado el arenado, y puede provocar lesiones graves o la muerte.

Antes de quitarse el respirador, use un instrumento de monitoreo de aire para determinar si la atmósfera es segura para respirar. Comuníquese con la oficina local de OSHA o NIOSH para determinar el respirador adecuado para su aplicación en particular.

**LEA ESTOS PROCEDIMIENTOS DE SEGURIDAD EN SU TOTALIDAD PARTES DE LAS INSTRUCCIONES DE USO SE ENCUENTRAN EN ESTAS ADVERTENCIAS.**

Estos procedimientos no pretenden ser exhaustivos, debido a las muchas variables existentes en el campo de la limpieza con chorro abrasivo. Por ello, **INSISTIMOS** en que las manos, los oídos, la boca, la nariz y los ojos estén cubiertos con el equipo de protección adecuado en todo momento.

***Instrucciones de montaje con lista de piezas***

**⚠ PRECAUCIÓN:** ¡Se recomienda que dos personas se encarguen de levantar y ensamblar el producto! Pueden ocurrir lesiones al levantar y ensamblar objetos pesados o grandes.

***Herramientas necesarias para el ensamblaje: NO INCLUIDAS***  
Asegúrese de abrir la caja desde el lado marcado "Abrir este lado"

- **Destornillador Phillips**
- **Destornillador de cabeza plana**
- **Llave ajustable**
- **Llaves de 10 mm, 13 mm y 17 mm**
- **Taladro con broca de ¼ pulg. (para el ciclón)**
- **Sierra perforadora de 3 pulg. (o cuchillo para cortar el orificio central en la tapa del ciclón)**

**⚠ PRECAUCIÓN:** Asegúrese de usar el equipo de protección personal adecuado, como guantes y anteojos o lentes de seguridad. Siga las advertencias de seguridad provistas por el fabricante de la herramienta.

**Vista de piezas etiquetadas**

Consulte la lista de piezas en las páginas siguientes

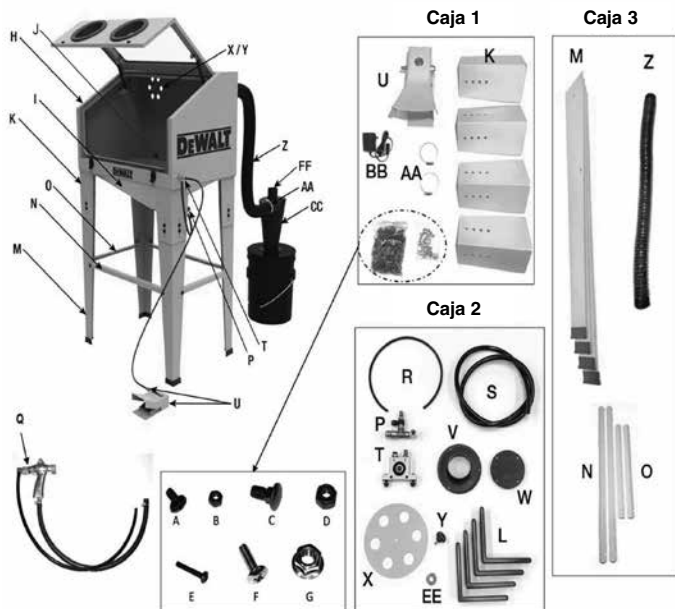
**Fig. 2****LISTA DE PARTES**

Artículo	Descripción	CANT.
A	Perno, M6 x 1.0 - 12 mm, negro	32
B	Tuerca de 10 mm, negra	32
C	Perno de carrocería, M8 x 1.25 - 25 mm, negro	16
D	Tuerca de 13 mm, negra	16
E	Perno, M4 x 0.7 - 25 mm, Negro	3
F	Perno, M6 x 1.0 - 19 mm, zinc	6
G	Tuercas de seguridad con brida de 10 mm, zinc	6
H	Conjunto del gabinete principal	1
I	Tolva	1
J	Rejilla	1
K	Patas cortas para configuración de sobremesa	4
L	Pies para patas cortas	4
M	Patas largas para configuración independiente con pies	4
N	Soporte transversal - largo	2
O	Soporte transversal - corto	2
P	Conjunto de colector con válvula de ajuste de vibración	1

LISTA DE PARTES		
Artículo	Descripción	CANT.
Q	Conjunto de pistola/manguera. con boquilla de 6 mm instalada	1
R	Tubo de poliuretano de 6 mm de D.E.	20 pulg.
S	Tubo de poliuretano de 12 mm de D.E.	48 pulg.
T	Módulo de vibración con sujetadores	1
U	Conjunto de válvula de pedal	1
V	Puerto de escape	1
W*	Cubierta del puerto de escape	1
X	Respiradero	1
Y	Perilla roscada para ventilación	1
Z	Manguera de succión, negra	40 pulg.
AA	Abrazaderas de manguera de 2½ pulg.	2
BB	Fuente de alimentación para iluminación	1
CC	Ciclón	1
DD	Junta de ciclón (no se muestra)	1
EE	Arandela plana	1
FF	Adaptador de manguera	1

**\* La cubierta del puerto de escape no es necesaria si se instala un ciclón.**

#### **ARTÍCULOS ADICIONALES QUE NO SE MUESTRAN:**

- (2) Rollos de sello del gabinete (sello adicional para uso futuro, no es necesario para la instalación a menos que el sello preinstalado esté dañado)
- (1) Boquilla adicional de 6 mm y (2) boquillas de 7 mm
- (5) Hojas de película para ventanas
- (1) Plantilla de ensamblaje del ciclón
- (1) Guantes

#### **ARTÍCULOS NO INCLUIDOS:**

- Cinta de teflón
- Cubeta de 5 galones con tapa
- Aspiradora de taller
- Material abrasivo

**Instrucciones de ensamblaje de la unidad:** Utilice la lista de piezas y la figura 2 como referencia al ensamblar. Además, se recomienda que dos personas se encarguen de levantar y ensamblar este producto.

1. Abra la caja y saque todos los componentes del interior de la caja y del conjunto del gabinete principal. Abra todas las cajas más pequeñas y coloque todos los componentes en el suelo de forma ordenada.
2. Coloque el conjunto del gabinete principal (H) boca arriba sobre una manta (o algún otro material) para evitar que se raye durante el ensamblaje. Abra con cuidado ambos seguros y abra lentamente la puerta.
3. Encuentre la tolva (I) y oriéntela con los agujeros en el lado derecho del gabinete, como se muestra en la página siguiente.

4. Coloque el lado de la cavidad de la tolva contra la parte inferior del gabinete y alinee los orificios. Inserte (6) pernos (A) desde el interior del gabinete en las ubicaciones que se muestran a continuación. Pase los pernos a través del material del sello e instale las tuercas (B). No apriete.

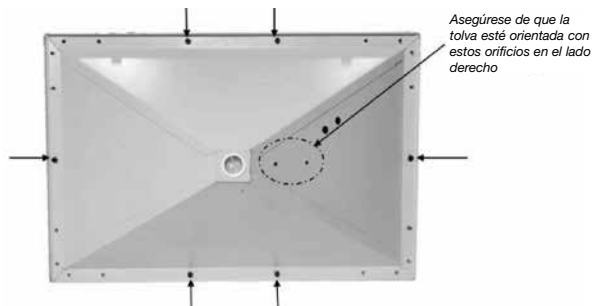

6. Instale las patas largas (M) insertándolas en las patas cortas usando (4) unidades de perno (C) y tuerca (D) en los (2) orificios internos de la pata corta. Repita con las otras (3) patas y apriete todos los sujetadores.

5. Instale las patas cortas (K) colocándolas en una de las esquinas de la base y alinee los orificios. Inserte el perno (A) desde el interior del gabinete en los (4) orificios de montaje. Pase los pernos a través del material del sello e instale las tuercas (B). No apriete. Repita el proceso en las otras (3) patas. Una vez que las (4) patas estén instaladas, apriete todos los sujetadores que sujetan las patas y la tolva al gabinete. Cierre la puerta y aplique los seguros.



Determine si su gabinete se configurará como un modelo de mesa o como un modelo de piso independiente. Para la configuración de sobremesa, instale los pies (L) en la parte inferior de las patas y continúe con el **paso 9**. Para un modelo de piso independiente, continúe con el **paso 6**.

7. Con ayuda de otra persona, coloque el gabinete en posición vertical con cuidado. Párese frente al gabinete e inserte sus manos en los guantes. Determine si la altura del gabinete es cómoda en esta configuración. Si siente que el gabinete está demasiado alto o demasiado bajo, colóquelo con cuidado en el piso boca arriba (con ayuda de otra persona). Retire los sujetadores que fijan las patas largas a las patas cortas y deslice las (4) patas largas al siguiente orificio superior si el gabinete parece demasiado alto, o al siguiente orificio inferior si el gabinete parece demasiado bajo. Vuelva a instalar todos los sujetadores y apriételos. Con ayuda de otra persona, coloque con cuidado el gabinete en posición vertical y vuelva a verificar si la altura es correcta.
8. Utilice los pernos (A) y las tuercas (B) para instalar los (2) soportes transversales largos (N) y los (2) soportes transversales cortos (O) en las superficies internas de las patas. Coloque las tuercas en el interior de las patas como se muestra, pero **no las apriete**. Después de instalar todos los (4) soportes transversales, apriete todos los sujetadores.



9. Quite los seguros y abra la puerta del gabinete. Encuentre el conjunto del colector (P) y retire la tuerca de compresión, el conector recto y la arandela plana. **Deje la tuerca de compresión a un lado para usarla en el siguiente paso.** Aplique 2 o 3 vueltas de cinta de teflón a las roscas del conector recto. Inserte las roscas del conector recto desde el interior del gabinete y a través del orificio ubicado en el lado inferior derecho. Instale una arandela plana en el exterior del gabinete. Monte el conjunto del colector en el conector y apriételo. Oriente el conjunto del colector con el accesorio de bloqueo a presión y el codo del conector de compresión apuntando hacia abajo.

Quite las partes de este extremo



Antes de reensamblar, añada cinta o sellador a estas roscas



Empuje el conector de bloqueo y el codo para que apunten hacia abajo

10. Encuentre el conjunto de la pistola (Q) y colóquelo dentro del gabinete. Tome la tuerca de compresión que retiró del conjunto del colector y deslice la tuerca sobre el tubo de poliuretano de la pistola en la orientación que se muestra a continuación. Empuje con firmeza el tubo sobre el conector de compresión hasta que esté completamente asentado contra el hombro. Mientras sujeta el tubo en su lugar, apriete la tuerca de compresión hasta que quede ajustada. No apriete demasiado.



11. Deslice la manguera de succión de la pistola sobre el tubo de succión (el tubo más largo, como se muestra). La manguera debe insertarse aproximadamente una pulgada sobre el tubo. Fije la manguera, apretando la abrazadera de manguera.



12. Instale el módulo de vibración (T) en la parte inferior derecha de la tolva utilizando los sujetadores provistos. Oriente el módulo con el accesorio de bloqueo a presión en el lado derecho, como se muestra a continuación. Apriete bien los sujetadores. Inserte el tubo de poliuretano de 6 mm (R) en el accesorio y empujelo hasta que esté completamente asentado. Inserte el otro extremo de la tubería dentro del conector de bloqueo a presión en el conjunto del colector (P).



13. Saque con cuidado el conjunto de la pistola fuera del gabinete y déjelo colgando. Encuentre la rejilla (J) y oriéntela hacia arriba con los (3) soportes en la parte inferior. Gire la rejilla en ángulo, con la esquina con muescas en la parte delantera derecha, e insértela en el gabinete como se muestra a continuación. Una vez que la rejilla esté dentro del gabinete, colóquela plana sobre la parte inferior y vuelva a colocar el conjunto de la pistola en el interior del gabinete.



14. Encuentre el conjunto de la válvula de pedal (U) y quite la tuerca de compresión del conector. Encuentre el tubo de poliuretano de 12 mm (S) y deslice la tuerca sobre el tubo en la orientación que se muestra. Empuje con firmeza el tubo sobre el conector de compresión hasta que esté completamente asentado contra el hombro. Mientras sujeta el tubo en su lugar, apriete la tuerca de compresión hasta que quede ajustada. No apriete demasiado.



15. Quite la tuerca de compresión del conector de codo en el conjunto del colector (P). Deslice la tuerca sobre el tubo en la orientación que se muestra. Empuje con firmeza el tubo sobre el conector de compresión hasta que esté completamente asentado contra el hombro. Mientras sujeta el tubo en su lugar, apriete la tuerca de compresión hasta que quede ajustada. No apriete demasiado.



16. Desde la parte trasera exterior del gabinete, encuentre el panel de ventilación trasero (X), la perilla roscada (Y) y la arandela plana (EE). Inserte la parte roscada de la perilla a través del orificio central del panel de ventilación. Inserte la arandela en la rosca e instale el panel de ventilación usando la perilla roscada. La arandela plana debe estar entre el panel de ventilación y la parte posterior del gabinete. Apriete la perilla firmemente. Alinee los orificios del panel con los del gabinete.
17. Desde la parte trasera exterior del gabinete, encuentre el puerto de escape trasero (V) e instálelo en la orientación mostrada. Use (3) unidades del perno (E), conecte el puerto al gabinete y apriételo bien.

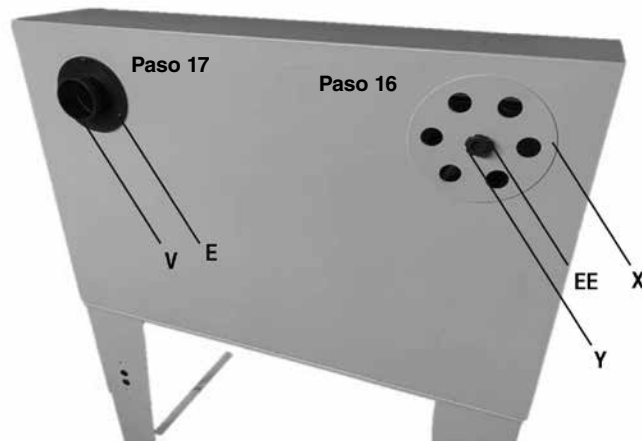

18. Encuentre la manguera de succión (Z) y (1) abrazadera de manguera (AA). Deslice la abrazadera de manguera sobre un extremo de la manguera. Deslice la manguera y la abrazadera juntas sobre el puerto de escape y apriete firmemente la abrazadera de la manguera.

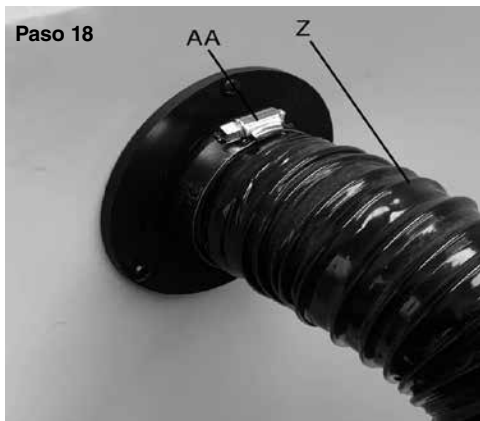

19. Configuración del ciclón: Usando la plantilla provista, corte el patrón de orificios en una tapa de cubeta de 5 galones (no incluida). Usando (6) unidades de pernos (F) y tuercas (G), instale el ciclón (CC) con la junta (DD) en la tapa del balde y apriete los sujetadores. Fije la tapa a la cubeta (no incluida).
20. Deslice una abrazadera de manguera (AA) sobre la manguera de succión (Z). Deslice la manguera y la abrazadera juntas sobre el puerto lateral del ciclón y apriete bien la abrazadera de la manguera.
21. Conecte la manguera de vacío con el adaptador del ciclón (FF) al puerto superior del ciclón.

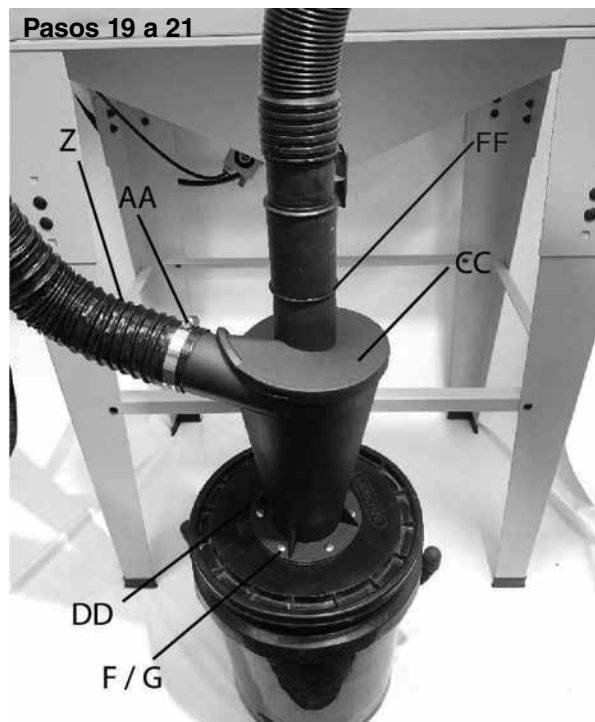

22. Encuentre la fuente de alimentación (BB) y enchufe el cable en la parte trasera del interruptor de luz. Inserte el enchufe de la fuente de alimentación en el tomacorriente de 120 V.



### **MANTENIMIENTO Y LIMPIEZA**

**⚠️ ADVERTENCIA:** Desconecte la energía y el aire antes de realizar el mantenimiento. Nunca realice ningún mantenimiento con el gabinete bajo presión.

**Limpieza:** Limpie la cabina de arenado y las piezas con un paño suave. NO use ningún solvente para limpiar el gabinete de arenado o las partes internas del gabinete. Si la ventana está en un estado tal que no permite ver el área de trabajo, retire la película protectora de la ventana incluida con esta unidad y reemplácela con una nueva película protectora de ventana.

**Mantenimiento del suministro de aire:** Dé mantenimiento diario al suministro de aire de acuerdo con las instrucciones del fabricante. Drene la humedad del filtro y del compresor con regularidad.

Realizar el mantenimiento de rutina del suministro de aire reducirá la contaminación por humedad de los medios abrasivos, lo que aumentará el rendimiento.

Antes de la operación, verifique los conectores y las mangueras para asegurarse de que ninguna de las conexiones tenga fugas.

**⚠️ ADVERTENCIA:** Inspeccione los guantes y asegúrese de que no tengan perforaciones. Si siente que entra aire en el guante, reemplácelo de inmediato. NO use un guante dañado o perforado.

**Adición de abrasivo:** No lo llene demasiado. Ver las especificaciones sobre la cantidad máxima de abrasivo.

**Abrasivos:** Use abrasivos secos de buena calidad, que estén diseñados para ser reciclados. Mantenga secos los abrasivos. La humedad en la fuente de aire causará obstrucciones, problemas de flujo y puede provocar fallas en los componentes

que no están cubiertas por la garantía.

Reemplace el material abrasivo cuando el abrasivo se descomponga. El material abrasivo desgastado reducirá el rendimiento. **¡NO USE ARENA!**

**⚠ PRECAUCIÓN:** Use anteojos de seguridad aprobados por ANSI y una máscara contra el polvo/respirador aprobada por NIOSH cuando vacíe el abrasivo.

**Cambio de abrasivo:** Coloque debajo del gabinete un recipiente (no incluido), que sea lo suficientemente grande para contener todo el abrasivo. Retire el tapón de drenaje y deje que el abrasivo se vacíe en el recipiente. Limpie todo el abrasivo para evitar averías en la siguiente operación. Vuelva a colocar el tapón de drenaje.

**Almacenamiento de materiales abrasivos:** Almacene los materiales abrasivos en un recipiente sellado y en un lugar seco. Los materiales abrasivos son susceptibles a la humedad.

**Evite obstruir el material abrasivo:** ¡Mantenga seco el material abrasivo! El tamaño de la boquilla debe ser de 3 a 4 veces mayor que el tamaño del abrasivo que se utiliza. Si el abrasivo deja de fluir, desconecte el suministro de aire y verifique si hay obstrucciones en la línea de succión y la boquilla.

### **INSTRUCCIONES DE OPERACIÓN:**

**Nota:** Cuando use su gabinete de arenado abrasivo, se recomienda un compresor con 20 SCFM a 90 PSI con un material abrasivo de grado fino (consulte la guía de materiales para sus tipos y usos). Si el compresor especificado no está disponible, se puede usar un compresor más pequeño de manera intermitente para la operación de arenado. Lea el manual de su compresor para determinar el ciclo de trabajo.

Conecte el compresor de aire. Ajuste el regulador de presión del compresor a 90 PSI. No exceda la presión nominal máxima. Consulte las especificaciones para ver valores máximos de SCFM y PSI.

Encienda la luz del gabinete. Este gabinete de arenado está equipado con una lámpara de trabajo LED.



Abra la puerta del gabinete de arenado y llene el gabinete con material abrasivo fino. No lo llene demasiado. (Consulte las especificaciones para conocer la capacidad abrasiva máxima).

Coloque la pieza de trabajo en el centro del gabinete. Cierre la puerta del gabinete y aplique los seguros. Encienda la aspiradora de taller para recuperar el material y para tener mejor visibilidad del trabajo.

**Nota:** Cuando utilice una aspiradora de taller, limpie el filtro periódicamente para mantener una succión adecuada y la eficacia de la aspiradora. Lea y comprenda el manual del propietario de la aspiradora de taller.

Inserte sus manos en los guantes. Asegúrese de que sus dedos estén en las posiciones correctas y de que pueda mover las manos con facilidad y sujetar la pieza de trabajo con comodidad.

Oprima el pedal de control para activar la pistola. Sujete la pieza de trabajo y coloque sus dedos de modo que el guante no se interponga entre el chorro y la pieza de trabajo. Mueva la pieza de trabajo conforme sea necesario para trabajar en toda su superficie.

Utilice un movimiento circular o un movimiento de lado a lado. La boquilla debe estar aproximadamente a 2 pulgadas de la pieza de trabajo.

Esta unidad cuenta con un vibrador de material abrasivo en el gabinete. Si el material abrasivo no está cayendo a la parte inferior del gabinete hasta el tubo de recolección, ajuste el vibrador girando la perilla de control en el sentido contrario a las agujas del reloj para aumentar la vibración, y en el sentido de las agujas del reloj para reducir la vibración.



**Ventilación del gabinete de arenado:** Ajuste la ventilación del gabinete para cambiar la presión en el interior. Si abre el respiradero disminuirá la presión del gabinete, y al cerrarlo aumentará la presión del gabinete.



Una vez que la pieza de trabajo esté terminada, saque manos de los guantes, apague la cabina de arenado y apague la aspiradora.

Consulte la sección de mantenimiento y limpieza cuando termine el trabajo.

## Servicio y ajustes

NOTA: TODAS LAS OPERACIONES DE MANTENIMIENTO Y REPARACIÓN DEBEN SER REALIZADAS POR UN TÉCNICO DE SERVICIO CAPACITADO.

**⚠ ADVERTENCIA:** *Riesgo de operación insegura. Al realizar el mantenimiento, puede estar expuesto a fuentes de voltaje, aire comprimido o piezas móviles. Antes de reparar la unidad, desconecte la alimentación eléctrica y el suministro de aire a la unidad.*

## Servicio adicional

No se recomienda desarmar o reparar el producto más allá de lo que se cubre en este manual. Si necesita servicio adicional, comuníquese con su centro de servicio autorizado para garantía más cercano.

## Accesorios

Los accesorios recomendados para su herramienta están disponibles a la venta con su distribuidor local o centro de servicio autorizado. Si necesita ayuda para encontrar algún accesorio para su herramienta, llame al teléfono 1-888-895-4549 o visite nuestro sitio de internet [www.dewalt.com](http://www.dewalt.com).

## Servicio de información

Tenga la siguiente información disponible para todas las llamadas de servicio:

Número de modelo \_\_\_\_\_ Número de serie \_\_\_\_\_

Fecha y lugar de compra \_\_\_\_\_

## Reparaciones

Para garantizar la SEGURIDAD y CONFIABILIDAD del producto, las reparaciones, el mantenimiento y los ajustes deben ser realizados por un centro de servicio de fábrica de DEWALT, un centro de servicio autorizado de DEWALT u otro personal de servicio calificado. Siempre utilice refacciones originales.

## Garantía limitada

Las herramientas industriales DEWALT están garantizadas desde la fecha de compra.

**1 año:** garantía limitada en todas las herramientas de arenado.

Esta garantía no es transferible a propietarios posteriores.

DEWALT reparará o reemplazará, sin cargo, a opción de DEWALT, todos los defectos provocados por defectos en materiales o mano de obra. Para obtener más detalles sobre la cobertura de la garantía y la información de reparación bajo garantía, llame al teléfono 1-(888)-895-4549 o visite [dewalt.com](http://dewalt.com). Esta garantía no se aplica a los accesorios ni a los daños causados cuando terceros hayan realizado o intentado reparaciones. Esta garantía tampoco se aplica a la mercancía vendida por DEWALT que ha sido fabricada e identificada como producto de otra compañía, como motores de gasolina. En esos casos se aplicará la garantía del fabricante, si corresponde. **ESTA GARANTÍA NO CUBRE NINGUNA PÉRDIDA, DAÑO O GASTO INCIDENTAL, INDIRECTO O CONSECUENTE QUE PUEDE SER RESULTADO DE CUALQUIER DEFECTO, FALLA O MAL FUNCIONAMIENTO DEL PRODUCTO.** Algunos estados no permiten la exclusión o limitación de daños incidentales o consecuentes, por lo que la limitación o exclusión anterior puede no aplicarse a usted.

**LAS GARANTÍAS IMPLÍCITAS, INCLUIDAS LAS DE COMERCIALIZACIÓN O IDONEIDAD PARA UN FIN DETERMINADO, ESTÁN LIMITADAS A UN AÑO A PARTIR DE LA FECHA DE COMPRA ORIGINAL.** Algunos estados no permiten limitaciones sobre la duración de una garantía implícita, por lo que es posible que las limitaciones anteriores no se apliquen a usted.

**Qué hará la compañía:** (la compañía) cubrirá las piezas y la mano de obra para remediar los defectos sustanciales debidos a los materiales y la mano de obra durante el primer año de propiedad, con las excepciones que se indican a continuación. Las piezas utilizadas en la reparación de productos completos o accesorios están garantizadas por el resto del período de garantía original.

**¿Qué no cubre esta garantía?** Incumplimiento por parte del comprador original al menudeo de instalar, mantener y operar el equipo de acuerdo con las prácticas estándar de la industria. Las modificaciones al producto, las alteraciones de los componentes o el incumplimiento de las recomendaciones específicas establecidas por la Compañía en el manual del propietario anularán e invalidarán esta garantía. La Compañía no será responsable de ninguna reparación, reemplazo o ajuste del equipo, ni de los costos de mano de obra realizados por el comprador sin la aprobación previa por escrito de la Compañía. Los efectos de la corrosión, la erosión, las condiciones ambientales circundantes, los defectos cosméticos y los elementos de mantenimiento de rutina están específicamente excluidos de esta garantía. Los elementos de

mantenimiento de rutina son responsabilidad del propietario. Las exclusiones adicionales incluyen: daños en el transporte, fallas provocadas por negligencia, accidente o maltrato, motores de inducción cuando funcionan con un generador, fugas de aceite, fugas de aire, consumo de aceite, accesorios con fugas, mangueras, válvulas de drenaje, tubos de purga y tubos de salida.

- Los siguientes componentes se consideran artículos de desgaste normal y no están cubiertos después del primer año de propiedad: guantes, película para ventanas, boquillas, motores eléctricos, escobillas, tubos, mangueras, conectores, sujetadores, ruedas, juntas, sellos y carcasas de filtros de aire.
- El tiempo necesario para la capacitación de orientación que deba impartirse al personal del centro de servicio para permitirle el acceso al producto, o el tiempo adicional debido a una salida inadecuada.
- Daños causados por un mantenimiento inadecuado del filtro.

**¿Cómo puede obtener el servicio?** Para ser elegible para recibir servicio de acuerdo con esta garantía, debe ser el comprador original al menudeo y proporcionar un comprobante de compra de uno de los concesionarios, distribuidores o tiendas minoristas de la Compañía.

**ESTA GARANTÍA LE OTORGA DERECHOS LEGALES ESPECÍFICOS, Y USTED TAMBIÉN PUEDE TENER OTROS DERECHOS QUE VARÍAN DE ESTADO A ESTADO.**

LA COMPAÑÍA NO OFRECE OTRA GARANTÍA O PROMESA DE NINGÚN TIPO, EXPLÍCITA O IMPLÍCITA, EXCEPTO POR SU TITULARIDAD. TODAS LAS GARANTÍAS IMPLÍCITAS, INCLUIDAS TODAS LAS GARANTÍAS DE COMERCIALIZACIÓN E IDONEIDAD PARA UN PROPÓSITO PARTICULAR, SON DENEGADAS POR ESTE MEDIO. LA RESPONSABILIDAD POR DAÑOS EMERGENTES E INCIDENTALES BAJO TODAS LAS GARANTÍAS, OTROS CONTRATOS, NEGLIGENCIA U OTROS AGRAVIOS SE EXCLUYEN EN LA MEDIDA EN QUE LA LEY PERMITA SU EXCLUSIÓN.

**REEMPLAZO GRATUITO DE LA ETIQUETA DE ADVERTENCIA:**

Si sus etiquetas de advertencia se vuelven ilegibles o están ausentes, llame al teléfono 1-888-895-4549 para obtener un reemplazo gratuito.

## GUÍA DE SOLUCIÓN DE PROBLEMAS

Esta sección muestra una lista de las fallas más frecuentes, sus causas y medidas correctivas. El operador o el personal de mantenimiento pueden realizar algunas acciones correctivas, y otras pueden exigir la asistencia de un técnico capacitado de DEWALT o de su distribuidor.

Problema	Código
Disminución del rendimiento .....	1
La pistola no dispara material abrasivo .....	2
La luz del gabinete no funciona .....	3
Problemas de visibilidad.....	4

**⚠ADVERTENCIA:** Desconecte la energía y el aire antes de realizar el mantenimiento. Nunca realice ningún mantenimiento con el gabinete bajo presión.

Código	Posible causa	Posible solución
1	<p>No hay suficiente presión de aire o flujo de aire.</p> <p>Fuga de aire por una conexión suelta.</p> <p>Nivel de material abrasivo demasiado bajo.</p> <p>Material abrasivo desgastado.</p> <p>Humedad en el material abrasivo.</p> <p>Lubricación en uso.</p> <p>Bloqueo en la pistola.</p>	<ul style="list-style-type: none"> <li>• Compruebe si hay conexiones flojas y asegúrese de que el suministro de aire proporcione suficiente flujo de aire (CFM) a la presión requerida (PSI) a la entrada de aire de la herramienta. No exceda la presión de aire máxima.</li> <li>• Verifique que ninguna de las conexiones tenga fugas.</li> <li>• Verifique que la unidad esté llena con suficiente abrasivo para operar correctamente.</li> <li>• Cambie el abrasivo si está desgastado o demasiado fino.</li> <li>• El aire debe estar limpio y seco. Revise el filtro en línea. No se debe usar un sistema de engrasado con esta herramienta. El aceite se mezclará con el material abrasivo y causará una obstrucción.</li> <li>• Desconecte el suministro de aire. Desenrosque la punta de la pistola y retire la boquilla para revisar que no esté bloqueada. Revise si hay obstrucciones en el tubo de succión o en el tubo de recolección de la tolva.</li> </ul>

Código	Posible causa	Posible solución
2	<p>Lubricación utilizada. El tamaño del material abrasivo es demasiado grande para la boquilla. El material abrasivo está demasiado húmedo y pegado.</p>	<ul style="list-style-type: none"> <li>• No se debe usar un sistema de engrasado con esta herramienta. El aceite se mezclará con el material abrasivo y causará una obstrucción.</li> <li>• Reemplace la boquilla con una boquilla lo suficientemente grande para manejar el tamaño del material abrasivo o use un material más fino.</li> <li>• Reemplace el material con otro material fresco y seco.</li> </ul>
3	<p>La bombilla está quemada. El cable de alimentación no está enchufado. El interruptor de encendido está apagado. El tomacorriente no funciona.</p>	<ul style="list-style-type: none"> <li>• Reemplace la bombilla.</li> <li>• Verifique que el cable de alimentación esté enchufado correctamente en un tomacorriente que funcione.</li> <li>• Encienda el interruptor rojo para encender la luz.</li> <li>• Haga que el tomacorriente sea reparado por un electricista capacitado.</li> </ul>
4	<p>El gabinete y la ventana no se han limpiado. El material abrasivo ha empañado la ventana. Vista nublada o deteriorada durante el uso.</p>	<ul style="list-style-type: none"> <li>• Limpie el gabinete y la ventana. Consulte la página 14 sobre mantenimiento y limpieza.</li> <li>• Retire la película transparente dañada de la ventana y reemplácela con una nueva película limpia. (Se incluyen películas adicionales)</li> <li>• Asegúrese de que la aspiradora de taller esté encendida y conectada al ciclón.</li> </ul>



***For product, service or warranty information contact us at:  
Para el producto, servicio o información sobre la garantía contacte con nosotros en:  
Pour les produits, services ou informations sur la garantie nous contacter à:***

**1-888-895-4549**

**[www.DEWALT.com](http://www.DEWALT.com)**

MAT Industries, LLC, Long Grove, IL 60047

Under license from DEWALT Industrial Tool Co.

Bojo licencia de DEWALT Industrial Tool Co.

Sous licence de DEWALT Industrial Tool Co.

The following are trademarks for one or more DEWALT power tools: the yellow and black color scheme; the “D” shaped air intake grill; the array of pyramids on the handgrip; the kit box configuration; and the array of lozenge shape humps on the surface of the tool.

Las siguientes son características únicas de una o más herramientas eléctricas y accesorios de DEWALT: El esquema de color amarillo y negro, la parrilla de admisión de aire en “D”, la formación de pirámides en el mango, la configuración de la caja de herramientas y la formación de rombos en la superficie de la herramienta.

Vous trouverez ci-après les marques de commerce d'un ou plusieurs outils électriques et accessoires DEWALT. L'agencement de couleurs jaune et noir, la grille d'admission d'air en forme de “D”, la distribution de pyramides sur la poignée, le format du boîtier et la matrice complexe de bosses en forme de losanges sur la surface de l'outil.