



U.S. BASED CUSTOMER SERVICE
 SERVICE CLIENTÈLEE BASÉ AUX ÉTATS-UNIS
 SERVICIO DE ATENCIÓN AL CLIENTE
 UBICADO EN ESTADOS UNIDOS



1 YEAR PRODUCT WARRANTY
 1 AN GARANTIE DU PRODUIT
 1 AÑO DE GARANTÍA DEL PRODUCTO



WWW.FIELDSSHEER.COM

USA



ONLINE REGISTRATION
 INSCRIPTION EN LIGNE
 REGISTRO EN LÍNEA

CANADA



ONLINE REGISTRATION
 INSCRIPTION EN LIGNE
 REGISTRO EN LÍNEA



serial number



A FIELDSSHEER TECHNOLOGY™

HEATED SOCKS CHAUSSETTES CHAUFFANTES CALCETINES TÉRMICAS

USER MANUAL
 MANUEL D'UTILISATION
 MANUAL DE INSTRUCCIONES



| | |
|--|-------|
| Introduction | 1 |
| Safe Operation | 3-4 |
| Charging Battery | 5 |
| Quick Start Guide | 6-7 |
| Garment Care | 8 |
| Battery Use | 9-10 |
| Heat Ratings | 11 |
| Legal & Warranty | 12 |
| FCC & ISED Compliance Statement | 13-14 |
| Introduction | 15 |
| Utilisation sécuritaire | 16-18 |
| Recharge de la batterie | 19 |
| Guide rapide | 20-21 |
| Entretien du vêtement | 22 |
| Utilisation de la batterie | 23-24 |
| Durée de chauffage | 25 |
| Mentions légales et garantie | 26 |
| Énoncé De Conformité FCC Et ISED | 27-28 |
| Introducción | 29 |
| Funcionamiento seguro | 31-32 |
| Carga de la batería | 33 |
| Guía rápida | 34-35 |
| Cuidado de la prenda | 36 |
| Uso de la batería | 37-38 |
| Tiempos de calentamiento | 39 |
| Aspectos legales y garantía | 40 |
| Declaración De Cumplimiento FCC & ISED | 41-42 |



Thank you for purchasing our battery powered premium heated gear. Your garment is designed to deliver heat on demand.

To ensure optimal performance of your heated gear, please carefully read through this user manual prior to using the garment.

Stay up to date with the latest product information by registering your garment at fieldsheer.com/product-registration. You can also find other great Fieldsheer products at fieldsheer.com



USA
REGISTRATION



CANADA
REGISTRATION



HOW TO USE ELECTRONIC HEATED APPAREL SAFELY:

- 1. Follow all instructions provided in your user manual included with your heated apparel.** These instructions are provided for your safety. Failure to observe these instructions could result in discomfort and, in some extreme cases, burns to the skin.
- 2. Keep your heated apparel in good working condition.** Follow the manufacturer's directions for proper cleaning and storage. Check for any frayed wires or other damage like cracks and breaks. If you notice any issue that doesn't look right, contact our customer service team by emailing us at cs@fieldsheer.com.
- 3. Use it smartly.** Our socks are designed to be worn on the correct foot. Each sock is marked with an L or R to indicate the Left and Right foot. Please ensure to wear the socks on the correct foot. This product is not recommended for children 10 and under, pregnant women, or individuals with certain medical conditions. Consult doctor if any questions.



- 4. Store it right.** Always remove the Lithium-Ion battery when not in use, especially when storing it. Charge your Lithium-Ion battery before storing it in the off season or for extended periods. We recommend storing your socks in a dry place. Do not bunch it up or put heavy objects on top of the heated apparel when storing.
- 5. Avoiding Burns.** Prolonged contact and pressure with the heating panel and skin could cause burns. It is recommended to wear a sock or a sock liner under our heated socks to reduce risk of burns. Do not use on high (100%) for long periods of time. Doing so could cause burns. Always use the lowest possible setting for best comfort. Discontinue use immediately if you have any sense of discomfort. Experts say people with diabetes are less sensitive to heat which could result in a burn.

WARNING

Electronically heated apparel can interfere with avalanche beacon reception. It is recommended to turn off the heated apparel while searching to reduce the possibility of interference with the avalanche beacon reception. If you are buried with heated apparel turned on, the search beacon will see interference when it is within a 1/2 meter radius of the heated apparel.



USB CHARGING BATTERY

To charge your battery, use the supplied micro-USB cable. Connect the USB end to your computer or any USB powered source like the USB wall adaptor included with your phone or tablet.

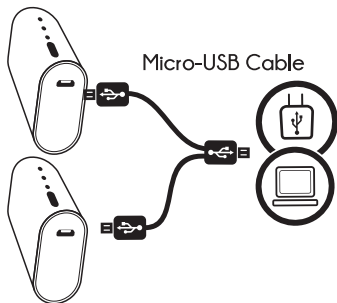

Do not use battery if you notice a change of shape (lumps), over-heating when charging or if rust or corrosion on the battery connectors is found. Use only with the charging adaptor provided with your product to charge your battery.



HEATED SOCKS

When connecting the heated socks to the included Mobile Warming® Rechargeable battery, please follow below Quick Start Guide. For More Information, please visit us at fieldsheer.com or scan below 2D barcode to quickly access the information.



1. Fully charge your battery to 100%.

2. Open the battery pocket located on the cuff of the sock, connect the cable to the battery.



3. Turn your Fieldsheer® sock battery ON or OFF by holding the button located on the side of the battery for 2 seconds (until the LED light turns on or off).

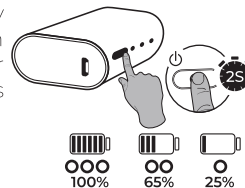



4. To power off your garment, press and hold the control button until the LED lights turn off. If you plan to not use your garment for more than a few days, we recommend you unplug your batteries and charge them.

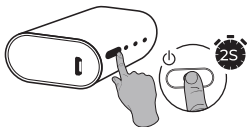

5. Press and release the battery button to adjust heat levels to reach your desired setting.

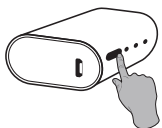

| | H | M | L |
|--|--------|--------|---------|
| | ●●● | ●●○ | ●○○ |
| | 100% | 65% | 25% |
| | 4+Hrs. | 5+Hrs. | 10+Hrs. |

6. To power off your garment, press and hold the control button until the LED lights turn off. If you plan to not use your garment for more than a few days, we recommend you unplug your batteries and charge them.

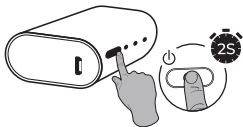

- Disconnect battery pack from the garment(s).
- Machine wash delicate cycle in warm water.
- Tumble dry with low heat.
- Do not wring.
- Do not dry clean.
- Do not bleach or use other harsh chemicals.
- Do not Iron.
- Recommend to store in cool dry place if storing for extended period of time.

To charge your battery, use the supplied USB cable. Connect the USB end to your computer or any USB powered source like the USB wall adaptor included with your phone or tablet.



Mobile Warming®'s powerful lithium-ion battery technology was designed and engineered to provide you with safe and reliable power, allowing you to be warm and comfortable. Please follow the instructions below to optimize your lithium-ion battery usage.

BATTERY MAINTENANCE

IMPORTANT: This product is intended to be used by an adult and therefore is the sole responsibility of the Purchaser to follow detailed instructions and warnings. The Purchaser agrees to indemnify Manufacturer for any unintended use/misuse.

- Avoid running Lithium-Ion batteries completely dead. This will result in performance problems and reduced battery life.
- Lithium-Ion batteries by nature have diminished capacity output in extremely cold temperatures. We recommend keeping batteries inside the garment to maximize battery performance.
- Do not allow Mobile Warming battery(s) to come in contact with water or liquids. If water or other liquids enter the battery interior, immediately unplug the battery from the garment.
- Do not use if you feel the battery is compromised.



- Avoid allowing your Micro-USB or DC jack ports from being contaminated with debris that could interfere with operations. Suggest to check ports before each use.

BATTERY STORAGE

- Power off battery(s) if applicable.
- Fully charge battery(s) prior to storage.
- Keep battery(s) in cool dry place out of direct sunlight.
- Charge every 6 months to maintain battery life.
It is important to keep your battery charged.
- Do not store Mobile Warming batteries below - 4 °F (- 20 °C).



Never dispose of batteries in the garbage. Disposal of batteries in the garbage is unlawful under state and federal environmental laws and regulations. Always take used batteries to your local battery-recycling center. This product contains chemicals known to the state of California to cause cancer and birth defects or other reproductive harm.



HEAT RATINGS

NOTE: Heat and time are estimated and may vary depending on conditions. Exposing the battery to extreme temperatures may impact these estimates.



Heated Socks

3.7V Power Rating Based on Fully Charged Battery



2 Heat Zones



*Based on fully charged battery



MW37V022
3.7V 2200mAh



LIMITED ONE YEAR WARRANTY

Fieldsheer Apparel Technologies warrants to the original purchaser of this Fieldsheer® branded product (the "Product") that the construction, electrical heating components and battery of the Product shall be free from factory defect in materials and workmanship for a period one (1) year from the date of the original purchase from an authorized reseller and used as recommended by Fieldsheer Apparel Technologies. During the warranty period, Fieldsheer Apparel Technologies will, at its option and at no additional charge to you, repair or replace the Product, or any part of the Product, if it becomes defective, malfunctions, or otherwise fails to conform with this Limited One Year Warranty.

LEGAL

Any damage caused to any Fieldsheer® products by misuse, abuse, improper care, accident, normal wear and tear, or the natural breakdown of materials over an extended period of time and use are not covered in this warranty. Any alterations or repairs (attempted or otherwise) performed on any Fieldsheer® products voids any and all warranties offered by Fieldsheer® for that particular item.



RESPONSIBLE PARTY: TECH GEAR 5.7 Inc

This device complies with part 15 of the FCC Rules. Operation is subject to the following two conditions:

- (1) this device may not cause harmful interference.
- (2) this device must accept any interference received, including interference that may cause undesired operation.

This equipment has been tested and found to comply with the limits for a Class B digital device, pursuant to part 15 of the FCC Rules. These limits are designed to provide reasonable protection against harmful interference in a residential installation.

This equipment generates, uses and can radiate radio frequency energy and, if not installed and used in accordance with the instructions, may cause harmful interference to radio communications. However, there is no guarantee that interference will not occur in a particular installation.



If this equipment does cause harmful interference to radio or television reception, which can be determined by turning the equipment off and on, the user is encouraged to try to correct the interference by one or more of the following measures:

- Reorient or relocate the receiving antenna.
- Increase the separation between the equipment and receiver.
- Connect the equipment into an outlet on a circuit different from that to which the receiver is connected.
- Consult the dealer or an experienced radio/TV technician for help.

CAUTION: Any changes or modifications not expressly approved by the party responsible for compliance could void the user's authority to operate the equipment.



Tech Gear 5.7 Inc
dba Fieldsheer Apparel Technologies
2730 Loker Avenue West Carlsbad, CA 92010.
Tel: (888) 908-6024 / www.fieldsheer.com

ISED COMPLIANCE STATEMENT

This Class B digital apparatus complies with Canadian ICES-003.

CAN ICES-3(B)/NMB-3(B)



Merci d'avoir acheté notre équipement chauffant Premium alimenté par batterie. Votre vêtement est conçu pour vous fournir de la chaleur à la demande.

Pour assurer une performance optimale à votre équipement chauffant. Veuillez lire attentivement ce manuel d'utilisation avant d'utiliser le vêtement.

Vous pouvez vous tenir informé des dernières informations sur les produits en enregistrant votre vêtement sur fieldsheer.com/product-registration. Vous pouvez également trouver d'autres excellents produits Fieldsheer sur fieldsheer.com.



Scanner

La Carte D'enregistrement
Du Produit Américain



Scanner

La Carte D'enregistrement
Du Produit Canadien



COMMENT UTILISER LES VÊTEMENTS CHAUFFANTS ÉLECTRONIQUES EN TOUTE SÉCURITÉ

- 1. Suivez toutes les instructions fournies dans votre manuel d'utilisation qui est fourni avec votre vêtement chauffant.** Ces instructions sont fournies pour votre sécurité. Le non-respect de ces instructions peut entraîner un malaise et, dans certains cas extrêmes, des brûlures de la peau.
- 2. Gardez votre vêtement chauffant en bon état.** Suivez les instructions du fabricant pour un nettoyage et un stockage appropriés. Vérifiez s'il y a des fils effilochés ou d'autres dommages tels que des fentes et des cassures. Si vous remarquez un problème, contactez notre équipe du service client en nous envoyant un e-mail à cs@fieldsheer.com.
- 3. Utilisez-le intelligemment.** Nos chaussettes sont conçues pour être portées sur le bon pied. Chaque chaussette est marquée d'un L ou d'un R, L pour le pied gauche et R pour le pied droit. Veuillez-vous assurer de porter chaque chaussette sur le bon pied. Ce produit n'est pas recommandé pour les enfants de 10 ans et moins, les femmes enceintes et les personnes souffrant de certaines conditions médicales. Si vous avez d'autres questions, consultez un médecin.



- 4. Rangez-le correctement.** Retirez toujours la batterie lithium-ion lorsque le vêtement n'est pas utilisé, en particulier lorsque vous le rangez. Chargez votre batterie lithium-ion avant de la ranger pendant la période hors saison ou pour de longues durées. Nous vous recommandons de ranger vos chaussettes dans un endroit sec. En les rangeant, ne les empaquetez pas et ne placez pas des objets lourds sur les vêtements chauffants.
- 5. Éviter les brûlures.** Un contact prolongé ou une pression prolongée contre le panneau chauffant peut provoquer des brûlures à la peau. Il est recommandé de porter une paire de chaussettes ou une doublure de chaussettes sous nos chaussettes chauffantes pour réduire les risques de brûlures. Ne l'utilisez pas à haute température (100 %) pendant de longues durées, cela pourrait également provoquer des brûlures. Utilisez toujours le réglage le plus bas possible pour un meilleur confort. Cessez immédiatement son utilisation si vous ressentez une sensation d'inconfort. Les experts disent que les personnes atteintes de diabète sont moins sensibles à la chaleur, ce qui pourrait entraîner une brûlure de la peau.



AVERTISSEMENT

Les vêtements de chauffe électronique peuvent interférer avec la réception des balises d'avalanche. Il est recommandé d'éteindre les vêtements chauffants pour réduire la possibilité d'interférence avec la réception des balises d'avalanche. Si vous êtes avec des vêtements chauffants allumés, la balise de recherche verra des interférences lorsqu'elle se trouve dans un rayon de 1/2 mètre des vêtements chauffants.



USB DE CHARGE DE LA BATTERIE

Pour charger votre batterie, utilisez le câble USB-C fourni. Connectez l'extrémité USB à votre ordinateur ou à toute source d'alimentation USB comme l'adaptateur mural USB fourni avec votre téléphone ou votre tablette.

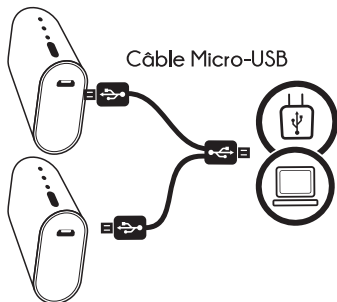

N'utilisez pas la batterie si vous remarquez un changement de forme (bosses), une surchauffe pendant la charge ou si vous constatez de la rouille ou de la corrosion sur les connecteurs de la batterie. Utilisez uniquement l'adaptateur de charge fourni avec votre produit pour charger votre batterie.

CHAUSSETTES CHAUFFANTES

Lorsque vous connectez les chaussettes chauffantes à la batterie Mobile Warming® Rechargeable incluse, veuillez suivre le guide de démarrage rapide ci-dessous. Pour plus d'informations, veuillez nous rendre visite sur fieldsheer.com ou scanner le code-barres 2D ci-dessous pour accéder rapidement aux informations.



1. Chargez complètement votre batterie à 100%.

2. Ouvrez la poche de la batterie située sur le bord inférieur de la chaussette et branchez le câble à la batterie.



3. Allumez ou éteignez la batterie de votre chaussette Fieldsheer® en maintenant enfoncé le bouton situé sur le côté de la batterie pendant 2 secondes (jusqu'à ce que le voyant LED s'allume ou s'éteigne).

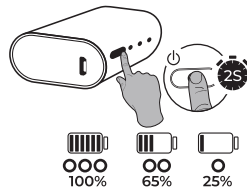



4. Pour éteindre votre vêtement, appuyez sur le bouton de commande et maintenez-le enfoncé jusqu'à ce que les voyants LED s'éteignent. Si vous prévoyez de ne pas utiliser votre vêtement pendant plus de quelques jours, nous vous recommandons de débrancher vos batteries et de les charger.

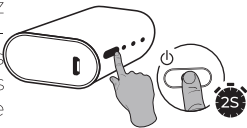

5. Pour arrêter le chauffage de votre vêtement, appuyez sur le bouton de commande et maintenez-le enfoncé.

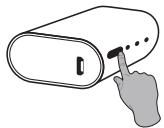

| | H | M | L |
|--|--------|--------|---------|
| | ●●● | ●●○ | ●○○ |
| | 100% | 65% | 25% |
| | 4+Hrs. | 5+Hrs. | 10+Hrs. |

6. Pour éteindre votre vêtement, appuyez sur le bouton de commande et maintenez-le enfoncé jusqu'à ce que les voyants LED s'éteignent. Si vous prévoyez de ne pas utiliser votre vêtement pendant plus de quelques jours, nous vous recommandons de débrancher vos batteries et de les charger.

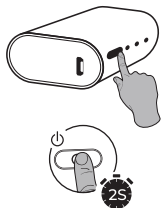

- Décochez le bloc - batterie de l'habillement.
- Lavez en machine à la lave délicate, avec de l'eau tiède.
- Séchez au tambour à basse température.
- Ne tordez pas.
- Ne faites pas de nettoyage à sec.
- Ne blanchissez pas ni utilisez d'autres produits chimiques agressifs.
- Ne repassez pas.
- Il est recommandé de conserver l'article dans un endroit frais et sec si vous le conservez pour une longue période.



La technologie Mobile Warming® de la puissante batterie lithium-ion a été conçue et mise au point pour vous fournir une alimentation sûre et fiable, vous permettant d'être au chaud et confortablement installé. Veuillez suivre les ci-dessous pour optimiser l'utilisation de votre batterie instructions lithium-ion.

UTILISATION DE LA BATTERIE

IMPORTANT : Ce produit est destiné à être utilisé par un adulte et il est donc de la seule responsabilité de l'acheteur de suivre les instructions détaillées et les avertissements. L'acheteur s'engage à indemniser le fabricant pour toute utilisation involontaire/ tout abus.

- Évitez d'utiliser des batteries au lithium-ion complètement mortes. Cela aura pour effet d'entraîner des problèmes de performances et une durée de vie de la batterie réduite.
- Les batteries au lithium-ion par nature ont une capacité de sortie réduite dans des températures extrêmement froides. Nous recommandons de garder les batteries à l'intérieur du vêtement pour maximiser les performances de la batterie.
- Ne laissez pas les batteries de réchauffement mobile entrer en contact avec de l'eau ou des liquides. Si de l'eau ou d'autres liquides pénètrent à l'intérieur de la batterie, débranchez immédiatement la batterie du vêtement.



- Ne pas utiliser si vous pensez que la batterie est endommagée.
- Évitez de laisser vos ports micro-USB ou jack DC se contaminer par des débris qui pourraient gêner les opérations. Il est suggéré de vérifier les ports avant chaque utilisation.

STOCKAGE DES PILES

- Débranchez la batterie du vêtement.
- Éteignez la (les) batterie (s), le cas échéant.
- Chargez complètement la (les) batterie (s) avant le stockage.
- Gardez la (les) batterie (s) dans un endroit frais et sec, à l'abri de la lumière directe du soleil.
- Rechargez tous les 6 mois pour prolonger la durée de vie de la batterie. Il est important de garder votre batterie chargée.
- Ne stockez pas les batteries Mobile Warming en dessous de - 4 °F (- 20 °C).



Ne jetez jamais les batteries à la poubelle. Jeter des batteries à la poubelle est illégal en vertu des lois et réglementations environnementales nationales et fédérales. Apportez toujours les batteries usagées à votre centre local de recyclage de piles.



REMARQUE : La durée de chauffe et l'autonomie sont estimées et peuvent varier selon les conditions. L'exposition de la batterie à des températures extrêmes peut affecter ces estimations.

Chaussettes Chauffantes 3.7V La puissance nominale est basée sur une pile entièrement chargée



2 Zones de chaleur



Élevé
4+ Hrs.



Moyen
5+ Hrs.



Faible
10+ Hrs.

*Basé sur une batterie complètement chargée



MW37V022
3.7V 2200mAh



GARANTIE LIMITÉE D'UN AN

Fieldsheer Apparel Technologies garantit à l'acheteur initial de ce produit de marque Fieldsheer® (le "produit") que la construction, les composants de chauffage électrique et la batterie du produit sont exempts de tout défaut matériel et de fabrication pendant une période d'un (1) an à compter de la date d'achat initiale lorsque le produit est acheté auprès d'un revendeur agréé et utilisé selon les recommandations de Fieldsheer Apparel Technologies. Pendant la période de garantie, Fieldsheer Apparel Technologies s'engage, à sa discrétion et sans frais supplémentaires pour vous, à réparer ou à remplacer le produit, ou toute partie du produit, s'il devient défectueux, s'il fonctionne mal ou s'il n'est pas conforme à la présente garantie limitée d'un an.

MENTIONS LÉGALES

Tout dommage causé à un produit Fieldsheer® par une mauvaise utilisation, un abus, un mauvais entretien, un accident, une usure normale ou la dégradation naturelle des matériaux sur une période de temps et d'utilisation prolongée n'est pas couvert par cette garantie. Toute modification ou réparation (tentée ou non) effectuée sur un produit Fieldsheer® annule toute garantie offerte par Fieldsheer® pour cet article particulier.



PARTIE RESPONSABLE : TECH GEAR 5.7 Inc

Cet appareil est conforme à la section 15 des Règlements de la FCC. Son fonctionnement est soumis aux deux conditions suivantes:

- (1) Cet appareil ne doit pas causer d'interférences nuisibles, et
- (2) cet appareil doit accepter toute interférence reçue, y compris les interférences pouvant causer un fonctionnement indésirable.

REMARQUE 1: Cet équipement a été testé et déclaré conforme aux limites d'un appareil numérique de classe B, conformément à la section 15 des Règlements de la FCC. Ces limites sont conçues pour fournir une protection raisonnable contre les interférences nuisibles dans une installation résidentielle.

Cet équipement génère, utilise et peut émettre de l'énergie de fréquence radio et, s'il n'est pas installé et utilisé conformément aux instructions, il peut causer des interférences nuisibles aux communications radio. Cependant, il n'y a aucune garantie que des interférences ne se produiront pas dans une installation particulière.



Si cet équipement provoque des interférences nuisibles à la réception de la radio ou de la télévision, ce qui peut être déterminé en éteignant et en allumant l'équipement, l'utilisateur est invité à essayer de corriger les interférences par l'une ou plusieurs des mesures suivantes:

- Réorienter ou déplacer l'antenne de réception.
- Augmenter la distance entre l'équipement et le récepteur.
- Brancher l'appareil à une prise de courant sur un circuit différent de celui sur lequel le récepteur est branché.
- Consulter le revendeur ou un technicien radio/TV expérimenté pour obtenir de l'aide.

Tout changement ou modification de cet appareil, non expressément approuvé par la partie responsable de la conformité, pourrait annuler le droit de l'utilisateur à utiliser l'équipement.



Tech Gear 5.7 Inc
dba Fieldsheer Apparel Technologies
2730 Loker Avenue West Carlsbad, CA 92010.
Tél. : (888) 908-6024 / www.fieldsheer.com

DÉCLARATION DE CONFORMITÉ DE L'ISED

Cet appareil numérique de classe B est conforme à la norme NMB-003 du Canada.

CAN ICES-3(B)/NMB-3(B)



Gracias por adquirir nuestro equipo térmico Premium alimentado a batería. Su prenda está diseñada para proporcionar calor ante su requerimiento.

Para garantizar el óptimo rendimiento de su equipo térmico. Lea detenidamente este manual de instrucciones antes de usar la prenda.

Manténgase actualizado sobre la información de nuestros productos, registre sus prendas en fieldsheer.com/product-registration. También puede hallar otros excelentes productos Fieldsheer en fieldsheer.com



Escanea
La Tarjeta De Registro
De Los Productos
Estadounidenses



Escanea
La Tarjeta De Registro
De Los Productos
Canadienses



CÓMO UTILIZAR SEGURAMENTE LA ROPA ELECTRÓNICA CALIENTE

1. **Siga todas las instrucciones proporcionadas en el manual de usuario que viene incluido con su ropa caliente.** Estas instrucciones se ofrecen para su seguridad. El incumplimiento de estas instrucciones podría causar incomodidad y, en algunos casos extremos, quemaduras en la piel.
2. **Mantenga su ropa caliente en buen estado de funcionamiento. Siga las indicaciones del fabricante para el lavado y almacenamiento adecuados.** Compruebe si hay cables deshilachados u otros daños como grietas y roturas. Si nota cualquier problema que no parezca correcto, comuníquese con nuestro equipo de servicio al cliente enviando un correo electrónico a cs@fieldsheer.com.
3. **úselo de manera inteligente.** Nuestros calcetines están diseñados para ponerse en el pie correcto. Cada calcetín está marcado con una L o una R para indicar el pie izquierdo y derecho. Asegúrese de poner los calcetines en el pie correcto. Este producto no se recomienda para niños de 10 años o menos, mujeres embarazadas o personas con ciertas afecciones médicas. Consulte a un médico si tiene alguna pregunta.



4. Almacénelo adecuadamente. Siempre retire la batería de iones de litio cuando no lo utilice, especialmente cuando lo almacene. Cargue la batería de iones de litio antes de almacenarla durante la temporada baja o por períodos prolongados. Recomendamos almacenar los calcetines en un lugar seco. No amece los calcetines ni coloque objetos pesados encima de la ropa caliente cuando los almacene.

5. Evite quemaduras. El contacto y presión prolongados entre el panel de calentamiento y la piel podrían causar quemaduras. Se recomienda poner un calcetín o una funda de calcetín debajo de nuestros calcetines calientes para reducir el riesgo de quemaduras. No lo utilice a la potencia máxima (100%) durante períodos prolongados. Hacerlo podría causar quemaduras. Siempre utilice la configuración más baja posible para obtener la mejor comodidad. Deje de usar el producto inmediatamente si siente cualquier tipo de incomodidad. Los expertos dicen que las personas con diabetes son menos sensibles al calor, lo cual podría causar una quemadura.



ADVERTENCIA

La indumentaria / los guantes con calefacción electrónica puede(n) interferir con la recepción del ARVA (aparato de rescate de víctimas de avalancha). Recomendamos apagar la indumentaria / los guantes térmica/os para reducir la posibilidad de interferencia. Si queda enterrado con la indumentaria / los guantes térmica/os activada/os, el ARVA notará la interferencia cuando esté dentro de un radio de 1/2 metro de la indumentaria / los guantes térmica/os.



BATERÍA USB PARA CARGA

Para cargar su batería, utilice el cable micro USB suministrado. Conecte el extremo del USB a su computadora o a cualquier fuente alimentada por USB, como el adaptador USB de pared incluido con su teléfono o tableta.

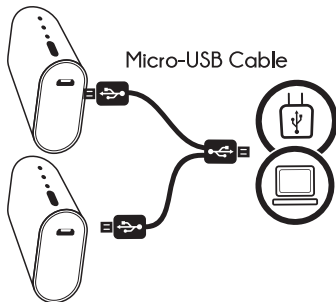

No utilice la batería si nota que cambia la forma (bultos), si se recalienta al cargar o si encuentra óxido o corrosión en los conectores de la batería. Use solo el adaptador de carga suministrado con el producto para cargar la batería.

CALCETINES TÉRMICOS

Siga la Guía de inicio rápido para conectar las medias térmicas a la batería Mobile Warming® rechargeable incluida. Para conocer más información, visítenos en fieldsheer.com o escanee el siguiente código de barra 2D para un rápido acceso a la información.



1. Cargue su batería por completo al 100%.

2. Abra el compartimiento de la batería situado en el puño del calcetín y conecte el cable a la batería.



3. Encienda o apague la batería de sus calcetines Fieldsheer® presionando durante 2 segundos el botón ubicado en el costado de la batería (hasta que la luz de LED se encienda o apague).

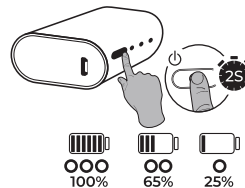



4. Para apagar su prenda, presione y mantenga presionada la tecla de control hasta la que las luces LED se apaguen. Si planea no utilizar su prenda por unos cuantos días, le recomendamos desenchufar las baterías y cargarlas

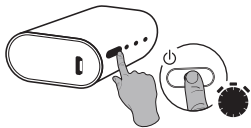

5. Pulse y suelte el botón de control para ajustar el nivel de calentamiento a la configuración deseada.

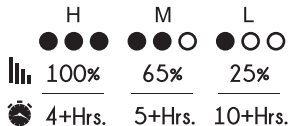
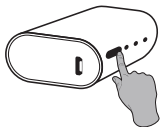

6. Para apagar la ropa, mantenga pulsado el botón de control hasta que la Luz LED se apague. Si planea quedarse sin ropa durante unos días, le recomendamos que retire la batería y cargue.

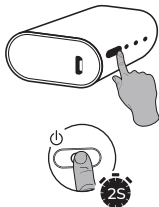

- Desconecte el paquete de baterías de la prenda(s).
- Lavar en máquina en ciclo delicado con agua tibia.
- Secar en secadora a baja temperatura.
- No exprimir.
- No limpiar a seco.
- No blanquear ni usar otros productos químicos agresivos.
- No planchar.
- Se recomienda almacenar en un lugar fresco y seco si se va a guardar durante un período prolongado de tiempo.



La poderosa tecnología de las baterías de ion litio Mobile Warming® fue diseñada para brindarle energía segura y confiable, que le permita estar caliente y cómodo. Siga las instrucciones que se detallan a continuación para optimizar el uso de su batería de ion litio.

MANTENIMIENTO DE LA BATERÍA

IMPORTANTE: Este producto está diseñado para ser utilizado por un adulto; por lo tanto, es exclusiva responsabilidad del comprador seguir las instrucciones y advertencias detalladas. El comprador acepta indemnizar al fabricante por el uso indebido/mal uso.

- Evite el funcionamiento de las baterías de ion litio cuando estén completamente agotadas. De lo contrario, generará problemas en el rendimiento y reducirá la vida útil de la batería.
- Por naturaleza, las baterías de ion litio disminuyen su capacidad de salida en temperaturas extremadamente frías. Recomendamos mantener las baterías dentro de la prenda para maximizar su rendimiento.
- No permita que la(s) batería(s) Mobile Warming entre(n) en contacto con agua u otros líquidos. Si estos ingresaran al interior de la batería, desconecte la prenda de inmediato.
- No la utilice si siente que la batería está comprometida.



- Evite que su micro USB o los puertos del tomacorriente de CC se contaminen con detritos que pudieran interferir con su funcionamiento. Sugerimos que revise los puertos antes de cada uso.

ALMACENAMIENTO DE LA BATERÍA

- Desconecte la batería de la prenda.
- Si corresponde, apague la(s) batería(s).
- Cargue por completo la(s) batería(s) antes de almacenar.
- Mantenga la(s) batería(s) en un lugar fresco y seco lejos de la luz solar directa.
- Cargue cada 6 meses para mantener la vida útil de la batería. Es importante mantener la batería cargada.
- No almacene las baterías Mobile Warming a una temperatura inferior a - 4 °F (- 20 °C).



No deseche las baterías junto con los residuos. Desechar las baterías en los residuos es ilegal de acuerdo con las leyes y disposiciones ambientales estatales y federales. Lleve siempre las baterías usadas a su centro local de reciclado de baterías.



POTENCIAS CALORÍFICAS

NOTA: El calor y el tiempo son estimados y pueden variar de acuerdo con las condiciones. Exponer la batería a temperaturas extremas puede tener un impacto en estas estimaciones.



Calificaciones de calor de las plantillas

Potencias nominales en base a una batería completamente cargada.



2 Zonas de calor

H Alto 4+ Hrs. **M** Media 5+ Hrs. **L** Débil 10+ Hrs.

*Basado en una batería totalmente cargada



MW37V022
3.7V 2200mAh



GARANTÍA LIMITADA DE UN AÑO

Fieldsheer Apparel Technologies garantiza al comprador original de este producto marca Fieldsheer® (en adelante, el producto) por un período de un (1) año a partir de la fecha original de compra, que la construcción, los componentes de calefacción eléctrica y la batería del producto no cuentan con defectos de fábrica en los materiales y la mano de obra, cuando el producto sea adquirido a un revendedor autorizado y sea utilizado de acuerdo con las recomendaciones de Fieldsheer Apparel Technologies. Durante el período de garantía, Fieldsheer Apparel Technologies, a su elección y sin cargo adicional, reparará o reemplazará el producto o cualquiera de sus partes, si su estado es defectuoso, presenta fallas o no cumple de alguna manera con esta garantía limitada de un año.

ASPECTOS LEGALES

La presente garantía no cubre el daño ocasionado a alguno de los productos de Fieldsheer® por uso indebido, abuso, descuido, accidente, desgaste lógico y normal, o por el proceso natural de deterioro de los materiales a lo largo de un período prolongado de tiempo y uso. Toda alteración o reparación (tentativa o de cualquier otro modo) realizada sobre un producto de Fieldsheer® invalida todas y cada una de las garantías ofrecidas por ese elemento en particular.

Fieldsheer®, Mobile Warming®, Stay Warm, Stay Comfortable, MW connect™ y sus logotipos e imágenes asociadas son propiedad de Tech Gear 5.7 Inc y/o sus sociedades afiliadas.



PARTE RESPONSABLE: TECH GEAR 5.7 Inc

Este dispositivo cumple con el apartado 15 de las normas de la FCC. El funcionamiento está sujeto a las dos condiciones siguientes:

- (1) Este dispositivo no debe causar interferencia perjudicial y
- (2) este dispositivo debe aceptar cualquier interferencia recibida, incluidas las que puedan causar una operación indeseada.

NOTA 1: Este equipo ha sido probado y se comprobó que cumple con los límites establecidos para un dispositivo digital de Clase B, de acuerdo con el apartado 15 de las normas de la FCC. Estos límites se han diseñados para brindar una protección razonable frente a las interferencias perjudiciales en instalaciones residenciales.

Este equipo genera, usa y puede emitir energía de radio frecuencia y, si no se instala y utiliza de acuerdo con las instrucciones, puede causar interferencias perjudiciales en las comunicaciones por radio. Sin embargo, no es posible garantizar que no vayan a producirse interferencias en una instalación determinada.



Si este equipo causa interferencias perjudiciales en la recepción de las señales de radio o televisión, lo que se puede determinar encendiendo y apagando el equipo, se recomienda a los usuarios que intenten corregir las interferencias mediante uno o varias de las medidas que se detallan a continuación:

- Reoriente o reubique la antena receptora.
- Aumente la distancia entre el equipo y el receptor.
- Conecte el equipo a un tomacorriente en un circuito o salida diferente al que se encuentra conectado el receptor.
- Consulte al distribuidor o a un técnico experimentado en radio/TV en caso de necesitar asistencia.

Los cambios o modificaciones a esta unidad que no cuenten con la aprobación expresa de la parte responsable del cumplimiento podrían invalidar la autorización del usuario para utilizar el equipo.



Tech Gear 5.7 Inc
dba Fieldsheer Apparel Technologies
2730 Loker Avenue West Carlsbad, CA 92010.
Te: (888) 908-6024 / www.fieldsheer.com

DECLARACIÓN DE CUMPLIMIENTO DE ISED

Este dispositivo digital de clase B cumple con el estándar canadiense ICES – 003

CAN ICES-3(B)/NMB-3(B)