

OPTIMUS

INSTRUCTION MANUAL AND OWNER'S GUIDE

30.5 inch Indoor/ Outdoor Oscillating Portable Infrared Tower Heater H-5310-F

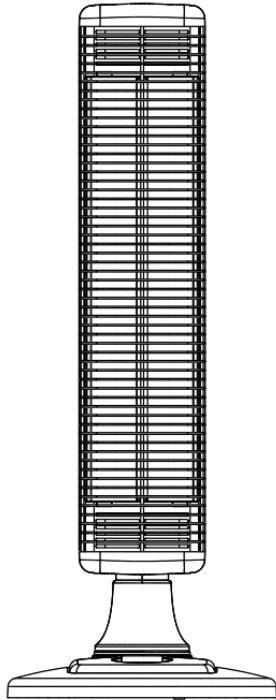

INFORMATION HOTLINE: If, after reading this owner's guide, you have any question or comments, please feel free to write us or call us at 1-888-672-5832 or e-mail us at Service@optimusent.com. Our customer service representative will be happy to help you.

PLEASE READ AND SAVE THESE INSTRUCTIONS.

IMPORTANT INSTRUCTIONS:

PLEASE READ AND SAVE THESE IMPORTANT SAFEGUARDS

Thank you for choosing an Optimus heater. To ensure the best performance from your heater, please read and save the following instructions.

WHEN USING ELECTRICAL APPLIANCES, BASIC PRECAUTIONS SHOULD ALWAYS BE FOLLOWED TO REDUCE THE RISK OF FIRE, ELECTRIC SHOCK AND INJURY TO PERSON, INCLUDING THE FOLLOWING:

- Read all instructions before using this heater.
- This heater is hot when in use. To avoid burns, do not let bare skin touch hot surfaces. Use grip handle when provided.
- Keep combustible materials such as drapes, furniture, pillows, bedding, papers, clothes, and curtains at least three (3) feet (0.9m) from the front of heater and keep them at least 1 foot (0.3m) the sides and rear of the heater.
- Hyperthermia can result in death, use caution when operating the heater to avoid over heating that can occur in infants, or individuals with reduced physical, sensory, or mental capabilities.
- Extreme caution is necessary when heater is used by or near children or invalids and whenever the heater is left operating and unattended.
- Always unplug heater when not in use.
- Do not use any heater with a damaged cord or plug or after the heater malfunctions or has been dropped or damaged in any manner. Return heater to manufacturer for examination, electrical or mechanical adjustment, or repair. (See Warranty for information).
- Do not use outdoors.
- This heater is not to be used in bathrooms, laundry areas or other similar indoor locations. Never locate heater where it may fall into a bathtub or other water container.
- Do not run cord under carpeting. Do not cover cord with throw rugs, runners or the like. Arrange cord away from traffic area where it will not be tripped over.
- To disconnect heater, turn control to OFF then remove plug from outlet.
- Do not insert or allow foreign objects to enter any ventilation or exhaust opening as this may cause electric shock or fire or damage the heater.
- To prevent possible fire, do not block air intakes or exhaust in any manner. Do not use on soft surfaces, like a bed, where openings may become blocked.
- A heater has hot and arcing or sparking parts inside. Do not use it in areas where gasoline, paint or flammable liquids are used or stored.
- Use this heater only as directed in this manual. Any other use not recommended by the manufacturer may cause fire, electric shock or injury to persons.
- Always plug heaters directly into a wall outlet/receptacle. Never use with an extension cord or relocatable power tap (outlet/power strip).
- If the heater will not operate: See specific instructions in Safety Feature explained in this manual.
- This appliance is not intended for use by persons (including children) with reduced physical, sensory or mental capabilities, or lack of experience and knowledge, unless they have been given supervision or instruction concerning use of the appliance by a person responsible for their safety.
- Children should be supervised to ensure that they do not play with the appliance.

CLEANING/ MAINTENANCE INSTRUCTIONS:

During Season Care:

- Before cleaning, be sure to turn off and unplug the heater.
- Carefully wipe the unit with a soft, damp cloth. Please be very cautious near the motor and heating elements.
- Do not immerse the heater in water.
- Never use gasoline, benzene or thinner. This will damage the surface of the heater.
- After cleaning, be sure to completely dry the unit with a cloth or towel.

After Season Care:

- Store heater in a cool and dry location with power cord properly secured.
- Please store the unit in its original carton or suitable container.

OPERATING INSTRUCTIONS:

Before Use:

- Carefully remove your heater from its shipping container.
- Ensure that your heater's Power Control Switch is in the OFF position.
- Place your heater on a firm, level surface. Completely uncoil the power cord, and connect your heater directly into a 120 Volt, grounded AC electrical outlet.

CAUTION: Ensure that the plug fits tightly into the electrical outlet. A loose fit can cause overheating and damage the plug.

NOTE: The power cord and the plug may feel warm during normal operation. **NOTE:** The power cord has a polarized plug (with one blade wider than the other) that will only fit in a polarized outlet one way. If it does not insert easily try reversing the plug. If it still does not fit contact your electrician to replace your outlet.

DO NOT defeat the safety purpose of the polarized plug.

CAUTION: TO PREVENT ELECTRIC SHOCK MATCH WIDE BLADE OF PLUG TO WIDE

Product operating instructions

Components included in the package:

- ③ Heating body
- ④ Bottom base plate
- ⑤ Top base plate
- ① Knob switch
- ② Power cord
- ⑥ Safety bracket
- ⑦ Safety bracket screws

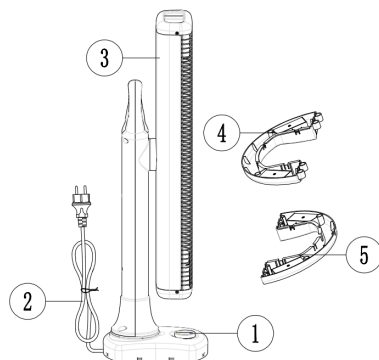

Assembly method:

- (1) Assembling the front and back of the spliced bottom plates to obtain a complete spliced bottom plate;

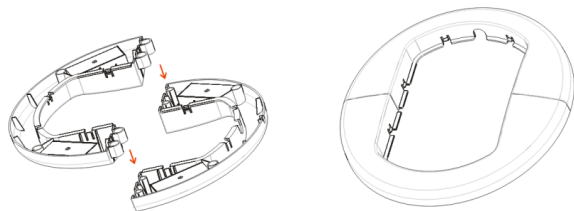

- (2) The main body part passes through that spliced bottom plate, and the side buckle are fastened to complete the assembly of the main body and the bottom plate;

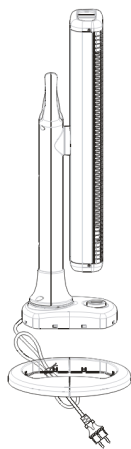

- (3) Fasten the power cord into the card slot on the bottom plate, and put the product in place.

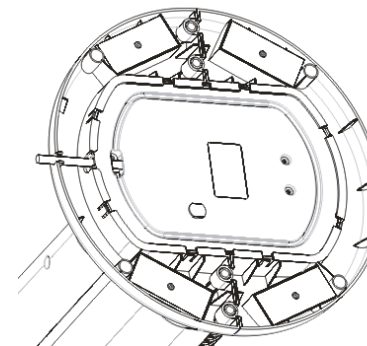

- (4) Installation of the fireproof bracket:

Attached the safety brackets to the product with the screws as shown in the figure

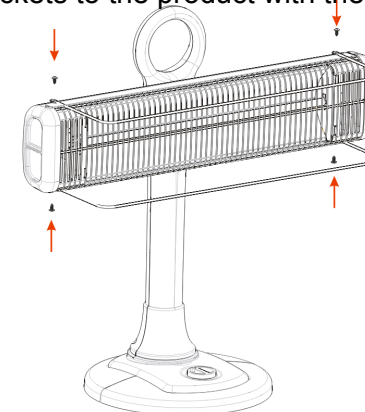

Operating instructions:

Plug in the power cord and turn the switch to work.

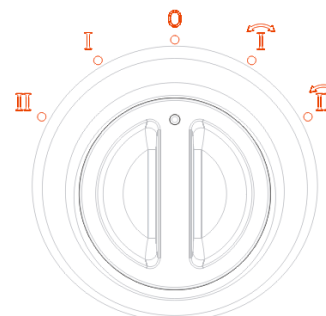

gear	Power and function
I	500W
II	1000W
O	Off
I	500W & Oscillation
II	1000W & Oscillation

Product status adjustment method:

The state of the product can only be adjusted according to the direction shown in the figure, otherwise it will damage the product.

Conversion from horizontal to vertical can only be operated counterclockwise; Conversion from vertical to horizontal can only be operated clockwise.

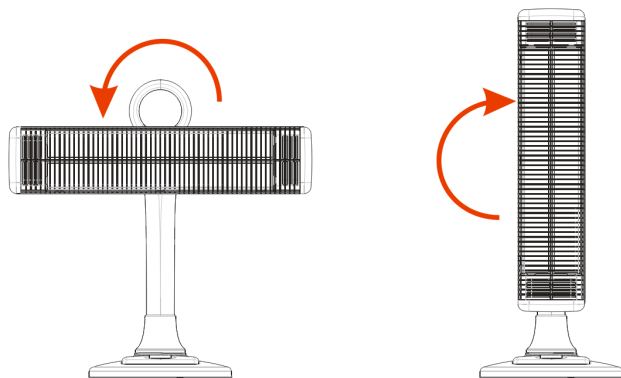
**AUTOMATIC TIP-OVER SAFETY SWITCH:**

- The Tip-over safety switch is located inside the cabinet housing.
- The tip-over safety switch allows the unit to operate only when the heater is placed on a level surface. If the heater is tipped or tilted while in operation, it will automatically shut off.

AUTOMATIC OVERHEAT SAFETY CONTROL DEVICE:

This heater is equipped with a patented, technologically-advanced safety internal heat limiting thermostat and overheat protection circuit. When a potential overheat temperature is reached, the system will automatically shut the heater off.

SERVICE INSTRUCTIONS:

- Do NOT attempt to repair or adjust any electrical or mechanical functions on this unit. Doing so will void the warranty.
- If you have any questions regarding this unit's operation or believe any repair is necessary, please call 1-888-672-5832 to speak with a Customer Service Representative.
- If you need to exchange the unit, please return it, in its original carton with a sales receipt enclosed, to the store you purchased it. If you are returning the unit more than 30 days after the date of purchase, please see the enclosed warranty.
- If you have any other question or comments, feel free to write us:
Optimus Enterprise, Inc.
2201 E. Winston Road, Unit J
Anaheim, CA 92806
E-mail: Service@optimusent.com

Warranty

For your own records, staple or attach your sales receipt to this manual. Please also write the store name/location and date purchased below.

STORE NAME/LOCATION: _____

DATE PURCHASED: _____

THREE (3) YEAR LIMITED WARRANTY:

(SAVE THIS WARRANTY INFORMATION)

Optimus Enterprise, Inc. warrants to its customers and or consumer of this electric heater and the parts thereof will be free from defect in material and workmanship, under normal use, for a period of three (3) years from the date of initial purchase. The warranty does not apply to repairs necessitated by damage, misuse, abuse or alternation and to any repair of merchandise not used within the United States. Unless otherwise proscribed by law, Optimus Enterprise, Inc. shall not be liable for any personal injury, property damage or any incidental or consequential damages of any kind (include water damage) resulting from malfunctions, defects, misuse, improper installation or alternation of this product. This warranty is the only warranty extended by Optimus Enterprise, Inc. to its original customers and/or consumer purchased of this heater. Optimus Enterprise, Inc. disclaims all other warranties, express or implied, that arise by the operation of law, specifically including the implied warranties of merchantability and fitness for a particular purpose. Optimus Enterprise, Inc. shall not be liable for any incidental or consequential damage, which may have resulted from any alleged breach of warranty. Some states do not allow limitations on how long implied warranty lasts or the exclusion or limitation of incidental or consequential damage, so the above limitations or exclusion may not apply to you. This warranty gives you specific legal rights you may also have other rights which vary from state to state.

Should the heater fail during the warranty period, the owner should:

- Within the first 30 days from date of purchase, the store from which you purchased your Optimus product should replace this product if it is defective in material or workmanship (provided the store has in-stock replacement).
- Within the first 12 months from date of purchase, Optimus Enterprise, Inc. will repair or replace the product if it is defective in material or workmanship providing it is returned to Optimus Enterprise, Inc. with freight prepaid, with evidence of purchase date (cash registered receipt) together with \$40.00 check or money order for handling and return packaging/ shipping charges.
- In year 2 through 3 from date of purchase, Optimus Enterprise, Inc. will repair or replace the product with a refurbished heater if it is defective in material or workmanship providing it is returned to Optimus Enterprise, Inc. with freight prepaid, with evidence of purchase date (cash register receipt) together with US\$45.00 check or money order for handling and return packaging/ shipping charges.

IMPORTANT: ANY REPAIRS SHOULD BE PERFORMED BY AN AUTHORIZED SERVICE REPRESENTATIVE. DO NOT ATTEMPT TO REPAIR THIS HEATER YOURSELF. DOING SO MAY VOID YOUR WARRANTY.

PLEASE RETAIN THIS WARRANTY AND SALES RECEIPT TO INSURE YOUR PRODUCT WARRANTY.

IMPORTANT: RETURN INSTRUCTIONS:

Your warranty depends on your following these instructions if you are returning the unit more than 30 days after the date of purchase:

- Carefully pack the heater in the original container or a suitable container to avoid damage in shipping.
- Seal the carton. Address an envelope as follows:
Optimus Enterprise, Inc.
Customer Service Department
2201 E. Winston Road, Unit J
Anaheim, CA 92806
- Inside the envelope, enclose your name, full address with zip code, daytime phone number, evidence of purchase date (cash register receipt) AND A CHECK OR MONEY ORDER for handling and return packaging/ shipping charges. Please also include a brief explanation of the problem you are having with the unit.
- Optimus Enterprise, Inc. recommends you insure the package (as damage in shipments is not covered by your warranty).
- All shipping charges must be prepaid by you (as noted as above).

OPTIMUS

MANUAL DE INSTRUCCIONES Y GUÍA DEL PROPIETARIO

Calentador de torre infrarrojo portátil oscilante
de 30,5 pulgadas para interiores y exteriores

H-5310-F

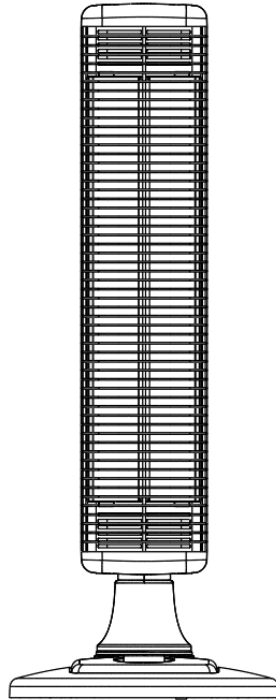

LÍNEA DIRECTA DE INFORMACION: Si después de leer esta guía del usuario tiene alguna pregunta o comentario, no dude en escribirnos, llamarnos al 1-888-672-5832 o enviarnos un correo electrónico a Service@optimusent.com. Nuestro representante de atención al cliente estará encantado de ayudarle.

POR FAVOR LEA Y GUARDE ESTAS INSTRUCCIONES.

INSTRUCCIONES IMPORTANTES:

POR FAVOR LEA Y GUARDE ESTAS IMPORTANTES MEDIDAS DE SEGURIDAD

Gracias por elegir un calefactor Optimus. Para garantizar el máximo rendimiento de su calefactor, lea y guarde las siguientes instrucciones.

AL UTILIZAR APARATOS ELÉCTRICOS, SIEMPRE SE DEBEN SEGUIR PRECAUCIONES BÁSICAS PARA REDUCIR EL RIESGO DE INCENDIO, DESCARGA ELÉCTRICA Y LESIONES PERSONALES, INCLUYENDO LAS SIGUIENTES:

- Lea todas las instrucciones antes de utilizar este calentador.
- Este calentador se calienta al usarlo. Para evitar quemaduras, evite el contacto directo con la piel de las superficies calientes. Utilice el asa de agarre cuando esté disponible.
- Mantenga los materiales combustibles, como cortinas, muebles, almohadas, ropa de cama, papeles, ropa y cortinas, al menos a tres (3) pies (0,9 m) del frente del calentador y al menos a 1 pie (0,3 m) de los lados y la parte trasera del calentador.
- La hipotermia puede causar la muerte, tenga cuidado al operar el calentador para evitar el sobrecalentamiento que puede ocurrir en bebés o personas con capacidades físicas, sensoriales o mentales reducidas.
- Se requiere mucho cuidado cuando el calentador es utilizado por o cerca de niños o personas discapacitadas y siempre que el calentador se deje en funcionamiento y sin supervisión.
- Desenchufe siempre el calentador cuando no esté en uso.
- No utilice ningún calefactor con el cable o enchufe dañado, ni después de que presente un mal funcionamiento, se haya caído o haya sufrido algún daño. Devuélvalo al fabricante para su revisión, ajuste eléctrico o mecánico, o reparación. (Consulte la garantía para obtener más información).
- No utilizar en exteriores.
- Este calentador no debe usarse en baños, lavanderías ni en ningún otro lugar interior similar. Nunca lo coloque en un lugar donde pueda caerse en una bañera u otro recipiente con agua.
- No pase el cable debajo de alfombras. No lo cubra con tapetes, alfombras ni objetos similares. Coloque el cable lejos del área de tránsito, donde nadie pueda tropezar con él.
- Para desconectar el calentador, gire el control a la posición APAGADO y luego retire el enchufe del tomacorriente.
- No inserte ni permita que objetos extraños ingresen en ninguna abertura de ventilación o escape ya que esto puede causar una descarga eléctrica o un incendio o dañar el calentador.
- Para evitar posibles incendios, no bloquee las entradas ni los escapes de aire de ninguna manera. No lo utilice sobre superficies blandas, como una cama, donde las aberturas podrían obstruirse.
- Un calentador tiene piezas internas calientes que pueden generar arcos eléctricos o chispas. No lo use en áreas donde se use o almacene gasolina, pintura o líquidos inflamables.
- Utilice este calentador únicamente como se indica en este manual. Cualquier otro uso no recomendado por el fabricante podría provocar incendios, descargas eléctricas o lesiones personales.
- Conecte siempre los calentadores directamente a un tomacorriente de pared. Nunca los utilice con un alargador ni con una toma de corriente reubicable (tomacorriente múltiple).
- Si el calentador no funciona: consulte las instrucciones específicas en la sección de funciones de seguridad que se explica en este manual.
- Este aparato no está diseñado para ser utilizado por personas (incluidos niños) con capacidades físicas, sensoriales o mentales reducidas, o con falta de experiencia y conocimientos, a menos que hayan recibido supervisión o instrucciones sobre el uso del aparato por parte de una persona responsable de su seguridad.
- Se debe supervisar a los niños para garantizar que no jueguen con el aparato.

INSTRUCCIONES DE LIMPIEZA/MANTENIMIENTO:

Cuidado durante la temporada:

- Antes de limpiar, asegúrese de apagar y desenchufar el calentador.
- Limpie la unidad cuidadosamente con un paño suave y húmedo. Tenga mucho cuidado cerca del motor y las resistencias.
- No sumerja el calentador en agua.
- Nunca use gasolina, benceno ni disolvente. Esto dañará la superficie del calentador.
- Después de limpiar, asegúrese de secar completamente la unidad con un paño o una toalla.

Cuidados después de la temporada:

- Guarde el calentador en un lugar fresco y seco con el cable de alimentación debidamente asegurado.
- Guarde la unidad en su caja original o en un contenedor adecuado.

INSTRUCCIONES DE FUNCIONAMIENTO:

Antes de usar:

- Retire con cuidado el calentador de su contenedor de envío.
- Asegúrese de que el interruptor de control de energía de su calentador esté en la posición APAGADO.
- Coloque el calefactor sobre una superficie firme y nivelada. Desenrolle completamente el cable de alimentación y conéctelo directamente a una toma de corriente de 120 voltios con conexión a tierra.

PRECAUCIÓN: Asegúrese de que el enchufe esté bien conectado a la toma de corriente. Si no está bien conectado, puede sobrecalentarse y dañarlo.

NOTA: El cable de alimentación y el enchufe pueden sentirse calientes durante el funcionamiento normal. **NOTA:** El cable de alimentación tiene un enchufe polarizado (con una clavija más ancha que la otra) que solo encaja en una toma de corriente polarizada de una manera. Si no se inserta fácilmente, intente invertir el enchufe. Si aún no encaja, comuníquese con su electricista para que reemplace la toma de corriente.

NO anular el propósito de seguridad del enchufe polarizado.

PRECAUCIÓN: PARA EVITAR DESCARGAS ELÉCTRICAS, COINCIDA LA CLAVIJA ANCHA DEL ENCHUFE CON LA CLAVIJA ANCHA

PAginas de instrucciones de funcionamiento del producto

Componentes incluidos en el paquete:

- ③ Cuerpo calefactor
- ④ Placa base inferior
- ⑤ Placa base superior
- ① Interruptor de perilla
- ② Cable de alimentación
- ⑥ Soporte de seguridad
- ⑦ Tornillos del soporte de seguridad

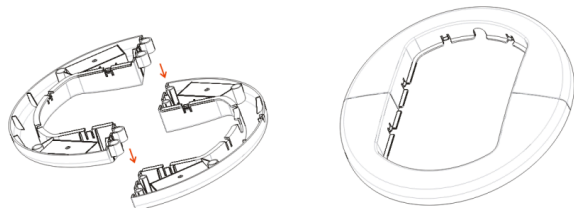
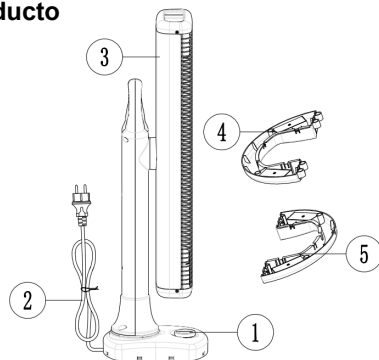

- (2) La parte principal del cuerpo pasa a través de esa placa inferior empalmada, y se abrocha la hebilla lateral para completar el montaje de el cuerpo principal y la placa inferior;

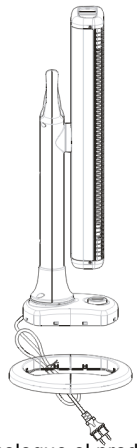

- (3) Conecte el cable de alimentación a la ranura para tarjeta en la placa inferior y coloque el producto en su lugar.

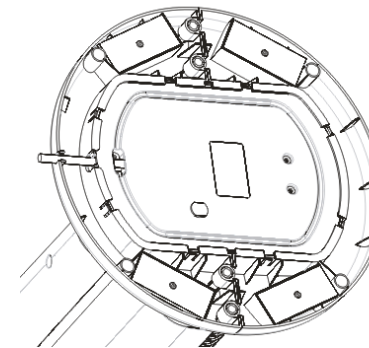

- (4) Instalación del soporte ignífugo: Fije los soportes de seguridad al producto con los tornillos como se muestra en la figura.

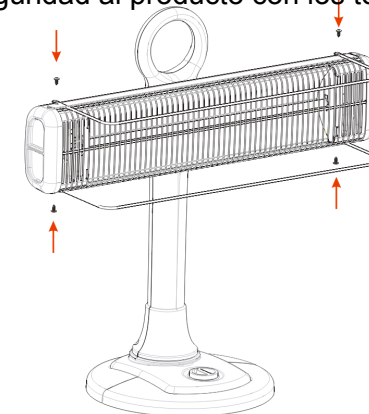

Instrucciones de funcionamiento:

Enchufe el cable de alimentación y gire el interruptor para que funcione.

engranaje	Potencia y función
I	500 W
III	1000W
O	Apagado
T	500W y oscilación
T	1000W y oscilación

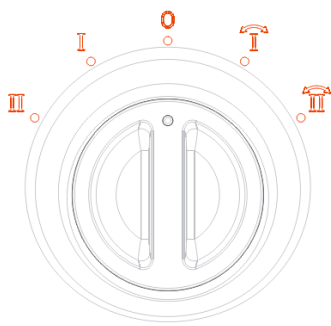

Método de ajuste del estado del producto:

El estado del producto solo se puede ajustar de acuerdo con la dirección que se muestra en la figura, de lo contrario dañará el producto.

La conversión de horizontal a vertical solo se puede realizar en sentido antihorario; la conversión de vertical a horizontal solo se puede realizar en sentido horario.

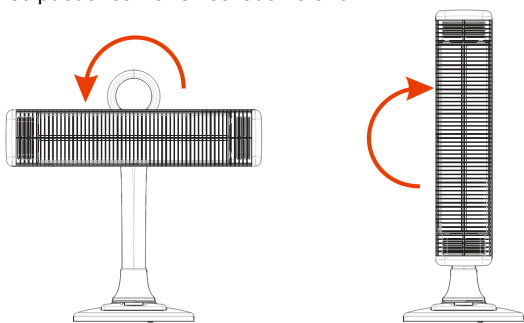

INTERRUPTOR DE SEGURIDAD ANTIVUELCO AUTOMÁTICO:

- El interruptor de seguridad antivuelco se encuentra dentro de la carcasa del gabinete.
- El interruptor de seguridad antivuelco permite que la unidad funcione solo cuando el calentador está sobre una superficie nivelada. Si el calentador se inclina o se vuelca durante el funcionamiento, se apagará automáticamente.

DISPOSITIVO AUTOMÁTICO DE CONTROL DE SEGURIDAD CONTRA SOBRECALENTAMIENTO:

Este calentador está equipado con un termostato interno de seguridad patentado y tecnológicamente avanzado, limitador de calor, y un circuito de protección contra sobrecalentamiento. Cuando se alcanza una temperatura que podría sobrecalentarse, el sistema lo apagará automáticamente.

INSTRUCCIONES DE SERVICIO:

- NO intente reparar ni ajustar ninguna función eléctrica o mecánica de esta unidad. Hacerlo anulará la garantía.
- Si tiene alguna pregunta sobre el funcionamiento de esta unidad o cree que es necesaria alguna reparación, llame al 1-888-672-5832 para hablar con un representante de servicio al cliente.
- Si necesita cambiar la unidad, devuélvala en su caja original y con el recibo de compra a la tienda donde la compró. Si la devuelve después de 30 días de la fecha de compra, consulte la garantía adjunta.
- Si tienes alguna otra pregunta o comentario, no dudes en escribirnos:

Optimus Enterprise, Inc.
2201 E. Winston Road, Unidad J
Anaheim, CA 92806
Correo electrónico: Service@optimusent.com

Garantía

Para sus registros, engrape o adjunte su recibo de compra a este manual. Anote también el nombre/ubicación de la tienda y la fecha de compra a continuación.

NOMBRE/UBICACIÓN DE LA TIENDA: _____

FECHA DE COMPRA: _____

GARANTÍA LIMITADA DE TRES (3) AÑOS:

(GUARDE ESTA INFORMACIÓN DE GARANTÍA)

Optimus Enterprise, Inc. garantiza a sus clientes y/o consumidores de este calentador eléctrico y sus piezas que estarán libres de defectos de material y mano de obra, en condiciones normales de uso, durante un período de Tres (3) años a partir de la fecha de compra inicial. La garantía no cubre reparaciones necesarias por daños, mal uso, abuso o alteración, ni la reparación de mercancía no utilizada en Estados Unidos. A menos que la ley lo prohíba, Optimus Enterprise, Inc. no será responsable de lesiones personales, daños a la propiedad ni de ningún daño incidental o consecuente de ningún tipo (incluidos daños por agua) que resulten del mal funcionamiento, defectos, mal uso, instalación incorrecta o alteración de este producto. Esta garantía es la única que Optimus Enterprise, Inc. extiende a sus clientes originales y/o a los consumidores que adquirieron este calentador. Optimus Enterprise, Inc. renuncia a todas las demás garantías, expresas o implícitas, que surjan por imperio de la ley, incluidas específicamente las garantías implícitas de comerciabilidad e idoneidad para un fin determinado. Optimus Enterprise, Inc. no será responsable de ningún daño incidental o consecuente que pueda derivarse de un supuesto incumplimiento de la garantía. Algunos estados no permiten limitaciones a la duración de la garantía implícita ni la exclusión o limitación de daños incidentales o consecuentes, por lo que las limitaciones o exclusiones mencionadas anteriormente podrían no ser aplicables en su caso. Esta garantía le otorga derechos legales específicos; usted también podría tener otros derechos que varían según el estado.

Si el calentador falla durante el período de garantía, el propietario debe:

- Dentro de los primeros 30 días a partir de la fecha de compra, la tienda donde adquirió su producto Optimus debe reemplazar este producto si presenta defectos de material o mano de obra (siempre que la tienda tenga repuestos en stock).
- Dentro de los primeros 12 meses a partir de la fecha de compra, Optimus Enterprise, Inc. reparará o reemplazará el producto si presenta defectos de material o mano de obra, siempre que se devuelva a Optimus Enterprise, Inc. con el flete prepago, con evidencia de la fecha de compra (recibo de caja registradora) junto con un cheque o giro postal de \$40.00 para los costos de manipulación y embalaje/envío de devolución.
- Del 2 al 3er año a partir de la fecha de compra, Optimus Enterprise, Inc. reparará o reemplazará el producto con un calentador renovado si presenta fallas en el material o la mano de obra, siempre que se devuelva a Optimus Enterprise, Inc. con el flete prepago, con evidencia de la fecha de compra (recibo de caja registradora) junto con un cheque o giro postal por US\$45,00 para los costos de manipulación y embalaje/envío de devolución.

IMPORTANTE: CUALQUIER REPARACIÓN DEBE SER REALIZADA POR UN REPRESENTANTE DE SERVICIO AUTORIZADO. NO INTENTE REPARAR ESTE CALENTADOR USTED MISMO. HACERLO PODRÍA ANULAR LA GARANTÍA. CONSERVE ESTA GARANTÍA Y EL RECIBO DE VENTA PARA ASEGURAR LA GARANTÍA DE SU PRODUCTO.

IMPORTANTE: INSTRUCCIONES DE DEVOLUCIÓN:

Su garantía depende de que siga estas instrucciones si devuelve la unidad más de 30 días después de la fecha de compra:

- Embale cuidadosamente el calentador en el contenedor original o en un contenedor adecuado para evitar daños durante el envío.
- Selle la caja. Dirija el sobre de la siguiente manera:
Optimus Enterprise, Inc.
Departamento de Atención al Cliente
2201 E. Winston Road, Unidad J
Anaheim, CA 92806
- Dentro del sobre, incluya su nombre, dirección completa con código postal, número de teléfono de día, comprobante de compra (recibo de caja) y un cheque o giro postal para cubrir los gastos de manipulación, embalaje y envío de la devolución. Incluya también una breve explicación del problema que tiene con la unidad.
- Optimus Enterprise, Inc. recomienda que asegure el paquete (ya que los daños en los envíos no están cubiertos por la garantía).
- Todos los gastos de envío deben ser pagados por adelantado por usted (como se indica anteriormente).

MANUEL D'INSTRUCTIONS ET GUIDE DU PROPRIÉTAIRE

Chauffage de tour infrarouge portable oscillant
intérieur / extérieur de 30,5 pouces

H-5310-F

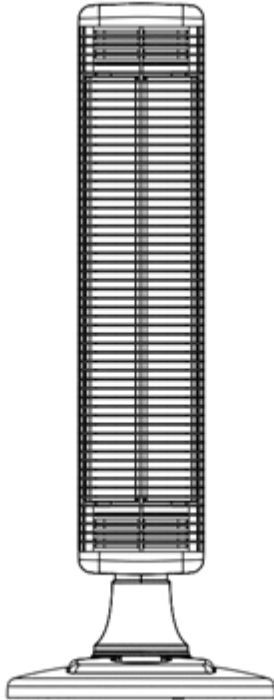

LIGNE D'INFORMATION : Si, après avoir lu ce guide du propriétaire, vous avez des questions ou des commentaires, n'hésitez pas à nous écrire ou à nous appeler au 1-888-672-5832 ou à nous envoyer un courriel à Service@optimusent.com. Notre représentant du service à la clientèle se fera un plaisir de vous aider.

INSTRUCTIONS IMPORTANTES : VEUILLEZ LIRE ET CONSERVER CES MESURES DE PROTECTION IMPORTANTES

Merci d'avoir choisi un chauffage Optimus. Pour assurer le meilleur rendement de votre appareil de chauffage, veuillez lire et conserver les instructions suivantes.

LORSQUE VOUS UTILISEZ DES APPAREILS ÉLECTRIQUES, LES PRÉCAUTIONS DE BASE DOIVENT TOUJOURS ÊTRE SUIVIES POUR RÉDUIRE LE RISQUE D'INCENDIE, DE CHOC ÉLECTRIQUE ET DE BLESSURE POUR LES PERSONNES, Y COMPRIS LES SUIVANTES :

- Lisez toutes les instructions avant d'utiliser cet appareil de chauffage.
- Ce radiateur est chaud lorsqu'il est utilisé. Pour éviter les brûlures, ne laissez pas la peau nue toucher les surfaces chaudes. Utilisez la poignée lorsqu'elle est fournie.
- Gardez les matériaux combustibles tels que les rideaux, les meubles, les oreillers, la literie, les papiers, les vêtements et les rideaux à au moins trois (3) pieds (0,9 m) de l'avant du radiateur et à au moins 1 pied (0,3 m) des côtés et de l'arrière du radiateur.
- L'hyperthermie peut entraîner la mort, soyez prudent lorsque vous utilisez le chauffage pour éviter la surchauffe qui peut survenir chez les nourrissons ou les personnes ayant des capacités physiques, sensorielles ou mentales réduites.
- Une extrême prudence est nécessaire lorsque le chauffage est utilisé par ou à proximité d'enfants ou d'invalides et lorsque le chauffage est laissé en marche et sans surveillance.
- Débranchez toujours le radiateur lorsqu'il n'est pas utilisé.
- N'utilisez pas de radiateur avec un cordon ou une fiche endommagés ou après que le radiateur a mal fonctionné ou a été tombé ou endommagé de quelque manière que ce soit. Retourner l'appareil de chauffage au fabricant pour examen, réglage électrique ou mécanique ou réparation. (Voir la garantie pour plus d'informations).
- Ne pas utiliser à l'extérieur.
- Ce chauffage ne doit pas être utilisé dans les salles de bain, les buanderies ou d'autres endroits intérieurs similaires. Ne placez jamais le chauffage dans un endroit où il pourrait tomber dans une baignoire ou un autre réservoir d'eau.
- Ne pas passer le cordon sous la moquette. Ne pas couvrir le cordon avec des tapis, des tapis ou autres. Placez le cordon loin de la zone de circulation où il ne sera pas trébuché.
- Pour débrancher le radiateur, mettez la commande sur OFF puis retirez la fiche de la prise.
- N'insérez pas ou ne laissez pas de corps étrangers pénétrer dans une ouverture de ventilation ou d'évacuation, car cela pourrait provoquer un choc électrique, un incendie ou endommager le radiateur.
- Pour éviter un incendie, ne bloquez pas les entrées d'air ou les gaz d'échappement de quelque manière que ce soit. Ne pas utiliser sur des surfaces molles, comme un lit, où les ouvertures peuvent se boucher.
- Un appareil de chauffage a des pièces chaudes et des arcs électriques ou des étincelles à l'intérieur. Ne l'utilisez pas dans les endroits où de l'essence, de la peinture ou des liquides inflammables sont utilisés ou entreposés.
- Utilisez ce radiateur uniquement comme indiqué dans ce manuel. Toute autre utilisation non recommandée par le fabricant peut causer un incendie, un choc électrique ou des blessures.
- Branchez toujours les appareils de chauffage directement dans une prise murale. Ne jamais utiliser avec une rallonge ou une prise d'alimentation déplaçable (prise/multiprise).
- Si le chauffage ne fonctionne pas : Voir les instructions spécifiques dans la fonction de sécurité expliquée dans ce manuel.
- Cet appareil n'est pas destiné à être utilisé par des personnes (y compris des enfants) ayant des capacités physiques, sensorielles ou mentales réduites, ou un manque d'expérience et de connaissances, à moins qu'elles n'aient été supervisées ou instruites concernant l'utilisation de l'appareil par une personne responsable de leur sécurité.
- Les enfants doivent être surveillés pour s'assurer qu'ils ne jouent pas avec l'appareil.

VEUILLEZ LIRE ET CONSERVER CES INSTRUCTIONS.

INSTRUCTIONS DE NETTOYAGE ET D'ENTRETIEN :

Pendant les soins saisonniers :

- Avant de nettoyer, assurez-vous d'éteindre et de débrancher le radiateur.
- Essuyez soigneusement l'appareil avec un chiffon doux et humide. Veuillez être très prudent près du moteur et des éléments chauffants.
- Ne plongez pas le radiateur dans l'eau.
- N'utilisez jamais d'essence, de benzène ou de diluant. Cela endommagera la surface de l'appareil de chauffage.
- Après le nettoyage, assurez-vous de sécher complètement l'appareil avec un chiffon ou une serviette.

Soins après la saison :

- Rangez le radiateur dans un endroit frais et sec avec le cordon d'alimentation correctement fixé.
- Veuillez ranger l'appareil dans sa boîte d'origine ou dans un contenant approprié.

MODE D'EMPLOI :

Avant utilisation :

- Retirez délicatement votre appareil de chauffage de son conteneur d'expédition.
- Assurez-vous que l'interrupteur de commande d'alimentation de votre appareil de chauffage est en position OFF.
- Placez votre radiateur sur une surface ferme et plane. Déroulez complètement le cordon d'alimentation et connectez votre radiateur directement à une prise électrique de 120 volts avec mise à la terre.

ATTENTION : Assurez-vous que la fiche s'adapte bien à la prise électrique. Un ajustement lâche peut provoquer une surchauffe et endommager la prise.

REMARQUE : Le cordon d'alimentation et la fiche peuvent être chauds pendant le fonctionnement normal. **REMARQUE :** Le cordon d'alimentation a une fiche polarisée (avec une lame plus large que l'autre) qui ne s'insère dans une prise polarisée que dans un sens. Si elle ne s'insère pas facilement, essayez d'inverser la fiche.

NE PAS annuler l'objectif de sécurité de la fiche polarisée.

ATTENTION :POUR ÉVITER LES CHOCS ÉLECTRIQUES, FAITES CORRESPONDRE LA LAME LARGE DE LA FICHE À LARGE

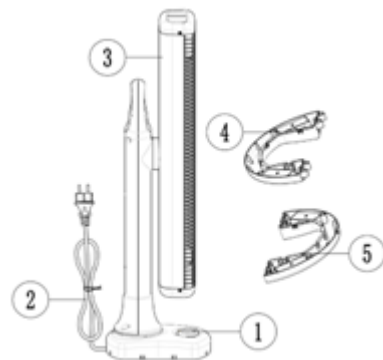

Mode d'emploi du produit

Composants inclus dans le forfait :

- (3) Corps chauffant
- (4) Plaque de base inférieure
- (5) Plaque de base supérieure
- (1) Interrupteur à bouton
- (2) Cordon d'alimentation
- (6) Support de sécurité
- (7) Vis de support de sécurité

Méthode d'assemblage :

1. Assemblage de l'avant et de l'arrière des plaques inférieures épissées pour obtenir une plaque inférieure épissée complète;

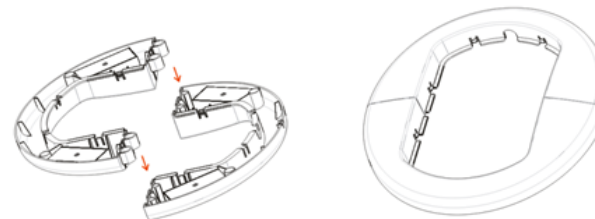

2. La partie de la carrosserie principale passe à travers cette plaque inférieure épissée, et la boucle latérale est fixée pour compléter l'assemblage de la carrosserie principale et de la plaque inférieure;



3. Fixez le cordon d'alimentation dans la fente pour carte sur la plaque inférieure et placez le produit en place.

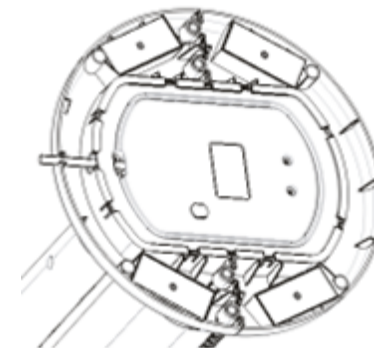

4. Installation du support ignifuge :

Fixez les supports de sécurité au produit avec les vis comme indiqué sur la figure

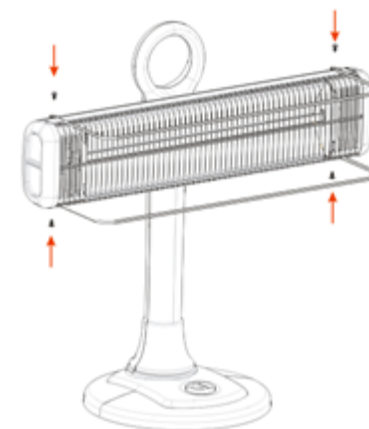

Mode d'emploi :

Branchez le cordon d'alimentation et tournez l'interrupteur pour qu'il fonctionne.

équipement	Puissance et fonction
I	500 W
II	1000 W
O	Désactivé
T	500W et oscillation
T	1000W et oscillation

**Méthode d'ajustement de l'état du produit :**

L'état du produit ne peut être ajusté que selon le sens indiqué sur la figure, sinon il endommagera le produit.

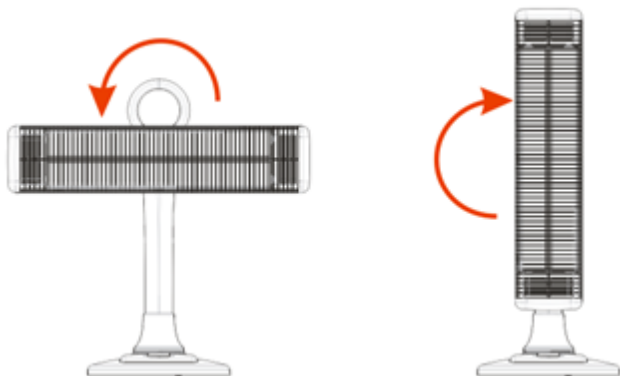

La conversion de l'horizontale à la verticale ne peut être effectuée que dans le sens inverse des aiguilles d'une montre; La conversion de la verticale à l'horizontale ne peut être effectuée que dans le sens des aiguilles d'une montre.

INTERRUPTEUR DE SÉCURITÉ EN CAS DE BASCULEMENT AUTOMATIQUE :

- L'interrupteur de sécurité de basculement est situé à l'intérieur du boîtier de l'armoire.
- L'interrupteur de sécurité en cas de basculement permet à l'appareil de fonctionner uniquement lorsque le radiateur est placé sur une surface plane. Si le chauffage est basculé ou incliné pendant le fonctionnement, il s'éteint automatiquement.

DISPOSITIF DE CONTRÔLE AUTOMATIQUE DE LA SURCHAUFFE :

Cet appareil de chauffage est équipé d'un thermostat de limitation de chaleur interne de sécurité breveté et technologiquement avancé et d'un circuit de protection contre la surchauffe. Lorsqu'une température de surchauffe potentielle est atteinte, le système éteint automatiquement le radiateur.

INSTRUCTIONS DE SERVICE :

- N'essayez PAS de réparer ou d'ajuster les fonctions électriques ou mécaniques de cet appareil. Cela annulera la garantie.
- Si vous avez des questions concernant le fonctionnement de cet appareil ou si vous croyez qu'une réparation est nécessaire, veuillez appeler le 1-888-672-5832 pour parler à un représentant du service à la clientèle.
- Si vous devez échanger l'appareil, veuillez le retourner, dans sa boîte d'origine avec un reçu de vente joint, au magasin où vous l'avez acheté. Si vous retournez l'appareil plus de 30 jours après la date d'achat, veuillez consulter la garantie ci-jointe.
- Si vous avez d'autres questions ou commentaires, n'hésitez pas à nous écrire :

Optimus Enterprise, Inc.
2201, chemin E. Winston, unité J
Anaheim, CA 92806
Courriel : Service@optimusent.com

Garantie

Pour vos propres dossiers, agrafez ou joignez votre reçu de caisse à ce manuel. Veuillez également écrire le nom/l'emplacement du magasin et la date d'achat ci-dessous.

NOM ET EMPLACEMENT DU MAGASIN : _____

DATE D'ACHAT : _____

GARANTIE LIMITÉE DE TROIS (3) ANS :

(CONSERVEZ CES INFORMATIONS DE GARANTIE)

Optimus Enterprise, Inc. garantit à ses clients et/ou consommateurs que ce radiateur électrique et ses pièces seront exempts de tout défaut de matériau et de fabrication, dans des conditions normales d'utilisation, pendant une période de trois (3) ans à compter de la date d'achat initial. La garantie ne s'applique pas aux réparations rendues nécessaires par des dommages, une mauvaise utilisation, un abus ou une alternance et à toute réparation de marchandise non utilisée aux États-Unis. Sauf interdiction contraire de la loi, Optimus Enterprise, Inc. ne sera pas responsable des blessures corporelles, des dommages matériels ou de tout dommage accessoire ou consécutif de quelque nature que ce soit (y compris les dégâts d'eau) résultant de dysfonctionnements, de défauts, d'une mauvaise utilisation, d'une mauvaise installation ou d'une modification de ce produit. Cette garantie est la seule garantie étendue par Optimus Enterprise, Inc. à ses clients d'origine et/ou aux consommateurs qui ont acheté ce radiateur. Optimus Enterprise, Inc. décline toute autre garantie, expresse ou implicite, qui découle de l'application de la loi, y compris les garanties implicites de qualité marchande et d'adéquation à un usage particulier. Optimus Enterprise, Inc. ne sera pas responsable de tout dommage accessoire ou consécutif, qui pourrait résulter d'une violation présumée de la garantie. Certains États n'autorisent pas les limitations sur la durée de la garantie implicite ou l'exclusion ou la limitation des dommages accessoires ou consécutifs, de sorte que les limitations ou l'exclusion ci-dessus peuvent ne pas s'appliquer à vous. Cette garantie vous donne des droits légaux spécifiques, vous pouvez également avoir d'autres droits qui varient d'un État à l'autre.

Si le chauffage tombe en panne pendant la période de garantie, le propriétaire doit :

- Dans les 30 premiers jours suivant la date d'achat, le magasin où vous avez acheté votre produit Optimus doit remplacer ce produit s'il est défectueux de matériau ou de fabrication (à condition que le magasin ait un remplacement en stock).
- Dans les 12 premiers mois suivant la date d'achat, Optimus Enterprise, Inc. réparera ou remplacera le produit s'il est défectueux dans les matériaux ou la fabrication, à condition qu'il soit retourné à Optimus Enterprise, Inc. avec un port payé d'avance, avec une preuve de la date d'achat (reçu enregistré) ainsi qu'un chèque ou un mandat de 40,00 \$ pour la manutention et les frais d'emballage et d'expédition de retour.
- Au cours de l'année 2 à 3 à compter de la date d'achat, Optimus Enterprise, Inc. réparera ou remplacera le produit par un appareil de chauffage remis à neuf s'il est défectueux de matériaux ou de fabrication, à condition qu'il soit retourné à Optimus Enterprise, Inc. avec un port payé d'avance, avec une preuve de la date d'achat (reçu de caisse) ainsi qu'un chèque ou un mandat de 90,00 \$ US pour les frais de manutention et de retour, d'emballage et d'expédition.

IMPORTANT : TOUTE RÉPARATION DOIT ÊTRE EFFECTUÉE PAR UN REPRÉSENTANT DE SERVICE AUTORISÉ. N'ESSAYEZ PAS DE RÉPARER CE RADIATEUR VOUS-MÊME. CELA POURRAIT ANNULER VOTRE GARANTIE.

VEUILLEZ CONSERVER CETTE GARANTIE ET CE REÇU DE VENTE POUR ASSURER LA GARANTIE DE VOTRE PRODUIT.

IMPORTANT : INSTRUCTIONS DE RETOUR :

Votre garantie dépend du respect de ces instructions si vous retournez l'appareil plus de 30 jours après la date d'achat :

- Emballez soigneusement le réchauffeur dans le contenant d'origine ou dans un contenant approprié pour éviter tout dommage lors du transport.
- Scellez la boîte. Adressez une enveloppe comme suit :

Optimus Enterprise, Inc.
Service à la clientèle
2201, chemin E. Winston, unité J
Anaheim, CA 92806

- À l'intérieur de l'enveloppe, joignez votre nom, votre adresse complète avec le code postal, le numéro de téléphone de jour, la preuve de la date d'achat (reçu de caisse) ET UN CHÈQUE OU MANDAT pour la manutention et le retour des frais d'emballage et d'expédition. Veuillez également inclure une brève explication du problème que vous rencontrez avec l'appareil.
- Optimus Enterprise, Inc. vous recommande d'assurer le colis (car les dommages dans les envois ne sont pas couverts par votre garantie).
- Tous les frais d'expédition doivent être payés à l'avance par vous (comme indiqué ci-dessus).