

**Operating Instructions and Warnings**

**PARTS ARRANGEMENT:**

**3905** 4 WAY 2 JAW REVERSIBLE PULLER - 2 TON



**FORCING SCREW**



**STANDARD HEAD**



**CAP SCREW  
HEX NUT**

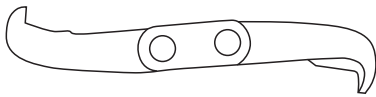

**PULLER JAW**



**STRAP**



**PARTS ARRANGEMENT:**

**3906**  
8 WAY 2-3 JAW  
REVERSIBLE  
PULLER - 2 TON



**FORCING SCREW**

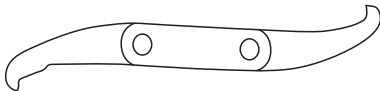

**PULLER JAW**

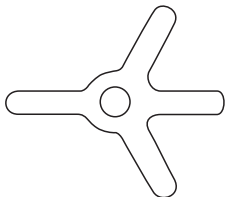

**STANDARD HEAD**



**STRAP**



**CAP SCREW  
HEX NUT**



**3907**  
4 WAY 2 JAW  
REVERSIBLE  
PULLER - 5 TON



**3908**  
8 WAY 2-3 JAW  
REVERSIBLE  
PULLER - 5 TON

## Operating Instructions and Warnings

### How to Select the Puller You Need:

Compare the "reach" and the "spread" of the pulling job with that of the puller. The puller must have dimensions equal to or greater than the work.

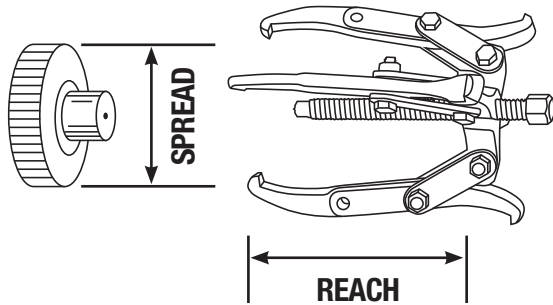

1. **Decide which kind of puller or pullers will safely do the job.** Sometimes a combination of pullers may be necessary to get the best grip.
2. **Decide the reach needed to do the job.** Your puller should have a reach equal to or greater than the corresponding dimension of the job.
3. **Decide the spread needed.** The spread needed will be determined by the width of the part to be pulled.
4. **Decide the force required.** If you have already chosen a puller that accommodates the correct "Reach and Spread", it should have enough power. When unsure, always use the next size to be able to supply extra force when needed.

### IMPORTANT!

Be sure to lubricate the forcing screw before initial use, then clean and lubricate periodically thereafter.

## ⚠ WARNING

1. Always use approved eye protection when operating pulling equipment.
2. Always be sure the forcing screw threads are clean and well lubricated.
3. Always be sure the puller is seated properly and not cocked at an angle.
4. Always be aware of hand positions when using slide hammer pullers.
5. Always use a three jaw puller when you have the option.
6. Always use the largest size puller possible to do the job efficiently. Do not overstress the puller.
7. Always protect bystanders and yourself by screening puller operations.
8. Never heat the jaws of pullers. When heating bearings or gears, be sure the torch does not touch the puller jaws because it can change their temper.
9. Never use any puller with worn or damaged parts.
10. Not intended for impact use.

**SAFETY INSTRUCTIONS - DO NOT DISCARD - GIVE TO USER**



**3905** EXTRACTOR REVERSIBLE DE 2 MANDÍBULAS Y 4 SENTIDOS - 2 TONELADAS

**3906** EXTRACTOR REVERSIBLE DE 2 - 3 MANDÍBULAS Y 8 SENTIDOS 8 SENTIDOS - 2 TONELADAS

**3907** EXTRACTOR REVERSIBLE DE 2 MANDÍBULAS Y 4 SENTIDOS - 5 TONELADAS

**3908** EXTRACTOR REVERSIBLE DE 2 - 3 MANDÍBULAS Y 8 SENTIDOS - 5 TONELADAS

**Instrucciones de operación y advertencias**

**ARREGLO DE PARTES:**

**3905** EXTRACTOR REVERSIBLE DE 2 MANDÍBULAS Y 4 SENTIDOS - 2 TONELADAS



**TORNILLO EXTRACTOR**



**CABEZA ESTÁNDAR**



**TUERCA HEXAGONAL DE TORNILLO DE CABEZA**

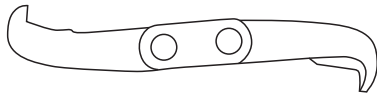

**MANDÍBULA DEL EXTRACTOR**



**CORREA**



**ARREGLO DE PARTES:**

**3906**  
EXTRACTOR REVERSIBLE DE 2 - 3 MANDÍBULAS Y 8 SENTIDOS 8 SENTIDOS - 2 TONELADAS



**TORNILLO EXTRACTOR**

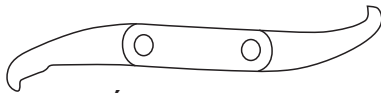

**MANDÍBULA DEL EXTRACTOR**

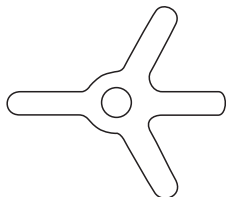

**CABEZA ESTÁNDAR**



**CORREA**



**TUERCA HEXAGONAL DE TORNILLO DE CABEZA**



**3907**  
EXTRACTOR REVERSIBLE DE 2 MANDÍBULAS Y 4 SENTIDOS - 5 TONELADAS

**3908**  
EXTRACTOR REVERSIBLE DE 2 - 3 MANDÍBULAS Y 8 SENTIDOS - 5 TONELADAS

### Cómo seleccionar el extractor que usted requiera:

Compare el "alcance" y la "extensión" del trabajo de extracción con los del extractor. El extractor debe contar con unas dimensiones iguales o mayores a las de la pieza de trabajo.

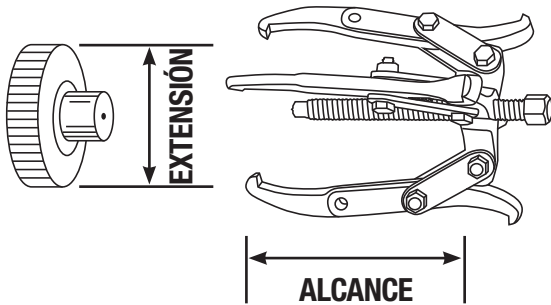

1. **Decida cuál tipo de extractor o extractores realizarán el trabajo de manera segura.** A veces será necesario usar una combinación de extractores para lograr el mejor agarre.
2. **Decida el alcance requerido para completar el trabajo.** Su extractor debe contar con un alcance igual o mayor a la dimensión correspondiente de la del trabajo.
3. **Decida la extensión requerida.** La extensión requerida será determinada por la anchura de la parte a extraerse.
4. **Decida la fuerza requerida.** Si ya se escogió algún extractor, él que satisfaga el "alcance y extensión" requeridos, entonces éste debe contar con suficiente potencia. Cuando no se está seguro, siempre use el tamaño mayor con el fin de poder suministrar una fuerza adicional cuando ésta se requiera.

**¡IMPORTANTE!** Asegúrese de lubricar el tornillo extractor previo al uso inicial, luego limpie y lubríquelo periódicamente posteriormente.

## ⚠ ADVERTENCIA

1. Siempre use protección de ojos aprobada al momento de operar el equipo de extracción.
2. Asegúrese siempre que las roscas del tornillo extractor estén limpias y lubricadas.
3. Asegúrese siempre que el extractor esté sentado adecuadamente y no descentrado en un ángulo.
4. Siempre esté al consciente de las posiciones manuales al momento de usar los extractores de martillo deslizante.
5. Siempre use algún extractor de tres mandíbulas cuando exista la opción.
6. Siempre use el extractor más grande posible para realizar el trabajo eficientemente. No ejerce mayor tensión sobre el extractor.
7. Siempre proteja a los espectadores y a usted mismo al usar protección contra las operaciones del extractor.
8. Nunca caliente las mandíbulas del extractor. Durante el calentamiento de las rodajas o engranajes, asegúrese que la antorcha no tenga contacto con las mandíbulas del extractor, ya que se podría cambiar su temperatura.
9. Nunca use ningún extractor con partes desgastadas ni dañadas.
10. No está destinado para uso de impacto.

**INSTRUCCIONES DE SEGURIDAD – NO LAS DESCARTE – DÉSELAS AL USUARIO**

**3905** EXTRACTEUR RÉVERSIBLE 2 MÂCHOIRES,  
4 FAÇONS - 2 TONNES

**3906** EXTRACTEUR RÉVERSIBLE 2-3 MÂCHOIRES,  
8 FAÇONS - 2 TONNES

**3907** EXTRACTEUR RÉVERSIBLE 2 MÂCHOIRES,  
4 FAÇONS - 5 TONNES

**3908** EXTRACTEUR RÉVERSIBLE 2-3 MÂCHOIRES,  
8 FAÇONS - 5 TONNES

## Consignes d'utilisation et avertissements

### ARRANGEMENT DES PIÈCES :

**3905** EXTRACTEUR RÉVERSIBLE 2 MÂCHOIRES,  
4 FAÇONS - 2 TONNES



VIS DE PRESSION



TÊTE ORDINAIRE



ÉCROU  
HEXAGONAL  
AVEC VIS  
D'ASSEMBLAGE

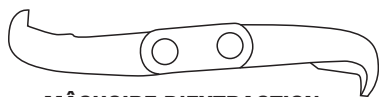

MÂCHOIRE D'EXTRACTION



COURROIE



### ARRANGEMENT DES PIÈCES :

**3906**  
EXTRACTEUR  
RÉVERSIBLE  
2-3 MÂCHOIRES,  
8 FAÇONS -  
2 TONNES



VIS DE PRESSION

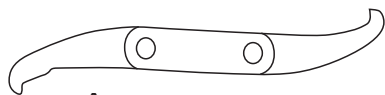

MÂCHOIRE D'EXTRACTION

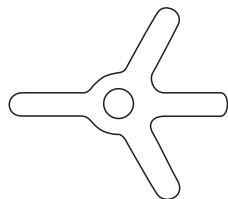

TÊTE ORDINAIRE



COURROIE



ÉCROU  
HEXAGONAL  
AVEC VIS  
D'ASSEMBLAGE



**3907**  
EXTRACTEUR  
RÉVERSIBLE  
2 MÂCHOIRES,  
4 FAÇONS -  
5 TONNES

**3908**  
EXTRACTEUR  
RÉVERSIBLE  
2-3 MÂCHOIRES,  
8 FAÇONS -  
5 TONNES

## Consignes d'utilisation et avertissements

### Comment choisir l'extracteur dont vous avez besoin :

Comparez la « portée » et l'« écartement » du travail d'extraction avec celui de l'extracteur. L'extracteur doit avoir des dimensions égales à ou supérieures à celles du travail.

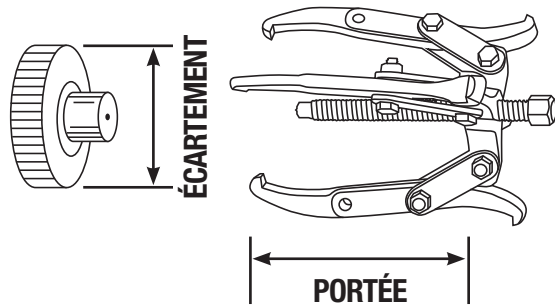

1. Décidez quel genre d'extracteur(s) fera/feront le travail de manière sécuritaire. Parfois, une combinaison d'extracteurs est nécessaire pour obtenir la meilleure prise.
2. Décidez la portée nécessaire pour faire le travail. Votre extracteur doit avoir une portée égale à ou supérieure à la dimension correspondante au travail.
3. Décidez de l'écartement nécessaire. L'écartement nécessaire sera déterminé par la largeur de la pièce à être extraite.
4. Décidez de la force requise. Si vous avez déjà choisi un extracteur qui correspond à la « portée et à l'écartement » exacts, vous devriez avoir suffisamment de puissance. En cas de doute, utilisez toujours la dimension suivante afin d'être en mesure de fournir la force supplémentaire, lorsque nécessaire.

**IMPORTANT!** Assurez-vous de lubrifier la vis de pression avant son utilisation initiale, puis nettoyez et lubrifiez régulièrement.

## ⚠ AVERTISSEMENT

1. Portez toujours une protection oculaire appropriée lorsque vous utilisez de l'équipement d'extraction.
2. Assurez-vous que les filets de la vis de pression sont toujours propres et bien lubrifiés.
3. Assurez-vous que l'extracteur est bien assis et non décalé à un angle.
4. Portez toujours une attention particulière à la position des mains lorsque vous utilisez des extracteurs à inertie.
5. Utilisez toujours un extracteur à trois mâchoires lorsque vous en avez l'option.
6. Utilisez toujours l'extracteur ayant la plus grande dimension afin d'effectuer efficacement le travail. Ne pas mettre trop de contraintes sur l'extracteur.
7. Protégez-vous toujours ainsi que les spectateurs en supervisant les opérations d'extraction.
8. Ne jamais faire chauffer les mâchoires des extracteurs. Lors du chauffage des roulements à billes ou des engrenages, assurez-vous que la flamme ne touche pas aux mâchoires de l'extracteur, car cela peut modifier la trempe.
9. N'utilisez jamais un extracteur avec des pièces usées ou endommagées.
10. Pas conçu pour l'utilisation avec impact.

**CONSIGNES DE SECURITE – NE PAS JETER – DONNER A L'UTILISATEUR**