



GUARDRAILS SYSTEM

MODEL : I-CISGRSB

OPERATIONAL SAFETY AND ASSEMBLY INSTRUCTIONS



ENGLISH

FRANÇAIS

ESPAÑOL



COMPATIBLE METALTECH

MODELS:

I-CISC, I-CAISC,
I-CISCTP, I-CISCH1,
I-CISCAS, I-CISCDW,
I-CISCMT AND I-BMSS

Picture may differ from actual product

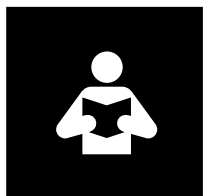

**READ THESE INSTRUCTIONS CAREFULLY BEFORE USING THIS PRODUCT.
KEEP THIS MANUAL HANDY FOR FUTURE REFERENCE.**

1 YEAR WARRANTY

OSHA
MEETS 29 CFR Pt. 1926

ANSI
MEETS CODE A10.8

CSA
MEETS CSA STANDARD

OPERATIONAL SAFETY



READ BEFORE BEGINNING ASSEMBLY.

**FAILURE TO UNDERSTAND AND FOLLOW ALL SAFETY RULES AND ASSEMBLY INSTRUCTIONS
COULD RESULT IN SERIOUS INJURY OR DEATH.**



METAL CONDUCTS ELECTRICITY:

Do not use this equipment where contact may be made with power lines or other live electrical circuits.



OPERATION AND SAFETY

- Do not use this equipment if you are in poor health, taking medications, drugs, or have been consuming alcohol, all of which may impair your ability to work safely on this product.
- Always use a scaffold in conformity with local or national legislation which applies.
- Always use outriggers and guardrails when stacking units.
- Inspect before use. Do not use scaffold if damaged or parts are missing.
- Examine thoroughly to make sure unit is properly set up.
- Guardrails must be installed on all open sides of a work platform where a person could fall from a height of 6 ft (1.8 m) or more.
- Always fasten the guardrails system to the structure using toggle pins or bolts.
- Guardrails must be installed so that access door swings inward over platform.
- Always lock all access doors using door latches, even if the scaffold is in use or not.
- Securely lock all braces and platform before each use.
- There must be a minimum of two side braces installed on each scaffold level and evenly spaced throughout the scaffold. Lack of adequate bracing could cause scaffold to collapse.
- Always use outriggers secured to the structure with the locking pins.
- Always use casters locked to the structure with the locking pins.
- Do not climb unless all casters are in locked position.
- Never climb or put weight on the guardrail's toeboards.
- Never climb, stand or step over the guardrail.
- When climbing from the outside, always go through the guardrail's doors to access the platform.
- Erect to be plumb on firm and level surface.
- Must be used on a firm surface that is free of pits, debris, holes or obstructions.
- Never place anything under or attach anything to a scaffold to increase height or to adjust to uneven surfaces.
- Acids are corrosive and can seriously affect strength. Do not expose to corrosive substances.
- Keep scaffold free of debris and unnecessary equipment.
- Always keep body centered inside structure of scaffold.
- Remove or fasten all tools, material or equipment before moving. Use extra caution when moving to avoid tipping.
- Never try moving this scaffold while standing on it.
- Never move a scaffold with a worker within.
- Do not use powered devices to propel this scaffold. Use extra caution near operating machinery.
- Do not use if the surface is not firm and level.
- Do not use in inclement weather or high winds.
- Maintain a firm grip while climbing.
- Do not modify the scaffold or any of its components.
- Do not use the scaffold as a footbridge.

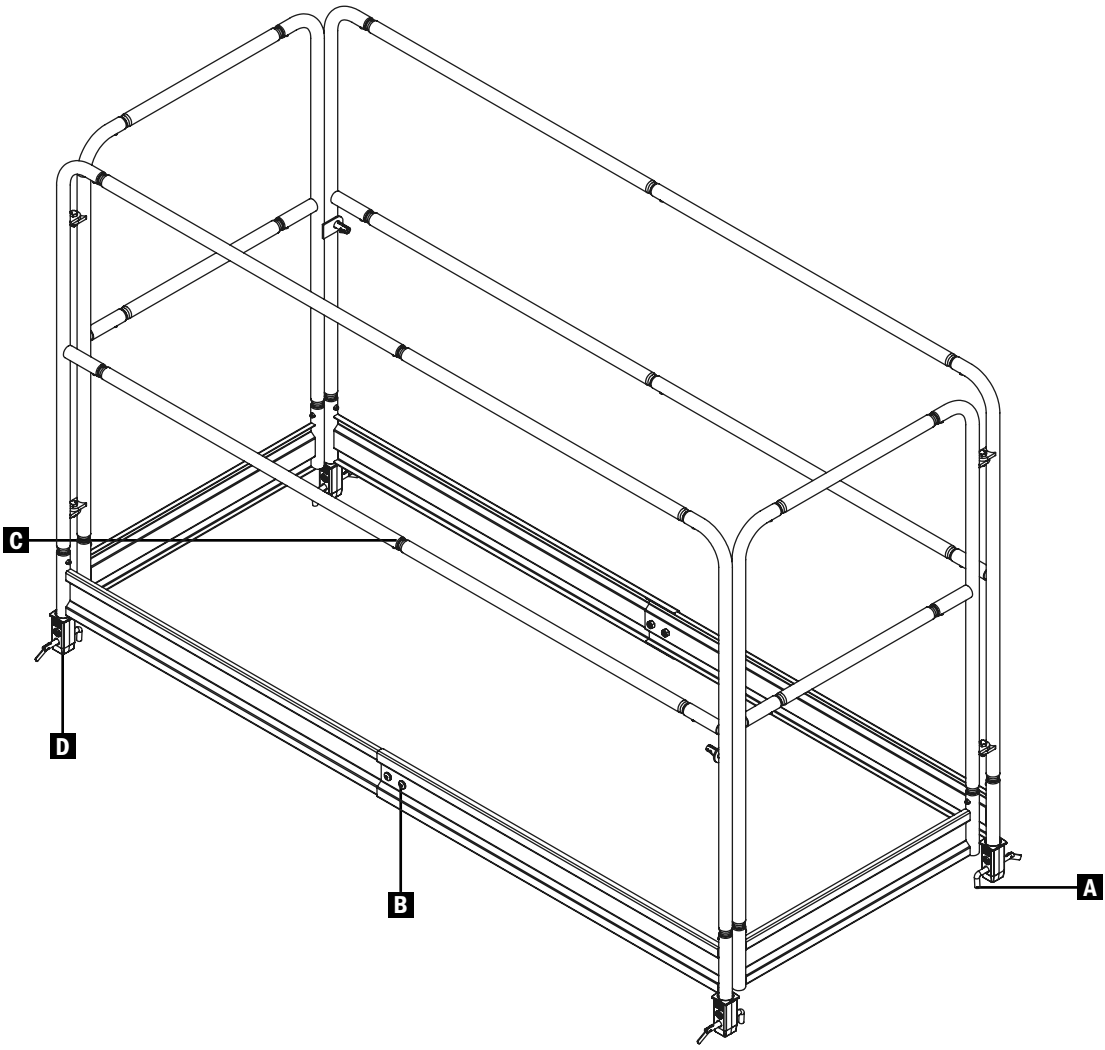

REPLACEMENT PARTS AND HARDWARE

FOR YOUR GUARDRAILS SYSTEM (MODEL I-CISGRSB)

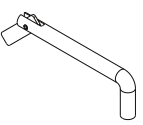
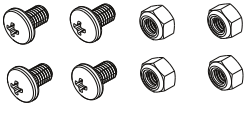

All the parts provided by our factories are genuine quality replacement parts. Using the chart to find the required part and its number and contact our customer service for ordering.

Customer Service
1 800 363-7587
customerservice@metaltch.co

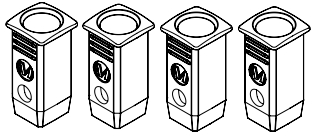
	PART NAME	PART NUMBER
A	 Toggle lock	M-MTOGGLE
B	 Bolts and nuts kit	I-CISGRJP903
C	 Single button spring lock	VB-SCSB1.675
D	 Guardrail stabilizer	I-CISGRJP913



SYSTÈME DE GARDE-CORPS

MODÈLE : I-CISGRSB

CONSIGNES DE SÉCURITÉ ET INSTRUCTIONS DE MONTAGE

ENGLISH

FRANÇAIS

ESPAÑOL

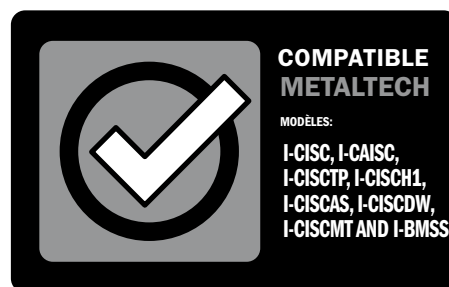

L'image peut différer du produit réel



**LIRE SOIGNEUSEMENT CES INSTRUCTIONS AVANT D'UTILISER CE PRODUIT.
CONSERVER CE MANUEL À PORTÉE DE MAIN POUR RÉFÉRENCE ULTÉRIEURE.**

1

AN
DE GARANTIE

OSHA

EN CONFORMITÉ AVEC
29 CFR Pt. 1926

ANSI

RENCONTRE
LA NORME A10.8

CSA

CONFORME À LA
NORME CSA

CONSIGNES DE SÉCURITÉ



LIRE SOIGNEUSEMENT AVANT D'EFFECTUER LE MONTAGE.

LA NON-COMPRÉHENSION ET LE NON-RESPECT DE TOUTES LES RÈGLES DE SÉCURITÉ ET DE TOUTES LES CONSIGNES D'ASSEMBLAGE PEUT ENTRAÎNER DES BLESSURES GRAVES OU MORTELLES.



LE MÉTAL EST CONDUCTEUR D'ÉLECTRICITÉ :

Ne pas utiliser cet équipement où il pourrait entrer en contact avec une ligne électrique ou une source de courant.



CONSIGNES ET SÉCURITÉ

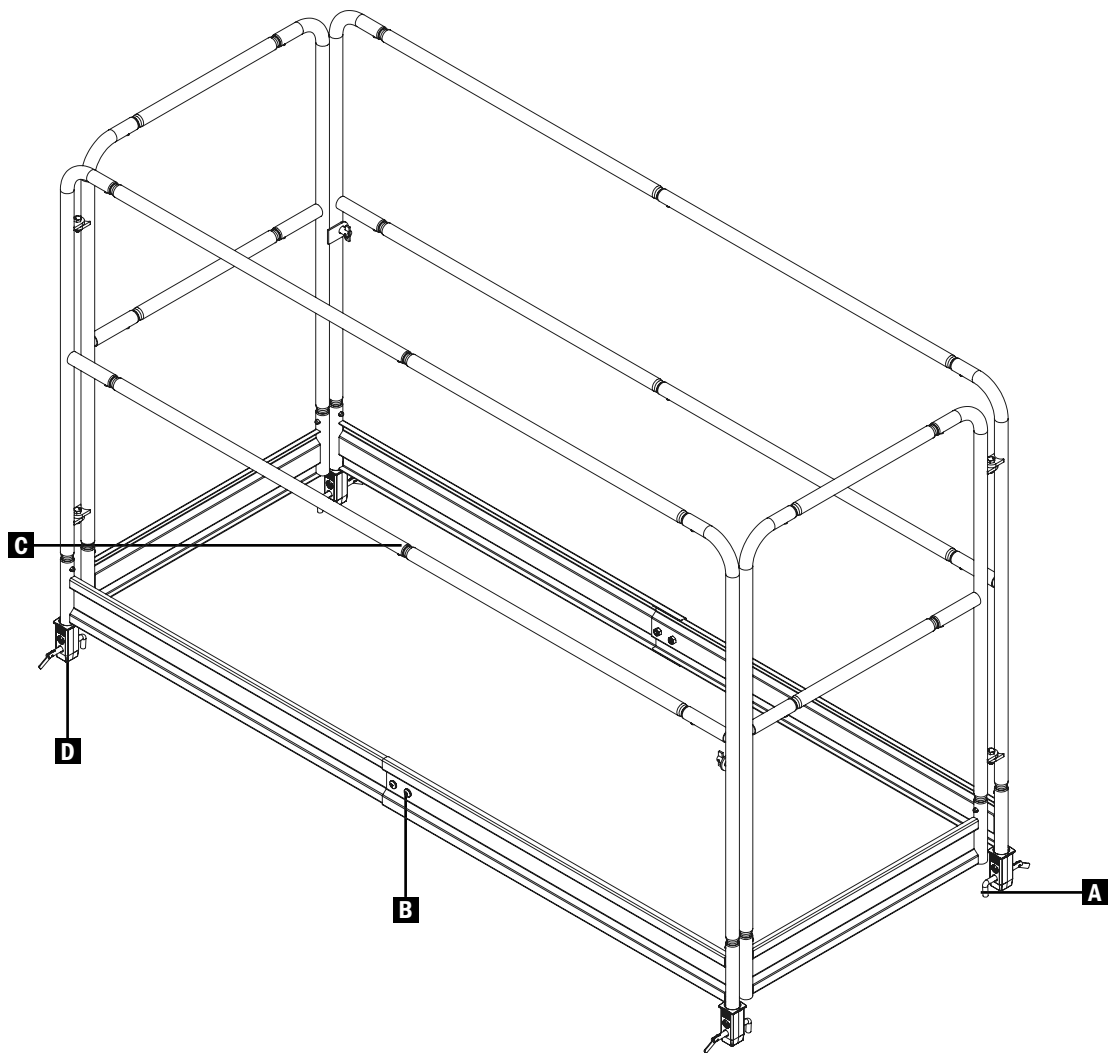

- Ne pas utiliser cet équipement si vous êtes en mauvaise santé, si vous prenez des médicaments, ou êtes sous l'emprise de la drogue ou de l'alcool, cela pourrait nuire à votre capacité à travailler en toute sécurité sur ce produit.
- Se conformer à la législation locale ou nationale qui s'applique pour l'utilisation de ce type d'échafaudage.
- Toujours utiliser stabilisateurs et gardes-corps lorsque vous superposez une unité à une autre.
- Inspecter avant utilisation. Ne pas utiliser l'échafaudage s'il est endommagé ou s'il manque des pièces.
- Examiner soigneusement afin de s'assurer que l'échafaudage est assemblé correctement.
- Des garde-corps devraient être installés sur tous les côtés ouverts d'une plate-forme de travail d'où une personne pourrait tomber d'une hauteur de 6 pi (1,8 m) ou plus.
- Toujours fixer le système de garde-corps à la structure à l'aide de goupilles de blocage ou de boulons.
- Les garde-corps doivent être installés de façon à ce que les portes d'accès s'ouvrent vers l'intérieur de la plate-forme.
- Toujours verrouiller les portes d'accès à l'aide des loquets, que l'échafaudage soit en utilisation ou non.
- S'assurer de toujours bien verrouiller traverses et plate-forme avant toute utilisation.
- Un minimum de deux traverses doit être installé et régulièrement espacé sur chaque unité d'échafaudage superposé. Un manque de renfort pourrait provoquer l'effondrement de l'échafaudage.
- Toujours fixer les stabilisateurs à la structure à l'aide des tiges de verrouillage.
- Toujours fixer les roues à la structure à l'aide des tiges de verrouillage.
- Ne jamais monter si toutes les roues ne sont pas verrouillées.
- Ne jamais monter ou mettre du poids sur les plinthes du garde-corps.
- Ne jamais monter, se tenir ou passer par-dessus le garde-corps.
- Lorsque vous montez par l'extérieur, toujours passer par les portes d'accès du garde-corps pour accéder à la plateforme.
- Installer sur une surface ferme, égale et de niveau.
- Doit être utilisé sur une surface ferme, sans creux, débris, trous ou obstacles.
- Ne rien placer et ne rien fixer à un échafaudage afin d'en remonter la hauteur ou d'égaliser une surface inégale.
- Les acides sont corrosifs et peuvent affecter sérieusement la solidité. Ne pas exposer à des substances corrosives.
- Garder cet échafaudage libre de débris ou d'équipement non nécessaire.
- Garder son centre de gravité à l'intérieur de la structure de l'échafaudage.
- Toujours enlever ou attacher outils, matériel ou équipement avant de déplacer un échafaudage. Soyez prudent lorsque vous déplacez un échafaudage afin d'éviter qu'il ne bascule.
- Ne jamais essayer de déplacer un échafaudage en étant dedans.
- Ne jamais déplacer avec un travailleur dans l'échafaudage.
- Ne pas se servir d'un engin à moteur pour propulser un échafaudage. Faire attention à la proximité de machineries.
- Ne pas utiliser si la surface n'est pas ferme et de niveau.
- Ne pas utiliser un échafaudage par mauvais temps ou par grand vent.
- Toujours se tenir fermement en grim pant.
- Ne pas modifier un échafaudage ou l'une de ses composantes.
- Ne jamais utiliser un échafaudage comme passerelle.

PIÈCES DE RECHANGE ET QUINCAILLERIE POUR VOTRE SYSTÈME DE GARDE-CORPS (MODÈLE I-CISGRSB)

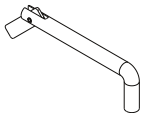
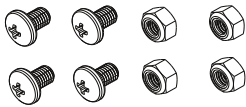

Toutes les pièces fournies par nos usines sont de la même qualité que les pièces d'origine neuves. Utilisez le tableau pour trouver la pièce requise et son numéro et contactez notre service client pour commander.

Service à la clientèle
1 800 363-7587
serviceclient@metaltch.co

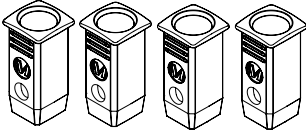
		NOM DE LA PIÈCE	NUMÉRO DE PIÈCE
A		Goupille de blocage	M-MTOGGLE
B		Kit de boulons et écrous	I-CISGRJP903
C		Ressort de blocage à un bouton	VB-SCSB1.675
D		Stabilisateur de garde-corps	I-CISGRJP913

METALTECH®

SISTEMA DE BARANDILLA DE SEGURIDAD DE SEGURIDAD

MODELO: I-CISGRSB

DIRECTIVAS DE SEGURIDAD E INSTRUCCIONES DE MONTAJE



ENGLISH

FRANÇAIS

ESPAÑOL



La imagen puede variar del producto real



LEA ATENTAMENTE ESTAS INSTRUCCIONES ANTES DE UTILIZAR ESTE PRODUCTO. CONSERVE ESTE MANUAL COMO REFERENCIA ULTERIOR.

1

AÑO DE GARANTÍA

OSHA

CUMPLE CON 29
CFR PT. 1926

ANSI

ENCUENTRA
LA NORMA A10.8

CSA

CONFORME
A LA NORMA CSA

DIRECTIVAS DE SEGURIDAD



LEA ATENTAMENTE ANTES DE COMENZAR EL MONTAJE.

LA FALTA DE COMPRENSIÓN Y RESPETO A TODAS LAS REGLAS DE SEGURIDAD Y EL INCUMPLIMIENTO DE LAS INSTRUCCIONES DE MONTAJE PUEDEN CAUSAR LESIONES GRAVES O MORTALES



EL METAL ES CONDUCTOR DE ELÉCTRICIDAD:

No use este equipo donde pueda estar en contacto con líneas de electricidad o circuitos eléctricos vivos



CONSIGNAS DE SEGURIDAD

- No utilice este equipo si se encuentra mal, si está tomando medicamentos, o bajo la influencia del alcohol o drogas, esto podría rebajar su capacidad para trabajar en toda seguridad con este equipo.
- Ajustarse a la legislación local o nacional que se aplica para la utilización de este tipo de andamio.
- Siempre use los estabilizadores y las barandillas de seguridad cuando sobreponga una unidad a la otra.
- Inspeccione antes de utilizar. No use el andamio si está dañado o falto de piezas.
- Examine con detalle que el andamio esté montado correctamente.
- Las barandillas de seguridad deben ser instaladas sobre todos los lados abiertos de una plataforma de trabajo, donde una persona podría caer de una altura de 6 pies (1,8 m) o más.
- Siempre fije el sistema de barandillas a la estructura mediante pasadores de bloqueo o pernos.
- Las barandillas de seguridad deben ser instaladas de manera que las puertas abran hacia dentro de la plataforma.
- Siempre fije la barrera de seguridad con los resortes de cierre con ayuda de los pestillos, que el andamio esté en utilización o no.
- Asegúrese que todos los travesaños y la plataforma están bien cerrados (bloqueados) entre sí antes de cada utilización.
- Un mínimo de dos travesaños deben ser instalados equidistantes sobre cada unidad del andamio. Una falta de soporte entre las plataformas puede provocar el derrumbamiento del andamio.
- Siempre conecte los estabilizadores a la estructura por medio de pasadores de bloqueo.
- Siempre bloquee las ruedas del andamio con la ayuda de los pestillos de seguridad.
- Nunca se suba si las 4 ruedas no están bloqueadas.
- Nunca suba ni ponga peso sobre los zócalos de la baranda.
- Nunca subir, apoyarse o pasar por encima del sistema de barandilla de seguridad.
- Cuando se suba por el exterior del andamio, siempre acceder a la plataforma a través de la puerta del sistema de barandilla de seguridad.
- Instale el andamio sobre una superficie firme, plana y a nivel.
- Este andamio debe ser utilizado sobre una superficie firme, sin baches, escombros, hoyos u obstáculos.
- Nunca añada o ponga nada bajo el andamio para aumentar la altura o igualar una superficie desigual.
- Los ácidos son corrosivos y pueden seriamente afectar la integridad y la fuerza de los materiales usados en el andamio. No exponga el andamio a sustancias corrosivas.
- Mantenga el andamio libre de todo escombros y equipo innecesario.
- Mantenga su centro de gravedad interior de la estructura del andamio.
- Siempre recoja o sujete herramientas, material o equipo antes de desplazar el andamio. Sea prudente en el desplazo evitando que bascule.
- Nunca desplace el andamio estando subido en él.
- Nunca desplace el andamio con un trabajador subido en él.
- No se sirva de un aparato motorizado para propulsar el andamio. Tenga cuidado con maquinaria que esté próxima.
- No utilice el andamio si el suelo no es firme y a nivel.
- No utilice el andamio si hace mal tiempo ni con vientos fuertes.
- Siempre sujétese firmemente cuando se suba.
- No modificar el andamio ni ninguno de sus componentes.
- Nunca utilice el andamio como puente.

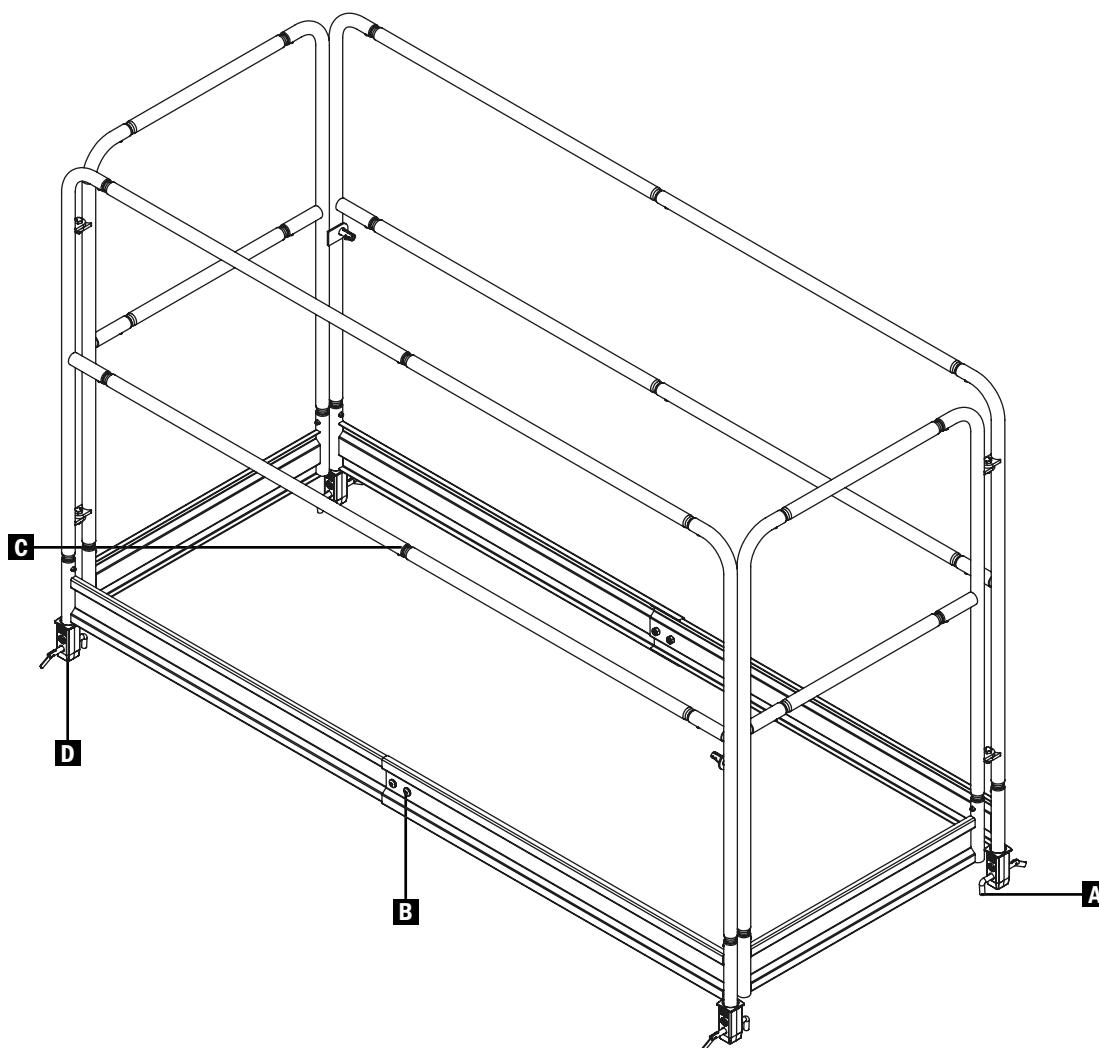

PIEZAS DE REEMPLAZO Y FERRETERÍA

PARA SISTEMA DE BARANDILLA DE SEGURIDAD (MODELO I-CISGRSB)

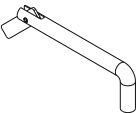
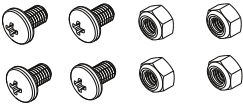

Todas las piezas proporcionadas por nuestras fábricas tienen la misma calidad que las piezas nuevas originales. Utilice el catálogo para encontrar la pieza requerida, el número de pieza y contacte nuestro servicio al cliente para hacer el pedido.

Servicio al cliente
1 800 363-7587
customerservice@metaltech.co

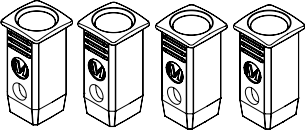
	NOMBRE DE LA PIEZA	NÚMERO DE PIEZA
A	 Pasador de bloqueo	M-MTOGGLE
B	 Juego de tuercas y tornillos	I-CISGRJP903
C	 Resorte de bloqueo de un solo botón	VB-SCSB1.675
D	 Estabilizador de baranda de seguridad	I-CISGRJP913

ASSEMBLY INSTRUCTIONS

INSTRUCTIONS DE MONTAGE

INSTRUCCIONES DE MONTAJE

BOX CONTENTS

CONTENU DE LA BOÎTE

CONTENIDO DE LA CAJA

QTY.	PART CODE	DESCRIPTION	QTÉ.	CODE PIÈCE	DESCRIPTION	CANT.	CÓDIGO DE LA PIEZA	DESCRIPCIÓN
2	321176100	Toeboard - left section		321176100	Plinthe - partie gauche		321176100	Rodapié - sección izquierda
2	321176200	Toeboard - right section	2	321176200	Plinthe - partie droite	2	321176200	Rodapié - sección derecha
2	321175200	Door toeboard	2	321175200	Plinthe de porte	2	321175200	Rodapié de puerta
4	321175300	Left tube	4	321175300	Tube gauche	4	321175300	Tubo izquierdo
4	321175400	Right tube	4	321175400	Tube droit	4	321175400	Tubo derecho
4	321175500	Door tube		321175500	Tube de porte	4	321175500	Tubo de puerta
2	321175700	Double L-tube with hinge	2	321175700	Tube double en L avec charnière	2	321175700	Tubo doble en L con bisagra
2	321176400	Door L-tube with latch	2	321176400	Tube en L de porte avec loquet	2	321176400	Tubo en L de puerta con pestillo
2	321176300	L-tube with locking-pin	2	321176300	Tube en L avec goupille de verrouillage	2	321176300	Tubo en L con pasador de bloqueo
4	321212600	Guardrail stabilizer	4	321212600	Stabilisateur de garde-corps	4	321212600	Estabilizador de baranda de seguridad
4	M-MTOGGLE	Toggle pins	4	M-MTOGGLE	Goupille de blocages	4	M-MTOGGLE	Pasadores de bloqueo
4	VB-BPPM8X12Z	Button head screw	4	VB-BPPM8X12Z	Vis à tête bombée	4	VB-BPPM8X12Z	Tornillo con cabeza de botón
4	VB-LNM8Z	Nut	4	VB-LNM8Z	Écrou	4	VB-LNM8Z	Tuerca



TOOLS REQUIRED: Adjustable wrench, phillips screwdriver

OUTILS NÉCESSAIRES: Clé à molette, tournevis phillips

HERRAMIENTAS NECESARIAS: Llave ajustable, destornillador cruciforme

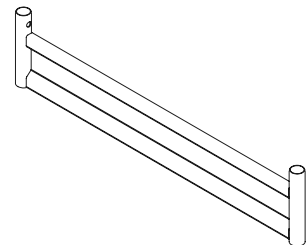
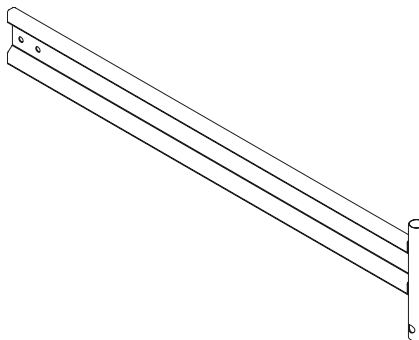
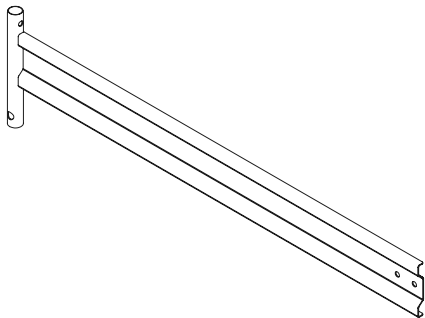

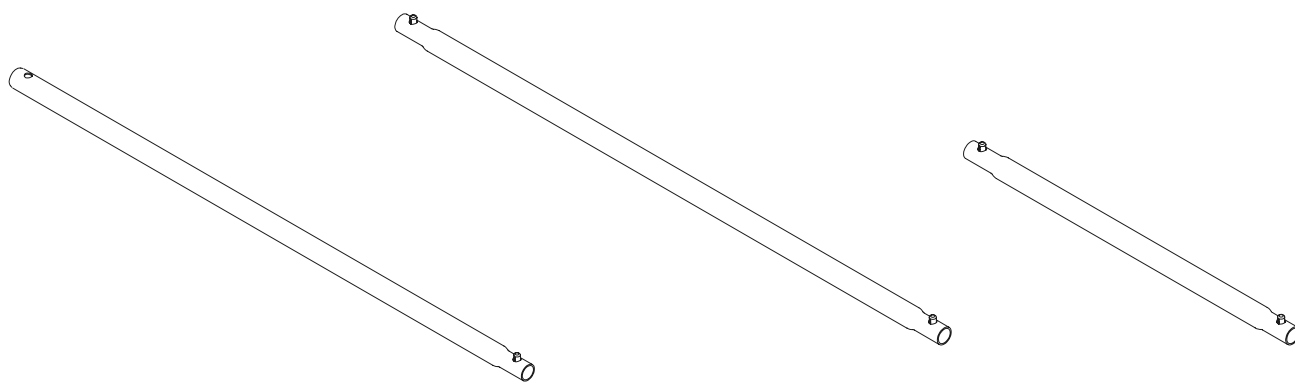

D 4x 321175300

E 4x 321175400

F 4x 321175500

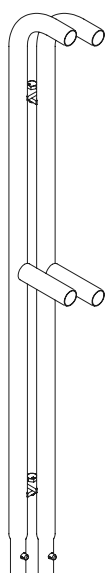

G 2x 321175700

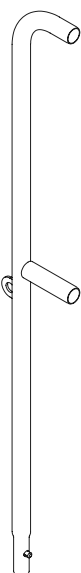

H 2x 321176400

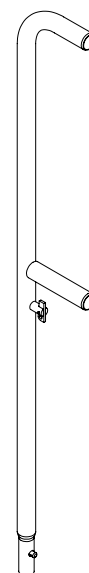

I 2x 321176300

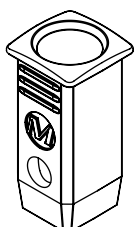

4x 321212600

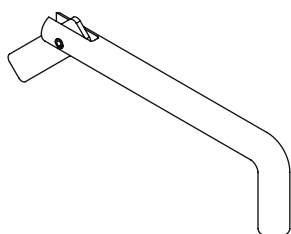

4x M-MTOGGLE

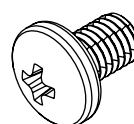

4x VB-BPPM8X12Z

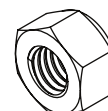

4x VB-LNM8Z

ASSEMBLY INSTRUCTIONS INSTRUCTIONS DE MONTAGE INSTRUCCIONES DE MONTAJE

**REPEAT STEPS 1 TO 6 WITH THE SECOND GUARDRAIL.
RÉPÉTER LES ÉTAPES 1 À 6 AVEC LE SECOND GARDE-CORPS.
REPITA LAS ETAPAS 1 A 6 CON LA SEGUNDA BARANDILLA DE SEGURIDAD.**

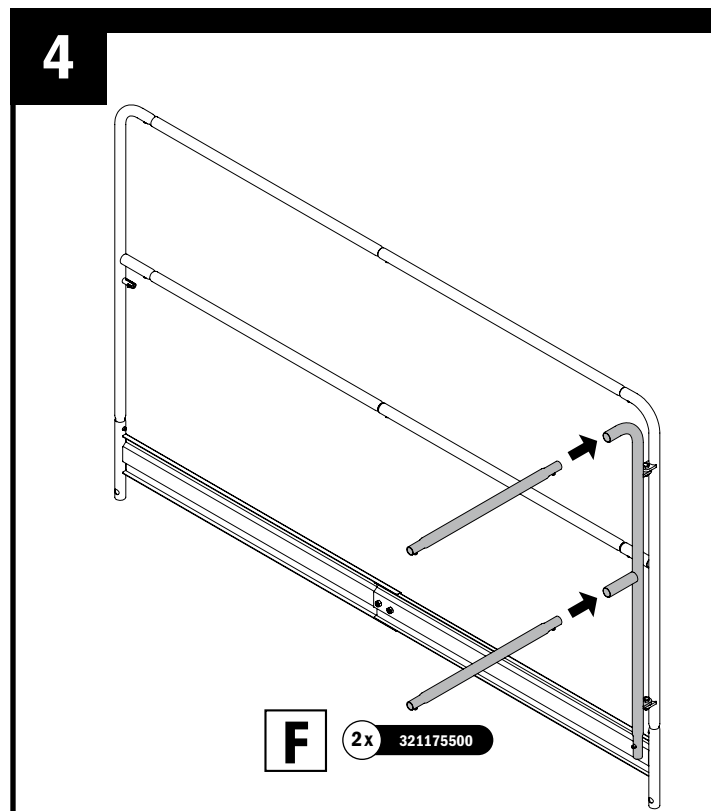
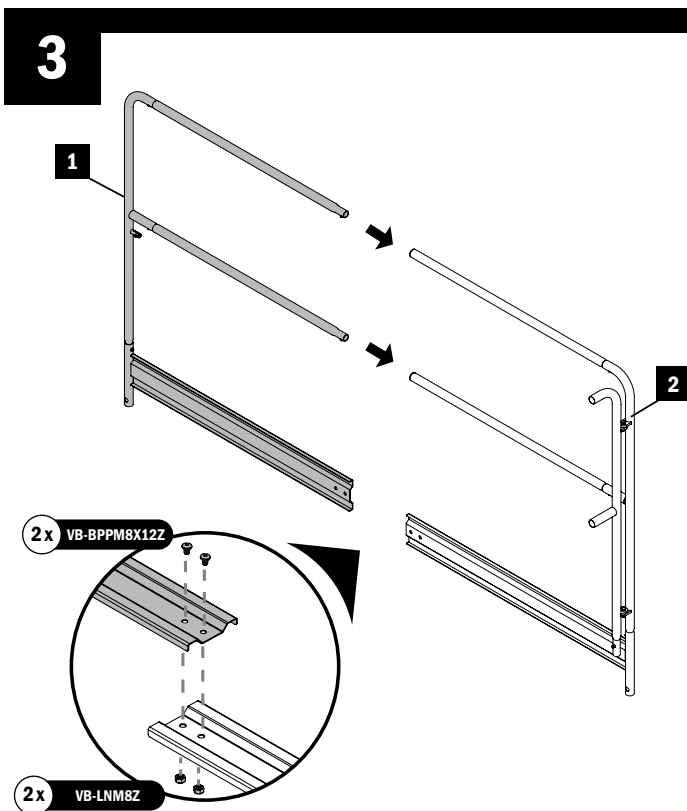
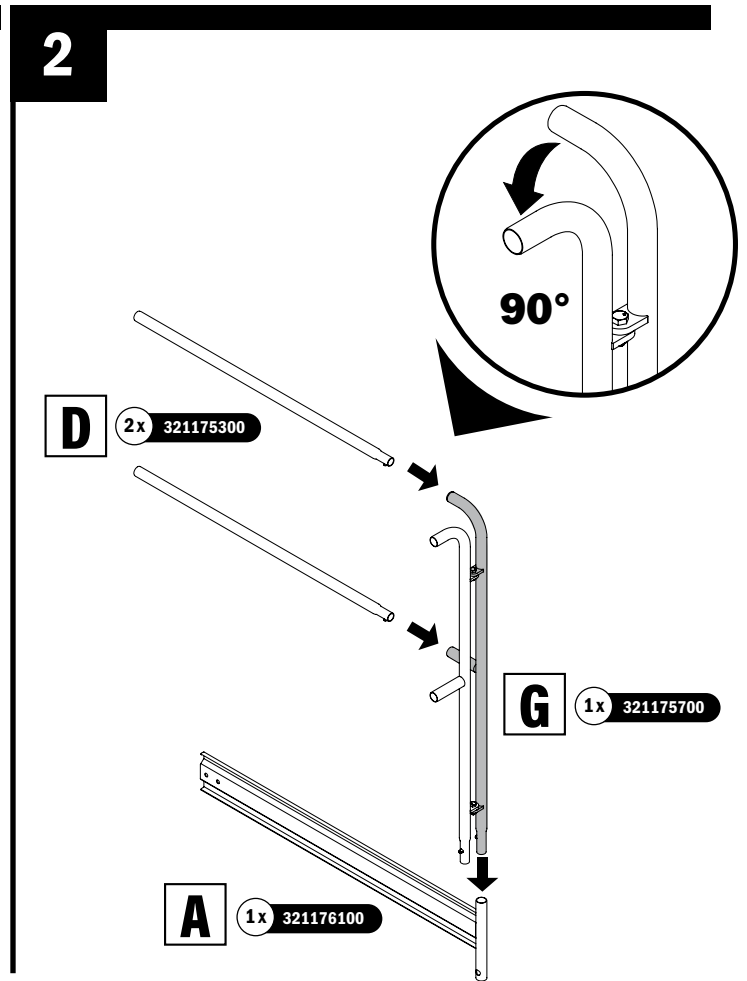
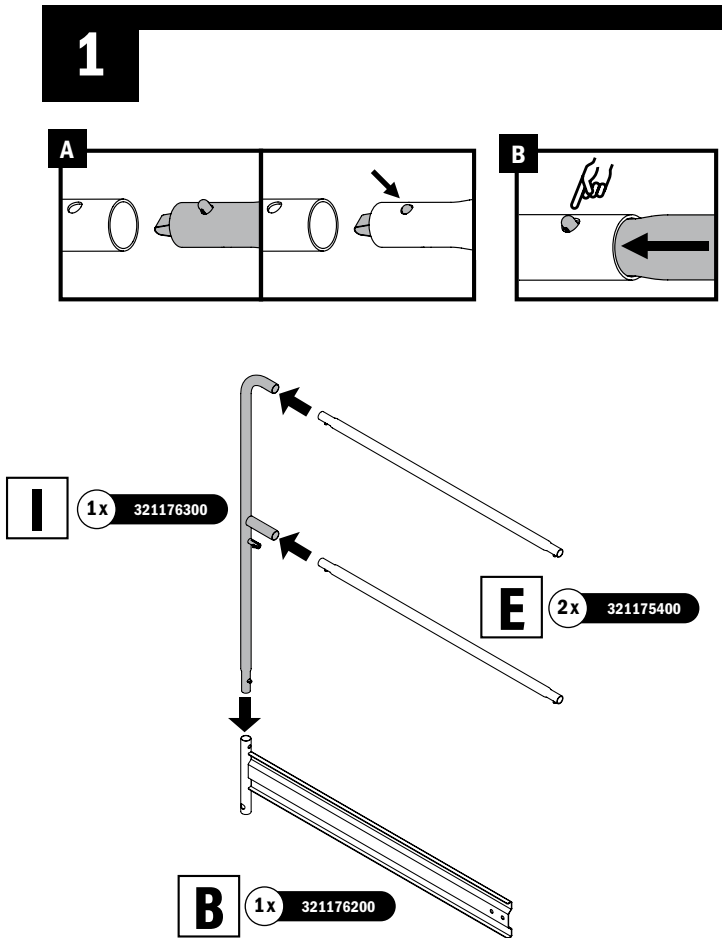

5

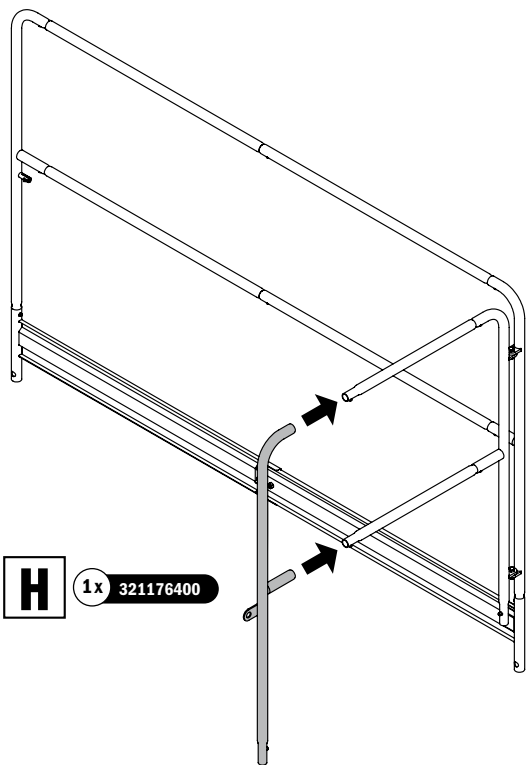

H 1x 321176400

6

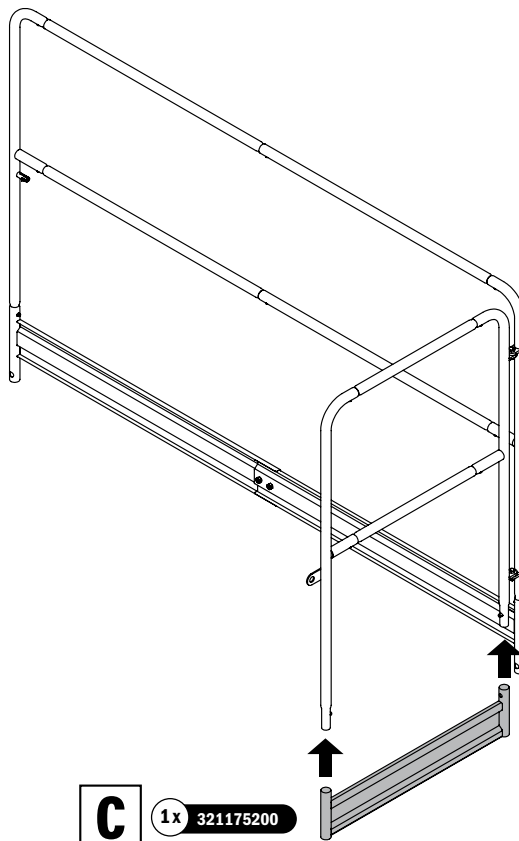

C 1x 321175200

7

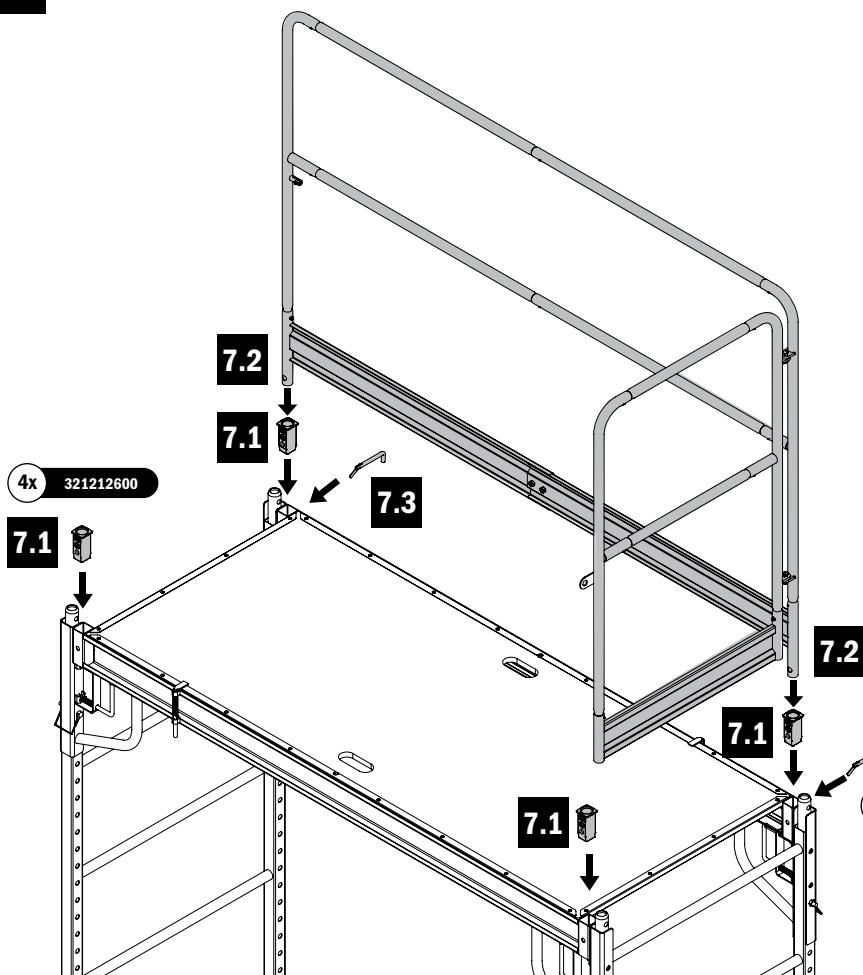

4x 321212600

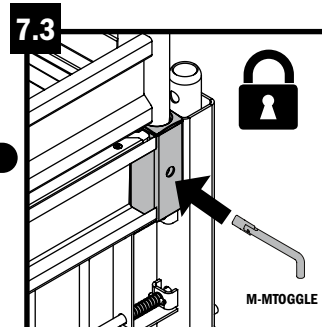
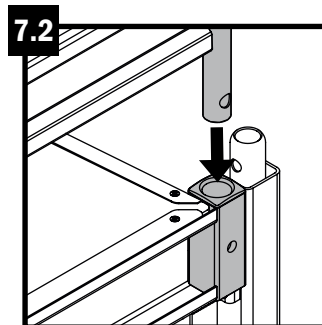
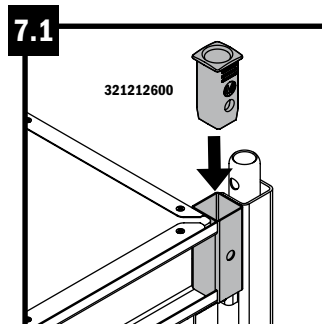

2x M-MTOGGLE

8

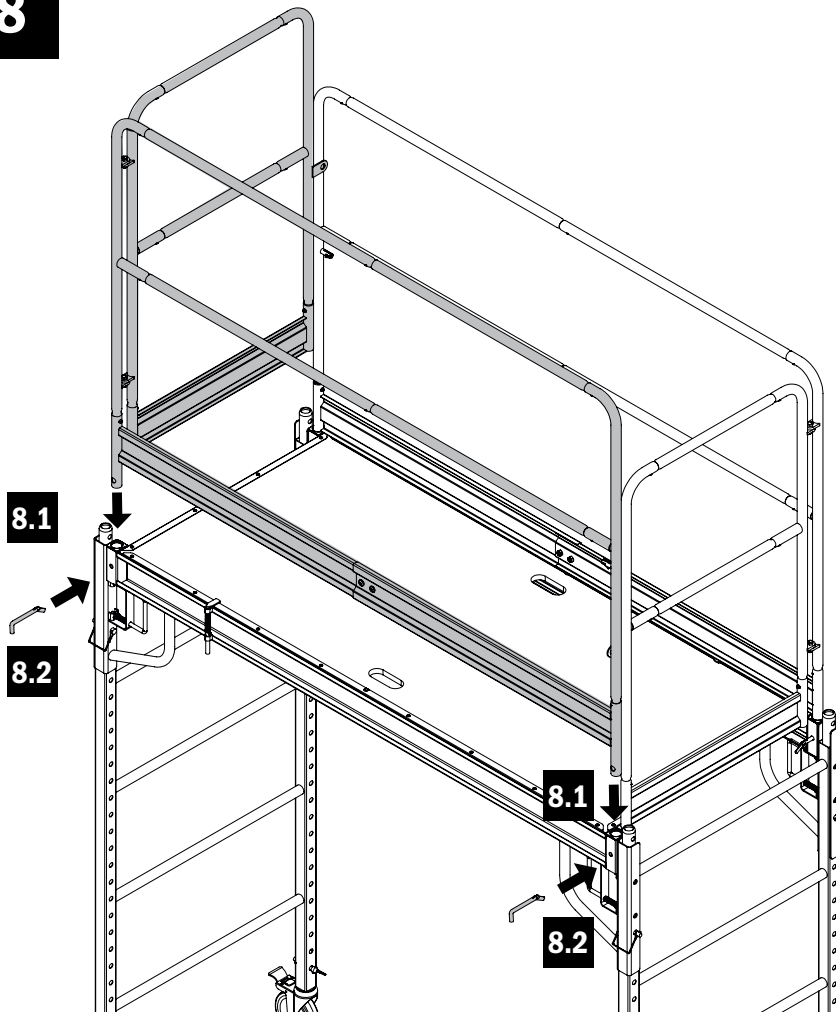

8.1

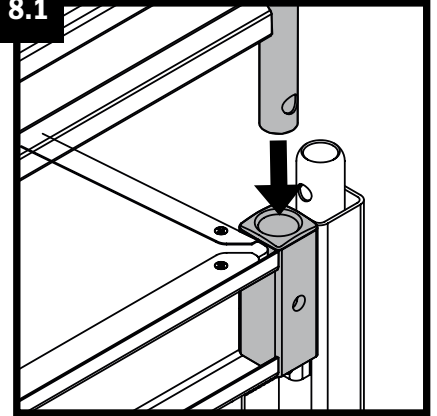

8.2

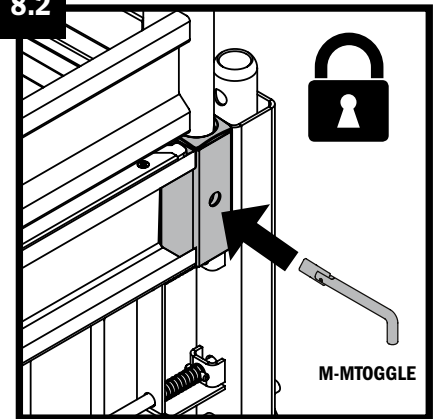

9

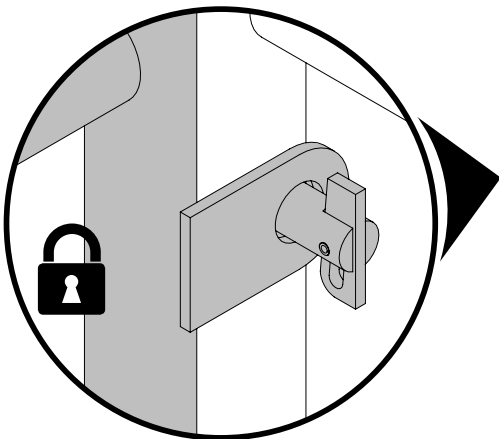

Guardrails must be installed so that access door swings inward over platform.

Les garde-corps doivent être installés de façon à ce que les portes d'accès s'ouvrent vers l'intérieur de la plate-forme.

Las barandillas de seguridad deben ser instaladas de manera que las puertas abran hacia dentro de la plataforma.

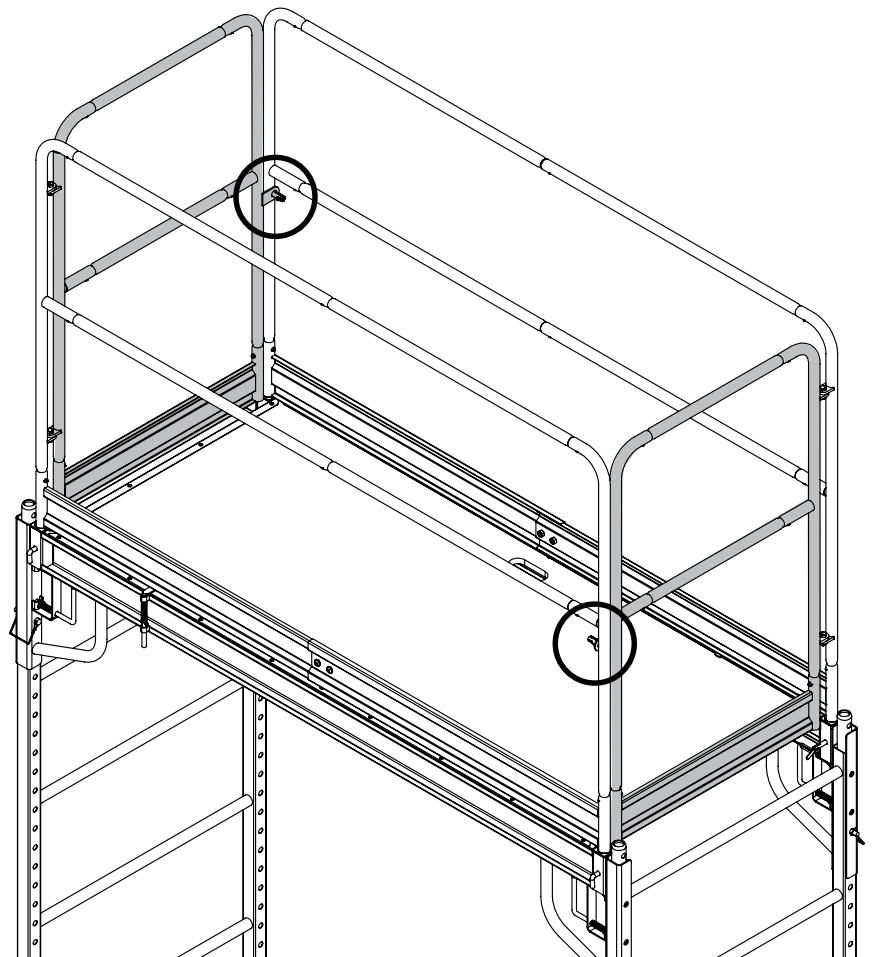

Customer Service
Service à la clientèle
Servicio al cliente

1 800 363-7587

EN

Our customer service staff is available to help you. For help with product assembly, to report damaged or missing parts, or for any other information about this product, please call our toll-free number.

KEEP THIS MANUAL FOR FUTURE REFERENCE

Keep this manual and the original sales invoice in a safe, dry place for future reference.

FR

Notre personnel du service à la clientèle est disponible pour vous assister. Que ce soit pour vous aider à assembler ce produit, pour signaler une pièce manquante ou endommagée, ou pour toute autre information à propos de ce produit, veuillez composer notre numéro sans frais.

CONSERVER CE MANUEL POUR RÉFÉRENCE ULTÉRIEURE

Garder ce manuel et la facture d'achat originale dans un endroit sec et sûr pour référence ultérieure.

ES

Nuestro servicio al cliente está dispuesto a ayudarle, sea con el montaje de este producto, sea para avisar que una pieza falta o está dañada, sea para cualquier otra información sobre este producto; por favor marque nuestro número gratuito.

CONSERVE ESTE MANUAL PARA REFERENCIA POSTERIOR

Guarde este manual y la factura de compra original en un lugar seco y seguro para referencia posterior.

One Year Limited Warranty
Garantie limitée de 1 an
Garantía limitada de 1 año

EN

Metaltech-Omega Inc. guarantees this product against any material defect. Please return this product, freight prepaid, to Metaltech-Omega Inc. At its own discretion, Metaltech-Omega Inc. will replace or repair this product and return it within a reasonable time. This warranty does not cover any damage(s) caused by any incorrect or inappropriate use, care or maintenance. Proof of purchase must accompany the return.

FR

Metaltech-Omega inc. garantit ce produit contre toute défectuosité matérielle ou de fabrication. Retourner ce produit à Metaltech-Omega inc. port payé. Metaltech-Omega inc. s'engage à réparer ou à remplacer, à sa discrétion, ce produit gratuitement et vous le retourner dans un délai raisonnable. Cette garantie ne couvre pas les dommages causés par un entretien incorrect ou inadéquat ou un usage abusif. Une preuve d'achat doit accompagner le retour.

ES

Metaltech-Omega inc. garantiza este producto contra toda defectuosidad material o de fabricación. Devolver este producto a Metaltech-Omega inc. puerto pagado. Metaltech-Omega Inc. se compromete a reparar o reemplazar, a su discreción, este producto gratuitamente y devolvérselo en un plazo razonable. Esta garantía no cubre los daños causados por un mantenimiento incorrecto, inapropiado o un uso abusivo. Una prueba de la compra debe acompañar su devolución.



WWW.METALTECH.CO

1 800 363-7587

LAVAL, QUEBEC, CANADA H7L 3N6