

HEAT STORM

User manual

Français p. 22

Guide d'utilisation

Model: A-1500-WALL-R

1500 W | Forced air | In-wall smart heater

Radiateur soufflant connecté, insertion murale

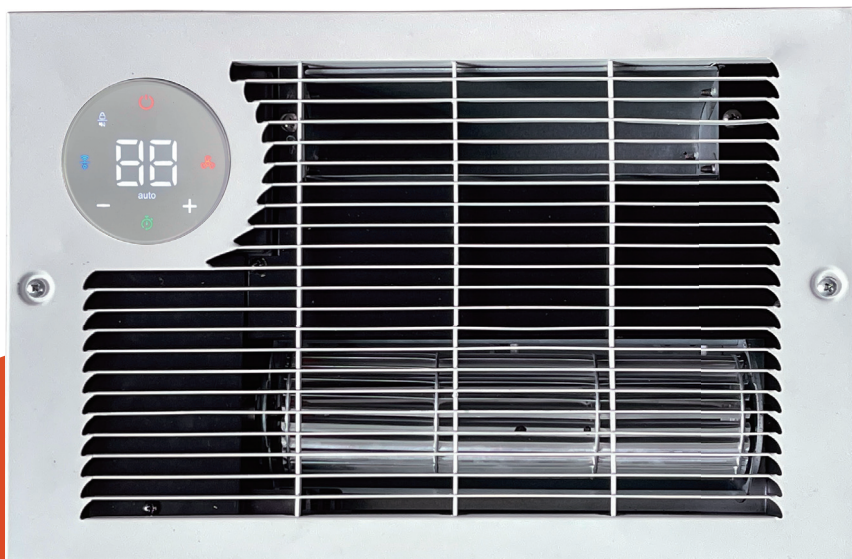

Table of contents:

Important instructions	3
Installation instructions	6
Operations & controls	13
Wi-Fi Setup	16
Troubleshooting guide	18
Return policy	20
1-year limited warranty	20

Thank you and congratulations on your Heat Storm Heater!
Please read and keep all safety and use instructions. Should you have any questions or concerns, please don't hesitate to reach out to us at 435-752-6611 or cs@heatstorm.com.

SPECIFICATIONS

Wattage: 1500	LxWxH: 15 x 4 x 10 inches
Amps: 12.5	Weight: 9.04 lbs
BTU: 5200	Decibels: 42-47
Voltage: 120	Cord length: 6 ft
CFM: 93	Heat settings: 2
Square footage: 150-750 ft ²	Heating: Forced air

Important instructions

Please read and understand this entire manual before attempting to assemble, operate, or install the product. Use this heater only as described in the manual. If the directions are not followed, an electric shock or fire may result causing property damage, personal injury, or death.

SAFETY GUIDELINES

- Adhere to basic precautions to minimize the risk of fire, electric shock, and injury when using electrical appliances.
- The heater becomes hot during operation; avoid direct contact with hot surfaces to prevent burns.
- Exercise extreme caution in the presence of children, invalids, or when the appliance is unattended. Children should not play with the appliance.
- Individuals with reduced capabilities should not operate the appliance without supervision or proper instruction.
- Unplug the heater when not in use for an extended period.
- The heater includes a thermostat limiter. If the inner temperature overheats or abnormal heating occurs, power will be cut off to prevent the risk of fire or heater damage.

WARNING

- For any maintenance please contact an authorized service representative.
- High temperature, risk of fire, keep electrical cords, drapery, furnishings, and other combustibles at least 3 feet (0.9 m) from the front of the heater and away from the side and rear. To reduce the risk of fire, do not store or use gasoline or other flammable vapors and liquids in the vicinity of the heater.
- Heat Storm Infrared Heaters are considered to be an appliance. Each heater and appliance should be on its own circuit.
- DO NOT operate if the following occurs:
 - » Heater has a damaged cord or plug.
 - » After the heater malfunctions.
 - » Heater has been dropped or damaged in any manner.Turn off the heater, disconnect the cord, and have heater inspected/serviced by an electrician before reusing or discard the heater.

CAUTION

- To prevent electric shock, match the wide blade of the plug to the wide slot and fully insert.
- Turn off and wait for the fan to stop before disconnecting.
- Do not insert foreign objects into ventilation or exhaust openings to prevent electric shock, fire, or heater damage.
- Do not block air intakes or exhaust.
- Under no circumstances should this heater be modified. Modifications will void the warranty. Parts removed for servicing must be replaced prior to operation.
- Hardwire or plug the heater directly into a wall outlet; do not use extension cords, surge protectors, or relocatable power taps. This heater is designed for standard 120-volt outlets and should only be connected to a proper 3-prong polarized outlet.
- Ensure the cord is not under carpeting, covered with rugs, runners, or similar coverings. Avoid routing it under furniture or appliances and position it away from high-traffic areas to prevent tripping hazards.
- If the supply cord is damaged, it must be replaced by the manufacturer, its service agent, or similarly qualified persons in order to avoid a hazard.
- Do not use in the following areas: outdoors, closets, or locations with gasoline, paint, or flammable liquids.
- To avoid excessive room temperatures which can cause hyperthermia: DO NOT leave product running unattended in a confined space around infants, or individuals with reduced physical, sensory, or mental capabilities.

BATTERY WARNING

US

- This product contains a lithium button/coin cell battery. If a new or used lithium button/coin cell battery is swallowed or enters the body, it can cause severe internal burns and can lead to death in as little as 2 hours. If you think batteries have been swallowed or placed inside any part of the body, seek immediate medical attention. Call a local poison control center for treatment information.
- Even used batteries may cause severe injury or death.
- Remove and immediately recycle or dispose of used batteries according to local regulations and keep them away from children. Do NOT dispose of batteries in household trash or incinerate.
- Battery type Li-Mn CR2025 3.0V. Do not mix old and new batteries, different brands or types of batteries, such as alkaline, carbon-zinc, or rechargeable batteries.
- Non-rechargeable batteries are not to be recharged.
- Do not force discharge, recharge, disassemble, or heat above 140°F specified temperature rating or incinerate. Doing so may result in injury.
- Ensure the batteries are installed correctly according to polarity (+ and -).
- Remove and immediately recycle or dispose of batteries from equipment not used for an extended period of time according to local regulations.
- Always completely secure the battery compartment. If the battery compartment does not close securely, stop using the product, remove the batteries, and keep them away from children.

WARNING

- **INGESTION HAZARD:** This product contains a button cell or coin battery.
- **DEATH** or serious injury can occur if ingested.
- A swallowed button cell or coin battery can cause **Internal Chemical Burns** in as little as **2 hours**.
- KEEP new and used batteries **OUT OF REACH OF CHILDREN**
- **Seek immediate medical attention** if a battery is suspected to be swallowed or ingested inside any part of the body.



Installation instructions

Installation should be carried out by a certified electrician or a person possessing the required expertise. Ensure that the heater is installed correctly before activating the power.

HEATER LOCATION

When choosing a location for your new heater, ensure that the general instructions are followed. Your heater must be properly installed prior to operation. Do not prop the heater up against objects or use the heater with the grill placed vertically. For best effect, install the heater out of direct sunlight.

Basement or garage use

The heater can be utilized in a finished basement with drywall and carpet. For other scenarios, consider Heat Storm Outdoor Infrared Heaters. Visit heatstorm.com for details.

Vaulted or cathedral ceilings

The heater can be used with vaulted or cathedral ceilings. However, initial room heating may take longer. Once the desired temperature is reached, the heater will cycle accordingly.

Poorly insulated areas

Note that rooms with poor insulation may not retain heat efficiently, potentially leading to longer or more frequent operation.

Cold climate installation note

Placing the unit under a window or on a poorly insulated wall may result in the heater reading a colder ambient temperature than the actual room temperature.

Heating multiple rooms

Effectiveness depends on floor plan openness and room sizes. Experiment to find the most suitable configuration.

NOTE: Designed for supplemental heating in spaces from 150 to 750 square feet.

DO NOT USE in the following areas:

- Outdoors - use Heat Storm Outdoor Infrared Heaters
- Locations with gasoline, paint, or flammable liquids
- Wet or moist locations
- Closets

POWER CONNECTION GUIDELINES

This heater is wired for an outlet or the cord can be cut to hardwire the heater.

Heat Storm Infrared Heaters are considered to be an appliance. Each heater and appliance should be on its own circuit.

Plug the heater directly into a wall outlet; do not use extension cords, surge protectors, or relocatable power taps. This heater is designed for standard 120-volt outlets and should only be connected to a proper 3-prong polarized outlet.

Ensure the cord is not under carpeting, covered with rugs, runners, or similar coverings. Avoid routing it under furniture or appliances and position it away from high-traffic areas to prevent tripping hazards.

**CAUTION**

High temperature, risk of fire, keep electrical cords, drapery, furnishings, and other combustibles at least 3 feet (0.9 m) from the front of the heater and away from the side and rear. To reduce the risk of fire, do not store or use gasoline or other flammable vapors and liquids in the vicinity of the heater.

TOOLS NEEDED FOR INSTALLATION

- Drywall saw
- Utility knife
- Wire cutter and stripper for hardwiring
- Philips screwdriver

Missing parts? Email us at cs@heatstorm.com

STEP 1: INSERT MOUNTING BRACKET

1-1 Select suitable wall

Ensure there is at least a 4½-inch clearance between the heater and the nearby walls, ceiling, and floor. Additionally, place the heater in a location where the cord can reach an outlet for power if it is not being hard wired.

1-2 Mark a 13⅝" x 8⅞" hole between two studs

Once you have measured, cut out the drywall.

Note: The mounting plate can be installed during new construction and the heater can be added after all finishing work is complete.

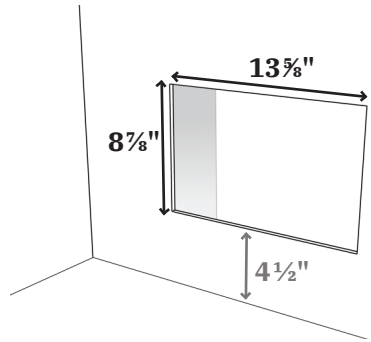

1-3 Secure mounting bracket

Insert the mounting bracket in the rectangular hole and screw it into the wood studs.

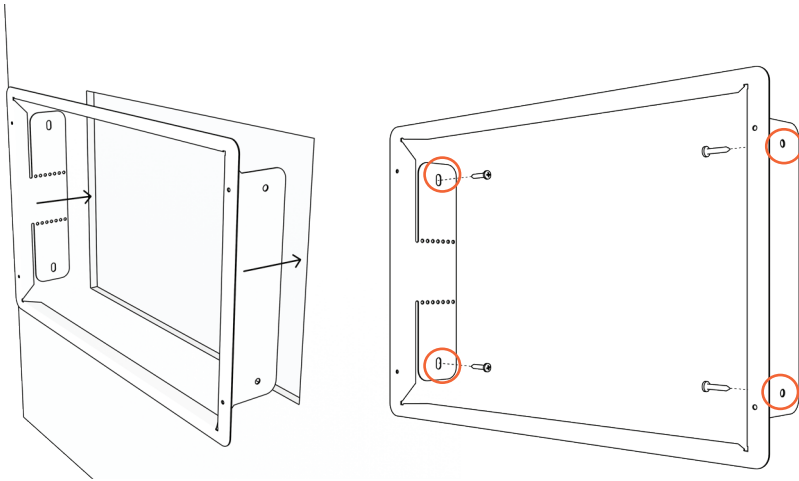

1-4

Remove heater grill

Remove front grill from heating base to prepare for install.

US

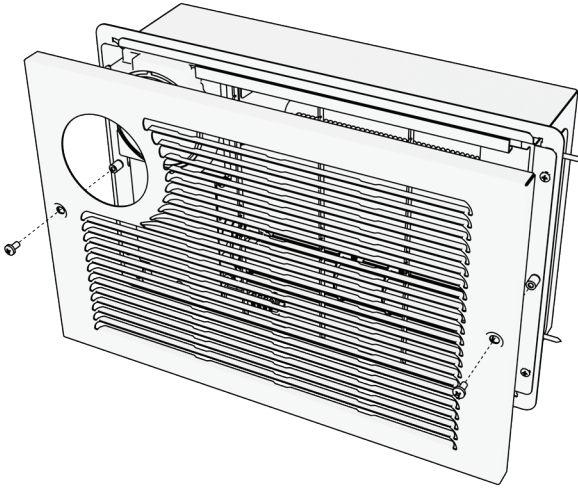

Not hardwiring? Skip to Step 3 (page 12)

STEP 2: HARDWIRE HEATER (OPTIONAL)

2-1

Remove power box cover & crimp block

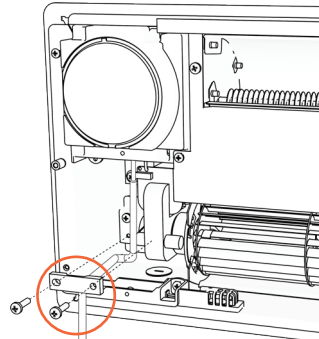
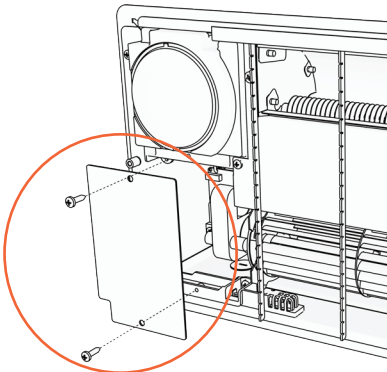

2-2 Cut the power cord

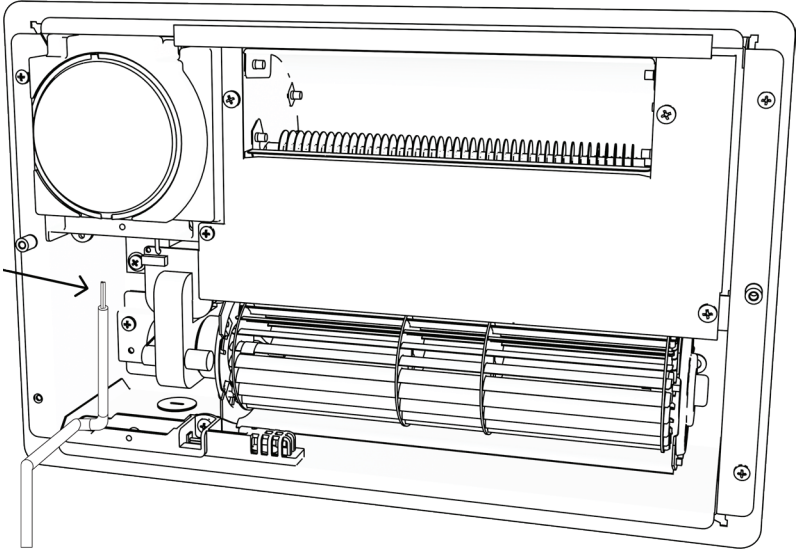

2-3 Remove hole cover

Once removed, feed your wire into the box and ensure the wires are stripped and ready to connect.

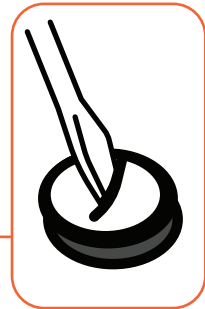
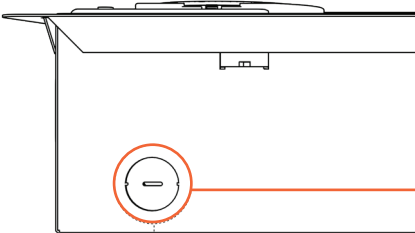

2-4

Connect wires

Connect the white wire to the white wire, the green (or bare) wire to the green wire, and the black wire to the black wire.

US

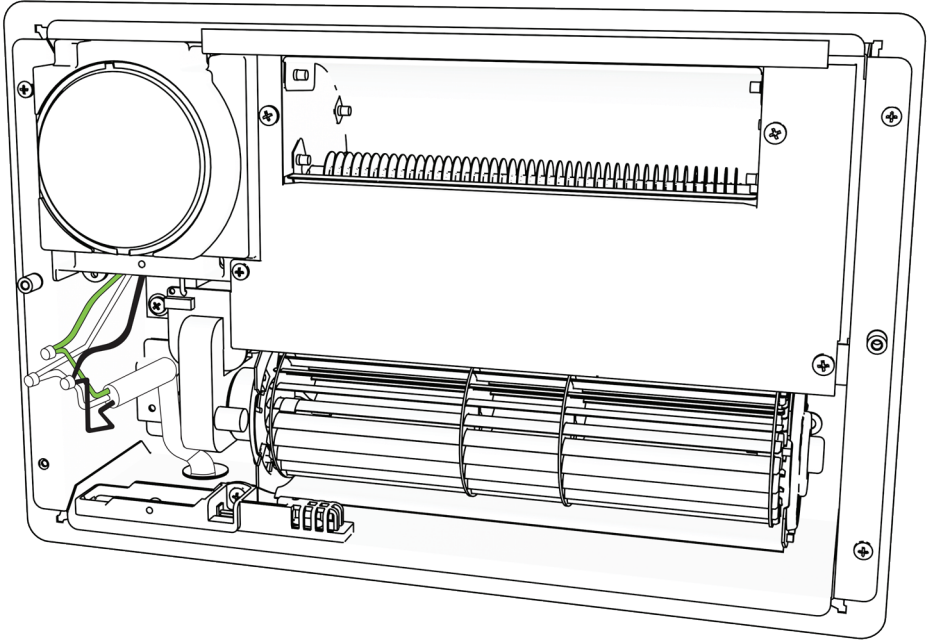

2-5

Replace power box cover & crimp block

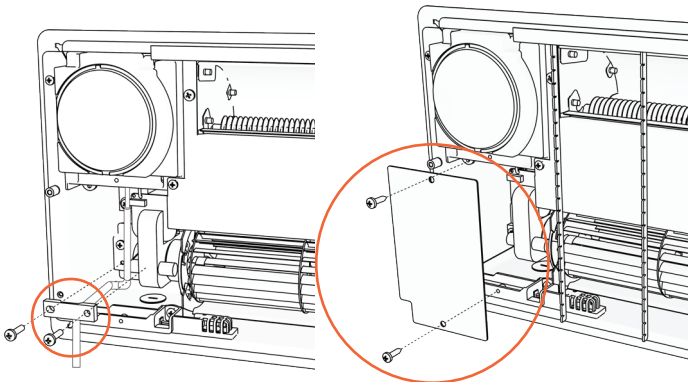

STEP 3: INSTALL HEATER

3-1 Install the heating base

Slide the heating base into the mounting bracket. Screw in place as shown.

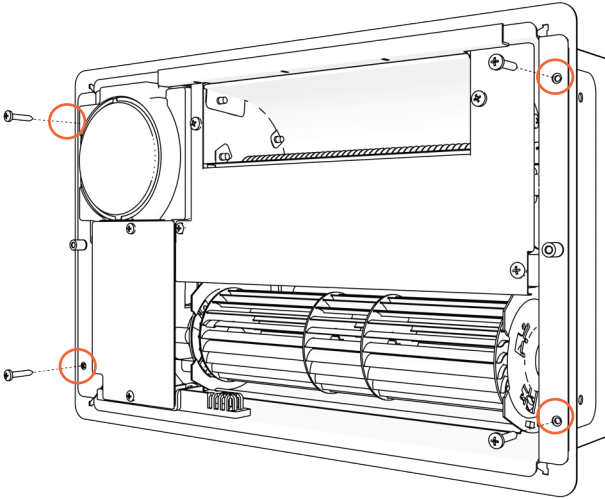

3-2 Attach the front grill

Screw the grill to the heating base using two screws.

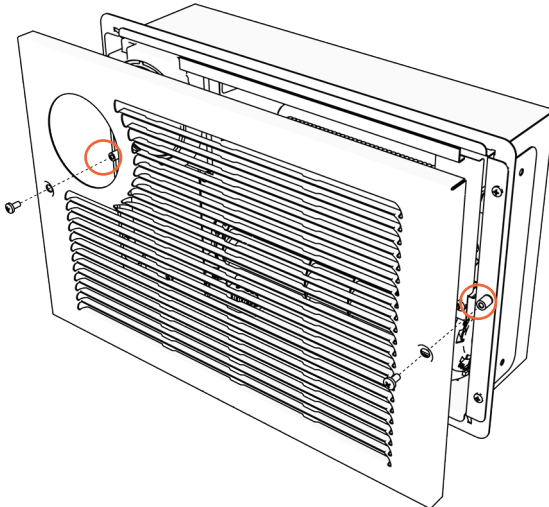

Operations & controls

US



Power ON/OFF

Press the power icon to alternate between on(red) and off(white).

Factory reset

Power off heater and allow time for elements to cool. Unplug and plug in heater. Within 3 minutes of plugging in heater, press and hold power icon for 10 seconds to reset the heater to factory settings.



Timer

When the heater is off, you can set both delay on and delay off time. Tap on the timer icon to enable edit mode. The display will flash. Use the plus and minus icons to change the "on" time (hour increments).

Tap the timer icon again to set the "delay off" timer. Follow the same instructions above to add or take away time. Wait 5 seconds for the timer setting to activate.

NOTE: When the heater is on, you can only set the "delay off" timer.

- **No timer set | White**
 - **Timer set for off | Green**
 - **Timer set for on | Red**
-



Setting the temperature

The default temperature for the heater is 70 °F or 21 °C. Pressing the + or - icons enters temperature setting mode, where the thermostat can be adjusted by 1 °F or 1 °C. The display exits this mode after 5 seconds of inactivity, showing the current ambient temperature.

NOTE: After the heater function or power is turned off, the blower will continue for several minutes to cool internal components.



Selecting Celsius & Fahrenheit

Press the + and - icons at the same time to switch between Celsius and Fahrenheit.



NOTE: Switching between °C and °F can only be performed using the control panel on the heater, and is not available using the remote control.



Change working mode

Press the fan button to toggle between low, auto, and high working modes.

- **Low mode* | Green**

Heater operates at 50% power, effectively halving the wattage. This is beneficial for situations where the breaker tends to trip easily or when heating a small space.

- **Auto mode (Eco mode) | White**

Heater runs at full power until it's within 2 degrees of the set temperature. It then shifts to 50% power to achieve and maintain the desired temperature. This ensures more frequent, energy-efficient operation while effectively maintaining the set temperature.

- **High mode* | Red**

Heater runs at 100% power until desired temperature is met.

NOTE: The fan will turn on and off to circulate air. The heater is trying to determine if the ambient temperature in the room has changed.

**Low and high modes will reach the set temperature, followed by a 2-degree cooling period before reheating.*

Fan only/heat mode

Press and hold the fan button for 3 seconds to toggle between fan only (blue fan icon) and heat mode (red icon).



Sound

Press the lock/volume symbol to alternate between sound on/off.



Child lock

Press and hold the lock/volume icon for 3 seconds to engage/disengage child lock. When the child lock is on a red lock icon will appear and no changes can be made to the settings until the child lock is turned off.

US



Display brightness

Tap on the Wi-Fi/sun symbol to change the display brightness.

Wi-Fi discovery mode

Press and hold the Wi-Fi/sun symbol for 5 seconds to enable the Wi-Fi discovery mode (will blink blue). Refer to page 16 for guidance on connecting to Wi-Fi. The blinking blue light will turn to a solid blue once Wi-Fi is connected.

REMOTE CONTROL

The remote will function the same as the buttons on your unit. If you have any questions on how a function works, please refer to the previous control descriptions.

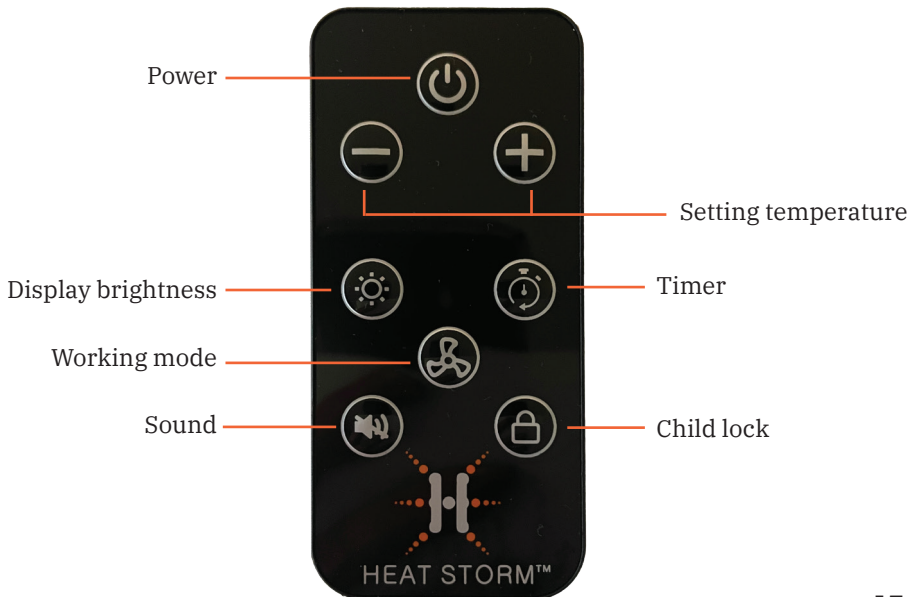

Wi-Fi® setup



SMART LIFE APP

Manage your Heat Storm Smart Heater conveniently anytime and anywhere you desire. With just a tap of your finger, you can adjust temperatures, create schedules, set a child lock, and ensure warmth according to your preferences.

Prepare your phone

Enable Wi-Fi and Bluetooth® on your phone. Connect to your phone to a 2.4 GHz Wi-Fi network. Your phone needs to be connected to the same Wi-Fi that you want to connect your heater to.

NOTE: for some dual band routers, you may need to manually create a network dedicated to 2.4 GHz.

Download the Smart Life App

Download the app by scanning the QR code or search for Smart Life in the App Store or on Google Play. Once the app is downloaded, sign up, and agree to the User Agreement and Privacy Policy.



Register with your email, set your password, and create a new home in the Smart Life app.

CONNECT YOUR HEATER TO WI-FI

The Smart Life app offers multiple methods for Wi-Fi setup. If one method fails, don't worry—simply move on to the next one.

It's essential to note that the app might undergo updates over time. As a result, the app prompts you encounter may differ slightly from the manual. For the most accurate and up-to-date guidance, follow the prompts within the app.

Need help?

Visit heatstorm.com/wifi for video tutorials and helpful tips.

EASY CONNECT

**Ensure your phone's Wi-Fi, Bluetooth®, and location functions are all activated.*

US

1 Add device

When the machine is on, press and hold the Wi-Fi/sun button on the control panel for 5 seconds until the Wi-Fi indicator light begins flashing slowly. Add the appliance in the app:

- i. If a pop-up is displayed, tap "Go to add". If you don't get a pop-up, tap the plus icon in the top right corner. Select "Add device."
- ii. Choose "small home appliance," then find "Heater (BLE) .

2 Choose Wi-Fi

Enter your case-sensitive Wi-Fi network name and password, then tap "Confirm." Press "Next" if prompted to reset the heater.

3 Configuration process

Wait for the connection to be completed. Please be patient, as this may take a few minutes. The app will notify you that the device was successfully added. Select "done" to enter the control interface.

MANUAL CONNECT

1 Add device

- i. When the machine is on, press and hold the Wi-Fi/sun button on the control panel for 5 seconds until the Wi-Fi indicator light begins flashing.
- ii. In the app, tap the plus icon in the top right corner.
- iii. Select "Add device." Choose "Small home appliance."
- iv. Tap "Heater (Wi-Fi)."

2 Choose Wi-Fi

Enter your case-sensitive Wi-Fi network name and password, then tap "Confirm." Press "Next" if it is asking you to reset your heater.

3 Configuration mode

Confirm the Wi-Fi indicator light on control panel is flashing quickly and select "blinking quickly" within the app. Then click on "Finish network configuration".

4 Configuration process

Wait for the connection to be completed. Please be patient, as this may take a few minutes. The app will notify you that the device was successfully added. Select "done" to enter the control interface.

Troubleshooting guide

RECALIBRATING YOUR HEATER

If your heater is not working like normal, try resetting it. Heaters are like other electronics, sometimes they need a reboot (refer to the factory reset on page 13). If an issue persists, contact customer service at 435-752-6611.

FAN

Not blowing air

When powering the heater ON, it does not blow any air at first. The initial 15 seconds allow the infrared elements to heat up, ensuring that when the fan turns on, warm air is circulated into the room.

Not blowing warm air

- Ensure the air inlet is not blocked.
- The ambient temperature (displayed) is higher than the thermostat setting.
- There is something blocking the air flow. Move the object out of the way of the heater. This is common if the heater is in a closet or under a desk.

Continuing to blow air when heater is turned off

This is the cool down phase. The heater will run for several minutes (up to 12) to cool the internal components. This increases the lifespan of the infrared elements. If the heater did not finish the cooling procedure when it was unplugged, the fan will blow immediately when the heater is powered back on.

Heater fails to reach the set temperature and continues to run.

Possible reasons for temperature discrepancies:

1. Ensure clean filters.
2. Address drafty or poorly insulated rooms.
3. Keep doors closed for efficient heating.
4. Place the heater on an interior wall, away from windows.
5. If issues persist, consider the heater's size suitability for the room. Optimal for spaces between 150-750 sq. ft., with primary heating around 150 sq. ft.*

**Square footage recommendations may vary based on home insulation.*

Placing the heater near objects can impede air circulation in the room, resulting in uneven temperatures within the same space.

Unplug the unit from the wall outlet for 2 hours. Reconnect the unit after this period. If the issue persists, contact customer service at 435-752-6611.

Fan runs for under a minute and then turns off

The fan is turning on to attempt to create air flow within your room. The heater is trying to determine if the ambient temperature in the room has changed.

THERMOSTAT

Ambient temperature reading of the heater different then the reading on my central heating thermostat.

Thermostat readings may fluctuate depending on the surroundings. You can manually calibrate the thermostat on the heater to align with your central HVAC system. You may need to attempt calibration multiple times to align your heater thermostat with your HVAC system.

1. In the Smart Life app, tap on your heater to enter the temperature adjusting screen. Press the  icon to enter the temperature setting page.
2. Adjust the Heat Storm's thermostat with the slider to reach the same temperature as your central HVAC.

NOTE: Generally, Heat Storm heater thermostats are more precise than home central thermostats. Adjusting your Heat Storm heater to align with your central system may result in reduced efficiency.

BURNING PLASTIC SMELL

A light plastic odor is normal for new, unused heaters. If the smell persists for more than a couple of hours, call customer service at 435-752-6611.

ERROR CODES

EE : Temperature sensor (probe) error, when this code shows, the heating element and fan are turned off. Unplug heater and check if the temperature sensor is loose, disconnected, or damaged.

EO : Program setup failure. Unplug and plug in again. If error persists, the PCBA needs to be replaced.

UH: Incorrect high voltage power supply error. Unplug heater immediately. Attempt plugging the heater into a different outlet and ensure it is the sole major appliance on the circuit.

LO: The temperature is less than 16° F (-9 °C)

HI: The temperature is greater than 99° F (37°C)

Returns & exchanges

Eligibility

Returns are available for items purchased from heatstorm.com if the following conditions are met:

1. Returned within 30 days of receiving the order.
2. In new condition with the original packaging with manuals and accessories.
3. Proof of purchase is provided.

Shipping & fees

- Return shipping is the customer's responsibility.
- Original shipping charges and handling fees will be deducted from the refund.
- A 20% restocking fee applies for returns beyond 30 days.
- Shipping costs for Canadian orders are non-refundable.

1-year limited warranty

The manufacturer warrants this product and included accessories against defects in materials and workmanship under normal use for a period of ONE (1) YEAR from the date of retail purchase by the original end-user purchaser.

EXCLUSIONS AND LIMITATIONS

1. Install and operate the electric heater strictly in accordance with the provided instructions at all times. Unauthorized repairs, alterations, willful abuse, accidents, or misuse of the product will void this warranty.
2. This warranty is exclusive to the original owner, valid only if the purchase was made through an authorized supplier of the product, and is non-transferable.
3. The warranty is limited to repairing or replacing defective parts in material or workmanship. This applies only if the said part(s) have been exposed to normal conditions of use and service, confirmed by the manufacturer's inspection.
4. The manufacturer may, at its discretion, fulfill warranty obligations by refunding the wholesale price of the defective part(s).

5. Costs related to installation, labor, construction, transportation, or any other associated expenses arising from defective part(s), repair, replacement, or otherwise, are not covered by this warranty. The manufacturer disclaims responsibility for such costs.
6. The owner/user assumes all risks, including any direct, indirect, or consequential loss or damage resulting from product use, except as mandated by law.
7. All other warranties, whether expressed or implied, pertaining to the product, its components, accessories, or any manufacturer obligations/liabilities, are expressly excluded. The manufacturer neither assumes nor authorizes any third party to assume additional liabilities related to the product sale.
8. The manufacturer neither assumes nor authorizes any third party to assume on its behalf, any other liabilities with respect to the sale of the product.
9. The warranties as outlined in this document do not apply to non-accessories used in conjunction with the installation of this product.
10. Specific legal rights provided; additional rights may vary by state. Warranty void if prolonged exposure to dampness, unauthorized alteration, willful abuse, accident, misuse, or lack of original purchase receipt.

WARRANTY REDEMPTION

Reach out to Heat Storm customer service at 435-752-6611 during the warranty period. Please have your sales receipt, purchase location, and product model information ready. Troubleshooting support will be offered over the phone. If the issue persists, you may be requested to email proof of purchase and a photo of the manufacturer sticker to cs@heatstorm.com.

Replacement parts:

In some cases, we may send you a replacement part along with repair instructions. This is classified as an authorized repair and does not void your warranty.

Unit repairs:

If the situation warrants, we will have you send the defective product to us for inspection. Our technicians will repair the product or provide a new unit if your heater is deemed irreparable. For units beyond the 30-day return policy, shipping costs are the consumers responsibility. If interested in our discounted shipping rates, kindly inform your customer service representative.

Table des matières :

Instructions importantes	23
Instructions d'installation	26
Opérations et commandes	33
Connexion au Wi-Fi.....	37
Guide de dépannage.....	40
Politique de retour.....	42
Garantie limitée d'un an.....	43

Merci et félicitations pour votre achat de ce chauffage Heat Storm!
Veillez lire et conserver toutes les consignes de sécurité et d'utilisation. Si vous avez des questions ou des préoccupations, n'hésitez pas à nous contacter au 435-752-6611 ou à l'adresse cs@heatstorm.com.

SPÉCIFICATIONS

Puissance: 1500 W	lxLxH: 38.1 cm x 10.16 cm x 25.4 cm
Ampères: 12.5	Poids: 4.1 kg
BTU: 5200	Décibels: 42-47
Tension électrique: 120V	Longueur du cordon: 1.83 m
2.63 m ³ /min	Réglages de chaleur: 2
Surface: 14-70 m ²	Chauffage: air pulsé

Instructions importantes

Veillez lire et comprendre l'intégralité de ce manuel avant de tenter d'assembler, de faire fonctionner ou d'installer le produit. Utilisez ce chauffage uniquement comme décrit dans le manuel. Si les instructions ne sont pas suivies, un choc électrique ou un incendie peut survenir, entraînant des dommages matériels, des blessures personnelles ou la mort.

FR

DIRECTIVES DE SÉCURITÉ

- Respectez les précautions de base pour minimiser le risque d'incendie, de choc électrique et de blessures lors de l'utilisation d'appareils électriques.
- Le chauffage devient chaud pendant son fonctionnement ; évitez tout contact direct avec les surfaces chaudes pour éviter les brûlures.
- Faites preuve d'une extrême prudence en présence d'enfants, de personnes invalides ou lorsque l'appareil est sans surveillance. Les enfants ne doivent pas jouer avec l'appareil.
- Les personnes ayant des capacités réduites ne devraient pas utiliser l'appareil sans supervision ou une instruction appropriée.
- Débranchez toujours le chauffage lorsqu'il n'est pas utilisé pendant une période prolongée.
- Le chauffage est équipé d'un limiteur thermique. Si la température interne surchauffe ou si une chauffe anormale se produit, l'alimentation sera coupée pour éviter le risque d'incendie ou de dommages au chauffage.

AVERTISSEMENT

- Pour tout entretien autre que l'entretien du filtre, veuillez contacter un représentant de service autorisé.
- Haute température, risque d'incendie, maintenez les cordons électriques, les rideaux, les meubles et autres matières combustibles à au moins 3 pieds (0,9 m) de l'avant du chauffage et à l'écart des côtés et de l'arrière. Pour réduire le risque d'incendie, ne stockez ni n'utilisez d'essence ni d'autres vapeurs inflammables et liquides à proximité du chauffage.
- Les chauffages infrarouges Heat Storm sont considérés comme des appareils. Chaque chauffage et appareil doit être sur son propre circuit.

- N'opérez pas si les situations suivantes se produisent:
 - » Le chauffage a un cordon ou une fiche endommagé(e).
 - » Après un dysfonctionnement du chauffage.
 - » Le chauffage a été tombé ou endommagé de quelque manière que ce soit.

Éteignez le chauffage, débranchez le cordon, et faites inspecter/entretenir le chauffage par un électricien avant de le réutiliser ou de le jeter.

PRÉCAUTION

- Pour éviter les chocs électriques, alignez la lame large de la fiche avec la fente large et insérez-la complètement.
- Éteignez et attendez que le ventilateur s'arrête avant de débrancher.
- Ne pas insérer d'objets étrangers dans les ouvertures de ventilation ou d'échappement afin d'éviter les chocs électriques, les incendies ou des dommages au chauffage.
- Ne pas obstruer les prises d'air ou les événements.
- En aucun cas ce chauffage ne doit être modifié. Les modifications annuleront la garantie. Les pièces retirées pour l'entretien doivent être remplacées avant toute utilisation.
- Branchez le chauffage directement dans une prise murale ; n'utilisez pas de rallonges, de protecteurs de surtension ou de multiprises mobiles. Ce chauffage est conçu pour des prises standard de 120 volts et ne doit être connecté qu'à une prise polarisée à 3 broches appropriée. Ne pas utiliser dans les zones suivantes : à l'extérieur, dans les placards ou dans des endroits où se trouvent de l'essence, de la peinture ou des liquides inflammables.
- Pour éviter des températures excessives dans la pièce qui peuvent entraîner une hyperthermie : NE LAISSEZ PAS le produit fonctionner sans surveillance dans un espace confiné près des nourrissons ou des personnes ayant des capacités physiques, sensorielles ou mentales réduites.

AVERTISSEMENT CONCERNANT LA BATTERIE

- Ce produit contient une pile bouton au lithium. Si une pile bouton au lithium, neuve ou usagée, est avalée ou pénètre dans le corps, elle peut provoquer de graves brûlures internes et entraîner la mort en aussi peu que 2 heures. Si vous pensez que des piles ont été avalées ou placées dans une partie quelconque du corps, consultez immédiatement un médecin. Appelez un centre antipoison local pour obtenir des informations sur le traitement.
- Même des piles usagées peuvent provoquer des blessures graves ou la mort.
- Retirez et recyclez immédiatement ou éliminez les piles usagées conformément aux réglementations locales, en les gardant hors de portée des enfants. Ne JETEZ PAS les piles dans les ordures ménagères ni ne les incinérez.
- Type de pile : Li-Mn CR2025 3,0 V. Ne mélangez pas des piles neuves et usagées, des marques ou types de piles différents, tels que les piles alcalines, au carbone-zinc ou rechargeables.
- Les piles non rechargeables ne doivent pas être rechargées.
- Ne déchargez pas, ne rechargez pas, ne démontez pas et ne chauffez pas au-delà de la température spécifiée de 60 °C, ni n'incinérez. Cela pourrait entraîner des blessures.
- Assurez-vous que les piles sont correctement installées en respectant la polarité (+ et -).
- Retirez et recyclez immédiatement ou éliminez les piles des équipements non utilisés pendant une période prolongée, conformément aux réglementations locales.
- Assurez-vous toujours de bien sécuriser le compartiment à piles. Si le compartiment ne se ferme pas correctement, cessez d'utiliser le produit, retirez les piles et gardez-les hors de portée des enfants.

FR

⚠ Avertissement

- **DANGER D'INGESTION:** Ce produit contient une pile bouton ou une pile de type pile de montre.
- **La mort** ou des blessures graves peuvent survenir en cas d'ingestion.
- Une pile bouton ou une pile de type pile de montre avalée peut causer des **brûlures chimiques internes** en aussi peu que **2 heures**.
- Gardez les piles neuves et usagées **HORS DE PORTÉE DES ENFANTS**.
- **RECHERCHEZ IMMÉDIATEMENT UNE ASSISTANCE MÉDICALE** si l'on soupçonne qu'une pile a été avalée ou est présente dans une partie quelconque du corps.



Instructions d'installation

L'installation doit être effectuée par un électricien certifié ou une personne possédant les compétences requises. Assurez-vous que le chauffage est installé correctement avant d'activer l'alimentation.

EMPLACEMENT DU RADIATEUR

Lors du choix d'un emplacement pour votre nouveau chauffage, assurez-vous de suivre les instructions générales. Votre chauffage doit être installé sur un mur. Ne calez pas le chauffage contre des objets ni n'utilisez le chauffage avec la grille placée verticalement. Pour un meilleur effet, installez le chauffage à l'abri de la lumière directe du soleil.

Utilisation dans un sous-sol ou un garage

Le radiateur peut être utilisé dans un sous-sol fini avec des cloisons sèches et de la moquette. Pour d'autres scénarios, envisagez les radiateurs infrarouges extérieurs Heat Storm. Visitez heatstorm.com pour plus de détails.

Plafonds voûtés ou cathédrale

Le radiateur peut être utilisé avec des plafonds voûtés ou cathédrale. Cependant, le chauffage initial de la pièce peut prendre plus de temps. Une fois la température souhaitée atteinte, le radiateur fonctionnera en conséquence.

Zone mal isolée

Remarquez que les pièces mal isolées peuvent ne pas retenir la chaleur efficacement, ce qui peut entraîner un fonctionnement plus long ou plus fréquent.

Note d'installation pour climat froid

Placer l'unité sous une fenêtre ou sur un mur mal isolé peut faire en sorte que le radiateur détecte une température ambiante plus froide que la température réelle de la pièce.

Chauffage de plusieurs pièces

L'efficacité dépend de l'agencement de la pièce et de la taille des pièces. Expérimentez pour trouver la configuration la plus adaptée.

Remarque : Conçu pour le chauffage d'appoint dans des espaces de 14m² à 70m².

NE PAS UTILISER dans les zones suivantes :

- À l'extérieur - utilisez les radiateurs infrarouges extérieurs Heat Storm
- Endroits avec de l'essence, de la peinture ou des liquides inflammables
- Placards

DIRECTIVES DE CONNEXION ÉLECTRIQUE

FR

Ce chauffage est pré-câblé pour une prise, ou le cordon peut être coupé pour effectuer un raccordement fixe.

Les radiateurs infrarouges Heat Storm sont considérés comme des appareils. Chaque radiateur et appareil doit être sur son propre circuit.

Branchez le radiateur directement dans une prise murale ; n'utilisez pas de rallonges, de parafoudres ou de multiprises déplaçables. Ce radiateur est conçu pour les prises standard de 120 volts et ne doit être connecté qu'à des prises polarisées à 3 broches appropriées.

Assurez-vous que le cordon n'est pas sous la moquette, recouvert de tapis, chemins de passage ou des revêtements similaires. Évitez de le faire passer sous les meubles ou les appareils et positionnez-le loin des zones à fort trafic pour éviter les risques de trébuchement.



ATTENTION

Haute température, risque d'incendie, maintenez les cordons électriques, les rideaux, les meubles et autres matières combustibles à au moins 3 pieds (0,9 m) de l'avant du chauffage et à l'écart des côtés et de l'arrière. Pour réduire le risque d'incendie, ne stockez ni n'utilisez d'essence ni d'autres vapeurs inflammables et liquides à proximité du chauffage.

OUTILS NÉCESSAIRES POUR L'INSTALLATION :

- Scie à placoplâtre
- Couteau utilitaire
- Pince coupante et dénudeur pour le câblage fixe
- Tournevis cruciforme (Philips)

Pièces manquantes ? Envoyez-nous un email à cs@heatstorm.com

ÉTAPE 1 : INSÉRER LE SUPPORT DE MONTAGE

1-1 Sélectionnez un mur approprié

Assurez-vous qu'il y a un espace d'au moins 11,5 cm entre le chauffage et les murs, le plafond et le sol à proximité. De plus, placez le chauffage dans un endroit où le cordon peut atteindre une prise pour l'alimentation si le chauffage n'est pas raccordé en câblage fixe.

1-2 Marquez un trou de 34,6 cm x 22,5 cm entre deux montants

Une fois les mesures prises, découpez le placoplâtre.

Remarque : Le support de montage peut être installé pendant la construction, et le chauffage peut être ajouté après la fin des travaux de finition.

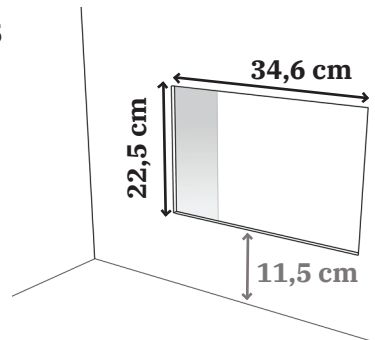

1-3 Fixez solidement le support de montage

Insérez le support de montage dans le trou rectangulaire et vissez-le dans les montants en bois.

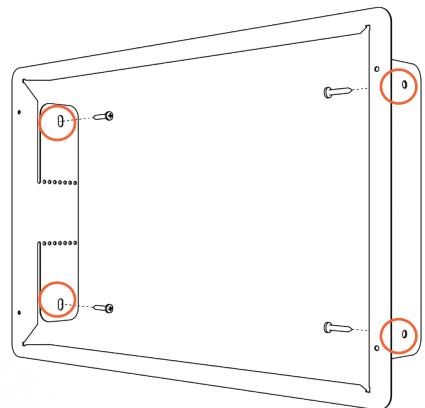
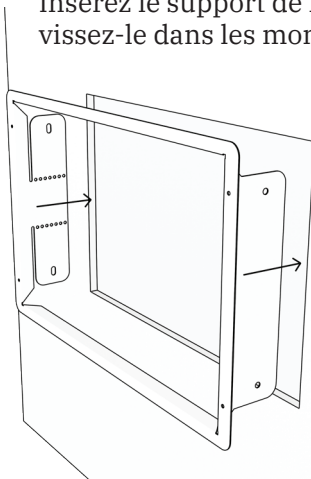

1-4

Retirez la grille du chauffage

Retirez la grille avant de la base du chauffage pour préparer l'installation.

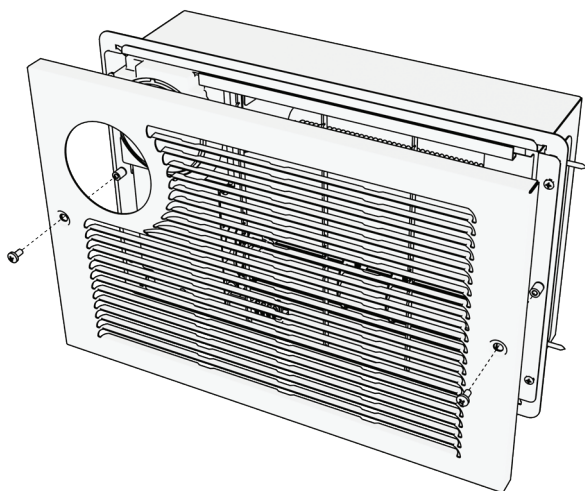

FR

Pas de câblage fixe ? Passez à l'étape 3 (page 32).

ÉTAPE 2 : CÂBLAGE FIXE DU CHAUFFAGE

2-1

Retirez le couvercle de la boîte de puissance et le bloc de sertissage

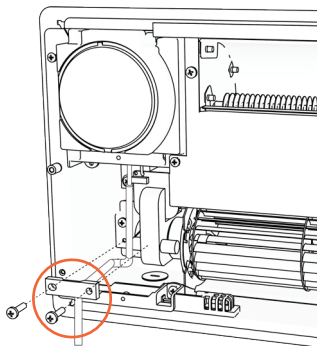
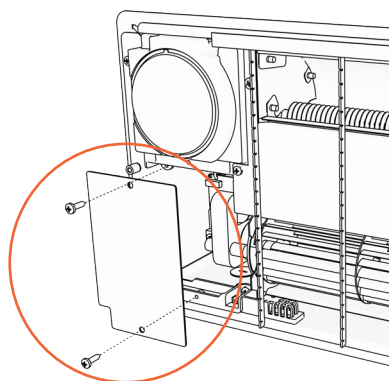

2-2 Coupez le cordon d'alimentation

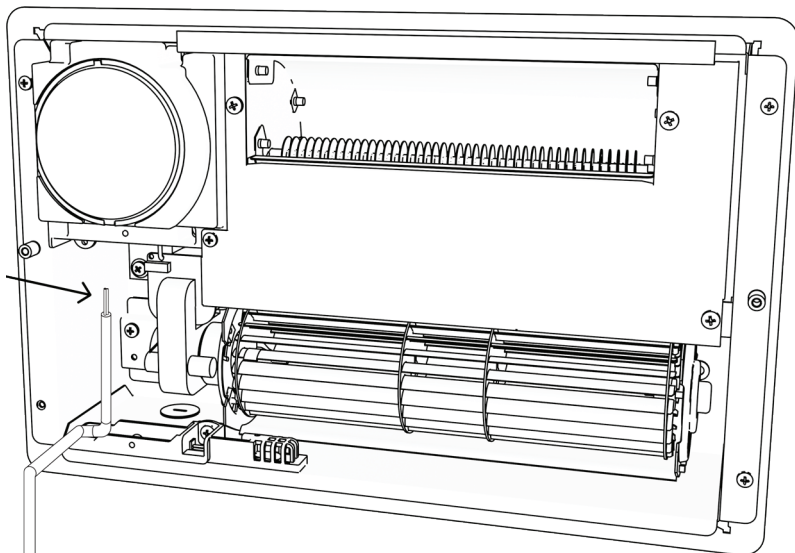

2-3 Retirez le couvercle du trou

Une fois retiré, faites passer votre fil dans la boîte et assurez-vous que les fils sont dénudés et prêts à être connectés.

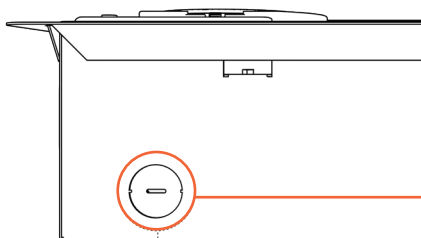

2-4

Connectez les fils

Connectez le fil blanc au fil blanc, le fil vert (ou nu) au fil vert et le fil noir au fil noir.

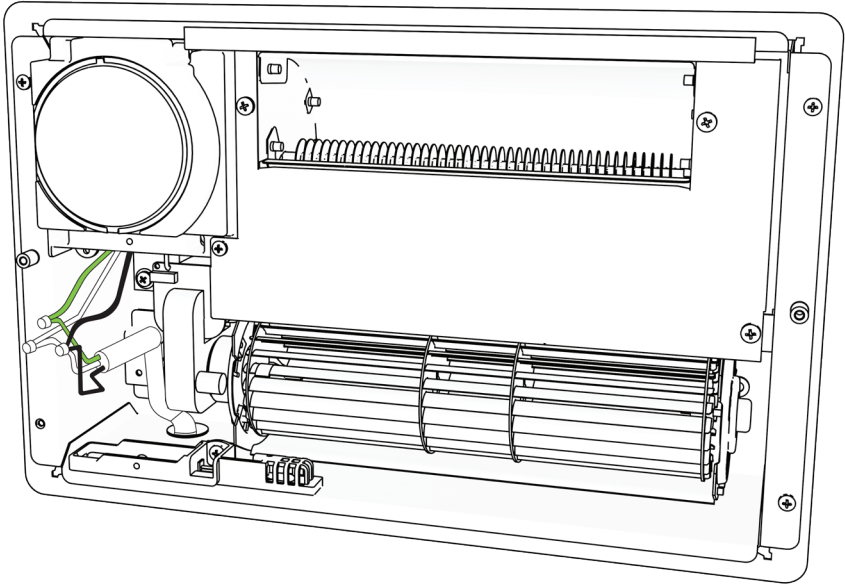

FR

2-5

Remettez le couvercle de la boîte de puissance et le bloc de sertissage

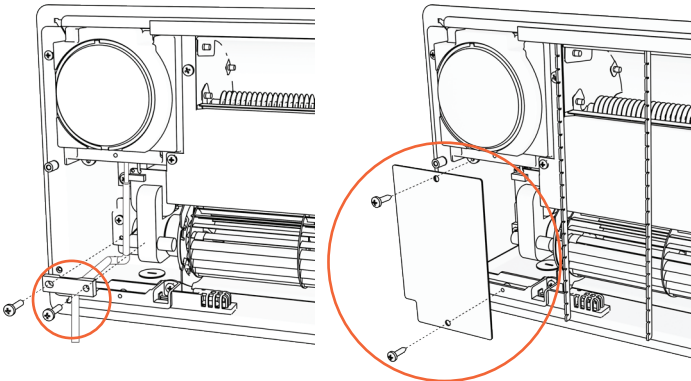

ÉTAPE 3 : INSTALLER LE CHAUFFAGE

3-1 Installez la base du chauffage

Glissez la base du chauffage dans le support de montage.
Vissez en place comme indiqué.

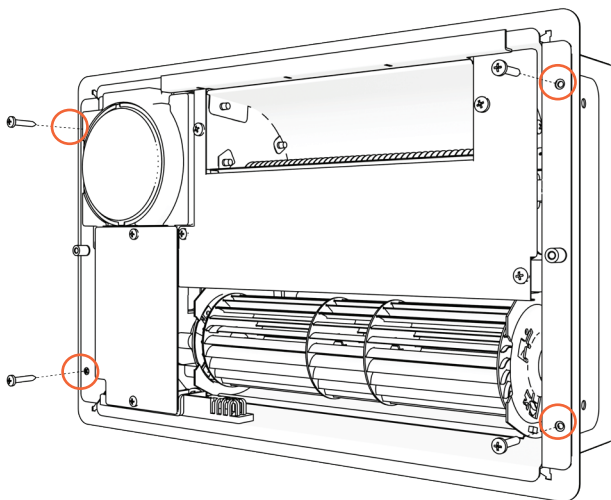

3-2 Fixez la grille avant

Vissez la grille à la base du chauffage à l'aide de deux vis.

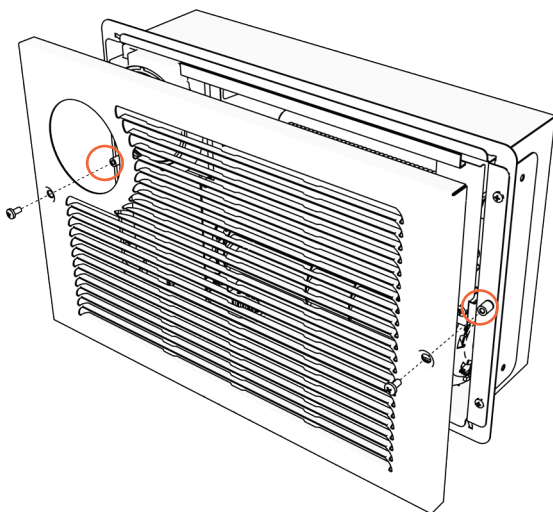

Opérations et contrôles



Allumer/Éteindre le chauffage

Appuyez sur l'icône d'alimentation pour basculer entre marche et arrêt.

FR

Réinitialisation d'usine

Éteignez le radiateur et laissez le temps aux éléments de refroidir. Débranchez puis rebranchez le radiateur. Dans les 3 minutes suivant le branchement, appuyez et maintenez l'icône d'alimentation pendant 10 secondes pour réinitialiser le radiateur aux paramètres d'usine.



Minuterie

Lorsque le radiateur est éteint, vous pouvez régler à la fois le temps de retard d'allumage et le temps de retard d'extinction. Appuyez sur l'icône de minuterie pour activer le mode d'édition. L'affichage clignotera. Utilisez les icônes plus et moins pour changer le temps d'allumage (par incréments d'heure).

Appuyez à nouveau sur l'icône de minuterie pour régler le minuteur de « retard d'extinction ». Suivez les mêmes instructions ci-dessus pour ajouter ou retirer du temps. Attendez 5 secondes pour que le réglage de la minuterie s'active.

NOTE : Lorsque le radiateur est en marche, vous ne pouvez régler que le minuteur de « retard d'extinction ».

- **Aucun minuteur réglé | Blanc**
- **Minuteur réglé pour Éteindre | Vert**
- **Minuteur réglé pour Allumer | Rouge**



Réglage de la température

La température par défaut du chauffage est de 70 °F ou 21 °C. En appuyant sur les icônes "+" ou "-", vous entrez en mode de réglage



de la température, où le thermostat peut être ajusté de 1 °F ou 1 °C. L'affichage quitte ce mode après 5 secondes d'inactivité, montrant la température ambiante actuelle.

NOTE : Une fois l'opération du chauffage terminée, ou lorsque l'alimentation du chauffage est éteinte, le ventilateur continuera à tourner pendant plusieurs minutes pour refroidir les composants internes.

Sélection de Celsius et Fahrenheit

Appuyez simultanément sur les icônes "+" et "-" pour basculer entre Celsius et Fahrenheit.

NOTE : Le passage entre Celsius et Fahrenheit ne peut être effectué qu'en utilisant l'écran tactile sur le chauffage et n'est pas disponible avec la télécommande.



Changement de mode

Appuyez sur le bouton de ventilation pour basculer entre les modes de fonctionnement faible, moyen et élevé. Un voyant lumineux au-dessus du bouton s'allumera pour indiquer le mode sélectionné :

- **Mode bas*: icône verte**
Le radiateur fonctionne à 50 % de puissance, réduisant efficacement la puissance en watts. Ceci est avantageux lorsque le disjoncteur a tendance à se déclencher facilement ou lorsqu'il s'agit de chauffer un petit espace.
- **Mode automatique (Mode Éco): icône blanche**
Démarré à pleine puissance, passe à 50 % à 2 degrés de la température réglée pour une efficacité énergétique tout en maintenant la température.
- **Mode élevé*: icône rouge**
Le radiateur fonctionne à 100 % de puissance jusqu'à ce que la température souhaitée soit atteinte.

REMARQUE : Le ventilateur s'allumera et s'éteindra pour faire circuler l'air. Le radiateur tente de déterminer si la température ambiante de la pièce a changé.

**Les modes bas et élevé atteindront la température réglée, suivis d'une période de refroidissement de 2 degrés avant la remise en chauffe.*



Mode Ventilation/Chauffage

Appuyez et maintenez enfoncé l'icône du ventilateur pour basculer entre les modes ventilation seule et chauffage. Un voyant lumineux au-dessus de l'icône s'illuminera en bleu pour la ventilation seule et en rouge pour le mode chauffage.



Son

Appuyez sur l'icône du verrouillage /volume pour alterner entre le son activé/désactivé.

Verrouillage/sécurité enfant

Appuyez et maintenez enfoncée l'icône de verrouillage/volume jusqu'à ce que le chauffage émette un bip (environ 3 secondes) pour activer/désactiver le verrouillage enfant. Lorsque le verrouillage enfant est activé, une icône de cadenas rouge apparaîtra, et aucune modification ne pourra être apportée aux réglages tant que le verrouillage enfant ne sera pas désactivé.



Luminosité de l'affichage

Appuyez sur le symbole du Wi-Fi/soleil pour changer la luminosité de l'affichage.

Mode de découverte Wi-Fi

Appuyez et maintenez enfoncé le symbole Wi-Fi/soleil pendant 5 secondes pour activer le mode de découverte Wi-Fi. (Consultez la page 37.)

TÉLÉCOMMANDE

La télécommande fonctionnera de la même manière que les boutons de votre appareil. Si vous avez des questions sur le fonctionnement d'une fonction, veuillez vous référer aux descriptions précédentes des commandes.

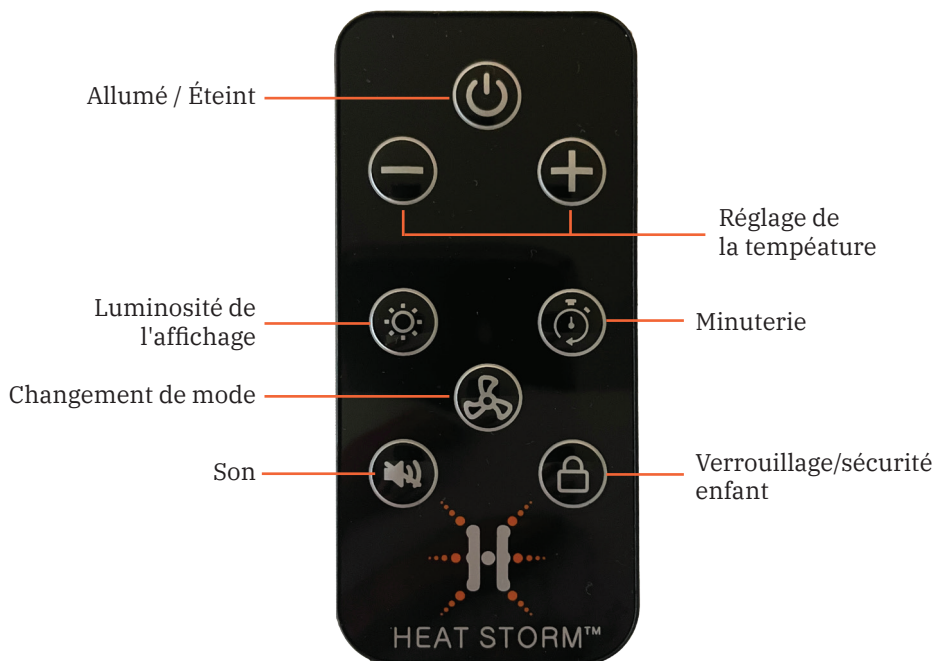

Connexion au Wi-Fi



APPLICATION SMART LIFE

Cette application conviviale vous permet de gérer facilement votre chauffage intelligent Heat Storm à tout moment et où que vous soyez. Connectez et supervisez plusieurs radiateurs pour remédier aux zones froides de votre maison, vous permettant de personnaliser leurs fonctions selon vos besoins. D'un simple toucher du doigt, vous pouvez ajuster les températures, créer des horaires, activer le verrouillage enfant et vous assurer une chaleur selon vos préférences.

FR

Préparez votre téléphone

Activez le Wi-Fi et le Bluetooth® sur votre téléphone. Connectez votre téléphone à un réseau Wi-Fi 2.4 GHz.

REMARQUE : pour certains routeurs bi-bandes, vous devrez peut-être créer manuellement un réseau dédié à 2.4 GHz.

Commencez avec l'application Smart Life



Téléchargez l'application en scannant le code QR ou recherchez Smart Life dans votre magasin d'applications. Une fois l'application téléchargée, inscrivez-vous, acceptez les conditions d'utilisation et la politique de confidentialité.

Enregistrez-vous avec votre adresse e-mail, définissez votre mot de passe et créez une nouvelle maison dans l'application Smart Life.

CONNECTEZ VOTRE RADIATEUR AU WI-FI

L'application Smart Life propose plusieurs méthodes pour la configuration Wi-Fi. Si une méthode échoue, ne vous inquiétez pas, passez simplement à la suivante.

Il est essentiel de noter que l'application peut être mise à jour au fil du temps. En conséquence, les notifications que vous rencontrez peuvent différer légèrement du manuel. Pour des conseils les plus précis et à jour, suivez les notifications à l'intérieur de l'application.

Pour des conseils les plus précis et à jour, suivez les notifications à l'intérieur de l'application.

CONNEXION BLUETOOTH

**Assurez-vous que le Wi-Fi, le Bluetooth® et la localisation de votre téléphone soient tous activés.*

1 Ajouter un appareil

Lorsque l'appareil est allumé, appuyez et maintenez enfoncé le bouton Wi-Fi/soleil sur le panneau de contrôle pendant 5 secondes jusqu'à ce que le voyant Wi-Fi commence à clignoter lentement. Ajoutez l'appareil dans l'application:

- i. Si une fenêtre contextuelle s'affiche, appuyez sur "Accéder à l'ajout". Si aucune fenêtre contextuelle n'apparaît, appuyez sur l'icône plus en haut à droite. Sélectionnez "Ajouter un appareil".
- ii. Choisissez "petit appareil électroménager", puis recherchez "Chauffage (BLE)".

2 Choisissez le Wi-Fi

Entrez le nom de réseau Wi-Fi et le mot de passe, puis appuyez sur "Confirmer". Appuyez sur "Suivant" si vous êtes invité à réinitialiser le chauffage.

3 Processus de configuration

Attendez que la connexion soit terminée. Soyez patient, car cela peut prendre quelques minutes. L'application vous informera que l'appareil a été ajouté avec succès. Sélectionnez "Terminé" pour accéder à l'interface de contrôle.

CONNEXION MANUELLE

1 Ajouter un appareil

- i. Lorsque l'appareil est allumé, appuyez et maintenez enfoncé le bouton Wi-Fi/soleil sur le panneau de contrôle pendant 5 secondes jusqu'à ce que le voyant Wi-Fi commence à clignoter.
- ii. Dans l'application, appuyez sur l'icône plus en haut à droite.
- iii. Sélectionnez "Ajouter un appareil". Choisissez "Petit appareil électroménager".
- iv. Appuyez sur "Chauffage (Wi-Fi)".

2 Choisissez le Wi-Fi

Entrez le nom de réseau Wi-Fi et le mot de passe, puis appuyez sur "Confirmer". Appuyez sur "Suivant" si vous êtes invité à réinitialiser le chauffage.

3 Mode de configuration

Confirmez que le voyant Wi-Fi sur le panneau de contrôle clignote rapidement et sélectionnez "clignotement rapide" dans l'application. Ensuite, cliquez sur "Terminer la configuration réseau".

FR

4 Attendez que la connexion soit terminée. Soyez patient, car cela peut prendre quelques minutes. L'application vous informera que l'appareil a été ajouté avec succès. Sélectionnez "Terminé" pour accéder à l'interface de contrôle.

Besoin d'aide?

Visitez heatstorm.com/wifi pour des tutoriels vidéo et des conseils utiles.

Guide de dépannage

RÉÉTALONNAGE DE VOTRE CHAUFFAGE

Si votre chauffage ne fonctionne pas normalement, essayez de le réinitialiser. Les chauffages sont comme d'autres appareils électroniques, parfois ils ont besoin d'un redémarrage (reportez-vous à la page 33). Si un problème persiste, contactez le service client au 435-752-6611.

VENTILATEUR

Pas de souffle d'air

Lorsque le radiateur est mis en marche, il ne souffle pas d'air au début. Le radiateur fonctionne comme prévu. Les 15 premières secondes permettent aux éléments infrarouges de chauffer, assurant que lorsque le ventilateur se met en marche, de l'air chaud circule dans la pièce.

Le radiateur ne souffle pas d'air chaud.

- Assurez-vous que l'entrée d'air n'est pas bloquée.
- La température ambiante affichée est supérieure au réglage du thermostat.
- Quelque chose bloque le flux d'air. Déplacez l'objet hors du chemin du radiateur. Cela est courant si le radiateur est dans un placard ou sous un bureau.

Le radiateur continue à souffler de l'air lorsque le radiateur est éteint

Le radiateur fonctionne comme il se doit. C'est la phase de refroidissement. Le radiateur fonctionnera pendant plusieurs minutes (jusqu'à 12) pour refroidir les composants internes. Cela prolonge la durée de vie des éléments infrarouges. Si le radiateur n'a pas terminé la procédure de refroidissement lorsqu'il a été débranché, le ventilateur soufflera immédiatement lorsque le radiateur est rallumé en appuyant sur l'icône marche/arrêt.

Le radiateur ne parvient pas à atteindre la température réglée et continue de fonctionner.

Raisons possibles des écarts de température :

1. Assurez-vous que les filtres sont propres.
2. Remédiez aux courants d'air ou aux pièces mal isolées.
3. Gardez les portes fermées pour un chauffage efficace.

4. Placez le radiateur sur un mur intérieur, loin des fenêtres.
5. Si les problèmes persistent, envisagez la compatibilité de la taille du radiateur avec la pièce. Optimal pour des espaces entre 14 et 70m², autour de 14m² pour un chauffage principal.

NOTE : Les recommandations de superficie en mètres carrés peuvent varier en fonction de l'isolation de la maison.

Placer le radiateur près d'objets peut entraver la circulation de l'air dans la pièce, entraînant des températures inégales dans le même espace.

FR

Débranchez l'appareil de la prise murale pendant 2 heures. Rebranchez l'appareil après cette période. Si le problème persiste, contactez le service client au 435-752-6611.

Le ventilateur fonctionne pendant moins d'une minute, puis s'éteint

Le ventilateur se met en marche pour tenter de créer un flux d'air dans votre pièce. Le radiateur essaie de déterminer si la température ambiante de la pièce a changé.

THERMOSTAT

La lecture de la température ambiante du radiateur est différente de la lecture de mon thermostat central de chauffage.

Les lectures du thermostat peuvent fluctuer en fonction de l'environnement. Vous pouvez calibrer manuellement le thermostat du radiateur pour l'aligner avec votre système Chauffage, Ventilation et Climatisation (CVC) central. Il se peut que vous deviez tenter la calibration plusieurs fois pour aligner le thermostat de votre radiateur avec votre système CVC.

1. Dans l'application Smart Life, appuyez sur votre radiateur pour accéder à l'écran de réglage de la température. Appuyez sur  l'icône pour accéder à la page de réglage de la température.
2. Ajustez le thermostat du Heat Storm avec le curseur pour atteindre la même température que celle de votre système CVC central.

NOTE : En général, les thermostats des radiateurs Heat Storm sont plus précis que ceux des systèmes de chauffage central. Ajuster votre radiateur Heat Storm pour l'aligner avec votre système central peut entraîner une réduction de l'efficacité.

ODEUR DE PLASTIQUE BRÛLÉ

Lorsque vous recevez votre radiateur pour la première fois, une légère odeur de plastique est normale. Le radiateur est neuf et n'a jamais été utilisé auparavant. Si l'odeur persiste pendant plus de quelques heures, appelez le service client au 435-752-6611.

CODES D'ERREUR

EE: Erreur de capteur de température (sonde), lorsque ce code s'affiche, l'élément chauffant et le ventilateur sont éteints. Débranchez le radiateur et vérifiez si le capteur de température est desserré, déconnecté ou endommagé.

EO: Échec de la configuration du programme. Débranchez et rebranchez. Si l'erreur persiste, la carte de circuit imprimé (PCBA) doit être remplacée.

UH: Erreur d'alimentation en tension incorrecte. Débranchez immédiatement le radiateur. Essayez de brancher le radiateur sur une prise différente et assurez-vous qu'il est le seul appareil majeur sur le circuit.

LO - La température est inférieure à 16 °F (-9 °C)

HI - La température est supérieure à 99 °F (37 °C)

Retours et échanges

POLITIQUE DE RETOUR

Les chauffages achetés directement auprès de EnergyWise Solutions peuvent bénéficier d'un remboursement du montant total de la vente si les conditions suivantes sont remplies :

1. Le produit est en état neuf.
2. Le produit est emballé dans la boîte d'origine du fabricant avec le matériau d'emballage d'origine.
3. Les manuels et accessoires d'origine sont inclus dans l'emballage.

ÉCHANGES ET GARANTIE

Après 30 jours à partir de la date d'achat, l'acheteur est responsable de tous les frais d'expédition associés aux échanges, remboursements ou réclamations de garantie pour le produit acheté.

Garantie limitée d'un an

Le fabricant garantit ce produit et les accessoires inclus contre les défauts de matériaux et de fabrication dans des conditions d'utilisation normales pour une période d'UN (1) AN à compter de la date d'achat au détail par l'acheteur final d'origine.

FR

EXCLUSIONS ET LIMITATIONS

1. Installez et utilisez le chauffage électrique strictement conformément aux instructions fournies en tout temps. Les réparations non autorisées, les modifications, les abus délibérés, les accidents ou l'utilisation incorrecte du produit annuleront cette garantie.
2. Cette garantie est exclusive au propriétaire d'origine, valide uniquement si l'achat a été effectué auprès d'un fournisseur autorisé du produit, et n'est pas transférable.
3. La garantie se limite à la réparation ou au remplacement de pièces défectueuses en termes de matériaux ou de fabrication. Cela s'applique uniquement si ladite (s) pièce (s) ont été exposée (s) à des conditions normales d'utilisation et d'entretien, confirmées par l'inspection du fabricant.
4. Le fabricant peut, à sa discrétion, remplir les obligations de garantie en remboursant le prix de gros de la ou des pièces défectueuses.
5. Les coûts liés à l'installation, à la main-d'œuvre, à la construction, au transport, ou à toute autre dépense associée découlant de pièce(s) défectueuse(s), de réparation, de remplacement, ou autre, ne sont pas couverts par cette garantie. Le fabricant décline toute responsabilité pour de tels coûts.
6. Le propriétaire/utilisateur assume tous les risques, y compris toute perte ou dommage direct, indirect, ou consécutif résultant de l'utilisation du produit, sauf disposition contraire de la loi.
7. Toutes autres garanties relatives à ce produit, ses composants, ses accessoires, ou aux obligations et responsabilités du fabricant, qu'elles soient stipulées ou implicites, sont exclues. Le fabricant n'est garant d'aucune responsabilité additionnelle générées directement ou par une tierce partie suite à la vente du produit. Le fabricant n'assume ni n'autorise aucun tiers à assumer en son nom d'autres responsabilités en ce qui concerne la vente du produit.

8. Les garanties telles que décrites dans ce document ne s'appliquent pas aux accessoires utilisés en conjonction avec l'installation de ce produit.
9. Droits légaux spécifiques fournis ; des droits supplémentaires peuvent varier selon l'État. La garantie est annulée en cas d'exposition prolongée à l'humidité, de modification non autorisée, d'abus intentionnel, d'accident, d'utilisation incorrecte, ou d'absence de reçu d'achat d'origine.

CONTACTEZ-NOUS

Contactez le service clientèle de Heat Storm au 435-752-6611 avec votre reçu de vente, le lieu d'achat et les informations sur le modèle du produit. Une assistance de dépannage sera fournie par téléphone. Si cela n'est pas concluant, on vous demandera d'envoyer par e-mail une preuve d'achat et une photo de l'étiquette du fabricant à cs@heatstorm.com.

Pièces de rechange:

Dans certains cas, nous pouvons vous envoyer une pièce de rechange accompagnée d'instructions de réparation. Cela est considéré comme une réparation autorisée et n'annule pas votre garantie.

Réparations d'unités:

Si la situation l'exige, nous vous demanderons d'envoyer le produit défectueux pour inspection. Nos techniciens répareront le produit ou fourniront une nouvelle unité si votre chauffage est jugé irréparable. Pour les unités au-delà de la politique de retour de 30 jours, les frais d'expédition sont à la charge du consommateur. Si vous êtes intéressé par nos tarifs d'expédition réduits, veuillez en informer votre représentant du service client.

Need help?
Besoin d'aide?

435-752-6611

cs@heatstorm.com

heatstorm.com