



80445703

Revision M

April 2024

Permanently Installed Stationary Reciprocating Air Compressors

Quick Start Manual

- EN Quick Start Manual
- ES Manual inicio rápido
- FR Guide de démarrage rapide



Save These Instructions



CONTENTS

CONTENTS	EN-2
WARRANTY & PRODUCT REGISTRATION	EN-2
EXPLANATION OF SAFETY SIGNAL WORDS	EN-2
RECEIPT & INSPECTION	EN-2
GENERAL SAFETY RULES	EN-3
SELECTING A LOCATION	EN-3
MOUNTING	EN-4
CONCRETE FLOORS (ELECTRIC MOTOR OR GASOLINE / DIESEL ENGINE POWERED COMPRESSORS)	EN-4
AIR INLET CONNECTIONS	EN-5
AIR DISCHARGE CONNECTIONS	EN-5
ELECTRICAL CONNECTIONS	EN-6
COMPRESSOR LUBRICATION	EN-9
OPERATION	EN-9
USING THE QR CODE	EN-10
SAFETY DATA SHEET — ALL SEASON SELECT®	EN-11

WARRANTY & PRODUCT REGISTRATION



For Warranty and Limitation of Liability, please refer to your Operators Manual, available at www.irrecip.com.

To register your product with an Extended Warranty Kit, go to www.irrecip.com in your Web browser. Otherwise, you must contact your local full service air solutions provider.

To locate your nearest provider:

1. Go to www.irrecip.com in your Web browser.
2. Select "Distributor Finder".
3. Select "Compressed Air Dealers and Distributors".
4. Select your region.
5. Select appropriate selections from the drop-down menu's, enter zip code, then click "search".

EXPLANATION OF SAFETY SIGNAL WORDS

 DANGER	Indicates an imminently hazardous situation which, if not avoided, will result in death or serious injury.
 WARNING	Indicates a potentially hazardous situation which, if not avoided, could result in death or serious injury.
 CAUTION	Indicates a potentially hazardous situation which, if not avoided, may result in minor or moderate injury or property damage.
NOTICE	Indicates information or a company policy that relates directly or indirectly to the safety of personnel or protection of property.

RECEIPT & INSPECTION

Ensure adequate lifting equipment is available for unloading and moving the compressor to the installation site.

WARNING

- Lifting equipment must be properly rated for the weight of the compressor. Weight information is printed on a label attached to the shipping container.
- Lift the compressor by the shipping skid only.
- Do not use the motor/engine lifting eye to lift the entire compressor. The lifting eye is for removing the motor/engine from the compressor only.
- Do not work on or walk under the compressor while it is suspended.

Use suitable lifting equipment (i.e. forklift) to lift and transport the compressor to the installation site. Ensure the lifting equipment, straps, etc. are capable of supporting the weight of the compressor.

Lifting Equipment and Straps

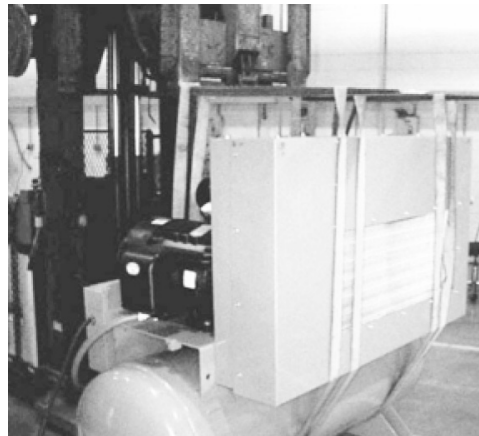

Before signing the delivery receipt, inspect for damage and missing parts. If damage or missing parts are apparent, make the appropriate notation on the delivery receipt, then sign the receipt. Immediately contact the carrier for an inspection.

All material must be held in the receiving location for the carrier's inspection.

Delivery receipts that have been signed without a notation of damage or missing parts are considered to be delivered "clear." Subsequent claims are then considered to be concealed damage claims. Settle damage claims directly with the transportation company.

If you discover damage after receiving the compressor (concealed damage), the carrier must be notified within 15 days of receipt and an inspection must be requested by telephone with confirmation in writing. On concealed damage claims, the burden of establishing that the compressor was damaged in transit reverts back to the claimant.

Read the compressor nameplate to verify it is the model ordered, and read the motor nameplate to verify it is compatible with your electrical conditions.

Make sure electrical enclosures and components are appropriate for the installation environment.

Do not use a triple voltage three-phase motor for 200-208 voltage three phase application. Use a 200 volt motor only.

GENERAL SAFETY RULES

DANGER

INHALATION HAZARD. Will cause serious injury or death.

- Can contain carbon monoxide or other contaminants. Ingersoll Rand air compressors are not designed, intended, or approved for breathing air applications. Ingersoll Rand does not approve specialized equipment for breathing air application and assumes no responsibility or liability for compressors used for breathing air services.
- Do not directly inhale compressed air.
- Follow precautions on container labels before spraying materials such as paint, insecticide and weed killer.
- Wear a respirator when spraying.

WARNING

FLAMMABLE VAPORS. Can cause a fire or explosion and result in serious injury or death.

- Do not operate electric motor driven compressors where flammable or explosive liquids or vapors such as gasoline, natural gas and solvents are present.
- Do not operate gasoline or diesel engine driven compressors near an open flame.

HAZARDOUS VOLTAGE. Can cause serious injury or death.

- Disconnect power and relieve pressure from tank before servicing.
- Compressor must be connected to properly grounded circuit by a qualified electrician following applicable electrical codes. Refer to the ELECTRICAL CONNECTIONS section of this manual.
- Do not operate compressor in wet conditions. Store indoors.

MOVING PARTS. Can cause serious injury.

- Do not operate with guards or shields removed, damaged or broken.
- Machine may start automatically. Disconnect power before servicing.
- **HOT SURFACES.** Can cause serious injury. Burns may occur.
- Do not touch the compressor pump, motor/engine or discharge tubing during or shortly after operation. These parts become hot. Allow to cool before touching.

HIGH PRESSURE AIR. Can cause serious injury.

- Do not remove, adjust, bypass, change, modify or make substitutions for safety/relief valves or other pressure control related devices.
- Rusted tanks can cause explosion and severe injury or death.
- Drain tank daily or after each use. Drain valve located at bottom of tank.
- Do not over-pressurize the receiver tank or similar vessels beyond design limits. Refer to compressor nameplate for this information.
- Do not use a receiver tank or similar vessels that fail to meet the design requirements of the compressor. Contact your distributor for assistance.
- Do not drill into, weld or otherwise alter the receiver tank or similar vessels.
- Do not use air tools or attachments without first determining the maximum pressure recommended for that equipment.
- Do not point air nozzles or sprayers toward anyone.

RISK OF BURSTING. Can cause serious injury.

- Use only suitable air handling parts acceptable for pressure of not less than the maximum allowable working pressure of the machine. Refer to compressor nameplate for this information.

FLYING DEBRIS. Can cause serious injury to eyes.

- Wear eye protection at all times.

NOISE HAZARD. Can cause serious injury to ears.

- Wear ear protection at all times.

NOTICE

Do not remove, paint over or deface decals. Replace any missing decals.

SELECTING A LOCATION

ELECTRIC MOTOR COMPRESSORS

For most electric motor compressors, select a relatively clean and dry well lighted indoor area with plenty of space for proper ventilation, cooling air flow and accessibility. Provide 1,000 cubic feet of fresh air per minute per 5 horsepower. Ventilation by gravity or mechanical means is approved. Locate the compressor at least 12 inches (30 cm) from walls, and make sure the main power supply is clearly identified and accessible.

Unless the electrical components of the compressor are specially protected for outdoor use, do not install an electric motor compressor outdoors or in an area that will expose the electrical components to rain, snow or sources of appreciable moisture.

WARNING

FOR COMPRESSORS EQUIPPED WITH ELECTRIC DRAIN VALVES

The electric drain valve incorporates arcing or sparking parts, such as snap switches, receptacles and the like that tend to produce arcs or sparks and, therefore, when located in a garage, the compressor should be in a room or enclosure provided for the purpose, or the electric drain valve should be 18 inches (45 cm) or more above the floor. To relocate the valve, contact your local Ingersoll Rand dealer to obtain an electric drain valve relocation kit.

GASOLINE / DIESEL ENGINE COMPRESSORS

For gasoline / diesel engine compressors, keep the engine at least 3 feet (1 m) away from building walls and other equipment. Install the compressor in a location with plenty of space for proper ventilation, cooling air flow and accessibility. Do not install or operate a gasoline / diesel engine compressor in a confined area. Please consult the engine operators manual for any inclination limits recommended by the engine manufacturer.

AMBIENT TEMPERATURE CONSIDERATIONS

Ideal operating temperatures are between 32°F and 100°F (0°C and 37.8°C). If temperatures consistently drop below 32°F (0°C), install the compressor in a heated area. If this is not possible, you must protect safety/relief valves and drain valves from freezing. If temperatures are consistently below 40°F (4.4°C), consider installing an external crankcase heater kit, especially if the compressor has difficulty starting.

CAUTION

Never operate the compressor in temperatures below -15°F (-26.1°C) or above 125°F (51.0°C).

HUMID AREAS

In frequently humid areas, moisture may form in the pump and produce sludge in the lubricant, causing running parts to wear out prematurely. Excessive moisture is especially likely to occur if the compressor is located in an unheated area that is subject to large temperature changes.

Two signs of excessive humidity are external condensation on the pump when it cools down and a “milky” appearance in petroleum lubricant.

You may be able to prevent moisture from forming in the pump by increasing ventilation, operating for longer intervals or installing an external crankcase heater kit.

NOISE CONSIDERATIONS

Consult local officials for information regarding acceptable noise levels in your area. To reduce excessive noise, use vibration isolator pads or intake silencers, relocate the compressor or construct total enclosures or baffle walls.

MOUNTING

WARNING

Remove the compressor from the skid before mounting. Refer to the RECEIPT & INSPECTION section of this manual for information on lifting and handling the compressor.

NOTICE

- Secure the compressor to a solid, flat and level mounting surface.
- Do not install the compressor on I-beams, open-grid flooring systems, or non-solid surfaces.
- If vibration isolation mounts/pads or mounting hardware are included with your compressor, they must be properly installed.
- Follow guidelines within this manual where kits are not provided.
- Failure to install per instructions may result in mechanical failure to the compressor and cancellation of warranty coverage.
- Mounting kits may be ordered through your Ingersoll Rand dealer if not included with the compressor. Consult your local Ingersoll Rand dealer for more information.
- Local codes may mandate specific mounting requirements.

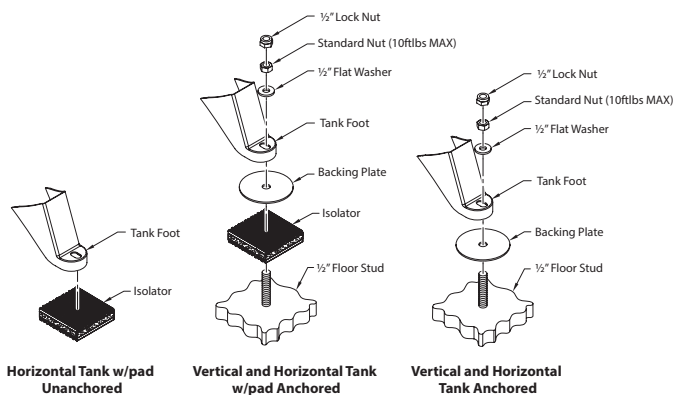

***NOTE:** IF COMPRESSOR SUPPLIED WITH MOUNTING HARDWARE KIT OR YOU PURCHASE AN IR MOUNTING KIT, USE THE SPECIFIC INSTRUCTIONS PROVIDED WITH THAT KIT.

CONCRETE FLOORS (ELECTRIC MOTOR OR GASOLINE / DIESEL ENGINE POWERED COMPRESSORS)

NOTICE

You must utilize your own hardware unless the compressor is provided with a mounting hardware kit. Hardware kits are available within the extended warranty kit and refer to your manual for specific kits for your package.

To mount the compressor to a concrete surface, use the following procedure:

- 1) Mark the location of the mounting holes.
- 2) Drill holes to the proper depth based on the concrete stud. Using a concrete stud sized per the following table and follow the concrete stud instructions to determine proper drill bit size.

Note: It may be helpful to use a piece of tape on the drill bit to mark the proper depth.

Tank Size (Gal.)	Drill Bit Size (In.)
≤ 120	1/2
≥ 240	5/8

- 3) Add a backing plate as depicted in Illustration, while maintaining a level mounting surface.
- 4) Position the compressor feet holes over the studs and slowly lower the compressor feet onto the studs.
- 5) Install the first standard nut and torque each in a criss-cross pattern to 10 ft.lb*. After all mounting nuts are installed, check for receiver stress by loosening each nut individually to check for upward movement of the foot. Upward movement indicates the requirement for an appropriately sized metal shim to fill in the open elevation under the foot.
- 6) After all required shims have been inserted, re-tighten the nuts to 10 ft.lb*.
- 7) Add a backup nut to keep the primary nut from backing off. Backup nut may be a locknut or a second standard nut. Ensure to not tighten the primary nut.

Do not secure uneven feet tightly, as this will cause excessive stress on the receiver tank.

* For gas or diesel engine compressors, use the torque specification indicated in the mounting hardware kit installation instructions.

TRUCK BEDS (GASOLINE / DIESEL ENGINE POWERED COMPRESSORS ONLY)

NOTICE

Mounting hardware kits are available for mounting gasoline / diesel engine compressors to truck beds:

46821641 - Gas engine and Yanmar diesel engine compressors

47732397001 - Kohler diesel engine compressors

Engine compressors mounted on truck beds must be fastened securely without applying excessive stress on the receiver tank. Follow the general instructions for concrete floor installation in this section using appropriate mounting hardware.

Refer to the instruction sheet provided with the mounting hardware kit for the appropriate torque specification

Truck Bed Mounting

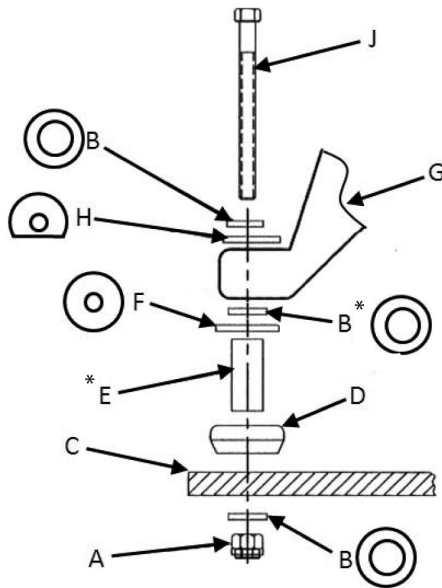

* These parts not used in kit 47732397001

A = Nut

B = Washer (Qty 3 in 46821641 & Qty 2 in 47732397001)

C = Mounting surface (truck bed)

D = Isolation mount

E = Spacer

F = Washer

G = Compressor mounting foot

H = Washer

J = Bolt

AIR INLET CONNECTIONS

CAUTION

Do not operate the compressor without air inlet filtration.

If the air around the compressor is relatively free of dirt, install the air inlet filter(s) at the inlet connection(s) at the compressor. If the air is dirty, pipe the filter(s) to a source of clean air. Refer to the manual for remote air inlet requirements.

AIR DISCHARGE CONNECTIONS

WARNING

Do not use plastic pipe, soldered copper fittings, rubber hose, or lead-tin soldered joints anywhere in the compressed air system. All hoses, piping, fittings, air receiver tanks, etc. must be certified safe for at least the maximum working pressure and temperature of the compressor.

DO NOT USE PVC PLASTIC IN THE COMPRESSED AIR DISCHARGE LINE.

CAUTION

If you will be using synthetic compressor lubricant, all downstream piping material and system components must be compatible. Refer to the following material compatibility list. If there are incompatible materials present in your system, or if there are materials not included in the list, contact Ingersoll Rand for recommendations.

SYNTHETIC COMPRESSOR LUBRICANT MATERIAL COMPATIBILITY LIST

SUITABLE

Viton®, Teflon®, Epoxy (Glass Filled), Oil Resistant Alkyd, Fluorosilicone, Fluorocarbon, Polysulfide, 2-Component Urethane, Nylon, Delrin®, Celcon®, High Nitrile Rubber (Buna N. NBR more than 36% Acrylonitrile), Polyurethane, Polyethylene, Epichlorohydrin, Polyacrylate, Melamine, Polypropylene, Baked Phenolics, Epoxy, Modified Alkyds (® indicates trademark of DuPont Corporation)

NOT RECOMMENDED

Neoprene, Natural Rubber, SBR Rubber, Acrylic Paint, Lacquer, Varnish, Polystyrene, PVC, ABS, Polycarbonate, Cellulose Acetate, Low Nitrile Rubber (Buna N. NBR less than 36% Acrylonitrile), EPDM, Ethylene Vinyl Acetate, Latex, EPR, Acrylics, Phenoxy, Polysulfones, Styrene Acrylonitrile (San), Butyl

NOTICE

All compressed air systems generate condensate which accumulates in any drain point (e.g. tanks, filters, drip legs, aftercoolers, dryers). This condensate contains lubricating oil and/or substances which may be regulated and must be disposed of in accordance with local, state, and federal laws and regulations.

GENERAL REQUIREMENTS

- Use flexible piping at the compressor's discharge connection.
- Use hard-welded or threaded steel or copper pipes and cast iron fittings along the remaining air discharge line.
- Slope the piping downward in the direction of airflow to permit condensate to drain properly.
- Use pipe thread sealant on all threads, and secure joints tightly to prevent air leaks.

ELECTRICAL CONNECTIONS

PERMANENTLY CONNECTED ELECTRIC COMPRESSORS

⚠ WARNING

Electrical installation and service must be performed by a qualified electrician who is familiar with all applicable electrical codes.

GENERAL. The motor rating, as shown on the motor nameplate, and the power supply must have compatible voltage, phase and hertz characteristics.

WIRE SIZE. The electrical wiring between the power supply and electric motor varies according to motor horsepower and other factors. Install adequately sized power leads to protect against excessive voltage drop during start-up. Refer to the applicable electric codes in your area for information on selecting the proper wire size and securing electrical connections. If you connect additional electrical equipment to the same circuit, consider the total electrical load when selecting the proper wire size. **DO NOT USE UNDERSIZE WIRE.**

MAGNETIC STARTER. If the motor installed on your compressor has a motor reset button, it does not require a magnetic starter. If the motor does not have this button and the compressor does not have a factory-installed starter, install a magnetic starter with thermal overload protection. Follow the manufacturer's instructions for installation. **Ingersoll Rand** cannot accept responsibility for damages arising from failure to provide adequate motor protection.

FUSES. Refer to applicable local codes to determine the proper fuse or circuit breaker rating required. When selecting fuses, remember the momentary starting current of an electric motor is greater than its full load current. Time delay or "slow-blow" fuses are recommended.

GROUNDING INSTRUCTIONS. In the event of an electrical short circuit, grounding reduces the risk of electric shock by providing an escape wire for the electric current. Ground terminals are identified with a ground symbol and/or the letters "G", "GR" or "PE" (Potential Earth).

Ground Symbol



Compressors equipped with motor starters include a ground terminal inside the starter enclosure. For compressors with single-phase motors having thermal overload protection and no motor starter, the ground terminal is located inside the pressure switch. Ground must be established with a grounding wire sized according to the voltage and minimum branch circuit requirements printed on the compressor specifications decal. Ensure good bare metal contact at all grounding connection points, and ensure all connections are clean and tight.

⚠ WARNING

Improper grounding can result in electrical shock and can cause severe injury or death. This product must be connected to a grounded, metallic, permanent wiring system or an equipment-grounding terminal or lead on the product. All grounding must be performed by a qualified electrician and comply with applicable electric codes.

NOTICE

Verify grounding connections after initial installation and periodically thereafter to ensure good contact and continuity has been maintained. Consult with a qualified electrician or service technician if the grounding instructions are not completely understood, or if in doubt as to whether the product is properly grounded.

Starter wiring

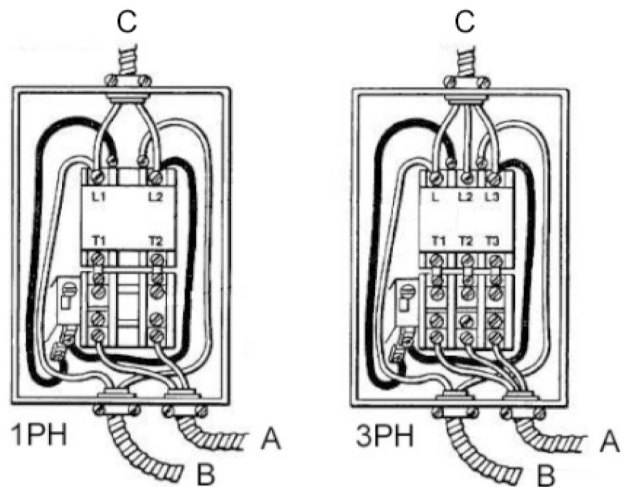

A – To/from motor (factory connection)

B – To/from pressure switch (factory connection)

C – To/from power supply (customer connection)

Ground wires not shown for clarity. Equipment must be properly grounded.

Pressure Switch Wiring (For Compressors Not Requiring a Starter)

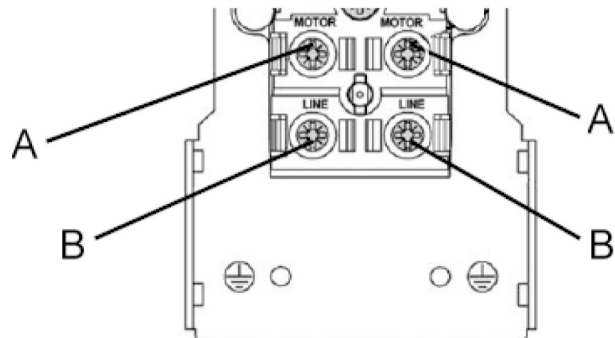

A – To/from motor (factory connection)

B – To/from power supply (customer connection)

Ground wires not shown for clarity. Equipment must be properly grounded.

IEC POWER CONNECTION AND OVERLOAD ADJUSTMENT

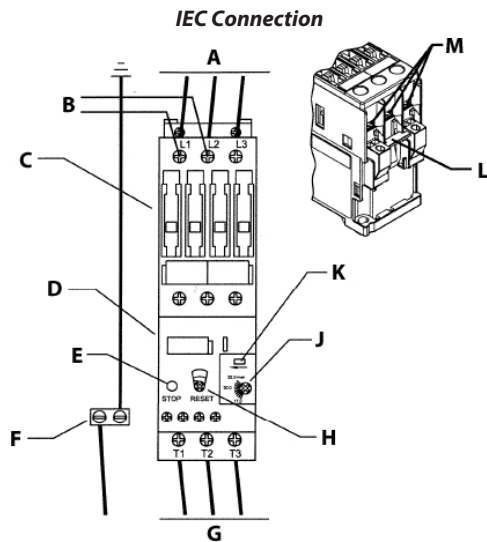

- A = Incoming power leads
- B = Existing control circuit wires
- C = Contactor
- D = Thermal overload
- E = Stop/test button
- F = Incoming grounding lug (see note 2)
- G = Motor leads
- H = Reset button & selector switch (set for manual reset)
- J = Motor current setting (see note 5)
- K = Switch position indicator
- L = Coil voltage (see note 1)
- M = Incoming power connection (see notes 3 & 4)

- 1) Confirm that the supply voltage matches the voltage rating of the starter/contacter.
- 2) Connect the power supply to a properly grounded electrical circuit with specified voltage and fuse protection.
- 3) When connecting the incoming power wires to the contactor, ensure that the existing control circuit wires remain under the terminal pressure plates and are secure after tightening the screw terminals.
- 4) Refer to the torque values listed on side of the contactor when tightening the wire terminal screws.
- 5) The overload current setting formula is as follows:
 $\text{Motor Nameplate Amps} \times \text{Motor Service Factor} = \text{Overload Setting}$

Example: 10.0 (Motor Amps) x 1.15 (Service Factor) = 11.50 Overload Setting.

POWER CONNECTION

INCOMING 230/1/60
 POWER LEADS CONNECT TO L1 & L2.
 SEE NOTE 3 & 4

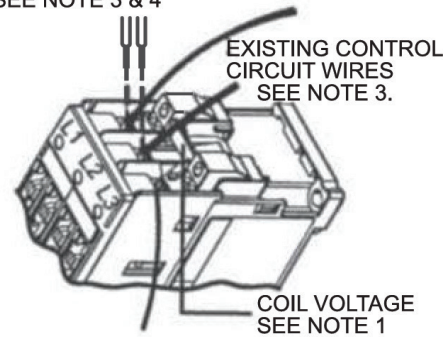

NOTES:

- 1) Confirm supply voltage matches voltage rating of the starter.
- 2) Ensure power supply is properly grounded.
- 3) Connect incoming power leads to L1 & L2, ensure existing red control circuit wires remain under terminal pressure plates & are sure after tightening screw terminals. Motor leads connected to T1 & T3 is correct.
- 4) Refer to Torque values listed on side of contactor when tightening terminal screws.
- 5) Jumper wire from L3 to T2 must remain in place as supplied from factory, this converts 3 PH starter to 1 PH operation.

GASOLINE / DIESEL ENGINE COMPRESSORS

NOTICE

If you will be making connections to a remote battery, the engine on the compressor must be equipped with an alternator.

BATTERY. A 12 volt battery with a minimum current rating of 350 CCA (cold cranking amps) and minimum ampere-hour rating of 24 Ah should be sufficient for cranking most electric start engines. Consult the engine operators manual to confirm specific battery requirements for your engine.

BATTERY CABLES. Refer to the following table for size and length recommendations. Consult the engine operators manual for more specific battery cable recommendations for your engine.

<u>Cable Size (GA)</u>	<u>Maximum Length</u>
6	5' (1.5 m.)
4	7'-2.5" (2.1 m.)
2	12' (3.6 m.)

CONNECTION PROCEDURES:

- 1) Connect the battery positive (+) cable (A) to the starter solenoid terminal (B).

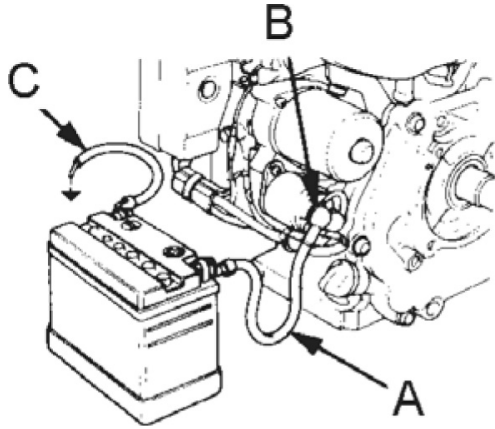

Yanmar Diesel Engine Battery (+) Positive cable connection point.

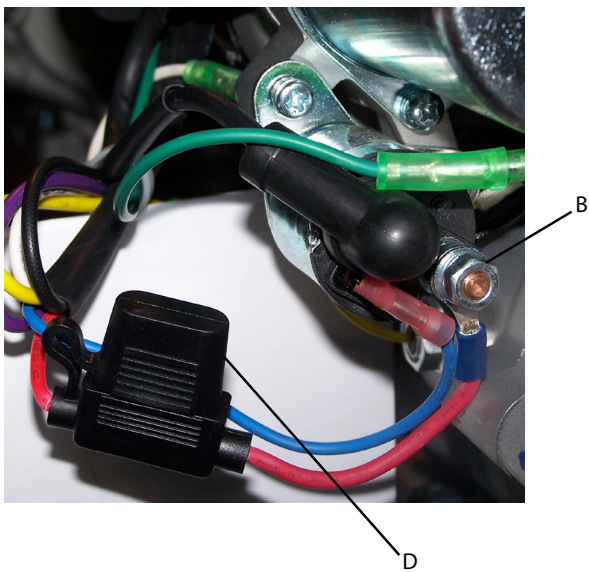

Kohler Gasoline Engine Battery (+) Positive cable connection point

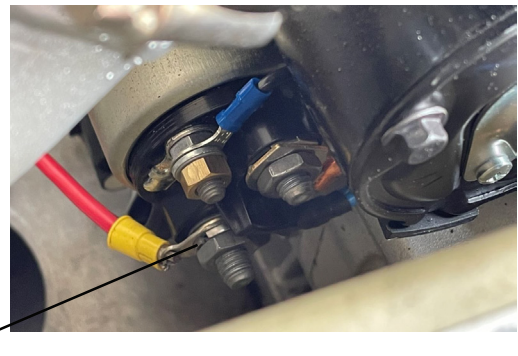

Kohler diesel Engine Battery (+) Positive cable connection point.

NOTE: Circuit Fuse location at (D). Electric Start will not work if Fuse is blown. Unit can be rope started, however will not charge the Battery if Fuse is blown.

- 2) Connect the battery negative (-) cable (C) to the bolt shown in the following illustration. Secure the wire in place by screwing a suitably-sized nut onto the bolt and down onto the terminal.

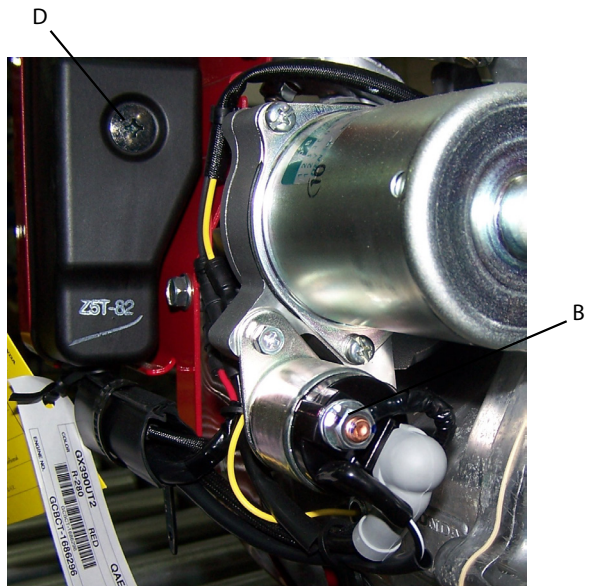

Honda Gasoline Engine Battery (+) Positive cable connection point.

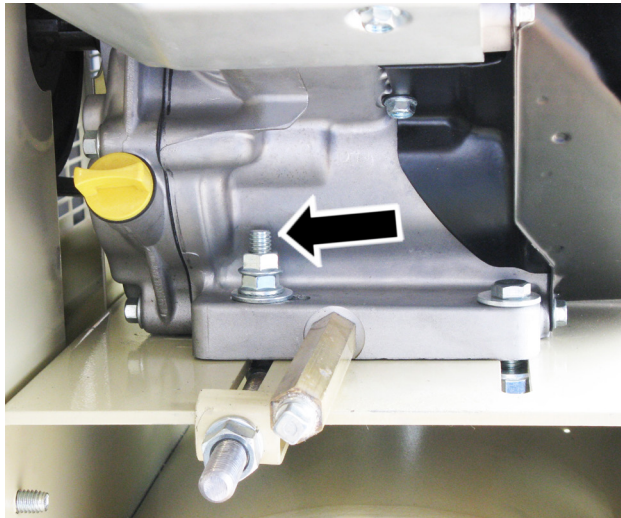

- 3) Connect the battery positive (+) cable (A) to the battery positive (+) terminal.
- 4) Connect the battery negative (-) cable (C) to the battery negative (-) terminal.
- 5) Coat the terminals and cable ends with corrosion-preventive grease.
- 6) Protective rubber boot must be installed over positive cable connection points after battery connections have been made.

⚠ WARNING

Remove the cable from the negative (-) side of the battery before servicing.

Refer to the engine manufacturer's instructions for more information.

COMPRESSOR LUBRICATION

⚠ CAUTION

Do not operate without lubricant or with inadequate lubricant. Ingersoll Rand is not responsible for compressor failure caused by inadequate lubrication.

RECOMMENDED LUBRICANT

Ingersoll Rand recommends All Season Select® synthetic lubricant from startup. If you decide to use an alternate lubricant, refer to the main owner's manual for specifications.

FILLING PROCEDURES

- 1) Unscrew and remove the oil fill plug.
- 2) Fill the crankcase with lubricant.
- 3) Replace the oil fill plug **HAND TIGHT ONLY**.

⚠ CAUTION

Do not remove the oil fill plug while the compressor is running.

Use one of the following methods illustrated to determine when the crankcase is full.

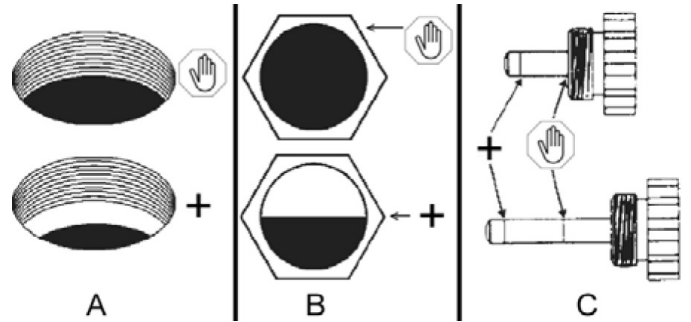

A = Oil fill opening, B = Sight glass, C = Dipstick

⚠ - Oil level is full

+ - Add more oil

OPERATION

DAILY PRE-OPERATION CHECKS

MAINTENANCE / MANTENIMIENTO / ENTRETIEN	
	<ul style="list-style-type: none"> • Drain air tank daily. • Drenar el tanque de aire una vez al día. • Purgez le réservoir d'air tous les jours.
	<ul style="list-style-type: none"> • Check oil level weekly. • Verificar el nivel de aceite una vez por semana. • Contrôlez le niveau d'huile chaque semaine. <p>○ = ADD - AGREGAR - AJOUTER ● = FULL - LLENO - PLEIN</p>
	<ul style="list-style-type: none"> • Clean air filter monthly. • Verificar el estado del filtro de aire una ves por mes. • Nettoyez le filtre à air chaque mois.
	<ul style="list-style-type: none"> • Consult instruction manual for more detail. • Ver el manual de instrucciones para mas detalles. • Pour de plus amples informations, consulter le manuel d'instruction. <p>56258809-01</p>

- Drain condensate from air tank
- Check oil level(s) of compressor and engine (if applicable)
- Check cleanliness of air filter(s)

START-UP (ELECTRIC MOTOR DRIVEN COMPRESSORS)

- 1) Close the service valve.
- 2) Apply power to the compressor. If the pressure switch is equipped with an "ON/AUTO-OFF" lever, flip the switch to the "ON/AUTO" position. If the compressor is equipped with a control panel "ON/OFF" switch, move the switch to the "ON" position.
- 3) Slowly open the service valve.

⚠ CAUTION

Unusual noise or vibration indicates a problem. Do not continue to operate until you identify and correct the source of the problem.

NOTICE

Ensure the direction of rotation is correct per the arrow on the motor or on the beltguard above the motor. If the rotation is incorrect on three phase compressors, disconnect the main power and contact a qualified electrician to interchange any two of the three leads per the ELECTRICAL CONNECTIONS section of this manual.

COMPRESSOR CONTROLS (ELECTRIC MOTOR COMPRESSORS)

AUTOMATIC START & STOP CONTROL.

NOTICE

Automatic Start & Stop Control is intended for use when the motor will start no more than 6 times per hour.

When the receiver tank pressure reaches the factory preset maximum pressure, the pressure switch stops the compressor. When the receiver tank pressure drops below the factory preset minimum, the pressure switch resets and restarts the compressor.

STANDARD PRESSURE SWITCH. The Standard NEMA-1 Pressure Switch is Pre-set at the required pressures and the range and differential settings ARE NOT adjustable. These Pressure Switches should not be tampered with in any way and no attempt should be made to adjust the pressure settings as this could damage the Switch to the point of failure and/or void any warranty for the Pressure Switches.

DUAL CONTROL. Select either automatic start and stop control or constant speed control by adjusting the knob on the auxiliary valve. For automatic start and stop control, turn the knob on the auxiliary valve fully clockwise to disable the auxiliary valve. The pressure switch will then start and stop the compressor.

Auxiliary Valve



NOTICE

For dual control compressors, automatic start and stop is preferred.

Select constant speed control if the compressor restarts in less than 10 minute intervals or runs more than 40 minutes per hour. Turn the knob fully counterclockwise to run the compressor continually.

NOTICE

The auxiliary valve is factory preset at 5 PSIG lower than the factory pressure switch setting.

CAUTION

Running unloaded for more than 20 minutes per hour or more than 15 minutes continually with the use of constant speed control will cause oil pumping and should be avoided.

START-UP (GASOLINE / DIESEL ENGINE COMPRESSORS)

WARNING

Do not operate gasoline / diesel engine compressors in an enclosed area.

- 1) Release any residual tank pressure by slowly opening the manual drain valve. This is not needed for diesel units with automatic unloader valves.
- 2) Turn on the engine fuel supply.

- 3) Put the choke in the "on" position (Gas engines only).
- 4) Close the service valve and put the unloader lever in the "unload" (A) position. This is not needed for diesel units with automatic unloader valves.

Unloader

Unloader

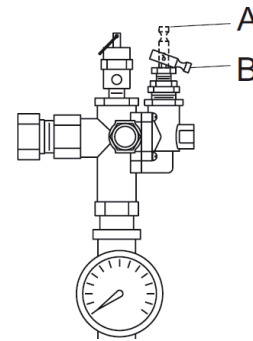

- 5) Start the engine, release the choke, and allow the engine to warm up for two to three minutes.
- 6) Return the unloader lever to the "load" (B) position. This is not needed for diesel units with automatic unloader valves.

NOTICE

Turn the gasoline / diesel supply off when the compressor is not being used.

NOTICE

Some engine driven compressors require 5-8 break-in hours of operation before reaching full capacity and speed.

COMPRESSOR CONTROLS (GASOLINE / DIESEL ENGINE COMPRESSORS)



CONSTANT SPEED CONTROL. This type of control applies to gasoline / diesel engine compressors.



When the receiver tank pressure reaches the factory preset maximum pressure, the unloader slows down the engine and the compressor stops pumping. When the receiver tank pressure drops to the factory preset minimum, the unloader resets, the engine returns to full speed, and the compressor resumes pumping.

USING THE QR CODE



SCAN QR CODE OR VISIT: irrecip.com

  **DOWNLOAD MANUALS**

  **VIEW INSTALL VIDEOS AND ASSOCIATED PRODUCTS**

 Tech Support: **1-800-Air Serv**
(247-7378)

CODE: CBV391083

Scan QR code located on compressor to download detailed installation, operation, maintenance, troubleshooting and repair parts information not covered in this manual. More information is available at www.IRrecip.com.

If Quick Start Manual or QR code label are damaged, and you wish to order paper copies of any of the documents, contact your local **Ingersoll Rand** dealer.

SAFETY DATA SHEET — ALL SEASON SELECT®

Effective Date: 06/01/2018

ALL SEASON SELECT is a diester based synthetic lubricant formulated for use in **Ingersoll Rand** reciprocating air compressors.

1. PRODUCT IDENTIFICATION:

Mixture-Chemical Family: Diester

2. HAZARDOUS INGREDIENTS:

The components of this product are not listed as hazardous or toxic according to OSHA (29 CFR OSHA 1910.1200), NTP, IARC and SARA 313.

Hazardous Materials Identification System (HMIS):

Health Flammability Reactivity Basis Hazard Ratings Key:

0 1 0 - 4 = Highest 0 = Lowest

3. PHYSICAL DATA:

Boiling Point: N/A

Pour Point: -40°F

Viscosity: 96.9 cSt @ 40°C

Specific Gravity: 0.92

Vapor Density: Greater than air

Percent Volatile: Negligible

Solubility in Water: Negligible

Evaporation Rate: Not volatile, slower than Butyl

Appearance: Light straw coloured fluid Acetrate

Odor: Mild ester odor

4. FIRE AND EXPLOSION HAZARD DATA:

Flash Point: 480°F (249°C)

Method Used: ASTM D92

Flammable Limits: Not established

Fire Fighting Media: Water spray, dry chemical, foam or carbon dioxide

Fire Fighting Procedures: Use water to keep fire-exposed container cool.

Wear self-contained positive pressure breathing apparatus and full protective gear to fight fire. Cool with water spray.

Special Fire and Explosion Hazard: None expected

5. HEALTH HAZARD:

This product does not contain any components considered to be health hazards under the OSHA Hazard Communication Standards 29CFR 1910.1200 or under the WHMIS Controlled Product Regulations in Canada.

Effects on exposure: Prolonged or repeated skin contact may tend to remove natural skin oils, thus leading to possible irritation and dermatitis. Medical Conditions Generally Aggravated by Exposure: May aggravate previous skin condition.

Skin Contact: With repeated contact, a skin defatter. May develop redness or mild irritation.

Skin Absorption: Not established

Ingestion (Acute): Can cause gastrointestinal irritation. No hazard expected in normal use.

Eyes: Mild irritation.

Systemic & Other Effects: Not established

6. REACTIVITY DATA:

Stability: Stable under normal storage conditions

Incompatibility: Avoid contact with strong oxidizers such as liquid chlorine, concentrated oxygen, sodium hypochlorite or calcium hypochlorite.

Hazardous Decomposition: Burning will produce toxic fumes.

Hazardous Polymerization: Will not occur under normal conditions
Conditions to Avoid: Open flames

7. HANDLING AND STORAGE:

Exposure Guidelines: Not Established. OSHA TLV/TWA 5mg/m³ oil mist can be used.

Ventilation: Local exhaust to capture vapor, mist or fumes, if necessary.

Respiratory Protection: Use NIOSH-approved equipment: filter, fume or mist respirator under misty conditions.

Skin Protection: For prolonged use, use chemical resistant gloves to minimize skin contact.

Eye Protection: Use safety glasses with side shields.

Special Handling: If splashing occurs, use apron. Do not get in eyes, on skin or clothing. Wash thoroughly after handling.

Storage: Store in a cool, dry place. Keep containers closed when not in use.

8. ENVIRONMENTAL AND DISPOSAL INFORMATION:

Steps to be Taken in Case of Spills: Ventilate area. Prevent spread of spill. Absorb with sand or an inert, absorbing material. Sweep or scoop up and place in a disposal container. Do not contaminate any lakes, ponds, streams, ground water or soil. Waste Disposal Method: Dispose of in accordance with local, state or federal laws.

9. FIRST AID:

Eyes: Flush with water for at least 15 minutes. Hold eyelids open while flushing. If irritation persists get medical attention.

Skin: Remove contaminated clothing and wash skin thoroughly with soap and water.

Ingestion: Drink 8-10 ounces of water. Do not induce vomiting. Get medical attention immediately.

Inhalation: Remove to fresh air. Get medical attention if discomfort persists.

10. PREPARED BY: INGERSOLL RAND

NOTE: This information is furnished without warranty, representation, inducement or license of any kind, except that it is accurate to the best of **Ingersoll Rand's** knowledge or obtained from sources believed by **Ingersoll Rand** to be accurate, and **Ingersoll Rand** does not assume any legal responsibility for use or reliance upon same. Customers are encouraged to conduct their own tests. Before using any product, READ ITS LABEL.

Chemical Spill Emergency call:

Telephone: 1-800-424-9300

Telex: 572584 IRACDSN DVDS

800-B Beaty Street

Davidson, NC 28036





80445703

Revisión M

Abril 2024

Estacionario Instalado Permanentemente Compresores de Aire Alternativos

Manual inicio rápido

ES Manual inicio rápido



Guarde estas instrucciones

IR *Ingersoll Rand*[®]

TABLA DE CONTENIDOS

TABLA DE CONTENIDOS	ES-2
GARANTÍA Y REGISTRO DEL PRODUCTO	ES-2
EXPLICACIÓN DE LAS PALABRAS DE SEÑALES DE SEGURIDAD	ES-2
RECIBO E INSPECCIÓN	ES-2
REGLAS GENERALES DE SEGURIDAD	ES-3
SELECCIÓN DE UNA UBICACIÓN.....	ES-3
MONTAJE	ES-4
PISOS DE CONCRETO (COMPRESORES CON MOTOR ELÉCTRICO O A GASOLINA / DIÉSEL)	ES-4
CONEXIONES DE ENTRADA DE AIRE	ES-5
CONEXIONES DE DESCARGA DE AIRE.....	ES-5
CONEXIONES ELÉCTRICAS	ES-6
LUBRICACIÓN DE COMPRESOR.....	ES-9
FUNCIONAMIENTO	ES-9
USAR EL CÓDIGO QR	ES-10
HOJA DE DATOS DE SEGURIDAD - ALL SEASON SELECT®	ES-11

GARANTÍA Y REGISTRO DEL PRODUCTO



Para garantía y limitación de responsabilidad, consulte su Manual del operador, disponible en www.irrecip.com.

Para registrar su producto con un kit de garantía ampliada, acceda a www.irrecip.com en su navegador web. De lo contrario, debe ponerse en contacto con su proveedor local de soluciones de aire con servicio completo.

Para localizar a su proveedor más cercano:

1. Vaya a www.irrecip.com en su explorador Web.
2. Seleccione "Buscador de distribuidores".
3. Seleccione "Comerciantes y distribuidores de aire comprimido".
4. Seleccione su región.
5. Seleccione las opciones adecuadas en los menús desplegados, introduzca el código postal y haga clic en "buscar".

EXPLICACIÓN DE LAS PALABRAS DE SEÑALES DE SEGURIDAD

 PELIGRO	Indica una situación peligrosa inminentemente la cual, si no se evita, resultará en la muerte o en lesiones graves.
 ADVERTENCIA	Indica una situación potencialmente peligrosa la cual, si no se evita, resultará en la muerte o en lesiones graves.
 PRECAUCIÓN	Indica una situación potencialmente peligrosa la cual, si no se evita, puede generar una lesión menor o moderada o daños a la propiedad.
AVISO	Indica información o una política de la compañía que se relaciona directa o indirectamente con la seguridad del personal o la protección de la propiedad.

RECIBO E INSPECCIÓN

Asegúrese de contar con el equipo de izaje adecuado para descargar o mover el compresor al sitio de la instalación.

ADVERTENCIA

- La elevación del equipo se debe medir adecuadamente para el peso del compresor. La información de peso está impresa en la etiqueta que está pegada en el contenedor de embarque.
- Levante el compresor únicamente por los patines de embarque.
- No use el ojo de izaje del motor eléctrico/motor de gasolina o diésel para levantar todo el compresor. El ojo de izaje del motor es únicamente para quitar el motor eléctrico/motor de gasolina o diésel del compresor.
- No trabaje ni camine por debajo del compresor mientras esté suspendido.

Utilice el equipo de izaje adecuado (tal como un montacargas) para levantar y transportar el compresor al sitio de la instalación. Asegúrese de que el equipo de izaje, las cintas, etc. puedan soportar el peso del compresor.

Equipo de izaje y cintas

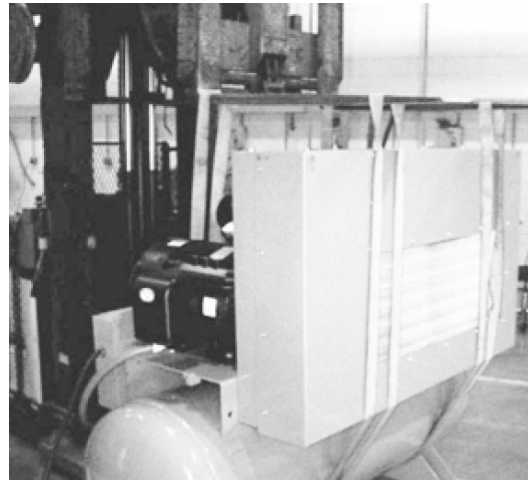

Antes de firmar el recibo de entrega, inspeccione que no haya daños ni partes faltantes. Si es aparente algún daño o si faltan piezas, haga la anotación adecuada en el recibo de entrega y después firmelo. Contacte de inmediato al transportista para que realice una inspección.

Todo el material se deberá mantener en el sitio de recepción para que lo inspeccione el transportista.

Los recibos diarios que se hayan firmado sin anotación de daños o partes faltantes se considerarán como entregados "sin problemas". Cualquier reclamación posterior se considerará como reclamaciones de daños ocultos. Deberá resolver las reclamaciones de daños directamente con la compañía de transporte.

Si recibe algún daño después de recibir el compresor (daño oculto), el transportista deberá ser notificado dentro de los 15 días de su recepción y se deberá solicitar una inspección por teléfono con confirmación por escrito. En los casos de reclamaciones por daños ocultos, la carga de establecer que el compresor se dañó en tránsito se revierte al reclamante.

Lea la placa de nombre del compresor de verificar que es el modelo ordenado, y lea la placa de nombre del motor para verificar que es compatible con sus condiciones eléctricas.

Asegúrese de que los gabinetes y componentes eléctricos sean adecuados para el entorno de instalación.

No use un motor trifásico de triple voltaje para una aplicación trifásica de voltaje 200-208. Solamente use un motor de 200 voltios.

REGLAS GENERALES DE SEGURIDAD

PELIGRO

RIESGO DE INHALACIÓN. Causará lesiones graves o muerte.

- Puede contener monóxido de carbono y otros contaminantes. Los compresores de aire Ingersoll Rand no han sido diseñados, destinados o aprobados para aplicaciones de aire comprimido respirable. Ingersoll Rand no aprueba el equipo especializado para aplicaciones de aire respirable y no asume responsabilidad alguna por los compresores utilizados para servicios de aire respirable.
- No inhale directamente el aire comprimido.
- Siga las precauciones en las etiquetas del contenedor antes de rociar materiales tales como pintura, insecticida o matahierbas.
- Use un respirador al rociar.

ADVERTENCIA

VAPORES INFLAMABLES. Pueden causar fuego o explosión y resultar en lesiones graves o la muerte.

- No opere compresores impulsados por un motor eléctrico en los que haya líquidos o vapores inflamables o explosivos tales como gasolina, gas natural y solventes.
- No opere compresores impulsados con un motor a gasolina o diesel cerca de una flama abierta.

TENSIÓN PELIGROSA. Puede causar lesiones graves o la muerte.

- Desconecte la energía y libere la presión del tanque antes de darle servicio.
- El compresor debe estar conectado a un circuito debidamente conectado a tierra por un electricista calificado que siga los códigos eléctricos aplicables. Refiérase a la sección de CONEXIONES ELÉCTRICAS de este manual.
- No opere el compresor en condiciones mojadas. Almacénelo en el interior.

PARTES MÓVILES. Pueden causar lesiones graves.

- No opere el equipo con los resguardos o las protecciones quitadas, dañadas o rotas.
- La máquina puede encenderse de manera automática. Desconecte la energía antes de dar servicio.

SUPERFICIES CALIENTES. Pueden causar lesiones graves. Se pueden producir quemaduras.

- No toque la bomba del compresor, el motor eléctrico/motor de gasolina o diésel o el tubo de descarga durante la operación o poco después de ella. Estas partes pueden estar calientes. Permita que se enfríe antes de tocarla.

AIRE A ALTA PRESIÓN. Pueden causar lesiones graves.

- No quite, ajuste, derive, cambie, modifique ni haga sustituciones en las válvulas de seguridad/alivio ni otros dispositivos relacionados con control de presión.
- Los tanques oxidados pueden causar una explosión o lesiones graves o muerte.
- Drene el tanque diariamente o después de cada uso. La válvula de drenaje se encuentra en la parte inferior del tanque.
- No presurice demasiado el tanque receptor ni recipientes similares por encima de los límites de diseño. Refiérase a la placa de nombre del compresor de esta información.
- No use un tanque receptor ni recipientes similares que no cumplan con los requisitos de diseño del compresor. Contacte a su distribuidor para obtener ayuda.

- No perfore, solde o altere de forma alguna el tanque receptor ni los recipientes similares.
- No use herramientas de aire o accesorios sin determinar primero la presión máxima recomendada para ese equipo.
- No apunte las boquillas o rociadores de aire hacia ninguna persona.

RIESGO DE ESTALLIDO. Pueden causar lesiones graves.

- Use únicamente partes adecuadas para el manejo de aire que sean aceptables para la presión de no menos de la presión de trabajo máxima permisible de la máquina. Refiérase a la placa de nombre del compresor de esta información.

BASURA EN EL AIRE. Puede causar lesiones serias en los ojos.

- Use protección ocular en todo momento.

PELIGRO DE RUIDO. Puede causar lesiones serias en los oídos.

- Use protección para oídos en todo momento.

AVISO

No quite, pinte o deforme las calcomanías. Reemplace las calcomanías faltantes.

SELECCIÓN DE UNA UBICACIÓN

COMPRESORES PARA MOTOR ELÉCTRICO

Para la mayoría de los compresores para motores eléctricos, seleccione una zona cerrada, seca y bien iluminada con gran cantidad de espacio donde tenga ventilación adecuada, flujo de aire de enfriamiento y fácil acceso. Proporcione 1,000 pies cúbicos de aire fresco por minuto para cada 5 caballos de fuerza. La ventilación por gravedad o por medios mecánicos está aprobada. Coloque el compresor al menos a 12 pulgadas (30 cm) de las paredes, y asegúrese de que la fuente de poder esté claramente identificada y sea accesible.

A menos que los componentes eléctricos del compresor estén debidamente protegidos para uso en exteriores, no instale un compresor de motor eléctrico en el exterior o en una área en la que exponga a los componentes eléctricos a la lluvia, la nieve o fuentes que generen mucha humedad.

ADVERTENCIA

PARA COMPRESORES EQUIPADOS CON VÁLVULAS DE DREN ELÉCTRICAS

La válvula de dren eléctrica incorpora partes que generan arco o chispas, tales como interruptores, receptáculos y similares que tienden a producir arcos o chispas y, por lo tanto, cuando se ubica en un garaje, el compresor se debe colocar en un cuarto o gabinete especial para tal fin, o la válvula de dren eléctrica debe estar a 18 pulgadas (45 cm) o más sobre el piso. Para reubicar la válvula, contacte a su distribuidor local de Ingersoll Rand para obtener un kit de reubicación para válvula de dren eléctrica.

COMPRESORES PARA MOTOR A GASOLINA / DIÉSEL

Para los compresores para motor a gasolina /diésel, mantenga el motor al menos a 3 pies (1 m) de distancia de las paredes del edificio y de otros equipos. Instale el compresor en un lugar donde haya mucho espacio para la ventilación adecuada, flujo de aire de enfriamiento y facilidad de acceso. No instale ni opere un compresor de motor a gasolina / diésel en un área confinada. Consulte el manual del operador del motor para conocer los límites de inclinación recomendados por el fabricante del motor.

CONSIDERACIONES DE LA TEMPERATURA AMBIENTE

Las temperaturas ideales de operación se encuentran entre 32°F y 100°F (0°C y 37.8°C). Si las temperaturas consistentemente caen por debajo de 32°F (0°C), instale el compresor en un área con calefacción. Si esto no es posible, debe proteger las válvulas de seguridad/alivio y las válvulas de dren contra los efectos de congelamiento. Si las temperaturas están consistentemente por debajo de 40°F (4.4°C), considere instalar un kit externo para calentar el cárter, en especial si el compresor tiene problemas para arrancar.

PRECAUCIÓN

Nunca opere ese compresor a temperaturas por debajo de -15°F (-26.1°C) o por encima de 125°F (51.0°C).

ÁREAS HÚMEDAS

En áreas en las que hay mucha humedad, ésta se puede formar en la bomba y producir lodos en el lubricante, lo cual causa que las partes móviles se desgasten prematuramente. La humedad excesiva es probable que ocurra si el compresor se localiza en un área sin calefacción que esté sujeta a grandes cambios de temperatura.

Dos señales de humedad excesiva son la condensación externa en la bomba cuando se enfría y una apariencia "lechosa" del lubricante de petróleo.

Puede evitar que se forme humedad en la bomba al incrementar la ventilación, operar durante intervalos más largos o instalar un kit externo de calefacción del cárter.

CONSIDERACIONES DE RUIDO

Consulte a los funcionarios locales para la información respecto a los niveles aceptables de ruido en su área. Para reducir el ruido excesivo, use cojincillos aislantes de vibración o silenciadores de entradas, reubique el compresor o construya gabinetes completos o paredes acústicas.

MONTAJE

ADVERTENCIA

Retire el compresor del patín antes de montarlo. Consulte la sección RECEPCIÓN E INSPECCIÓN de este manual para obtener información sobre cómo levantar y manipular el compresor.

AVISO

- Fije el compresor a una superficie de montaje sólida, plana y nivelada.
- No instale el compresor sobre vigas en I, sistemas de suelo de rejilla abierta o superficies no sólidas.
- Si se incluyen soportes/almohadillas de aislamiento de vibraciones o tornillería de montaje con su compresor, deben instalarse correctamente.
- Siga las directrices de este manual cuando no se suministren kits.
- El incumplimiento de las instrucciones de instalación puede provocar fallos mecánicos en el compresor y la anulación de la cobertura de la garantía.
- Puede solicitar kits de montaje a su distribuidor Ingersoll Rand si no se incluyen con el compresor. Consulte a su distribuidor local de Ingersoll Rand para obtener más información.
- Los códigos locales pueden imponer requisitos de montaje específicos.

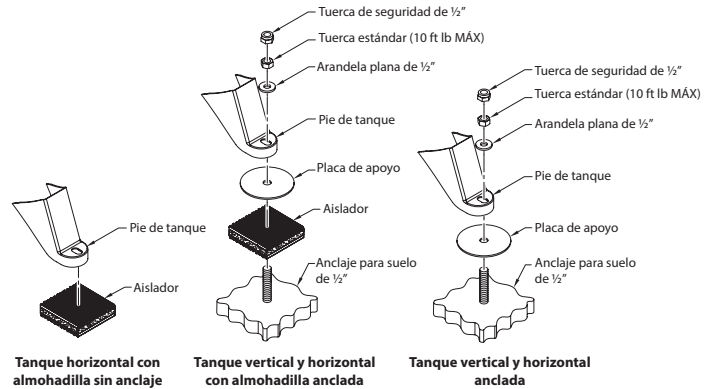

***NOTA:** SI EL COMPRESOR SE SUMINISTRA CON UN KIT DE TORNILLERÍA PARA MONTAJE O SI ADQUIERE UN KIT DE MONTAJE DE IR, UTILICE LAS INSTRUCCIONES ESPECÍFICAS SUMINISTRADAS CON DICHO KIT.

PISOS DE CONCRETO (COMPRESORES CON MOTOR ELÉCTRICO O A GASOLINA / DIÉSEL)

AVISO

Debe utilizar su propia tornillería a menos que el compresor se suministre con un kit de tornillería de montaje. Los kits de tornillería están disponibles dentro del kit de garantía ampliada. Consulte el manual para conocer los kits específicos de su paquete.

Para ensamblar el compresor sobre una superficie de concreto, use el siguiente procedimiento:

- 1) Marque la ubicación de los orificios de montaje.
- 2) Taladre los orificios a la profundidad adecuada en función del anclaje para hormigón. Utilice un anclaje para hormigón del tamaño correspondiente según la siguiente tabla y siga las instrucciones del anclaje para hormigón a fin de determinar el tamaño adecuado de la broca. **Nota:** Podría ser útil utilizar un trozo de cinta adhesiva en la broca para marcar la profundidad adecuada.

Tamaño del depósito (gal.)	Tamaño del anclaje (pulg.)
≤ 120	1/2
≥ 240	5/8

- 3) Añada una placa de apoyo como se muestra en la ilustración (x), a la vez que mantiene la superficie de montaje nivelada.
- 4) Coloque los orificios de las patas del compresor sobre los anclajes y baje lentamente las patas del compresor sobre los anclajes.
- 5) Instale la primera tuerca estándar y ajuste cada una en un patrón entrecruzado a 10 ft.lb*. Una vez instaladas todas las tuercas de montaje, compruebe la tensión del receptor aflojando cada tuerca individualmente para comprobar si hay movimiento hacia arriba en el pie. El movimiento hacia arriba indica que se debe colocar un calce metálico del tamaño adecuado para rellenar la elevación abierta bajo el pie.
- 6) Una vez insertados todos los calces necesarios, vuelva a apretar las tuercas a 10 ft.lb*.
- 7) Añada una tuerca de seguridad para evitar que la tuerca principal se salga. La tuerca de seguridad puede ser una contratuerca o una segunda tuerca estándar. Asegúrese de no apretar la tuerca primaria.

No apriete con fuerza patas que no estén bien niveladas, ya que esto causará una tensión excesiva sobre el tanque receptor.

* Para compresores con motor de gas o diésel, utilice la especificación de par de torsión que se indica en las instrucciones de instalación del kit de tornillería para el montaje.

CAMAS DE CAMIONES (SÓLO COMPRESORES CON MOTORES A GASOLINA / DIÉSEL)

AVISO

Se encuentran disponibles los siguientes kits de material para el montaje de compresores con motor de gasolina/diésel en una plataforma de camión:

46821641: Compresores con motor de gasolina y con motor diésel Yanmar

47732397001: Compresores con motor diésel Kohler

Los compresores de montados sobre camas de camiones se deben ajustar firmemente sin aplicar demasiada tensión sobre el tanque receptor. Siga las instrucciones generales para la instalación sobre pisos de concreto en esta sección usando los herrajes de montaje adecuados.

Consulte la hoja de instrucciones facilitada con el kit de material de montaje para conocer las especificaciones de par adecuadas.

Montaje en caja de camión

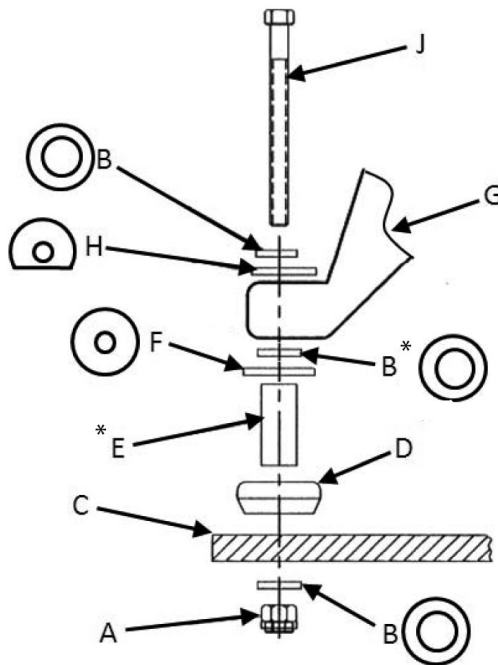

* Estas piezas no se utilizan en el kit 47732397001.

- A = Tuerca
- B = Arandela (Ctd.: 3 en el kit 46821641. Ctd.: 2 en el kit 47732397001.)
- C = Superficie de montaje (camión)
- D = aislamiento de montaje
- E = Espaciador
- F = Arandela
- G = Compresor pie de montaje
- H = Arandela
- J = Tornillo

CONEXIONES DE ENTRADA DE AIRE

PRECAUCIÓN

No opere el compresor sin un filtro para la entrada de aire.

Si el aire que rodea el compresor está relativamente libre de basura, instale el filtro para entrada de aire en las conexiones de entrada al compresor. Si el aire está sucio, coloque un ducto para el filtro de manera que le suministre aire limpio. Refiérase al manual para conocer los requisitos de la entrada de aire remota.

CONEXIONES DE DESCARGA DE AIRE

ADVERTENCIA

No use ductos de plástico, accesorios de cobre soldados, mangueras de hule o juntas soldadas de plomo-estaño en ningún lugar del sistema de aire comprimido. Todas las mangueras, tubos, accesorios, tanques receptores de aire, etc. deben estar certificados como seguros por al menos la presión y temperatura de trabajo máximas del compresor.

NO USE PLÁSTICO PVC EN LA LÍNEA DE DESCARGA DE AIRE COMPRIMIDO.

PRECAUCIÓN

Si va a usar un lubricante sintético para compresor, todo el material de los ductos corriente abajo y los componentes del sistema deben ser compatibles. Refiérase a la siguiente lista de materiales compatibles. Si su sistema tiene algún material incompatible, o si hay materiales que no estén incluidos en la lista, contacte a Ingersoll Rand para recomendaciones.

LISTA DE COMPATIBILIDAD DE MATERIALES PARA LUBRICANTES SINTÉTICOS DE COMPRESORES

ADECUADO

Viton®, Teflon®, Epoxy (relleno de vidrio), Alkido resistente al aceite, Fluorosilicona, Fluorocarbono, Polisulfuro, Uretano de 2 componentes, Nylon, Delrin®, Celcon®, Hule con alto contenido de nitrilo (Buna N. NBR con más de 36% de Acrilonitrilo), Poliuretano, Polietileno, Epiclorohidrina, Poliacrilato, Melamina, Polipropileno, Fenoles horneados, Epoxi, Alkidos modificados (* indica marca registrada de DuPont Corporation)

NO RECOMENDADOS

Neopreno, Hule natural, Hule SBR, Pintura acrílica, Lacauer, Barniz, Poliestireno, PVC, ABS, Policarbonato, Acetato de celulosa, Hule con bajo contenido de nitrilo (Buna N. NBR de menos de 36% Acrilonitrilo), EPDM, Etileno Vinilo Acetato, Látex, EPR, Acrílicos, Fenoxi, Polisulfonas, Estireno Acrilonitrilo (San), Butilo

AVISO

Todos los sistemas de aire comprimido generan condensado el cual se acumula en cualquier punto de dren (por ejemplo, tanques, filtros, puntos de goteo, enfriadores, secadores). Este condensado contiene aceite lubricante y/o sustancias que se pueden regular y que se deben desechar conforme a las leyes y reglamentos locales, estatales y federales.

REQUISITOS GENERALES

- Use ductos flexibles en la conexión de descarga del compresor.
- Use tubos de acero o cobre con soldadura dura o rosca y accesorios de hierro fundido en el resto de la línea de descarga de aire.
- Coloque los tubos con cierta pendiente hacia abajo en la dirección del flujo de aire para permitir que cualquier condensado se drene adecuadamente.
- Use sellador para rosca de tuberías en todas las roscas, y asegure las juntas adecuadamente para evitar fugas de aire.

CONEXIONES ELÉCTRICAS

COMPRESORES ELÉCTRICOS CONECTADOS PERMANENTEMENTE

⚠ ADVERTENCIA

Las instalaciones eléctricas y el servicio las debe realizar un electricista debidamente calificado que esté familiarizado con todos los códigos eléctricos aplicables.

GENERAL. La clasificación del motor, como se muestra en la placa de nombre del motor, y la fuente de poder deben tener características compatibles de voltaje, fase y hertzios.

TAMAÑO DEL CABLE. El cableado eléctrico entre la fuente de poder y el motor eléctrico varía de acuerdo con la potencia del motor y otros factores. Instale polos de energía del tamaño adecuado para proteger contra una caída de voltaje excesiva durante el arranque. Refiérase a los códigos eléctricos aplicables en su área para obtener información sobre cómo seleccionar el tamaño de cable adecuado y asegurar las conexiones eléctricas. Si conecta equipo eléctrico adicional al mismo circuito, considere la carga eléctrica total al seleccionar el tamaño adecuado de cable. **NO UTILICE CABLE DE MENOR CALIBRE.**

ARRANCADOR MAGNÉTICO. Si el motor instalado en su compresor tiene un botón para reiniciar el motor, no requiere un arrancador magnético. Si el motor no tiene este botón y el compresor no tiene un arrancador instalado de fábrica, instale un arrancador magnético con una protección térmica contra la sobre carga. Siga las instrucciones del fabricante para la instalación. **Ingersoll Rand** no puede aceptar ninguna responsabilidad por daños que surjan de no proporcionar la adecuada protección al motor.

FUSIBLES. Refiérase a los códigos locales aplicables para determinar la clasificación adecuada de fusibles e interruptores de circuito requerida. Al seleccionar los fusibles, recuerde que la corriente de arranque momentánea de un motor eléctrico es mayor que su corriente en carga completa. Se recomiendan los fusibles de tiempo retardado o "quemada lenta".

INSTRUCCIONES DE CONEXIÓN A TIERRA. En caso de que se genere un corto circuito eléctrico, la conexión a tierra reduce el riesgo de choque eléctrico al proporcionar un cable de escape para la corriente eléctrica. Las terminales de tierra están identificadas con un símbolo de tierra y/o con las letras "G", "GR" o "PE" (Tierra potencial).

Símbolo de conexión a tierra



Los compresores que están equipados con arrancadores de motor incluyen una terminal a tierra dentro de la caja del arrancador. Para compresores con motores monofásicos que tienen protección térmica contra sobrecorriente pero no tienen arrancador, la terminal de tierra se encuentra dentro del interruptor de presión. La tierra se debe establecer con un cable de tierra del tamaño adecuado al

voltaje con los requisitos mínimos del circuito troncal impresos en la calcomanía de especificaciones del compresor. Asegure que haya un buen contacto entre los metales en los puntos de conexión de tierra y asegure que todas las conexiones estén limpias y apretadas.

⚠ ADVERTENCIA

Una conexión a tierra inadecuada pueda dar como resultado un choque eléctrico y causar lesiones graves o muerte. Este producto debe conectarse a un sistema de cableado permanente, metálico y conectado a tierra o a un terminal o cable de conexión a tierra del equipo que esté en el producto. Todas las conexiones a tierra las debe realizar un electricista calificado y deberán cumplir con los códigos eléctricos aplicables.

AVISO

Verifique las conexiones a tierra después de la instalación inicial y periódicamente después para asegurar que haya un buen contacto y se mantenga la continuidad. Consulte a un electricista calificado o técnico de servicio si no entiende bien las instrucciones de conexión a tierra, o si tiene alguna duda respecto a si el producto está bien conectado a tierra.

Cableado del arrancador

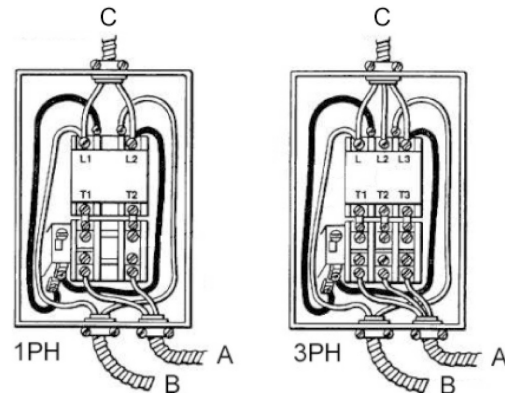

- A – Hacia/desde el motor (conexión de fábrica)
- B – Hacia/desde el interruptor de presión (conexión de fábrica)
- C – Hacia/desde la fuente de poder (conexión del cliente)

Los cables a tierra no se muestran con propósitos de claridad. El equipo debe estar conectado a tierra adecuadamente.

Cableado del interruptor de presión (para compresores que no requieren un arrancador)

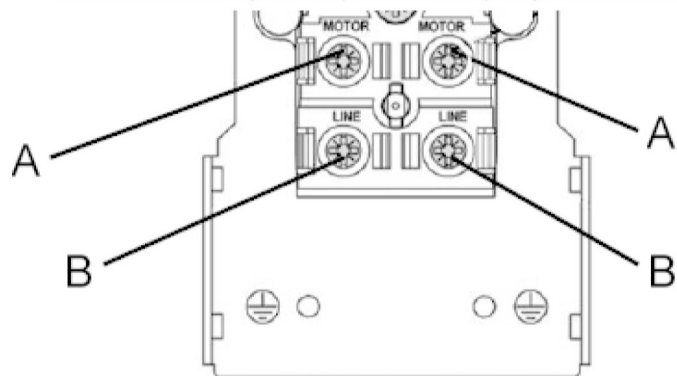

- A – Hacia/desde el motor (conexión de fábrica)
- B – Hacia/desde la fuente de poder (conexión del cliente)

Los cables a tierra no se muestran con propósitos de claridad. El equipo debe estar conectado a tierra adecuadamente.

IEC CONEXIÓN DE ALIMENTACIÓN Y AJUSTE DE SOBRECARGA

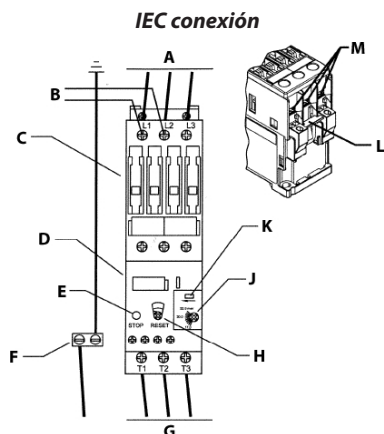

- A = La alimentación de entrada conduce
- B = Existentes cables del circuito de control
- C = Contactor
- D = Sobrecarga térmica
- E = Detener / botón de prueba
- F = Terminal de puesta a tierra de entrada (ver nota 2)
- G = los cables del motor
- H = El botón de reinicio y el botón giratorio (conjunto de reset manual)
- J = La corriente del motor de ajuste (ver nota 5)
- K = Interruptor indicador de posición
- L = Tensión de bobina (ver nota 1)
- M = Conexión de energía (ver notas 3 y 4)

1. Confirme que la tensión de alimentación coincide con la tensión nominal del motor de arranque / contactor.
2. Conecte la fuente de alimentación a un circuito de tierra, con la tensión especificada y la protección del fusible.
3. Cuando conecte los cables de alimentación de entrada al contactor, asegúrese de que los cables de control existentes permanezcan bajo las placas de terminales de presión y son seguras después de apretar los terminales de tornillo.
4. Se refieren a los valores de par que figuran en el lado del contactor al apretar los tornillos de los terminales de cable.
5. La fórmula de la sobrecarga de configuración actual es la siguiente:

Placa de identificación del motor Amps X Motor Service Factor = sobrecarga Configuración

Ejemplo: 10,0 (corriente del motor) x 1,15 (Factor de Servicio) = 11.50 Configuración de sobrecarga.

CONEXIÓN ELÉCTRICA

INCOMING 230/1/60
POWER LEADS CONNECT TO L1 & L2.
SEE NOTE 3 & 4

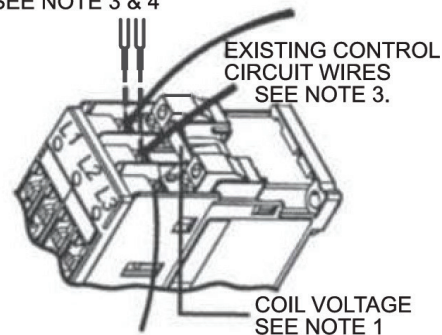

EXISTING CONTROL
CIRCUIT WIRES
SEE NOTE 3.

COIL VOLTAGE
SEE NOTE 1

MUST LEAVE JUMPER
WIRE IN PLACE. SEE NOTE 5.

NOTAS:

1. Confirme que la tensión de alimentación coincida con la tensión nominal del arrancador.
2. Asegúrese de que el suministro de energía esté correctamente conectado a tierra.
3. Conecte los cables de alimentación entrantes a L1 y L2, asegúrese de que los cables rojos presentes del circuito de control permanezcan debajo de las placas de presión de los terminales y estén seguros después de apretar los terminales de tornillos. Los cables del motor conectados a T1 y T3 son correctos.
4. Consulte los valores de par que figuran en el lado del contactor cuando apriete los tornillos de los terminales.
5. El cable de empalme de L3 a T2 debe permanecer en su lugar tal como viene de fábrica, esto convierte el arranque trifásico en una operación monofásica.

COMPRESORES CON MOTOR DE GASOLINA / DIÉSEL

AVISO

Si usted va a realizar conexiones a una batería remota, el motor del compresor debe estar equipado con un alternador.

BATERÍA. Una batería de 12 voltios con un voltaje de corriente mínimo de 350 CCA (amperios de palanca en frío) y un voltaje de amperio por hora de 24 Ah debe ser suficiente para la palanca de la mayoría de los motores de arranque eléctrico. Consulte el manual del operador del motor para confirmar los requisitos de la batería específicos para su motor.

CABLES DE LA BATERÍA. Consulte la siguiente tabla para ver las recomendaciones de tamaño y longitud. Consulte el manual del operador del motor para confirmar los requisitos de la batería específicos para su motor.

Tamaño del cable (GA)	Longitud máxima
6	5' (1.5 m.)
4	7'-2.5" (2.1 m.)
2	12' (3.6 m.)

PROCEDIMIENTOS DE CONEXIÓN:

- 1) Conecte el cable (A) positivo (+) de la batería (+) a la terminal del solenoide del arrancador (B).

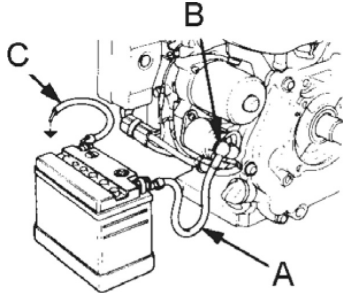

Punto de conexión del cable positivo (+) de la batería del motor diésel Yanmar.

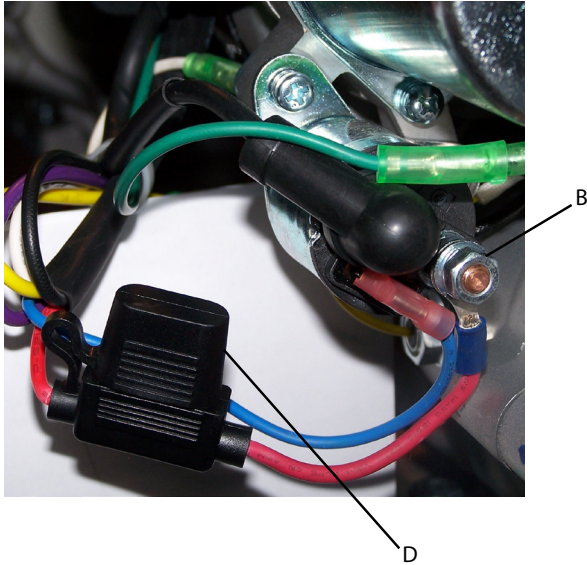

Punto de conexión del cable positivo (+) de la batería del motor de gasolina Kohler.



Punto de conexión del cable positivo (+) de la batería del motor diésel Kohler.

NOTA: la ubicación del circuito Fusible en (D). Arranque eléctrico no funcionará si se sopla Fuse. La unidad puede ser la cuerda comenzó, sin embargo, no se cargue la batería si está fundido Fusible.

- 2) Conecte el cable (C) negativo (-) de la batería al perno mostrado en la siguiente ilustración. Asegure el cable en su lugar atornillando una tuerca de tamaño adecuado en el perno y deslícelo hacia la terminal.

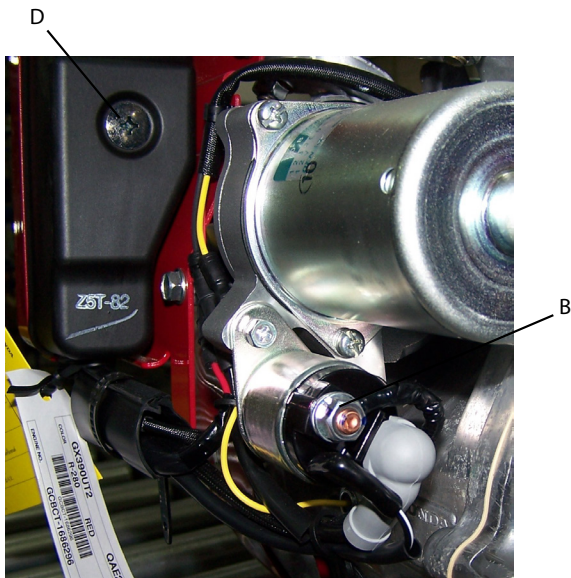

Punto de conexión del cable positivo (+) de la batería del motor de gasolina Honda.

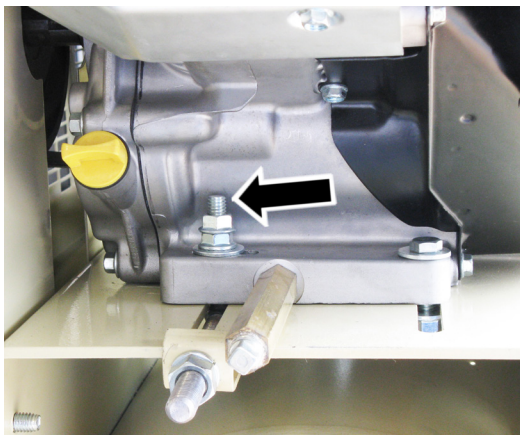

- 3) Conecte el cable (A) positivo de la batería (+) a la terminal positiva de la batería (+).
- 4) Conecte el cable (C) negativo de la batería (-) a la terminal negativa de la batería (-).
- 5) Recubra las terminales y los extremos del cable con grasa preventiva de corrosión.
- 6) Debe instalarse una funda protectora de goma sobre los puntos de conexión del cable positivo después de haber realizado las conexiones de la batería.

⚠ ADVERTENCIA

Retire el cable del lado negativo (-) de la batería antes de dar servicio.

Consulte las instrucciones del fabricante del motor para obtener más información.

LUBRICACIÓN DE COMPRESOR

⚠ PRECAUCIÓN

No lo haga funcionar sin lubricante o con un lubricante inadecuado. Ingersoll Rand no es responsable por fallas del compresor causadas por lubricación inadecuada.

LUBRICANTE RECOMENDADO

Ingersoll Rand recomienda el lubricante sintético All Season Select® desde el inicio. Si usted decide utilizar un lubricante alternativo, consulte el manual del propietario principal para ver las especificaciones.

PROCEDIMIENTOS DE LLENADO

- 1) Desenrosque y quite el tapón de llenado de aceite.
- 2) Llene el cárter con lubricante.
- 3) Vuelva a colocar el tapón de llenado de aceite AJUSTÁNDOLO A MANO SOLAMENTE.

⚠ PRECAUCIÓN

No retire el tapón para llenar el aceite mientras el compresor está funcionando.

Utilice uno de los siguientes métodos ilustrados para determinar cuándo está lleno el cárter.

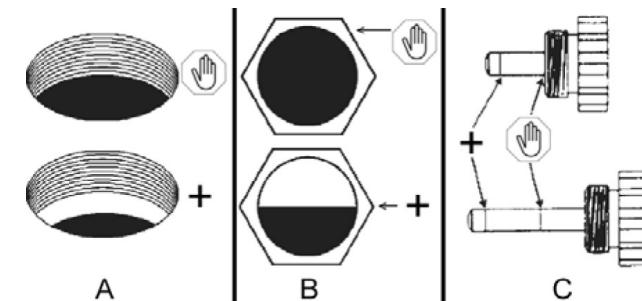

A = Abertura para llenar de aceite, B = Vidrio para ver, C = Varilla del

⚠ - Nivel de aceite lleno

+ - Añadir más aceite

FUNCIONAMIENTO

VERIFICACIONES DIARIAS PREVIAS A LA OPERACIÓN

MAINTENANCE / MANTENIMIENTO / ENTRETIEN	
	<ul style="list-style-type: none"> • Drain air tank daily. • Drenar el tanque de aire una vez al día. • Purgez le réservoir d'air tous les jours.
	<ul style="list-style-type: none"> • Check oil level weekly. • Verificar el nivel de aceite una vez por semana. • Contrôlez le niveau d'huile chaque semaine. <p>○ = ADD - AGREGAR - AJOUTER ● = FULL - LLENO - PLEIN</p>
	<ul style="list-style-type: none"> • Clean air filter monthly. • Verificar el estado del filtro de aire una vez por mes. • Nettoyez le filtre à air chaque mois.
	<ul style="list-style-type: none"> • Consult instruction manual for more detail. • Ver el manual de instrucciones para más detalles. • Pour de plus amples informations, consulter le manuel d'instruction.

- Drene la condensación del tanque de aire
- Verifique el nivel(es) de aceite del compresor y el motor (si es aplicable)
- Verifique la limpieza de los filtros de aire

INICIE (COMPRESORES IMPULSADOS POR MOTOR ELÉCTRICO)

- 1) Cierre la válvula de servicio.
- 2) Aplique energía al compresor. Si el interruptor de presión está equipado con una manivela "ENCENDIDO/AUTO-APAGADO", cambie el interruptor a la posición "ENCENDIDO/AUTO". Si el compresor está equipado con un interruptor "ENCENDIDO/APAGADO" en el panel de control, mueva el interruptor a la posición "ENCENDIDO".
- 3) Abra lentamente la válvula de servicio.

⚠ PRECAUCIÓN

El ruido o las vibraciones extrañas indican un problema. No continúe la operación hasta que identifique y corrija la fuente del problema.

AVISO

Asegure que la dirección de rotación es correcta conforme a la flecha en el motor o en la guarda encima del motor. Si la rotación es incorrecta en los compresores de tres fases, desconecte la corriente principal y contacte a un electricista calificado para intercambiar cualquiera de las dos entre las tres guías conforme a la sección CONEXIONES ELÉCTRICAS de este manual.

CONTROLES DEL COMPRESOR (COMPRESORES DE MOTOR ELÉCTRICO)

ARRANQUE AUTOMÁTICO Y CONTROL DE PARO.

AVISO

El inicio automático y Control de paro se diseñó para ser usado cuando el motor se iniciará no más de 6 veces por hora.

Cuando la presión del tanque receptor alcanza la presión máxima preconfigurada de fábrica, el interruptor de presión para el compresor. Cuando la presión del tanque receptor cae por debajo del valor mínimo preconfigurado de fábrica, el interruptor de presión restablece y reinicia el compresor.

PRESOSTATO STANDARD. La NEMA-1 Interruptor de presión estándar es pre-fijado en las presiones requeridas y los ajustes de rango y diferenciales no son ajustables. Estos interruptores de presión no deben ser alterados de ninguna manera y no se debe intentar ajustar los parámetros de presión, ya que podría dañar el interruptor hasta el punto de fallo y / o anular cualquier garantía para los interruptores de presión.

CONTROL DOBLE. Seleccione ya sea el inicio automático y el control de paro o el control de velocidad constante ajustando el botón en la válvula auxiliar. Para un inicio automático y control de paro, gire el botón en la válvula auxiliar completamente hacia la derecha para desactivar la válvula auxiliar. El interruptor de presión iniciará y parará entonces el compresor.

Válvula auxiliar



AVISO

Para compresores de control dual, se prefiere el inicio y paro automáticos.

Seleccione el control de velocidad constante si el compresor se reinicia en menos de 10 minutos de intervalo y funciona más de 40 minutos por hora. Gire el botón completamente hacia la izquierda para que el compresor funcione continuamente.

AVISO

La válvula auxiliar está preconfigurada de fábrica a 5 PSIG más abajo que la configuración del interruptor de presión de fábrica.

PRECAUCIÓN

El funcionamiento sin carga durante más de 20 minutos por hora o más de 15 minutos continuamente con el uso del control de velocidad constante causará el bombeo de aceite y esto se debe evitar.

ARRANQUE (COMPRESORES CON MOTOR DE GASOLINA / DIÉSEL)

ADVERTENCIA

No opere los compresores con motor de gasolina / diésel en un área cerrada.

- 1) Libere cualquier presión residual del tanque abriendo lentamente la válvula de drenaje manual. Esto no es necesario en las unidades diésel con válvulas de descarga automáticas.
- 2) Encienda el suministro de combustible del motor.
- 3) Ponga el obturador en la posición "encendido" (Solo motores de gasolina).

- 4) Cierre la válvula de servicio y ponga la manivela del descargador en la posición "descargar" (A). Esto no es necesario en las unidades diésel con válvulas de descarga automáticas.

Descargador

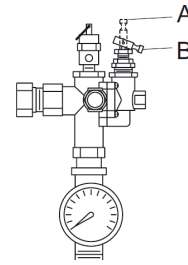

- 5) Arranque el motor, libere el obturador, y permita que el motor se caliente durante dos o tres minutos.
- 6) Regrese la manivela del descargador a la posición "carga" (B). Esto no es necesario en las unidades diésel con válvulas de descarga automáticas.

AVISO

Apague el suministro de gasolina / diésel cuando no se esté usando el compresor.

AVISO

Algunos compresores impulsados por motor de requieren 5-8 horas de descanso de la operación antes de llegar a su capacidad y velocidad completas.

CONTROLES DEL COMPRESOR (COMPRESORES CON MOTOR DE GASOLINA / DIÉSEL)



CONTROL DE VELOCIDAD CONSTANTE. Este tipo de control se aplica a los compresores con motor de gasolina / diésel.



Cuando la presión del tanque receptor alcanza la presión máxima preconfigurada de fábrica, el descargador reduce la velocidad del motor y el compresor detiene el bombeo. Cuando la presión del tanque receptor cae por debajo del valor mínimo preconfigurado de fábrica, el descargador se restaura, el motor regresa a la velocidad completa y el compresor reanuda el bombeo.

USAR EL CÓDIGO QR



SCAN QR CODE OR VISIT: irrecip.com

  **DOWNLOAD MANUALS**

  **VIEW INSTALL VIDEOS AND ASSOCIATED PRODUCTS**

 Tech Support: 1-800-Air Serv (247-7378)

CODE: CBV391083

Escanear la imagen situada en el compresor para descargar detallada sobre la instalación, operación, mantenimiento, solución de problemas y reparación de piezas de información no cubierta en este manual. Más información está disponible en www.IRrecip.com.

Si el manual de o la etiqueta del código QR están dañados y desea solicitar copias en papel de cualquiera de los documentos, póngase en contacto con su distribuidor local de **Ingersoll Rand**.

HOJA DE DATOS DE SEGURIDAD - ALL SEASON SELECT®

Fecha de entrada en vigor: 06/01/2018

ALL SEASON SELECT es un lubricante sintético basado en diester formulado para uso en los compresores de aire recíproco de **Ingersoll Rand**.

1. IDENTIFICACIÓN DEL PRODUCTO:

Familia de mezcla química: Diester

2. INGREDIENTES PELIGROSOS:

Los componentes de este producto no están enumerados como peligrosos o tóxicos conforme a OSHA (29 CFR OSHA 1910.1200), NTP, IARC y SARA 313.

Sistema de identificación de materiales peligrosos (HMIS):

Clave de las Clasificaciones de riesgo para la salud con base en la reactividad, flamabilidad:

0 1 0 - 4 = Más alto 0 = Más bajo

3. DATOS FÍSICOS:

Punto de ebullición: N/A

Punto de Licuefacción: -40° F

Viscosidad: 96.9 cSt @ 40°C

Gravedad específica: 0.92

Densidad del vapor:

Mayor que el aire

Porcentaje volátil: Insignificante

Solubilidad en agua: Insignificante

Índice de evaporación: No volátil, más lento que el butil

Apariencia: Acetrato fluido de color paja tenue

Olor: Olor a éster moderado

4. DATOS DE RIESGO DE FUEGO Y EXPLOSIÓN:

Punto de inflamación: 480° F (249° C) Método usado: ASTM D92

Límites flamables: No establecidos

Medios para combatir el fuego: Rocío de agua, químico seco, espuma o dióxido de carbono

Procedimientos para combatir el fuego: Utilice agua para mantener fresco el contenedor expuesto al fuego. Utilice aparato respirador de presión positiva autocontenido y equipo de protección completo para combatir el fuego. Enfríe con rocío de agua.

Riesgo especial de fuego y explosión: Ninguno esperado

5. RIESGO PARA LA SALUD:

Este producto no contiene ningún componente considerado como riesgoso para la salud bajo los Estándares de Comunicación de Riesgos OSHA 29CFR 1910.1200 o bajo los Reglamentos de Productos Controlados WHMIS en Canadá.

Efectos por exposición: El contacto prolongado repetido con la piel puede tender a eliminar los aceites naturales de la piel y provocar una posible irritación y dermatitis.

Condiciones médicas generalmente agravadas por la exposición: Pueden agravar una condición cutánea previa.

Contacto con la piel: Para el contacto repetido, un desengrasante de piel. Se puede desarrollar enrojecimiento o irritación moderada.

Absorción por la piel: No establecidos

Ingestión (aguda): Puede causar irritación gastrointestinal. No se esperan riesgos en el uso normal.

Ojos: Irritación moderada.

Efectos sistémicos y otros: No establecidos

6. DATOS DE REACTIVIDAD:

Estabilidad: Estable bajo condiciones de almacenamiento normales

Incompatibilidad: Evite el contacto con oxidantes fuertes tales como cloro líquido, oxígeno concentrado, hipoclorito de sodio o hipoclorito de calcio.

Descomposición peligrosa: El quemado puede producir vapores tóxicos.

Descomposición peligrosa: No ocurre bajo condiciones normales

Condiciones que se deben evitar: Flamas abiertas

7. MANEJO Y ALMACENAMIENTO:

Lineamientos de exposición: No establecidos. Se puede utilizar rocío de aceite OSHA TLV/TWA 5mg/m³.

Ventilación: Sistema de escape local para capturar vapor, rocío o humo, si es necesario.

Protección respiratoria: Utilice equipo aprobado por NIOSH: respirador de filtro, humo o rocío bajo condiciones empañadas.

Protección de la piel: Para uso prolongado, utilice guantes resistentes a químicos para minimizar el contacto con la piel.

Protección Ocular: Utilice anteojos de seguridad con guardas laterales.

Manejo especial: Si ocurre salpicadura, utilice un delantal. Evite el contacto con los ojos, piel o ropa. Lave las manos completamente después del manejo.

Almacenamiento: Almacene en un lugar fresco y seco. Mantenga los contenedores cerrados cuando no se utilicen.

8. INFORMACIÓN AMBIENTAL Y DE DESECHO:

Pasos que se deben realizar en caso de derrames: Ventilar el área. Evitar la difusión del derrame. Absorber con arena o un material inerte absorbente. Barra o recoja y coloque en un contenedor de desecho. No contamine ningún lago, estanque, corriente, agua subterránea o tierra.

Método para eliminar los desechos: Deseche de conformidad con las leyes locales, estatales o federales.

9. PRIMEROS AUXILIOS:

Ojos: Enjuague con agua al menos durante 15 minutos. Mantenga los párpados abiertos mientras se enjuaga. Si persiste la irritación, obtenga atención médica.

Piel: Retire la ropa contaminada y lave la piel completamente con agua y jabón.

Ingestión: Beba 8-10 onzas de agua. No induzca el vómito. Obtenga atención médica inmediatamente.

Inhalación: Salir al aire fresco. Obtener atención médica si persiste la incomodidad.

10. PREPARADO POR: INGERSOLL RAND

NOTA: Esta información se proporciona sin garantía, representación, inducción o licencia de ningún tipo, excepto que es segura en el mejor conocimiento de **Ingersoll Rand** o se obtuvo de fuentes confiables que

Ingersoll Rand considera precisas, **Ingersoll Rand** no asume ninguna responsabilidad legal por el uso o dependencia del mismo. Se alienta a los clientes a realizar sus propias pruebas. Antes de utilizar cualquier producto, LEA LA ETIQUETA.

Contacto de emergencia:

Teléfono: 704/896-4500

Telex: 572584 IRACDSN DVDS

800-B Beaty Street

Davidson, NC 28036





80445703

Révision M

Avril 2024

Installation Stationnaire Permanente Compresseurs alternatifs

Guide de démarrage rapide

FR Guide de démarrage rapide



Veillez conserver ces instructions

IR *Ingersoll Rand*[®]

TABLE DES MATIÈRES

TABLE DES MATIÈRES	FR-2
GARANTIE ET ENREGISTREMENT DU PRODUIT	FR-2
EXPLICATIONS DES MOTS SIGNALÉTIQUES DE SÉCURITÉ	FR-2
RÉCEPTION ET INSPECTION	FR-2
DIRECTIVES GÉNÉRALES DE SÉCURITÉ	FR-3
CHOIX D'UN EMPLACEMENT	FR-3
MONTAGE	FR-4
PLANCHERS DE BÉTON (COMPRESSEURS ALIMENTÉS AVEC UN MOTEUR ÉLECTRIQUE OU À ESSENCE / DIESEL)	FR-4
CONNEXIONS D'ENTRÉE D'AIR	FR-5
CONNEXIONS D'ÉVACUATION D'AIR	FR-5
CONNEXIONS ÉLECTRIQUES	FR-6
LUBRIFICATION DU COMPRESSEUR	FR-9
FONCTIONNEMENT	FR-9
UTILISATION DU QR CODE	FR-10
FICHE DE DONNÉES DE SÉCURITÉ - TOUTE SAISON SELECT®	FR-11

GARANTIE ET ENREGISTREMENT DU PRODUIT

Pour la garantie et la limitation de responsabilité, veuillez vous référer à votre manuel de l'opérateur, disponible sur www.irrecip.com.

Pour enregistrer votre produit avec un kit de garantie étendue, saisissez www.irrecip.com dans votre navigateur Web. Autrement, vous devez contacter votre fournisseur de solutions d'air local.

Pour localiser votre fournisseur le plus près :

1. Dans votre navigateur, rendez-vous sur www.irrecip.com.
2. Sélectionnez « Rechercher un distributeur ».
3. Sélectionnez « Revendeurs et distributeurs d'air comprimé ».
4. Sélectionnez votre région.
5. Sélectionnez les rubriques appropriées dans les menus déroulants, saisissez le code postal, puis cliquez sur « rechercher ».

EXPLICATIONS DES MOTS SIGNALÉTIQUES DE SÉCURITÉ

DANGER

Indique une situation dangereuse imminente qui, si non évitée, résultera en un décès ou des blessures sérieuses.

AVERTISSEMENT

Indique une situation potentiellement dangereuse qui, si non évitée, pourrait résulter en des blessures sérieuses ou même la mort.

MISE EN GARDE

Indique une situation potentiellement dangereuse qui, si non évitée, pourrait résulter en des blessures mineures ou des dommages à la propriété.

AVIS

Indique une information ou une politique de l'entreprise reliée directement ou indirectement à la sécurité du personnel ou la protection de la propriété.

RÉCEPTION ET INSPECTION

Assurez-vous qu'un équipement de levage adéquat est disponible pour décharger et déplacer le compresseur à son lieu d'installation.

AVERTISSEMENT

- L'équipement de levage doit être adéquat pour le poids du compresseur. L'information relativement au poids est imprimée sur l'étiquette fixée sur la boîte d'expédition.
- Soulevez le compresseur seulement par les supports à patin d'expédition.
- Ne pas utiliser l'oeillet de levage motorisé pour soulever le compresseur. L'oeillet de levage motorisé ne doit être utilisé que pour retirer le moteur du compresseur seulement.
- Ne travaillez pas ou ne marchez pas sous le compresseur alors que celui-ci est suspendu.

Utilisez un équipement de levage approprié (ex. chariot élévateur à fourche) pour soulever et transporter le compresseur à son emplacement d'installation. Assurez-vous que l'équipement de levage, les courroies, etc. peuvent supporter le poids du compresseur.

Équipement de levage et courroies

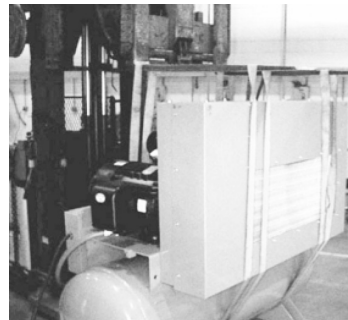

Avant de signer le reçu de livraison, inspectez pour tout dommage et pièces manquantes. Si des dommages ou pièces manquantes sont apparentes, inscrivez la remarque appropriée sur le reçu de livraison avant de signer le reçu. Contactez immédiatement le transporteur pour une inspection.

Tout le matériel doit être retenu dans l'emplacement de réception pour que le transporteur puisse effectuer une inspection.

Les reçus de livraison qui ont été signés sans remarque pour des dommages ou pièces manquantes sont considérés comme ayant été livrés « en bonne condition ». Les réclamations subséquentes sont donc considérées comme étant des réclamations d'avaries non apparentes. Toute réclamation pour dommages doit être réglée directement avec la compagnie de transport.

Si vous faites la découverte de dommage après la réception du compresseur (avarie non apparente), le transporteur doit être avisé à l'intérieur d'un délai de 15 jours et une inspection doit être demandée par téléphone. Vous devez obtenir une confirmation écrite. Lors des réclamations d'avaries non apparentes, il appartient au demandeur de prouver que le compresseur a été endommagé en transit.

Lisez la plaque signalétique du compresseur pour qu'il s'agit bien du modèle commandé. Lisez aussi la plaque signalétique du moteur pour vous assurer qu'elle est compatible avec vos conditions électriques.

Assurez-vous que l'enceinte électrique et les composants sont adéquates pour le lieu de l'installation.

N'utilisez pas un moteur triphasé à voltage triple pour une application triphasée à 200-208 voltage. Utilisez seulement un moteur de 200 volts.

DIRECTIVES GÉNÉRALES DE SÉCURITÉ

DANGER

DANGEZ D'INHALATION. Entraînera des blessures sérieuses ou même la mort.

- Peut renfermer du monoxyde de carbone ou autres contaminants. Les compresseurs à air comprimé Ingersoll Rand ne sont pas conçus, prévus ou approuvés pour des besoins de respirateur. Ingersoll Rand n'approuve pas l'équipement spécialisé pour respirateur et n'assume aucune responsabilité ou droit de recours pour les compresseurs utilisés pour des services de respirateur.
- Ne PAS inhaler directement l'air comprimé.
- Suivez les directives indiquées sur les étiquettes de la boîte avant de vaporiser des matériaux comme de la peinture, insecticide et désherbant.
- Utilisez un respirateur lorsque vous vaporisez.

AVERTISSEMENT

VAPEURS INFLAMMABLES. Peut causer un incendie ou une explosion résultant en des blessures sérieuses ou même la mort.

- Ne pas faire fonctionner un compresseur alimenté par un moteur électrique là où des liquides ou vapeurs inflammables ou explosives sont présentes comme de l'essence, gaz naturel et solvants.
- Ne pas faire fonctionner un compresseur alimenté par un moteur essence/diesel près d'un feu à ciel ouvert.

TENSION DANGEREUSE. Peut occasionner des blessures graves ou la mort.

- Débranchez l'alimentation et libérez la pression du réservoir avant d'effectuer tout entretien.
- Le compresseur doit être connecté correctement au circuit de mise à la terre par un électricien accrédité; les codes électriques se doivent d'être suivis. Référez-vous à la section **CONNEXIONS ÉLECTRIQUES** de ce manuel.
- Ne PAS faire fonctionner le compresseur dans des conditions humides. Ranger à l'intérieur.

PIÈCES MOBILES. Peuvent occasionner des blessures graves.

- Ne PAS faire fonctionner si les protections ou les écrans sont absents, endommagés ou brisés.
- L'appareil peut se mettre en marche automatiquement. Débranchez l'alimentation avant d'effectuer tout entretien.

SURFACES CHAUDES. Peuvent occasionner des blessures graves. Des brûlures pourraient survenir.

- Ne pas toucher la pompe, le moteur ou la tuyauterie de refoulement du compresseur pendant ou peu après que celui-ci ait fonctionné. Ces pièces sont chaudes. Laissez-le refroidir avant d'y toucher.

AIR À HAUTE PRESSION. Peuvent occasionner des blessures graves.

- Ne pas retirer, ajuster, contourner, changer, modifier ou faire de substitutions des soupapes de sûreté/de décharge ou tout autre dispositif relié au contrôle de la pression.
- Les réservoirs rouillés peuvent être la cause d'explosion, de blessure sévères ou même la mort.
- Purgez le réservoir quotidiennement ou après chaque utilisation. Le robinet de vidange est situé au bas du réservoir.

- Ne pas surpressuriser le réservoir ou récipients semblables au-dessus des limites indiquées. Référez-vous à la plaque signalétique du compresseur pour obtenir cette information.
- N'utilisez pas un réservoir ou récipient similaire qui ne rencontre pas les exigences de conception du compresseur. Contactez votre distributeur pour de l'aide.
- Ne pas percer, souder ou modifier de quelque façon que se soit le réservoir ou tout récipient similaire.
- N'utilisez pas d'outils pneumatiques ou accessoires sans avoir déterminé avant la pression maximum recommandée pour cet équipement.
- Ne PAS diriger les buses d'air ou vaporisateurs en direction des gens.

RISQUE D'ÉCLATEMENT. Peuvent occasionner des blessures graves.

- Utilisez seulement les pièces de manipulation pneumatiques adéquates pur la pression qui ne doit pas être moindre que la pression de travail maximum autorisée par la machine. Référez-vous à la plaque signalétique du compresseur pour obtenir cette information.

DÉBRIS VOLANTS. Peuvent causer des blessures sérieuses aux yeux.

- Portez des lunettes de protection en tout temps.

DANGER POUR L'OUÏE. Peut causer de sérieux problèmes à l'ouïe.

- Portez une protection pour les oreilles en tout temps.

AVIS

Ne retirez pas la peinture ou n'abîmez pas les étiquettes. Remplacer toutes les étiquettes manquantes.

CHOIX D'UN EMPLACEMENT

COMPRESSEURS À MOTEUR ÉLECTRIQUE

Pour la majorité des compresseurs à moteur électrique, sélectionnez un endroit relativement propre et sec, bien éclairé, à l'intérieur, avec suffisamment d'espace pour ventilation adéquate, débit d'air frais et accessibilité. Procure 1,000 pied cube d'air frais par minute par 5 chevaux-vapeur. Ventilation par la gravité ou mécaniquement indique qu'elle est approuvée. Installez le compresseur à au moins 30 cm (12 po) des murs, et assurez-vous que l'alimentation principale est clairement identifiée et accessible.

À moins que les composants électriques du compresseur soient spécialement protégées pour une utilisation à l'extérieur, n'installez pas le compresseur à l'extérieur ou dans un endroit où les composants pourraient être exposées aux intempéries (pluie, neige ou un taux d'humidité élevé).

AVERTISSEMENT

POUR LES COMPRESSEURS ÉQUIPÉS DE SOUPAPES DE PURGE ÉLECTRIQUES

La soupape de purge électrique comprend des pièces de formation d'arc et de décharge disruptive, tel que des interrupteurs à rupture brusque, connecteurs femelles qui ont tendance à produire des arcs ou étincelles. Donc, lorsqu'ils sont installés dans un garage, le compresseur devrait être situé dans une pièce ou une zone qui répond à ces besoins, ou la soupape de purge électrique devrait être à au moins 45 cm (18 po) ou plus du sol. Pour relocaliser la soupape, contactez votre concessionnaire Ingersoll Rand local afin d'obtenir un ensemble de relocalisation de soupape de purge électrique.

COMPRESSEURS DE MOTEUR ESSENCE / DIESEL

Pour les compresseurs alimentés par un moteur à essence / diesel, le moteur doit être situé à au moins 1 m (3 pi) des murs du bâtiment et de tout autre équipement. Installez le compresseur dans un endroit possédant suffisamment d'espace afin d'obtenir une ventilation, un débit d'air froid et une accessible adéquate. N'installez pas ou ne faites pas fonctionner le compresseur avec moteur à essence / diesel dans un endroit restreint. Veuillez consulter le manuel d'utilisation du moteur pour les limites d'inclinaison recommandées par le fabricant du moteur.

CONSIDÉRATIONS DE LA TEMPÉRATURE AMBIANTE

L'échelle de température idéale de fonctionnement se situe entre 32°F et 100°F (0°C à 37,8°C). Si la température descend fréquemment sous 32°F (0°C), installez le compresseur dans un endroit chauffé. Si cela n'est pas possible, vous devez protéger contre le gel les soupapes de sûreté/de décharge ainsi que les soupapes de purge. Si la température est fréquemment située sous 40°F (4,4°C), considérez installer un ensemble de chauffe-moteur externe, spécialement si le compresseur a de la difficulté à démarrer.

⚠ MISE EN GARDE

Ne jamais faire fonctionner le compresseur si la température se situe sous -15°F (-26,1°C), ou au-dessus de 125°F (51°C).

ENDROITS HUMIDES

Das des endroits fréquemment humides, de l'humidité peut se former à l'intérieur de la pompe et produire des boues de carter dans le lubrifiant, usant prématurément les pièces mobiles. L'humidité excessive a plus de chance de se produire si le compresseur est localisé dans un endroit non-chauffé, sujet à des différences de température importantes.

Deux signes d'humidité excessive : condensation externe sur la pompe lorsqu'elle refroidit et une apparence « laiteuse » dans le lubrifiant pétrolier.

Vous pouvez aussi prévenir l'humidité de se former dans la pompe en augmentant la ventilation et le fonctionnement à des intervalles plus longues ou en installant un chauffe-moteur externe.

ENVIRONNEMENTS BRUYANTS

Consultez les autorités locales pour de l'information concernant les niveaux de bruit acceptable dans votre secteur. Pour réduire le bruit excessif, utilisez des coussins isolateurs de vibrations ou silencieux d'aspiration, relocaliser le compresseur ou construire une enceinte close ou des murs déflecteurs.

MONTAGE

⚠ AVERTISSEMENT

Retirez le compresseur de la plateforme de manutention avant le montage. Référez-vous à la section REÇU ET INSPECTION de ce manuel pour obtenir des renseignements concernant le levage et la manipulation du compresseur.

AVIS

- **Fixez solidement le compresseur à une surface de montage solide, planche et au niveau.**
- **N'installez pas le compresseur sur des poutrelles en I, des systèmes de plancher à grille flottante ou des surfaces qui ne sont pas dures.**
- **Si des supports, des coussins d'isolation contre les vibrations ou du matériel de montage sont fournis avec votre compresseur, ils doivent être correctement installés.**
- **Veuillez suivre les lignes directrices de ce manuel lorsque les trousse ne sont pas fournies.**

- **Le non-respect des instructions d'installation peut entraîner une défaillance mécanique du compresseur et l'annulation de la garantie.**
- **Les trousse de montage peuvent être commandés auprès de votre revendeur Ingersoll Rand si elles ne sont pas fournies à la livraison du compresseur. Consultez votre concessionnaire local pour plus d'information.**
- **La réglementation locale peut imposer des exigences de montage spécifiques.**

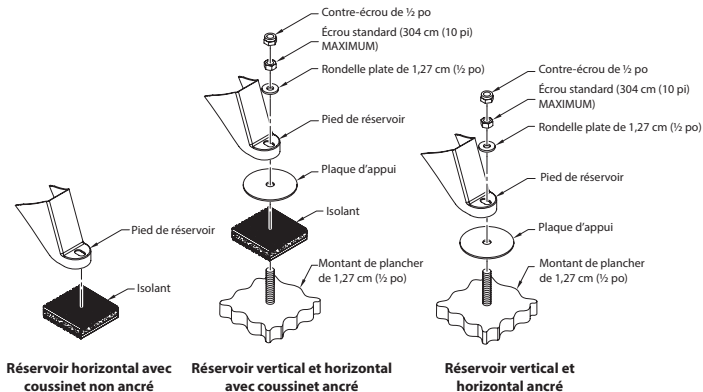

***REMARQUE :** SI LE COMPRESSEUR EST FOURNI AVEC UNE TROUSSE DE MONTAGE OU SI VOUS ACHETEZ UNE TROUSSE DE MONTAGE IR, RESPECTEZ LES INSTRUCTIONS SPÉCIFIQUES FOURNIES AVEC CETTE TROUSSE.

PLANCHERS DE BÉTON (COMPRESSEURS ALIMENTÉS AVEC UN MOTEUR ÉLECTRIQUE OU À ESSENCE / DIESEL)

AVIS

Vous devez utiliser votre propre matériel, sauf si le compresseur est accompagné d'une trousse de montage. Les trousse sont proposées dans le cadre de la garantie prolongée en matière de matériel. Reportez-vous à votre manuel d'utilisation pour connaître les trousse spécifiques à votre module.

Pour installer le compresseur sur un plancher de béton, utilisez la procédure suivante :

- 1) Marquez l'endroit sur les orifices de montage.
- 2) Percez les trous à la profondeur appropriée en fonction du poteau en béton. Utilisez un goujon en béton dont la taille est indiquée dans le tableau suivant et suivez les instructions y relatives pour déterminer la taille appropriée à la mèche.
Remarque : il peut être utile d'utiliser un morceau de ruban adhésif sur la mèche pour marquer la profondeur appropriée.

Taille du réservoir (Gal.)	Taille du goujon (pouces)
≤ 120	1/2
≥ 240	5/8

- 3) Ajoutez une plaque d'appui comme indiqué dans l'image (x), tout en maintenant une surface de montage plane.
- 4) Positionnez les trous des pieds du compresseur sur les goujons et abaissez lentement les pieds du compresseur sur les goujons.
- 5) Installez le premier écrou standard et serrez chaque écrou en croisant les rangs à 10 lb pi*. Après avoir installé tous les écrous, vérifiez pour toute contrainte du réservoir en desserrant individuellement chaque boulon pour vous assurer d'un mouvement vers le haut des pieds. Un mouvement vers le haut indique la dimension d'une entretoise métallique appropriée afin de combler l'ouverture sous les pieds.

- 6) Une fois toutes les cales insérées, resserrez les boulons à un couple de 10 lb pi.
- 7) Ajoutez un écrou de secours pour éviter que l'écrou principal ne se desserre. L'écrou de secours peut être un contre-écrou ou un deuxième écrou standard. Veillez à ne pas serrer l'écrou primaire.

Ne pas serrer inégalement les pieds, car cela pourrait causer une contrainte au sur le réservoir.

* Pour les compresseurs à moteur à gaz ou diesel, utilisez le couple de serrage indiqué dans les instructions d'installation de la trousse de montage.

PLATEFORMES (COMPRESSEURS ALIMENTÉS AVEC UN MOTEUR À ESSENCE / DIESEL SEULEMENT)

AVIS

Des kits de hardware de montage sont disponibles pour le montage de compresseurs de moteurs à essence/diesel sur des plateformes de camion :

46821641 - Compresseurs pour moteurs à gaz et moteurs diesel Yanmar

47732397001 - Compresseurs pour moteurs diesel Kohler

Les compresseurs alimentés avec un moteur à montés sur des plateformes doivent être fixés sécuritairement, sans toutefois appliquer un trop grand stress sur le réservoir. Suivez le mode d'emploi général pour l'installation sur un plancher de béton, dans cette section, en utilisant des fixtures de montage adéquates.

Reportez-vous à la feuille d'instructions fournie avec le kit de hardware de montage pour les caractéristiques de couple appropriées.

Montage sur caisse de camion

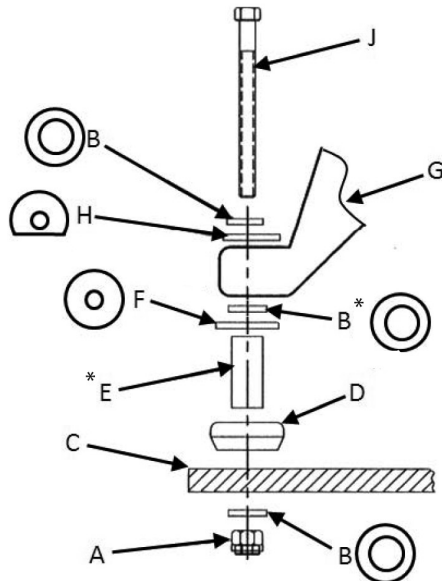

* Ces pièces ne sont pas utilisées dans le kit réf. 47732397001

A = Écrou

B = Rondelle (Qté 3 dans kit réf. 46821641. Qté 2 dans kit réf. 47732397001.)

C = Surface de montage (lit de camion)

D = Support d'isolation

E = Spacer

F = Rondelle

G = Compressor mounting foot

H = Rondelle

J = boulon

CONNEXIONS D'ENTRÉE D'AIR

⚠ MISE EN GARDE

Ne pas faire fonctionner le compresseur sans filtre d'entrée d'air.

Si l'air autour du compresseur est relativement sans poussière, installez le (les) filtre(s) d'entrée d'air à la (aux) connexion(s) d'entrée du compresseur. Si l'air est viciée, refouler le(s) filtre(s) à une source d'air frais. Référez-vous au manuel pour répondre aux exigences d'entrée d'air.

CONNEXIONS D'ÉVACUATION D'AIR

⚠ AVERTISSEMENT

N'utilisez pas de tuyau en plastique, raccords en cuivre soudés, tuyau de caoutchouc ou des joints soudés à l'étain, nul part dans le système d'air comprimé. Tous les tuyaux, pipes, raccords, réservoirs d'air comprimé, etc. doivent être certifiés sécuritaires pour au moins la pression maximum de travail et de température du compresseur.

NE PAS UTILISER DE TUYAU EN PVC DANS LA LIGNE DE REFOULEMENT D'AIR COMPRIMÉ.

⚠ MISE EN GARDE

si vous comptez utiliser un lubrifiant à compresseur synthétique, tout le matériel de tuyauterie en aval et les composants du système se doivent d'être compatibles. Référez-vous à la liste de compatibilité matériel suivante. Si des matériaux incompatibles sont utilisés dans votre système, ou des matériaux ne sont pas inclus dans la liste, contactez Ingersoll Rand pour des conseils.

ISTE DE COMPATIBILITÉ MATÉRIEL DE LUBRIFIANT À COMPRESSEUR SYNTHÉTIQUE

CONVIENT

Viton®, Teflon®, époxyde (chargé de vitre), alkyde résistante à l'huile, fluorosilicone, fluorocarbène, polysulfures, uréthane à 2 composants, nylon, Delrin®, Celcon®, caoutchouc à nitrile élevé (Buna N. NBR plus de 36% d'acrylonitrile), polyuréthane, polyéthylène, épichlorhydrine du glycérol, polyacrylate, mélamine, polypropylène, phénoliques cuits, époxyde, alkydes modifiées (* indique la marque déposée de Dupont Corporation)

NON RECOMMANDÉ

Néoprène, caoutchouc naturel, caoutchouc SBR, peinture acrylique, laque, vernis, polystyrène, PVC, ABS, polycarbonate, acétyte-cellulose, caoutchouc nitrate faible (Buna N. NBR moins de 36% d'acrylonitrile), EPDM, acétyte-cellulose éthylène, latex, EPR, acryliques, phytohormone, polysulfone, styrène/acrylonitrile (San), butyle

AVIS

Tous les systèmes d'air comprimé génèrent de la condensation qui s'accumule dans tous les points de purge (ex. réservoirs, filtres, collecteurs de condensation, postrefroidisseurs, déshydrateurs). Cette condensation est formée d'huile lubrifiante et/ou de substances pouvant être réglementées et dont vous devez disposer conformément avec les lois et règlements municipaux, provinciaux et fédéraux.

EXIGENCES GÉNÉRALES

- Utilisez une tuyauterie flexible à la connexion de refoulement du compresseur.
- Utilisez un acier à soudure forte ou fileté, ou des tuyaux de cuivre avec des raccords en fonte pour la conduite de refoulement de l'air restant.
- Chanfreinez de façon descendante la tuyauterie, dans la direction du débit afin de permettre à la condensation d'être purgée adéquatement.
- Utilisez une pâte d'étanchéité pour raccords filetés sur tous les filets, et sécurisez les joints afin de prévenir toute fuite d'air.

CONNEXIONS ÉLECTRIQUES

RACCORDEMENT PERMANENT DES COMPRESSEURS ÉLECTRIQUES

⚠ AVERTISSEMENT

L'installation et l'entretien électrique doit être effectué par un électricien accrédité familier avec les codes électriques concernés.

GÉNÉRAL. La valeur nominale du moteur, tel qu'indiqué sur la plaque signalétique de celui-ci, ainsi que le bloc d'alimentation doivent avoir un voltage compatible, des caractéristiques de phase et hertz.

CALIBRE DU CÂBLAGE. Le filage électrique entre le bloc d'alimentation et le moteur électrique varie selon la puissance du moteur et d'autres facteurs. Installez un calibre de câblage adéquat pour le protéger contre les baisses excessives de voltage pendant le démarrage. Référez-vous aux règlements électriques de votre localité pour des informations sur la sélection du calibre de câblage et les connexions électriques sécuritaires. Si de l'équipement électrique supplémentaire est connecté au même circuit, considérez la charge électrique totale lors de la sélection du calibre de câblage. NE PAS UTILISER DE CÂBLE DE MOINDRE CALIBRE.

DÉMARREUR MAGNÉTIQUE. Si le moteur installé sur votre compresseur possède un bouton de remise à zéro, un démarreur magnétique n'est pas nécessaire. Si le moteur ne possède pas ce bouton et que le compresseur ne possède pas un démarreur installé à l'usine, installez un démarreur magnétique possédant une protection de surcharge thermique. Suivez les instructions du fabricant pour l'installation. **Ingersoll Rand** ne peut être tenu responsable pour tout dommage dû à une protection inadéquate du moteur.

FUSIBLES. Référez-vous aux règlements locaux pour déterminer la valeur requise de fusible ou de disjoncteur. Lorsque vous sélectionnez des fusibles, rappelez-vous que le courant de démarrage momentané d'un moteur électrique est plus grand que la charge de courant totale. Les fusibles temporisés ou à action retardée sont recommandés.

INSTRUCTIONS DE MISE À LA TERRE. Dans l'éventualité d'un court-circuit électrique, la mise à la terre éduite le risque de choc électrique en fournissant une fuite au courant électrique. Les bornes de terre sont identifiées avec un symbole de mise à la terre et/ou les lettres « G », « GR » ou « PE » (terre potentielle).

Symbole de mise à la terre



Les compresseurs équipés de démarreurs de moteur comprennent une borne de terre à l'intérieur même du démarreur. Pour les compresseurs possédant des moteurs à courant monophasé possédant une protection de surcharge thermique et aucun démarreur ne moteur, la borne de terre est située à l'intérieur de l'interrupteur de pression. La mise à la terre doit être établie avec le calibre du fil de mise à la terre, conformément au voltage et au

circuit de dérivation minimum requis imprimé sur l'autocollant de spécifications du compresseur. Assurez-vous d'un bon contact avec le métal nu à tous les points de connexions de mise à la terre et assurez-vous que toutes les connexions sont propres et serrées.

⚠ AVERTISSEMENT

Une mise à la terre inadéquate peut être la cause de choc électrique et de blessures sérieuses ou même la mort. Ce produit doit être connecté à un système de câblage permanent, métallique et mis à la terre, ou à une borne ou un fil de mise à la terre. Toutes les mises à la terre doivent être effectuées par un électricien accrédité et conformes aux règlements électrique applicables.

AVIS

Vérifiez les connexions de mise à la terre après l'installation initiale et d'une façon périodique pour vous assurer d'un bon contact et qu'une bonne continuité ait maintenue. Consultez un électricien accrédité ou un technicien d'entretien si les instructions de ne sont pas complètement comprises ou si vous avez un doute à savoir si le produit est mis à la terre adéquatement.

Câblage du démarreur

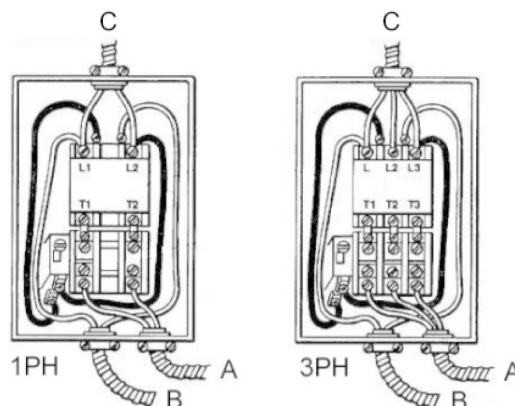

A - De/au moteur (connexion d'usine)

B - De/à l'interrupteur de pression (connexion d'usine)

C - De/au bloc d'alimentation (connexion du client)

Les fils de mise à la terre ne sont pas illustrés. L'équipement doit être mis à la terre adéquatement.

Câblage de l'interrupteur de pression (pour les compresseurs ne nécessitant pas de démarreur)

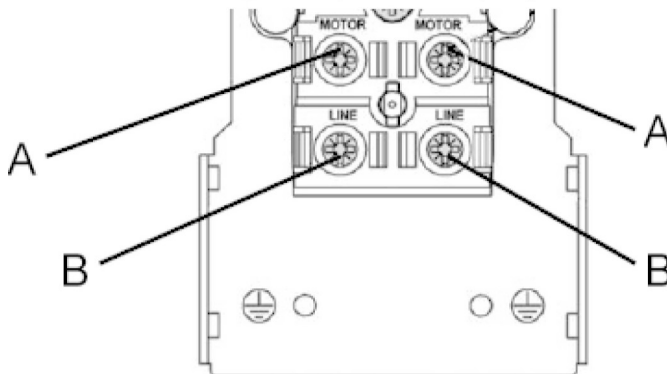

A - De/au moteur (connexion d'usine)

B - De/au bloc d'alimentation (connexion du client)

Les fils de mise à la terre ne sont pas illustrés. L'équipement doit être mis à la terre adéquatement.

CONNEXION DE L'ALIMENTATION ET AJUSTEMENT CEI SURCHARGE

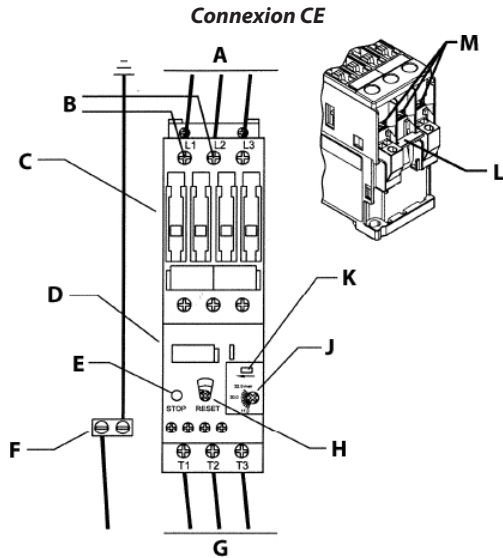

- A = Puissance entrante conduit
- B = Existants fils du circuit de commande
- C = contacteur
- D = surcharge thermique
- E = Stop / bouton de test
- F = Cosse de terre entrant (voir note 2)
- G = moteur conduit
- H = Bouton Reset et sélecteur (fixé pour réarmement manuel)
- J = Moteur réglage actuel (voir note 5)
- K = Indicateur de position
- L = Tension de bobine (voir note 1)
- M = Connexion d'alimentation entrant (voir notes 3 et 4)

1. Confirmez que la tension d'alimentation correspond à la tension nominale du démarreur / contacteur.
2. Branchez l'alimentation à un circuit électrique correctement mise à la tension spécifiée et fusible de protection.
3. Lorsque la connexion des fils électriques d'arrivée au contacteur, s'assurer que les fils du circuit de commande existantes restent sous les plaques de pression et de terminale sont sécurisés après le serrage des bornes à vis.
4. Consultez les valeurs de couple figurant sur côté du contacteur lors du serrage des vis des bornes de fil.
5. La formule mise en surcharge actuelle est comme suit :

Plaque signalétique du moteur ampères X Motor Service Factor
= 11.50 Overload Setting

Exemple : 10,0 (ampères moteur) x 1,15 (facteur de service) = 11.50
Réglage de surcharge

CONNEXION ÉLECTRIQUE

INCOMING 230/1/60
POWER LEADS CONNECT TO L1 & L2.
SEE NOTE 3 & 4

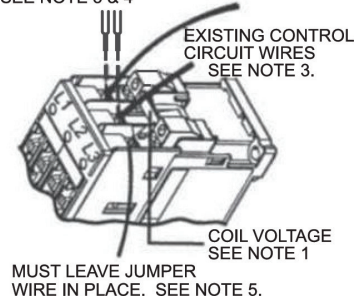

REMARQUES :

1. Confirmez que la tension d'alimentation correspond à la tension nominale du démarreur.
2. Assurez-vous que l'alimentation électrique est correctement mise à la terre.
3. Connectez les câbles d'alimentation entrants à L1 et L2, assurez-vous que les fils rouges du circuit de commande existants restent sous les plaques de pression des bornes et sont sûrs après avoir serré les bornes à vis. Les fils du moteur connectés à T1 et T3 sont corrects.
4. Reportez-vous aux valeurs de couple indiquées sur le côté du contacteur lors du serrage des vis des bornes.
5. Le fil de liaison de L3 à T2 doit rester en place tel qu'il est fourni en usine, cela convertit le démarreur 3 PH en fonctionnement 1 PH.

COMPRESSEURS DE MOTEUR ESSENCE / DIESEL

AVIS

Si vous comptez effectuer des connexions à une batterie, le moteur du compresseur doit être équipé d'un alternateur.

BATTERIE. Une batterie de 12 volts ayant une valeur nominale de 350 CCA minimum (ampérage de démarrage à froid) et un minimum d'ampère-heure de 24 Ah devrait être suffisant pour démarrer la majorité des moteurs électriques. Consultez le manuel d'utilisation du moteur pour confirmer les exigences spécifiques de la batterie pour votre moteur.

CÂBLES DE BATTERIES. Référez-vous au tableau suivant pour les recommandations de calibre et de longueur. Consultez le manuel d'utilisation du moteur pour confirmer les exigences spécifiques de la batterie pour votre moteur.

<u>Calibre du câble (GA)</u>	<u>Longueur maximum</u>
6	5' (1.5 m.)
4	7'-2.5" (2.1 m.)
2	12' (3.6 m.)

PROCÉDURES DE CONNEXION :

- 1) Branchez le câble (A) positive (+) de la batterie au terminal du solénoïde de démarreur.

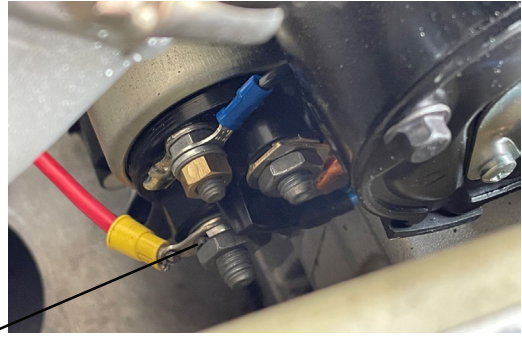
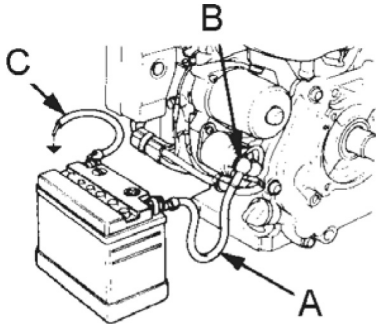

Batterie de moteur deisel Kohler (+) Point de connexion de câble positif.

NOTE : L'emplacement Circuit fusible à (D). Démarreur électrique ne fonctionnera pas si fusible a sauté. L'unité peut être la corde a commencé, ne sera cependant pas charger la batterie si fusible a sauté.

- 2) Branchez le câble (C) négatif (-) de la batterie au boulon, tel qu'illustré dans l'image suivante. Sécurisez le fil en place en vissant un écrou d'une dimension correspondante sur boulon et dans le bas du terminal.

Batterie de moteur à essence Kohler (+) Point de connexion de câble positif

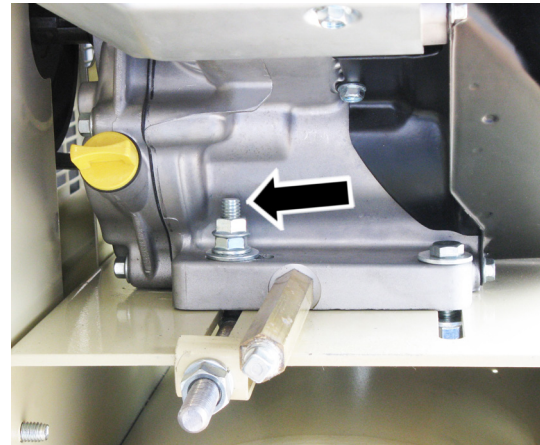
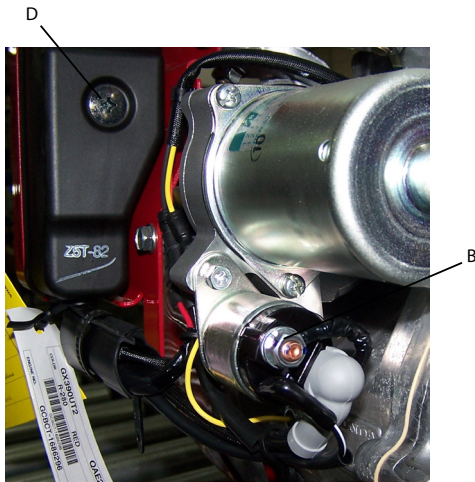

Batterie de moteur à essence Honda (+) Point de connexion de câble positif.



- 3) Branchez le câble (A) positif (+) de la batterie au terminal positif (+) de la batterie.
- 4) Branchez le câble (C) négatif (-) de la batterie au terminal négatif (-) de celle-ci.
- 5) Enduisez les extrémités des terminaux et câbles avec une graisse anticorrosive.
- 6) Une gaine protectrice en caoutchouc doit être installée sur les points de connexion du câble positif après la connexion de la batterie.

⚠ AVERTISSEMENT

Retirez le câble du côté négatif (-) de la batterie avant tout entretien.

Référez-vous aux instructions du fabricant pour plus d'information.

Batterie de moteur diesel Yanmar (+) Point de connexion de câble positif.

LUBRIFICATION DU COMPRESSEUR

⚠ MISE EN GARDE

Ne PAS faire fonctionner sans lubrifiant ou un lubrifiant inadéquat. Ingersoll Rand ne peut être tenu responsable de tout défaut du compresseur causé par une lubrification inadéquate.

LUBRIFIANT RECOMMANDÉ

Ingersoll Rand recommande le lubrifiant synthétique Toutes saisons Select® à compter du premier démarrage. Si vous décidez d'utiliser un lubrifiant alternatif, référez-vous au guide du propriétaire, pour des spécifications.

PROCÉDURES DE REMPLISSAGE

- 1) Dévisser et retirer le bouchon de remplissage d'huile.
- 2) Remplissez le carter du moteur avec le lubrifiant.
- 3) Replacer et **SERRER MANUELLEMENT SEULEMENT** le bouchon de remplissage d'huile.

⚠ MISE EN GARDE

Ne retirez pas le bouchon de remplissage d'huile alors que le compresseur est en fonction.

Utilisez l'une des méthodes illustrées ci-dessous pour déterminer lorsque le carter du moteur est plein.

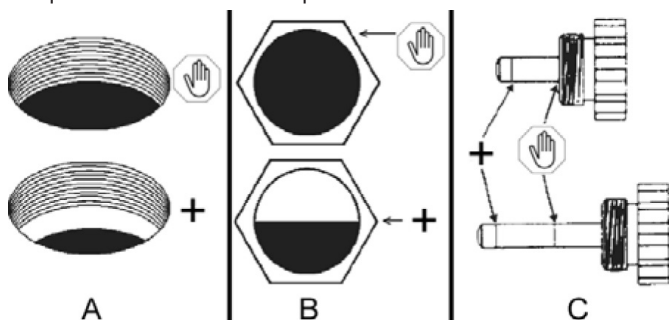

A = Ouverture de remplissage d'huile, B = Vouant, C = Jauge d'huile

👤 - Niveau d'huile plein

⊕ - Ajouter de l'huile

FONCTIONNEMENT

VÉRIFICATIONS PRÉ-FONCTIONNEMENT QUOTIDIENNES

MAINTENANCE / MANTENIMIENTO / ENTRETIEN	
	<ul style="list-style-type: none">• Drain air tank daily.• Drenar el tanque de aire una vez al día.• Purgez le réservoir d'air tous les jours.
	<ul style="list-style-type: none">• Check oil level weekly.• Verificar el nivel de aceite una vez por semana.• Contrôlez le niveau d'huile chaque semaine. <p>○ = ADD - AGREGAR - AJOUTER ● = FULL - LLENO - PLEIN</p>
	<ul style="list-style-type: none">• Clean air filter monthly.• Verificar el estado del filtro de aire una ves por mes.• Nettoyez le filtre à air chaque mois.
	<ul style="list-style-type: none">• Consult instruction manual for more detail.• Ver el manual de instrucciones para mas detalles.• Pour de plus amples informations, consulter le manuel d'instruction. <p>56258809-01</p>

- Purgez la condensation du réservoir d'air comprimé
- Vérifiez le(s) niveau(x) d'huile du compresseur et du moteur (si applicable)
- Vérifiez si le(s) filtre(s) est (sont) propre(s)

DÉMARRAGE (COMPRESSEURS ALIMENTÉS PAR UN MOTEUR ÉLECTRIQUE)

- 1) Fermez la soupape de service.
- 2) Alimentez le compresseur. Si l'interrupteur de pression est équipé d'un levier « MARCHE/ARRÊT AUTO », déplacez l'interrupteur à la position « MARCHE/AUTO ». Si le compresseur est équipé d'un panneau de commande avec l'interrupteur « MARCHE/ARRÊT », déplacez l'interrupteur à la position « MARCHE ».
- 3) Ouvrez lentement la soupape de service.

⚠ MISE EN GARDE

Les bruits inhabituels et les vibrations signalent une **défectuosité**. Ne continuez pas à faire fonctionner le compresseur tant que vous n'aurez pas identifié et corrigé la source du problème.

AVIS

Assurez-vous que la direction de rotation est conforme au sens de la flèche sur le moteur ou sur le garde-courroie au-dessus du moteur. Si la rotation est incorrecte sur les compresseurs triphasés, déconnectez l'alimentation principale et contactez un électricien accrédité pour interchanger deux ou trois fils de sortie tel qu'indiqué dans la section **CONNEXIONS ÉLECTRIQUES** de ce guide.

COMMANDES DU COMPRESSEUR (COMPRESSEURS AVEC MOTEUR ÉLECTRIQUE)

DÉMARRAGE AUTOMATIQUE ET COMMANDE D'ARRÊT.

AVIS

Le démarrage automatique et la commande d'arrêt sont habituellement utilisés lorsque le moteur ne démarre pas plus souvent que 6 fois par heure.

Lorsque la pression du réservoir atteint la pression maximum pré-réglée par l'usine, l'interrupteur de pression arrête le compresseur. Lorsque la pression du réservoir descend sous le minimum pré-réglé à l'usine, l'interrupteur de pression effectue une remise à zéro et redémarre le compresseur.

STANDARD PRESSOSTAT. La norme NEMA-1 Commutateur de pression est pré-réglé sur les pressions requises et les réglages de la plage et différentielles ne sont pas réglables. Ces commutateurs de pression ne devraient pas être modifiés de quelque manière et aucune tentative devraient être faits pour ajuster les réglages de pression car cela pourrait endommager le commutateur au point de défaillance et / ou annuler la garantie pour les commutateurs de pression.

CONTRÔLE DOUBLE. Sélectionnez soit démarrage automatique et commande d'arrêt ou un contrôle de la vitesse constant en ajustant le bouton sur la soupape auxiliaire. Pour un démarrage automatique et commande d'arrêt, tournez complètement la soupape auxiliaire dans le sens des aiguilles d'une montre pour désactiver la soupape. L'interrupteur de pression démarrera ensuite et arrêtera le compresseur.

Soupape auxiliaire



AVIS

Pour des compresseurs doubles, le démarrage et l'arrêt automatique sont préférables.

Sélectionnez un contrôle de vitesse constant si le compresseur redémarre à l'intérieur de 10 minutes d'intervalle ou fonctionne plus de 40 minutes par heure. Tournez complètement le bouton dans le sens contraire des aiguilles d'une montre pour faire fonctionner le compresseur sans arrêt.

AVIS

La soupape auxiliaire est pré-réglée à l'usine à 5 PSIG plus bas que le réglage de l'interrupteur à pression d'usine.

⚠ MISE EN GARDE

Fonctionnez sans charge pendant plus de 20 minutes par heure ou plus de 15 minutes sans arrêt, avec le contrôle de vitesse constant, causera un pompage d'huile et cette situation devrait être évitée.

DÉMARRAGE (COMPRESSEURS DE MOTEUR ESSENCE / DIESEL)

⚠ AVERTISSEMENT

Ne pas faire fonctionner les compresseurs avec un moteur à essence / diesel dans un endroit clos.

- 1) Libérez toute pression résiduelle du réservoir en ouvrant lentement la soupape manuelle de purge. Ceci n'est pas nécessaire pour les unités diesel avec vannes de décharge automatique.

- 2) Allumez l'alimentation en carburant du moteur.
- 3) Tirez le volet de départ à la position « MARCHÉ » (moteurs à essence uniquement).
- 4) Fermez la soupape de service et tirez sur le levier de marche à vide à la position « marche à vide » (A). Ceci n'est pas nécessaire pour les unités diesel avec vannes de décharge automatique.

Marche à vide

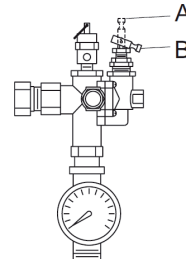

- 5) Démarrez le moteur, relâchez le volet de départ et laissez le moteur réchauffer pendant deux à trois minutes.
- 6) Remettez le levier de marche à vide à la position « charge » (B). Ceci n'est pas nécessaire pour les unités diesel avec vannes de décharge automatique.

AVIS

Fermez l'alimentation d'essence /diesel lorsque le compresseur n'est pas utilisé.

AVIS

Certains compresseurs alimentés par des moteurs à nécessitent un rodage de 5 à 8 heures fonctionnement avant d'atteindre sa pleine capacité et vitesse.

COMMANDES DU COMPRESSEUR (COMPRESSEURS AVEC UN MOTEUR À ESSENCE / DIESEL)



CONTRÔLE CONSTANT DE LA VITESSE. Ce type de commande s'applique aux compresseurs avec un moteur à essence/diesel.



Lorsque la pression du réservoir atteint la pression maximum pré-réglée à l'usine, la marche à vide ralentit le moteur et le compresseur cesse de pomper. Lorsque la pression du réservoir descend sous le minimum pré-réglé à l'usine, la marche à vide se remet à zéro, le moteur retourne à sa vitesse maximum et le compresseur reprend son pompage.

UTILISATION DU QR CODE



SCAN QR CODE OR VISIT: irrecip.com

  **DOWNLOAD MANUALS**

  **VIEW INSTALL VIDEOS AND ASSOCIATED PRODUCTS**

 Tech Support: 1-800-Air Serv (247-7378)

CODE: CBV391083

Scannez le code QR situé sur le compresseur pour télécharger l'installation, l'exploitation, l'entretien, le dépannage et les pièces de rechange des informations détaillées qui ne sont pas couverts dans ce manuel. Plus d'informations sont disponibles sur www.IRrecip.com.

Si le manuel de ou l'étiquette du code QR est abîmé(e) et si vous souhaitez commander d'autres exemplaires papier de ces documents, adressez-vous au concessionnaire **Ingersoll Rand** le plus proche.

FICHE DE DONNÉES DE SÉCURITÉ - TOUTE SAISON SELECT®

Date de mise en service : 06/01/2018

TOUTE SAISON SELECT est un lubrifiant synthétique à base Diester formulé pour une utilisation dans les compresseurs d'air comprimé alternatifs **Ingersoll Rand**.

1. IDENTIFICATION DU PRODUIT :

Famille de mélange chimique : Diester

2. INGRÉDIENTS DANGEREUX :

Les composants de ce produit ne sont pas dangereux ou toxique, selon le OSHA (29 CFR OSHA 1910.1200), NTP, IARC et SARA 313.

Système d'identification des matériaux dangereux (HMIS) :

Santé Inflammabilité Réactivité Base Danger Valeur Clef :

0 1 0 - 4 = Élevée 0 = Le plus bas

3. DONNÉES PHYSIQUES :

Point d'ébullition : n/a Point d'écoulement : -40°F

Viscosité : 96.9 cSt @ 40°C Gravité spécifique : 0.92

Densité de la vapeur : Plus important que l'air

Pourcentage volatile : Négligeable

Solubilité dans l'eau : Négligeable

Taux d'évaporation : Non volatile, plus lent que le Butyle

Apparence : Paille éclairée colore l'Acetrate fluide

Odeur : Odeur d'ester moyenne

4. DONNÉES RELATIVEMENT AU DANGER D'EXPLOSION ET D'INCENDIE :

Point d'éclair : 480°F (249°C) Méthode utilisée : ASTM D92

Limites d'inflammabilité : Non établi

Média lutte contre les incendies : Vaporisateur d'eau, produit chimique sec, mousse ou dioxyde de carbone

Pocédures de lutte contre l'incendie : Utilisez de l'eau pour garder le contenant exposé au feu, froid. Portez un appareil de respiration sous pression positif indépendant ainsi que des vêtements protecteurs complets pour combattre le feu. Refroidir avec un vaporisateur d'eau.

Danger particulier d'incendie et d'explosion : Aucun prévu

5. DANGER POUR LA SANTÉ :

Ce produit ne contient aucune composante considérée comme étant dangereuse pour la santé selon le OSHA Hazard Commucation Standards 29CFR 1910.1200 ou sous le WHMIS Régulations des produits controlés au Canada.

Effets sur l'exposition : Un contact prolongé ou répété avec la peau pourrait enlever les huiles naturelles de la peau, et mener à de possible irritaitons et dermatites.

Conditions médicales généralement alourdis par l'exposition : Pourrait aggraver une condition de la peau précédente.

Contact avec la peau : Lors de contacts répétés, un dégraissage de la peau. Pourrait développer des rougeurs ou des irritations moyennes.

Absorption de la peau : Non établi

Ingestion (aigüe) : Peut causer des irritations gastro-intestinale. Aucun danger prévu lors d'une utilisation normale.

Yeux : Irritation moyenne.

Effet systémique et autres : Non établi

6. DONNÉES DE LA RÉACTIVITÉ :

Stabilité : Stable sous des conditions normales d'entreposage

Incompatibilité : Évitez tout contact avec des oxydants forts tel que du chlore liquide, oxygène concentré, hypochlorite de sodium ou hypochlorite de calcium.

Décomposition dangereuse : Le brûlage produira une fumée toxique.

Polymérisation dangereuse : Ne se produira pas sous des conditions normales d'utilisation

Situations à éviter : Feux à ciel ouvert

7. MANIPULATION ET ENTREPOSAGE :

Directives d'exposition : Non établi. Un nuage d'huile OSHA TLV/ TWA 5mg/m³ peut être utilisé.

Aération : Échappement local pour évacuer la vapeur, nuage ou fumée, si nécessaire.

Protection respiratoire : Utilisez un équipement NIOSH approuvé : respiratoire filtre, fumée ou nuage dans desconditions brumeuses.

Protection de la peau : Pour une utilisation prolongée, utilisez des gants résistants aux produits chimiques afin de minimiser le contact avec la peau.

Protection des yeux : Portez des lunettes de sécurité à coquilles.

Manutention spéciale : Si une éclaboussure se produit, utilisez un tablier. Ne doit pas venir en contact avec les yeux, la peau ou les vêtements. Nettoyez à fond après la manipulation.

Entreposage : Rangez dans un endroit frais et sec. Conservez les contenants fermés lorsqu'ils ne sont pas utilisés.

8. INFORMATION SUR L'ENVIRONNEMENT ET L'ÉLIMINATION :

Étapes à effectuer en cas d'éclaboussures : Endroit aéré. Empêchez la dispersion d'éclaboussure. Absorbent avec du sable ou un matériel inerte et absorbant. Balayez ou ramassez et disposez du tout dans un récipient. Ne pas contaminer les lacs, étangs, rivières, eau souterraine ou le sol.

Méthode d'élimination des déchets : Éliminez conformément aux lois locales, provinciales et fédérales.

9. PREMIERS SOINS :

Yeux : Rincez avec de l'eau pendant au moins 15 minutes. Tenez les paupières ouvertes pendant le rinçage. Si une irritation persiste, obtenez une aide médicale.

Peau : Retirez les vêtements contaminés et nettoyez la peau abondamment avec une solution savonneuse.

Ingestion : Boire de 8 à 10 onces d'eau. Ne pas faire vomir. Obtenez immédiatement une aide médicale.

Inhalation : Déplacez à l'air frais. Obtenez une aide médicale si un inconfort persiste.

10. PRÉPARÉ PAR : INGERSOLL RAND

REMARQUE : Cette information est fourni sans aucune garantie, représentation, incitation ou licence, sauf qu'elle est précise aux meilleurs des connaissances de **Ingersoll Rand** ou obtenue de sources qui, selon **Ingersoll Rand**, est précise, et celui-ci n'assume aucune responsabilité légale pour l'utilisation ou l'estimation le concernant. Nous encourageons les clients à effectuer leurs propres tests. Avant d'utiliser tout produit, LISEZ SON ÉTIQUETTE.

Personne à contacter en cas d'urgence :

Téléphone : 704/896-4500

Télécopieur : 572584 IRACDSN DVDS

800-B Beaty Street

Davidson, NC 28036

