

OWNER'S MANUAL

CONTENTS:

Page 1 Specifications
2 Warning Information
3 Assembly Instructions and Operating Instructions
4 Exploded View Drawing and Preventative Maintenance
5 Warranty Coverage



SPECIFICATIONS

Capacity	3 Tons (2,721.5 kg)
Min Height	10.6" (26.9 cm)
Max Height	15.4" (39.1 cm)
Saddle Size.....	2.2" x 2.0" (5.6 cm x 5.1 cm)
Base Diameter	7.1" (18.0 cm)
Weight (Pairs)	10 lbs (4.5 kg)

WARNING INFORMATION



This is the safety alert symbol. It is used to alert you to potential personal injury hazards. Obey all safety messages that follow this symbol to avoid possible injury or death.



WARNING: Indicates a hazardous situation which, if not avoided, could result in death or serious injury.



IMPORTANT: READ THESE INSTRUCTIONS BEFORE OPERATING

BEFORE USING THESE STANDS, READ THIS MANUAL COMPLETELY AND THOROUGHLY, UNDERSTAND ITS OPERATING PROCEDURES, SAFETY WARNINGS AND MAINTENANCE REQUIREMENTS.

It is the responsibility of the owner to make sure all personnel read this manual prior to using these stands. It is also the responsibility of the stand owner to keep this manual intact and in a convenient location for all to see and read. If the manual or product labels are lost or not legible, contact Sunex for replacements. If the operator is not fluent in English, the product and safety instructions shall be read to and discussed with the operator in the operator's native language by the purchaser/owner or his designee, making sure that the operator comprehends its contents.

THE NATURE OF HAZARDOUS SITUATIONS



The use of portable automotive lifting and support devices is subject to certain hazards that cannot be prevented by mechanical means, but only by the exercise of intelligence, care, and common sense. It is therefore essential to have owners and personnel involved in the use and operation of the equipment who are careful, competent, trained, and qualified in the safe operation of the equipment and its proper use. Examples of hazards are dropping, tipping or slipping of loads caused primarily by improperly secured loads, overloading, off-centered loads, use on other than hard level surfaces, and using equipment for a purpose for which it was not designed.

METHODS TO AVOID HAZARDOUS SITUATIONS



- Read, study, understand and follow all instructions before using.
- Inspect the jack stands before each use. Do not use if damaged, altered, modified, in poor condition, or have loose or missing hardware or parts. Make corrections before using the stands.
- Wear eye protection that meets ANSI Z 87.1 and OSHA standards.
- Do not use beyond rated capacity. Do not shock load.
- Use only on a hard level surface capable of supporting the load.
- Stands are to be used in matched pairs to support one end of a vehicle only. Do not simultaneously support both ends or one side of a vehicle.
- Apply the emergency brake, put the gear shift lever in park or gear if a manual shift transmission, and chock the tires that will not be lifted off the ground.
- Center load on saddle. Do not use saddle lugs to support the load.
- Check the stands for solid contact with the ground and vehicle. Make sure the stands' locking pins are fully engaging the saddle columns' and support columns' holes.
- Consult the vehicle manufacturer for the proper frame support locations.
- This product may contain one or more chemicals known to the State of California to cause cancer and birth defects or other reproductive harm. *Wash hands thoroughly after handling.*
- Failure to heed these warnings may result in personal injury and/or property damage.

CONSEQUENCES OF NOT AVOIDING HAZARDOUS SITUATIONS



Failure to read this manual completely and thoroughly, failure to understand its OPERATING INSTRUCTIONS, SAFETY WARNINGS, MAINTENANCE INSTRUCTIONS and comply with them, and failure to comply with the METHODS TO AVOID HAZARDOUS SITUATIONS could cause accidents resulting in serious or fatal personal injury and/or property damage.

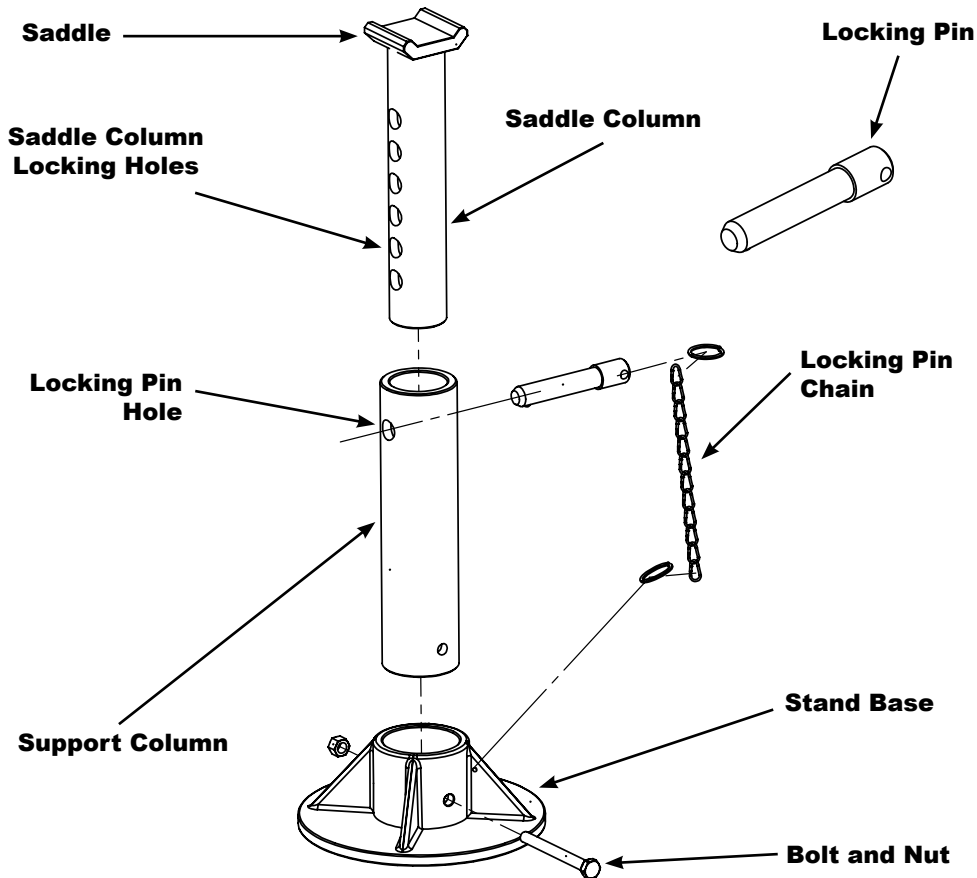

ASSEMBLY INSTRUCTIONS

1. Install the support column into the stand base, align the holes in the stand base with the holes at the bottom of the support column.
2. Install the bolt through the stand base and support column and thread the nut onto the bolt and tighten.
3. Place the saddle column into the support column.

OPERATING INSTRUCTIONS



This is the safety alert symbol used for the OPERATING INSTRUCTIONS section of this manual to alert you to potential personal injury hazards. Obey all instructions to avoid possible injury or death.

1. Make sure the work floor is clean and free of debris and obstacles.
2. Chock the vehicle's tires that will not be lifted. Make sure the emergency brake is on and the vehicle's transmission is either in the park mode or gear if a manual transmission.
3. Raise the vehicle to a safe working height and make sure the jack and vehicle setup are stable before positioning the jack stands. **DO NOT CRAWL UNDER THE VEHICLE TO POSITION OR REMOVE STANDS**
4. Position the jack stands right below the areas of the vehicle support points as specified by the vehicle manufacturer.
5. Lift the saddle columns as close to the vehicle as possible without the saddles on the columns coming in contact with the vehicle. Insert the locking pin.
6. Slowly and carefully lower the vehicle on the jack stands. Shock loads or loads dropped abruptly on stands can cause premature metal fatigue or even stand failure depending on the weight of the vehicle and the speed of decent that impacts the stands' support columns. The load should be supported in the center of the support column saddles, not the locating lugs of the saddles.
7. Check the load for stability. If the load is not stable, lift the load off the stands and correctly reposition the stands.
8. When work is completed, raise the vehicle high enough off the stands where the stands can be easily removed.

PARTS LIST AND DRAWING

ITEM NO	PART NO	DESCRIPTION	QTY
1		Bolt M8 x 80	1
2		Base	1
3		Sleeve	1
4		Nut M8	1
5	RS3TPRCS	Lock Pin (incl. item 6,7)	1
6		Key Ring	2
7		Chain	1
8		Saddle and Post	1
Not Shown	RS1003AJLK	Label Kit	1

Note: Only items identified by part number are available for purchase.

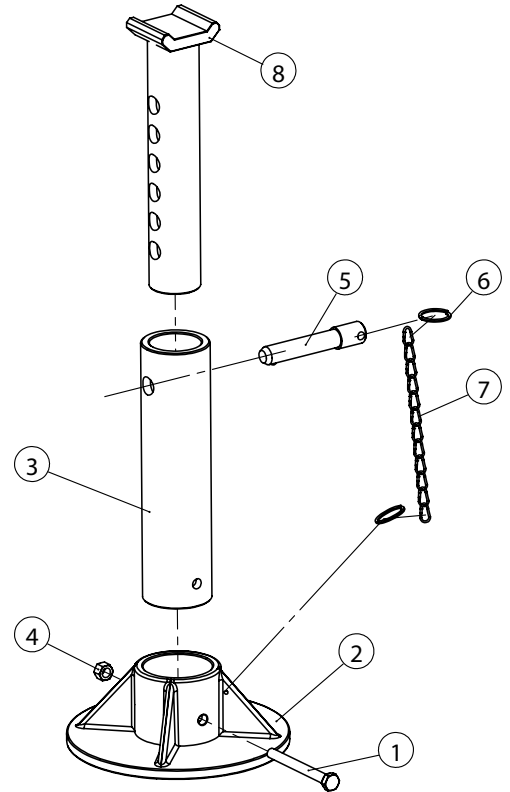

PREVENTATIVE MAINTENANCE



This is the safety alert symbol used for the PREVENTATIVE MAINTENANCE section of this manual to alert you to potential personal injury hazards. Obey all instructions to avoid possible injury or death.

1. Always store the jacks stands in a well protected area where they will not be exposed to inclement weather, corrosive vapors, abrasive dust, or any other harmful elements. The stands must be cleaned of water, snow, sand or grit before using.
2. Every jack stand owner is responsible for keeping the stand labels clean and readable. Use a mild soap solution to wash external surfaces of the stand. Contact Sunex for a replacement label if your stand's label is not readable.
3. Inspect the stands before each use. Do not use the stands if any component is cracked, broken or bent. Do not use the stand if it has loose or missing hardware or components, or is modified in any way. Take corrective action before using the stand again. Premature wearing or damage to components caused by loose or missing hardware is not eligible for warranty consideration.



MODEL 1003AJ
CAPACITY: 3 TON
JACK STAND (PAIRS)

LIMITED WARRANTY

SUNEX INTERNATIONAL, INC. WARRANTS TO ITS CUSTOMERS THAT THE COMPANY'S SUNEX TOOLS® BRANDED PRODUCTS ARE FREE FROM DEFECTS IN WORKMANSHIP AND MATERIALS.

Sunex International, Inc. will repair or replace its Sunex Tools® branded products which fail to give satisfactory service due to defective workmanship or materials, based upon the terms and conditions of the following described warranty plans attributed to that specific product.

This product carries a ONE-YEAR warranty. During this warranty period, Sunex Tools will repair or replace at our option any part or unit which proves to be defective in material or workmanship.

Other important warranty information:

This warranty does not cover damage to equipment or tools arising from alteration, abuse, misuse, damage and does not cover any repairs or replacement made by anyone other than Sunex Tools or its authorized warranty service centers.

The foregoing obligation is Sunex Tools' sole liability under this or any implied warranty and under no circumstances shall we be liable for any incidental or consequential damages.

NOTE: Some states do not allow the exclusion or limitation of incidental or consequential damages, so the above limitation or exclusion may not apply to you. If you have any questions about warranty service, please contact Sunex Tools. This warranty gives you specific legal rights and you may also have other rights which vary from state to state. Repair kits and replacement parts are available for many of Sunex Tools products regardless of whether or not the product is still covered by a warranty plan.

SHIPPING ADDRESS:

Sunex Tools
315 Hawkins Rd.
Travelers Rest, South Carolina 29690

MAILING ADDRESS:

Sunex Tools
P.O. Box 1233
Travelers Rest, South Carolina 29690

MANUAL DE OPERACIÓN

CONTENIDO:

Página	6	Especificaciones
	7	Información de advertencia
	8	Instrucciones de ensamble y instrucciones de operación
	9	Mantenimiento preventivo y Cobertura de garantía



SPÉCIFICATIONS

Capacité	3 Tonne (2,721.5 kg)
Hauteur minimum	10.6 po (26.9 cm)
Hauteur maximum	15.4 po (39.1 cm)
Diamètre de la selle	2.2 po x 2.0 po (5.6 cm x 5.1 cm)
Taille de la base	7.1 po (18.0 cm)
Peso de embarque (pares).....	10 livres (4.5 kg)

INFORMACIÓN DE ADVERTENCIA



Este símbolo indica una alerta de seguridad y se usa para advertir sobre peligro de accidentes personales. Observe toda la información de seguridad que sigue a este símbolo para evitar la posibilidad de que ocurran lesiones o muerte.

⚠ ADVERTENCIA

ADVERTENCIA: Indica una situación peligrosa que si no se evita, puede provocar la muerte o lesiones graves.



IMPORTANTE: LEA ESTAS INSTRUCCIONES ANTES DE USAR EL DISPOSITIVO

ANTES DE USAR ESTAS BASES DE SOPORTE, LEA ESTE MANUAL COMPLETAMENTE Y DE FORMA DETENIDA, COMPRENDA SUS PROCEDIMIENTOS DE OPERACIÓN, LAS ADVERTENCIAS DE SEGURIDAD Y LOS REQUERIMIENTOS DE MANTENIMIENTO.

Es la responsabilidad del propietario asegurarse que todo el personal lea este manual antes de usar estas bases. También es la responsabilidad del propietario de la base mantener este manual intacto y en un lugar conveniente para que todos lo alcancen a ver y a leer. Si las etiquetas del manual o del producto se pierdan o no son legibles, comuníquese con un centro de reparación autorizado de Sunex por los repuestos. El comprador/propietario o una persona designada deberá leer y comentar el producto y las advertencias de seguridad en la lengua materna del operario que no hable inglés fluido, a fin de asegurarse de que comprende el contenido.

NATURALEZA DE LAS SITUACIONES DE RIESGO

⚠ ADVERTENCIA

El uso de dispositivos de bomba de pie neumática/ hidráulica se halla sujeto a ciertos riesgos que no se pueden prever por medios mecánicos, sino por la información, la diligencia y el sentido común. Por lo tanto, es esencial si no se siguen las instrucciones, se podrían ocasionar peligros, tales como la ruptura del fluido hidráulico presurizado de las mangueras o acoplamientos, así ocasionando la pérdida de carga, la bajada no controlada o la caída de la carga. Las inclinaciones o resbalones de la carga son ocasionados mayormente por el ensamble inadecuado y la sobrecarga y se pueden dar las cargas no centradas si no se siguen las instrucciones.

FORMAS DE EVITAR LAS SITUACIONES DE RIESGO

⚠ ADVERTENCIA

- Lea, estudie, comprenda y siga todas las instrucciones antes del uso.
- Esta base está destinada a asistir en la estabilización y el soporte del remolque el cual ha sido desconectado del tractor. No use esta base para soportar una carga sino más bien para asistir en el soporte de la carga.
- Lleve puesto protección de ojos que cumpla con las normas de OSHA y ANSI Z 87.1
- No la use más allá de su capacidad nominal. No le dé ningún choque a la carga.
- Úsela solo sobre superficies duras y niveladas, capaces de sostener la carga.
- Las bases deben usarse en pares emparejados para soportar un extremo del vehículo solamente. No soporte ambos extremos simultáneamente o sólo un lado del vehículo.
- Aplique el freno de emergencia, ponga la palanca de cambio en la posición de estacionado o en alguna otra posición si es una transmisión de cambio manual y calce las llantas las que no serán levantadas del piso.
- Centre la carga en la silla. No use los extremos de la silla para soportar la carga.
- Revise las bases por un contacto sólido con el piso y con el vehículo. Asegúrese que los linguetes de seguridad de la base estén completamente encajados con los dientes de la columna de soporte.
- Consulte el fabricante del vehículo por las ubicaciones adecuadas de soporte del bastidor.
- Este producto contiene químicos conocidos en el estado por ser causantes de cáncer y otros defectos de nacimiento y otros daños reproductivos nocivos. *Lávese las manos a fondo después del manejo.*
- Hacer caso omiso a estas advertencias puede ocasionar lesiones personales potenciales y/o daños a la propiedad.

CONSECUENCIAS DE NO PREVENIR LAS SITUACIONES DE RIESGO

⚠ ADVERTENCIA

Hacer caso omiso, al no leer este manual detenidamente y de forma completa, y no comprender sus INSTRUCCIONES DE OPEARACIÓN, ADVERTENCIAS DE SEGURIDAD, INSTRUCCIONES DE MANTENIMIENTO y cumplir con ellas, y desatender los MÉTODOS PARA EVITAR LAS SITUACIONES PELIGROSAS podría ocasionar accidentes, resultando en lesiones personales serias o fatales y/o daños a la propiedad.

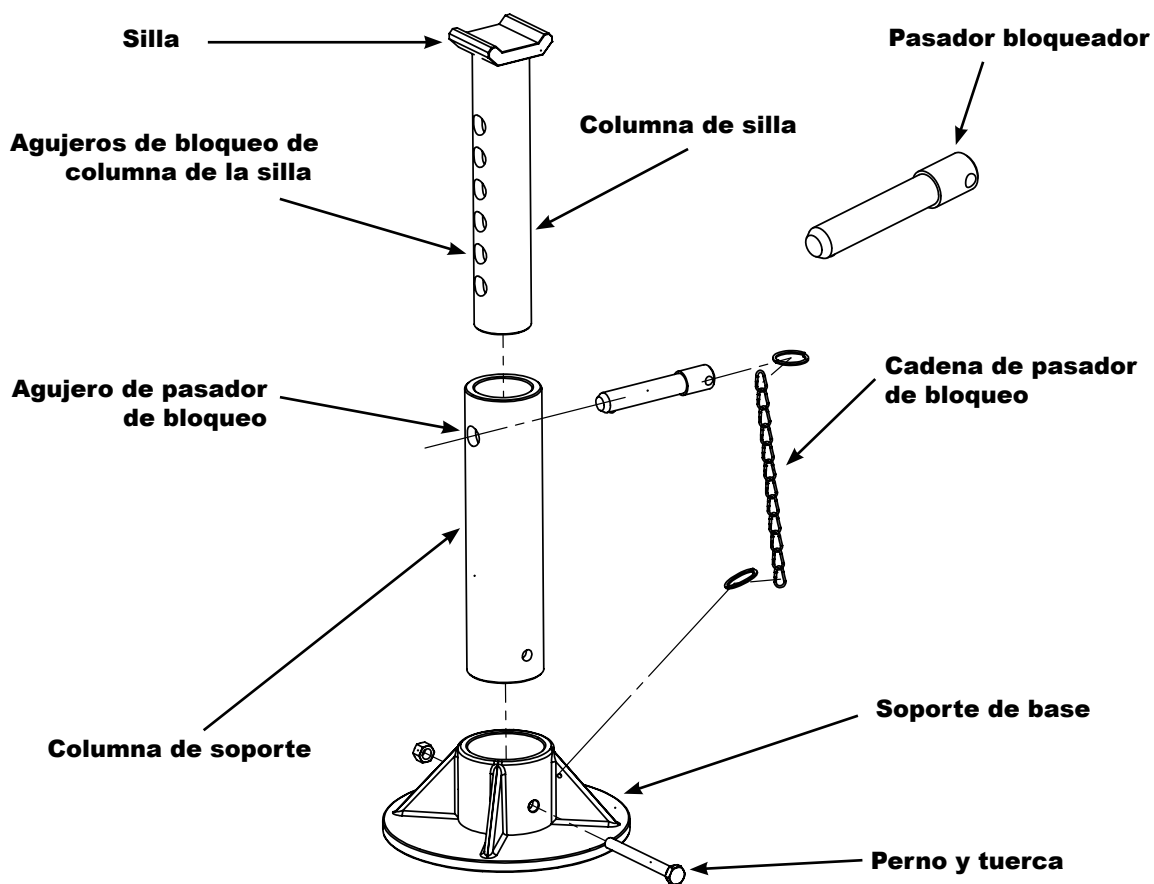

Selle





GARANTÍA LIMITADA:

SUNEX INTERNATIONAL, INC., LE GARANTIZA A SUS CLIENTES QUE LAS HERRAMIENTAS Y PRODUCTOS CON LA MARCA DE LA EMPRESA SUNEX TOOLS NO CONTIENEN DEFECTOS EN SU MANO DE OBRA NI MATERIAS PRIMAS.

Sunex International, Inc., reparará o sustituirá sus productos con la marca Sunex Tools® que reflejen fallas en el funcionamiento satisfactorio debido a que la mano de obra o las materias primas estén defectuosas, tomando como base las cláusulas y condiciones de los planes de garantía descritos a continuación y asignados a ese producto específico. Este producto tiene una garantía de UN AÑO. Durante este periodo de garantía, Sunex Tools reparará o repondrá, a nuestra opción, cualquier parte o unidad la cual demuestra ser defectuosa en cuanto a material o mano de obra.

Otra importante información de la garantía:

Esta garantía no cubre daños a equipo o herramientas debido a modificaciones, abuso, mal uso o daños y no cubre ninguna reparación o sustitución hecha por ninguna persona que no sea Sunex Tools o alguno de sus centros de servicio de garantía autorizados. La obligación antes mencionada queda bajo la responsabilidad exclusiva de Sunex Tools® según se menciona o de cualquier garantía implícita y bajo ninguna circunstancia quedará bajo su responsabilidad cualquier garantía implícita ya bajo ninguna circunstancia quedará bajo su responsabilidad cualquier daño incidental o consecuencial.

NOTA: Algunos estados no permiten la exclusión ni limitación de daños incidentales ni consecuenciales, por ende la limitación o exclusión anterior puede no ser aplicable para usted. Si usted tiene preguntas acerca del servicio de garantía, comuníquese por favor con Sunex Tools. Esta garantía le brinda derechos legales específicos y usted puede contar también con derechos adicionales los cuales varían del estado a estado. Los equipos de reparación y las partes de repuesto están disponibles para muchos de los productos de Sunex Tools, independientemente de que si el producto aún sigue con cobertura bajo un plan de garantía o no.

DIRECCIÓN A EMBARCARSE:

Sunex Tools
315 Hawkins Rd.
Travelers Rest, South Carolina 29690

DIRECCIÓN DE CORREOS:

Sunex Tools
P.O. Box 1233
Travelers Rest, South Carolina 29690

MANUEL D'OPERATION

CONTENU:

- Page 10 Spécifications
- 11 Information d'avertissement
- 12 Instructions de montage, instructions d'utilisation
- 12 entretien préventif et couverture de la garantie



SPECIFICATIONS

Capacidad	3 Tons (2,721.5 kg)
Altura mínima	10.6" (26.9 cm)
Altura máxima.....	15.4" (39.1 cm)
Diámetro de la silla.....	2.2" x 2.0" (5.6 cm x 5.1 cm)
Tamaño de base.....	7.1" (18.0 cm)
Peso de embarque (paires)	10 libras (4.5 kg)

INFORMATION D'AVERTISSEMENT



Ce symbole indique un danger potentiel. Il est utilisé pour avertir l'utilisateur des risques potentiels de blessures corporelles. Prière de respecter toutes les consignes de sécurité qui suivent ce symbole afin d'éviter les blessures ou la mort potentielles.

⚠ AVERTISSEMENT

AVERTISSEMENT : Ce symbole indique une situation dangereuse qui pourrait causer la mort ou des blessures graves si elle n'est pas évitée.



IMPORTANT : LIRE CES CONSIGNES AVANT L'UTILISATION.

AVANT D'UTILISER CES SUPPORTS, LISEZ CE MANUEL EN ENTIER, COMPRENEZ SES CONSIGNES D'UTILISATION LES AVERTISSEMENTS DE SÉCURITÉ ET LES SPÉCIFICATIONS D'ENTRETIEN.

Il est de la responsabilité du propriétaire de s'assurer que tout le personnel lit ce manuel avant d'utiliser ces supports. Il est d'également la responsabilité du propriétaire du support de garder ce manuel en bon état et dans un endroit commode afin que tous aient un accès facile au manuel. Si les étiquettes du manuel ou du produit sont perdues ou non lisibles, veuillez communiquer avec un centre autorisé de réparation (Sunex) pour des remplacements. Si l'utilisateur ne parle pas couramment le français, les consignes de sécurité et le mode d'emploi de l'outil devront lui être lues à haute voix et être discutées avec l'utilisateur, dans sa langue maternelle, par le propriétaire/acheteur ou une personne désignée, afin d'assurer que l'utilisateur en comprenne bien le contenu.

LE TYPE DE SITUATIONS DANGEREUSES

⚠ AVERTISSEMENT

L'utilisation de dispositifs de levage portatifs pour automobiles expose l'utilisateur à certains dangers qui ne peuvent pas être évités par des moyens mécaniques, mais seulement en faisant preuve d'intelligence, d'attention et de bon sens. Il est donc essentiel que les propriétaires et les employés qui utiliseront ce dispositif soient prudents, compétents, qualifiés et formés à l'utilisation sécuritaire de l'équipement. Des exemples de dangers comprennent le renversement, le glissement ou la chute soudaine de la charge. Ces dangers sont principalement imputables à une charge mal répartie, une utilisation sur une surface meuble ou inclinée, ou une utilisation à des fins autres que celles pour lesquelles le dispositif a été conçu.

MÉTHODES POUR ÉVITER LES SITUATIONS DANGEREUSES

⚠ AVERTISSEMENT

- Lire, étudier et comprendre et suivre toutes les instructions avant l'utilisation.
- Inspectez les chandelles avant chaque utilisation. N'utilisez pas si endommagé, altéré, modifié, en mauvais état, ou a des pièces ou de la quincaillerie manquante ou desserrer. Faites les corrections avant l'utilisation des chandelles.
- Portez une protection oculaire qui répond aux normes ANSI Z87.1 et de l'OSHA.
- N'utilisez pas au-delà de la capacité évaluée. Ne pas surcharger.
- Utilisez seulement sur une surface dure et de niveau capable de soutenir la charge.
- Les tréteaux doivent être utilisés par paires appariées pour supporter une extrémité de la voiture seulement. Ne pas supporter simultanément les deux extrémités ou un côté du véhicule.
- Appliquez le frein de secours, mettez le levier de changement de vitesse à la position stationnement ou s'il s'agit d'une transmission manuelle elle doit être embrayée, et calez les roues qui ne seront pas soulevées de terre.
- Centrez la charge sur la selle. N'utilisez pas les extrémités de la selle pour soutenir la charge.
- Vérifiez les chandelles afin d'avoir un contact solide avec le sol et le véhicule. Assurez-vous que le cliquet de verrouillage est entièrement engagé dans les dents de la colonne de soutien.
- Consultez le fabricant du véhicule pour les endroits de soutien appropriés pour le véhicule.
- Ce produit contient des produits chimiques reconnus par l'État de la Californie comme causant le cancer, des anomalies congénitales ou d'autres effets nuisibles sur la reproduction. *Se laver les mains à fond après l'utilisation.*
- Le manque d'observer ces avertissements peut avoir comme conséquence des blessures corporelles et/ou des dégâts matériels.

CONSÉQUENCES DE NE PAS ÉVITER DES SITUATIONS DANGEREUSES

⚠ AVERTISSEMENT

Le manquement de lire ce manuel complètement et avec attention et l'incompréhension des CONSIGNES D'UTILISATION, AVERTISSEMENTS DE SÉCURITÉ, INSTRUCTIONS D'ENTRETIEN et de se conformer à elles, et en négligeant les MÉTHODES POUR ÉVITER DES SITUATIONS DANGEREUSES peut causer des accidents ayant comme conséquence des blessures sérieuses ou mortelles et/ou des dégâts matériels.

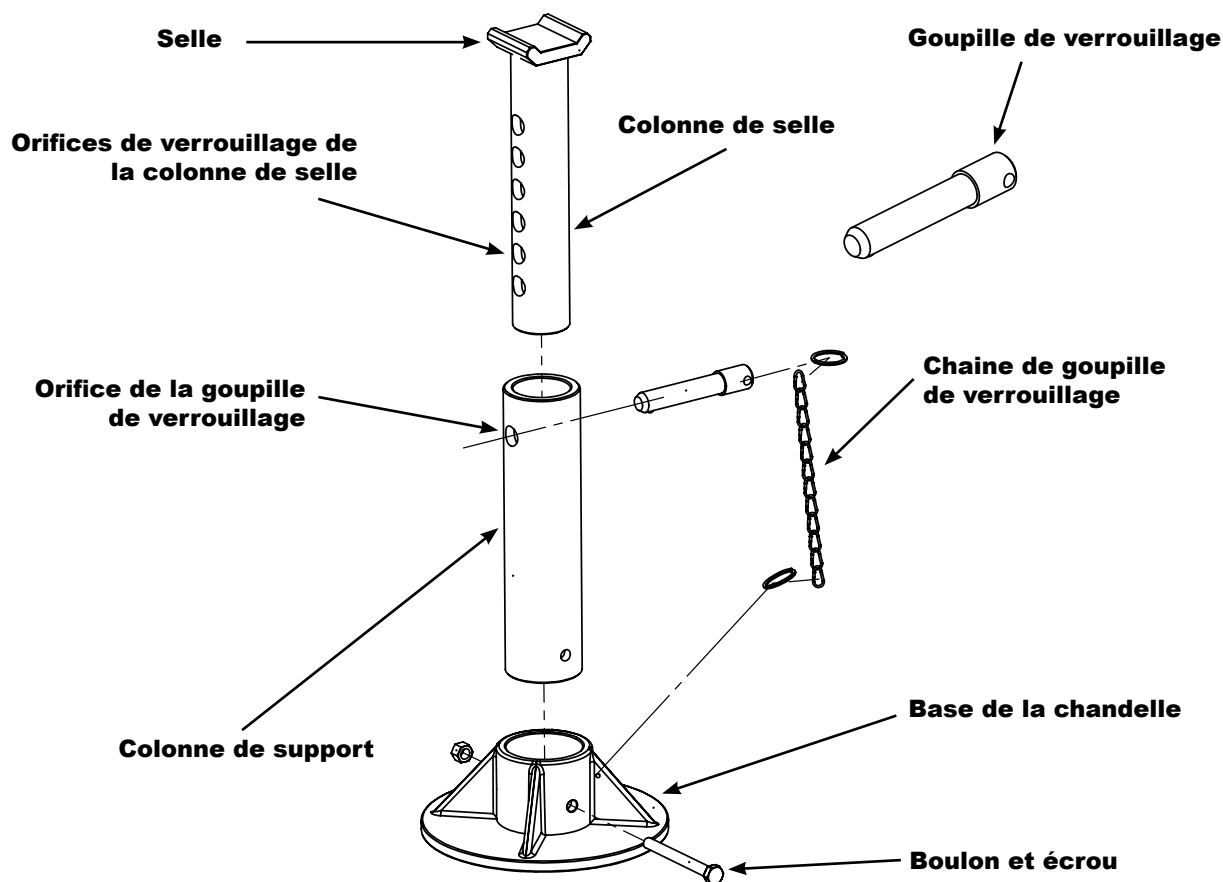

ASSEMBLY INSTRUCTIONS

1. Installez la colonne de support dans la base de la chandelle, alignez les orifices de la base de la chandelle avec les orifices au bas de la colonne de support.
2. Installez le boulon au travers de la base et de la colonne de support puis visser l'écrou sur le boulon et serrez..
3. Placez la colonne de selle dans la colonne de support.

OPERATING INSTRUCTIONS



Voici le symbole utilisé dans la section DIRECTIVES D'UTILISATION du présent manuel pour avertir du risque de blessure. Suivre toutes les directives pour éviter des blessures pouvant être graves ou mortelles.

1. Assurez-vous que le plancher de travail est propre et exempt de débris et d'obstacles.
2. Calez les pneus du véhicule qui ne seront pas soulevés. Assurez-vous que le frein de secours est serré et que la transmission du véhicule est à la position stationnement ou embrayez s'il s'agit d'une transmission manuelle.
3. Soulevez le véhicule à une hauteur de travail sécuritaire et assurez-vous que l'installation du vérin de levage et du véhicule est stable avant de placer les chandelles. **NE PAS RAMPER SOUS LE VÉHICULE POUR PLACER OU RETIRER LES CHANDELLES.**
4. Positionnez la chandelle juste en dessous des points de supports prévus sur le châssis par le manufacturier du véhicule.
5. Levez les colonnes de selle aussi près que possible du véhicule en évitant que les selles des colonnes entrent en contact avec le véhicule. Insérez la goupille de verrouillage.
6. Abaissez lentement et prudemment le véhicule sur les chandelles. Les chocs provenant de charges ou les charges qui tombent abruptement sur des chandelles peuvent causer la fatigue prématurée du métal ou même la rupture de la chandelle selon le poids du véhicule et la vitesse de descente qui cause l'impact sur les colonnes de soutien des chandelles.
7. Vérifiez la charge pour vous assurer de sa stabilité. Si la charge n'est pas stable, soulevez la charge et remplacez correctement les chandelles.
8. Lorsque le travail est terminé, soulevez le véhicule assez haut afin de pouvoir retirer facilement les chandelles.

ENTRETIEN PRÉVENTIF

Voici le symbole utilisé pour dans la section ENTRETIEN PRÉVENTIF du présent manuel pour avertir du risque de blessure. Suivre toutes les directives pour éviter des blessures pouvant être graves ou mortelles.

1. Entrez toujours les chandelles dans un endroit bien protégé où il ne sera pas exposé aux intempéries, aux vapeurs corrosives, à la poussière abrasive, ou à aucun autre élément nocif. Les chandelles doivent être nettoyées de l'eau, de la neige, du sable ou de l'abrasif avant utilisation.
2. Chaque propriétaire de chandelle est responsable de maintenir l'étiquette de chandelle propre et lisible. Utilisez une solution douce de savon pour laver les surfaces externes de la chandelle. Contactez Sunex pour une étiquette de rechange si votre étiquette de chandelle n'est pas lisible.
3. Inspectez les chandelles avant chaque utilisation. N'utilisez pas les chandelles si n'importe quel composant est fissuré, cassé ou plié. N'utilisez pas la chandelle s'il y a des composants ou de la quincaillerie manquants ou desserrés de quelques façons. Faites les correctifs nécessaires avant d'utiliser de nouveau la chandelle.

GARANTIE LIMITÉE**SUNEX INTERNATIONAL, INC. GARANTIT À SES CLIENTS QUE LES OUTILS DE MARQUE SUNEX TOOLS SONT EXEMPTS DE DÉFAUTS DE MAIN D'ŒUVRE ET DE MATÉRIAU**

Sunex International, Inc. réparera ou remplacera ses outils de marque Sunex Tools[®] qui ne donnent pas un service satisfaisant à cause d'un défaut de main d'œuvre ou de matériau, selon les termes et conditions décrits ci-dessous dans les plans de garantie correspondant à ce produit spécifique. Ce produit a une garantie de UN AN. Pendant la période de garantie, Sunex Tools[®] réparera ou remplacera, à sa seule discrétion, toute pièce ou tout appareil dont il a été déterminé qu'il comporte un défaut de matériau ou de main d'œuvre.

Autres informations importantes sur la garantie...

Cette garantie ne couvre pas les dommages à de l'équipement ou à des outils modifiés, sujets à des abus ou à une utilisation incorrecte, ou encore endommagés; elle ne couvre pas les réparations ou le remplacement effectué par quiconque autre que Sunex Tools[®] ou ses centres de services de garantie autorisés. L'obligation qui précède constitue la seule responsabilité de Sunex Tools[®] en vertu de cette garantie ou de toute garantie implicite; et en aucun cas Sunex Tools[®] ne pourra être responsable pour des dommages indirects ou consécutifs.

REMARQUE : Quelques états ne permettent pas l'exclusion ou la limitation des dommages fortuits ou consécutifs, ainsi la limitation ou l'exclusion ci-dessus peut ne pas s'appliquer à vous. Si vous avez n'importe quelles questions au sujet du service de garantie, veuillez contacter les outils Sunex. Cette garantie vous donne des droits légaux spécifiques et vous pouvez également avoir d'autres droits qui varient d'un état à un autre. Les ensembles de réparation et les pièces de rechange sont disponibles pour plusieurs produits d'outils Sunex indépendamment de si le produit est encore couvert par un plan de garantie.

ADRESSE D'EXPÉDITION:

Sunex Tools
315 Hawkins Rd.
Travelers Rest, South Carolina 29690

ADRESSE POSTALE:

Sunex Tools
P.O. Box 1233
Travelers Rest, South Carolina 29690