

GC30ERV-W

Greenchoice Single Room
Energy Recovery Ventilator
Instruction Manual

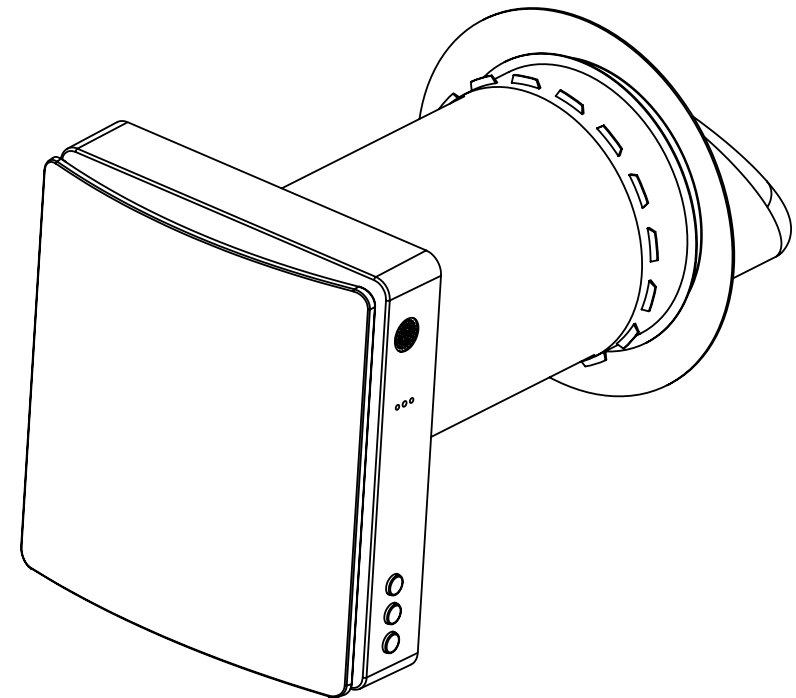

Content

SAFETY REQUIREMENTS	3
INTRODUCTION	5
USE	6
PACKING LIST	6
MAIN TECHNICAL PARAMETERS.....	7
DESIGN AND OPERATION	8
INSTALLATION DRAWING	9
OPERATION MODES	10
VENTILATOR INSTALLATION	11
FUNCTION DESCRIPTION	14
REMOTE CONTROLLER.....	15
PAIRING SYNCHRONIZATION FUNCTION	16
MASTER UNIT SETTINGS	17
SLAVE UNIT SETTINGS	18
MASTER AND SLAVE UNITS RESET AND CANCELLATION	18
IOT NETWORKING FEATURES	19
IOT NETWORKING OPERATION STEPS	21
MAINTENANCE	23
STORAGE AND TRANSPORTATION RULES	24
TROUBLESHOOTING	25

► SAFETY REQUIREMENTS

- Read the user manual carefully before installing and operating the heat recovery ventilator GC30ERV-W.
- Installation and operation of the ventilator shall be performed in accordance with this user manual as well as the provisions of all the applicable local and national construction, electrical and technical codes and standards.
- All warnings contained in this user manual must be followed to ensure personal safety.
- Failure to follow the safety instructions may result in personal injury or ventilator damage.
- Read this manual carefully and keep it as long as you use the ventilator.
- This appliance can be used by children aged 8 years and above as well as by persons with reduced physical, sensory or mental capabilities or lack of experience and knowledge if they have been given supervision or instruction concerning the use of the appliance in a safe way and understand the hazards involved.
- Don't allow children to play with the appliance.
- Don't allow children to clean and maintain unit without supervision.
- If the power cord is damaged, it must be replaced by the manufacturer, its service agent, or a similarly qualified person in order to avoid a hazard.
- It is recommended that you install the ventilator more than 6.89 ft (2.1 m) above the floor.
- Precautions must be taken to prevent the back-flow of gases into the room from the open flue of gas or other fuel-burning appliances.
- Exhaust fans may adversely affect the safe operation of appliances burning gas or other fuels (including those in other rooms) by the backflow of combustion gases. These gases may cause carbon monoxide poisoning. After installation of an exhaust fan such as a partition fan or a duct fan, the operation of an open flue gas appliance should be tested by a qualified person to ensure that backflow of combustion gases does not occur.
- Don't recharge non-rechargeable batteries.
- Batteries must be inserted with the correct polarity.
- Remove used batteries from the appliance and safely dispose of.
- If the appliance is to be stored unused for a long period, the batteries should be removed.
- Don't short-circuit the power supply terminals.
- Take good care of the remote control to prevent children from swallowing batteries and causing accidents.



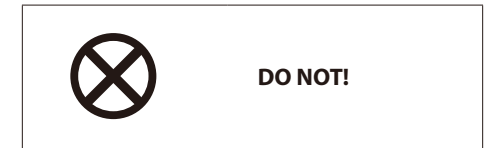

Symbols Used In The Manual

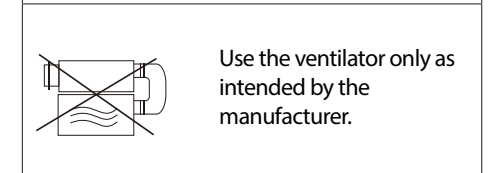
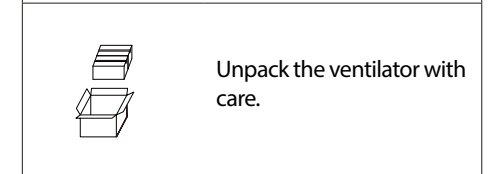
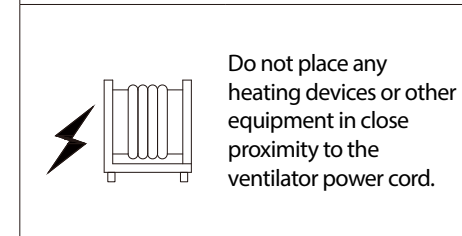
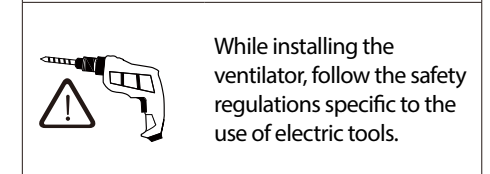
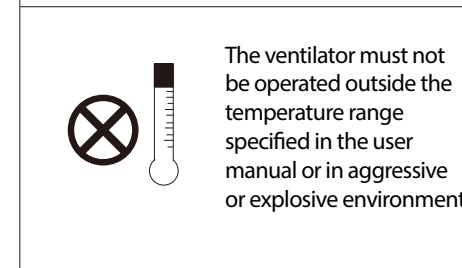
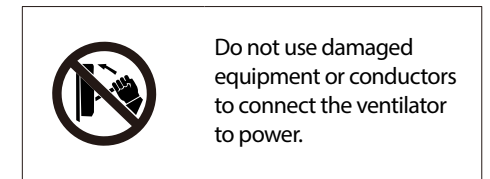
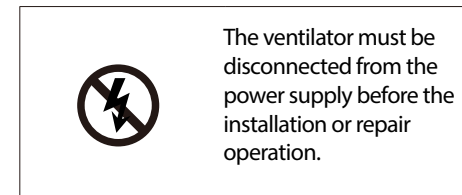

Ventilator Installation Safety Precautions

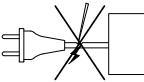
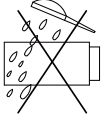
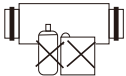
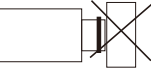
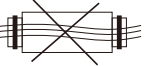

Ventilator Installation Safety Precautions

 <p>Do not touch the controller or the remote control with wet hands. Do not perform ventilator maintenance with wet hands.</p>	 <p>Disconnect the ventilator from the power supply before maintenance.</p>
 <p>Do not allow children to operate the ventilator.</p>	 <p>Do not damage the power cable while operating the ventilator. Do not put any objects on the power cable.</p>
 <p>Do not clean the ventilator with water. Protect the electrical parts from water ingress.</p>	 <p>Keep explosive and flammable products away from the ventilator.</p>
 <p>Do not block the air duct when the ventilator is on.</p>	 <p>Do not open the ventilator while in operation.</p>
	 <p>Do not direct airflow from the ventilator onto open flames or candles.</p>

► INTRODUCTION

This user manual includes technical description, operation, installation and mounting guidelines for the heat recovery ventilator GC30ERV-W.

► USE

- The ventilator is designed to exchange air in apartments, villas, hotels, cafes, and other domestic and public buildings. The ventilator is equipped with a ceramic energy regenerator and a fan that supplies fresh air and extracts air with energy recovery.
- The ventilator is designed for through the wall mounting. The telescopic design of the fan allows its installation in walls from 11.0" (280mm) to 18.5" (470mm) thick.
- The ventilator is designed for continuous operation always connected to power supply.
- The transported air must not contain any flammable or explosive mixtures, evaporation of chemicals, coarse dust, soot and oil particles, sticky substances, fibrous materials, pathogens, or any other harmful substances.



INSTALLATION AND CONNECTION OPERATIONS MUST BE PERFORMED ONLY BY PROPERLY QUALIFIED PERSONNEL AFTER THE APPROPRIATE SAFETY BRIEFING.

THE VENTILATOR INSTALLATION SITES MUST PREVENT ACCESS BY UNATTENDED CHILDREN.

► PACKING LIST

Ventilator	1 pc
Accessories bag	1 pc
Remote controller	1 pc
User manual	1 pc
Packing box	1 pc

► MAIN TECHNICAL PARAMETERS

- The ventilator is designed for indoor application with an ambient temperature ranging from -20°C (-4°F) to +50°C (+122°F) and relative humidity below 80%.
- The ventilator is classified as a class II electric appliance.
- Ingress Protection (IP) rating is IPX4.
- The ventilator design is subject to continuous improvement.

Ventilator Overall Dimensions (mm)

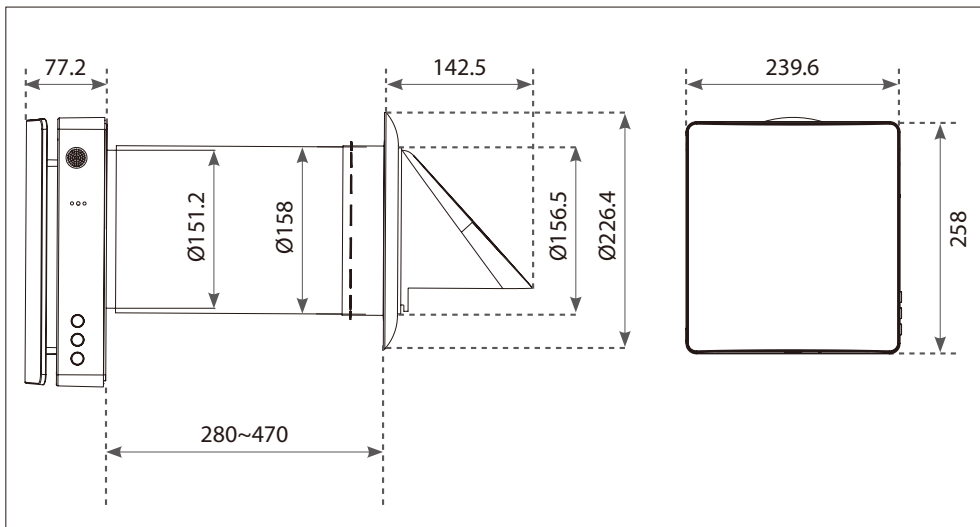

Description	Unit	Value
Voltage	V	100-240
Frequency	Hz	50/60
Input Power	W	9.7/10.7/11.5
Current	A	0.14/0.15/0.16
RPM	-	1000/1550/1800
RPM (max)	-	2200
Airflow (L/M/H) in supply/exhaust mode (with F7 filter)*	m ³ /h	20/40/50
Airflow (L/M/H) in regeneration mode (with F7 filter)*	m ³ /h	10/20/25
Airflow in supply/exhaust mode (with F7 filter)*	CFM	11.8/23.5/29.4
Airflow in regenerator mode (with F7 filter)*	CFM	5.9/11.8/15
Max airflow (under fan boost mode)	m ³ /h	60
Max airflow (under fan boost mode)	CFM	35
Sound Pressure Level	dB(A)	32.7
Heat Recovery Efficiency	%	up to 97
Ingress Protection Rating	-	IPX4
Air Duct Diameter	mm	158
SEC	-	Class A
Mounting Type	-	Wall Mounting
Net Weight	kg	4.2

*Note: The airflow in supply/exhaust mode without F7 filter is about 34/56/70 CMH or 20/33/41.2 CFM, and the relative parameters will be adjusted accordingly.

► DESIGN AND OPERATION

- The ventilator consists of a telescopic air duct with adjustable length regulated by the position of the inner air duct inside the outer air duct, the ventilation unit, and the ventilation hood.
- F7 filter+prefilter and the ceramic energy regenerator are located inside the inner duct. The filters are designed to purify supply air and prevent foreign objects from ingress into the regenerator and the fan.
- The ceramic energy regenerator extracts energy from exhaust air to warm up or cool down supply air.
- The regenerator is equipped with a pull cord inside to facilitate its withdrawal from the ventilator. The regenerator is installed on an insulation material which is used as a sealant as well.
- The ventilator can be installed from the inner side of the wall.

► **INSTALLATION DRAWING**

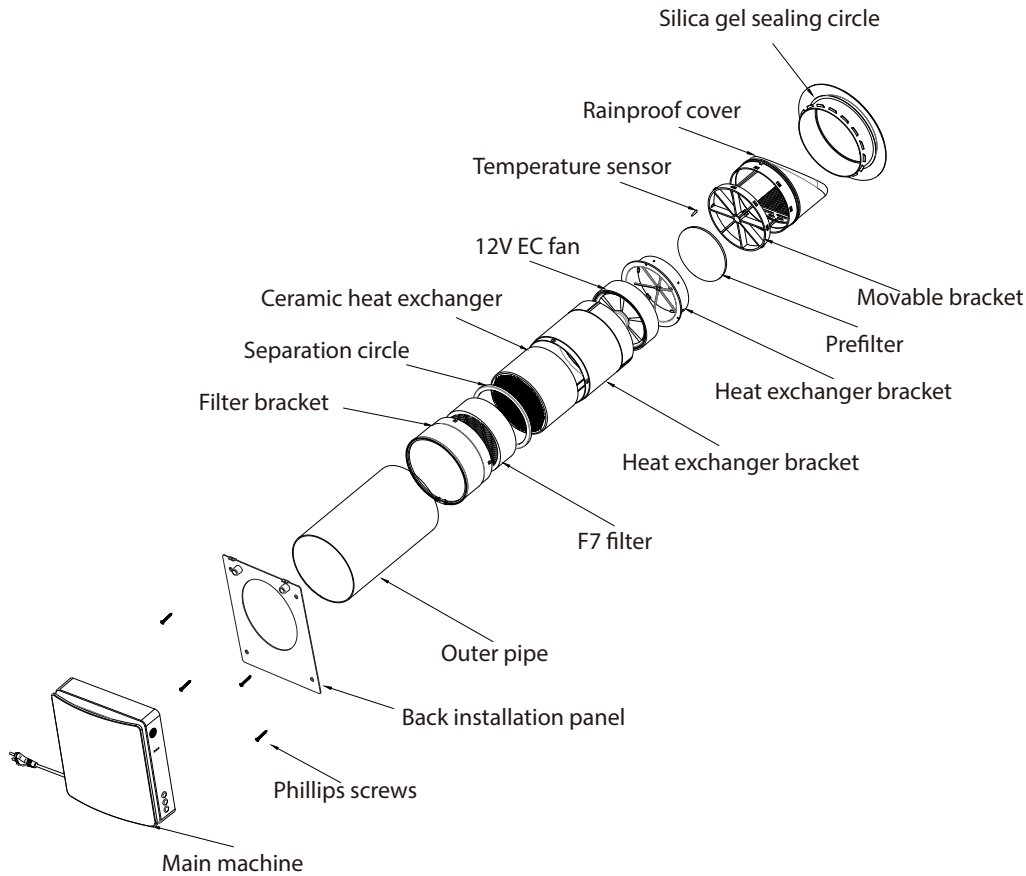

► **OPERATION MODES**

Ventilation Mode. The ventilator runs in exhaust or supply mode at a set speed. When operating two connected ventilators, one runs in the supply mode and the other in exhaust mode.

Regeneration Mode. The ventilator runs in two cycles of 75 seconds each, to provide heat and moisture regeneration.

Interval 1 The warm polluted air is extracted from the room and goes through the ceramic regenerator, which gradually absorbs heat and moisture. After 75 seconds the ventilator switches to air supply mode.

Interval 2 The cold, fresh outdoor air goes through the heat regenerator and absorbs the accumulated moisture and heat. After 75 seconds, when the energy regenerator gets cold, the ventilator switches to exhaust mode.

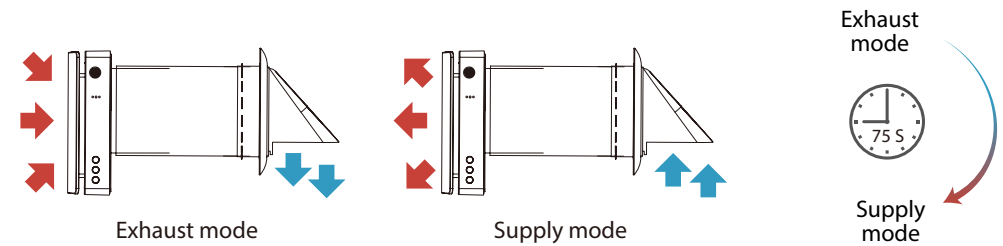

INSTALLATION AND SET-UP

Read The User Manual Before Installing The Ventilator

To prevent room dust deposition and accumulation, the ventilator must not be installed in places where the air duct may be blocked by blinds, curtains, drapes, etc. Curtains might obstruct normal airflow in the room, making ventilator operation inefficient.

► VENTILATOR INSTALLATION

1. Drill a (6.7") 170 mm round hole in the wall.
The hole size is shown below.

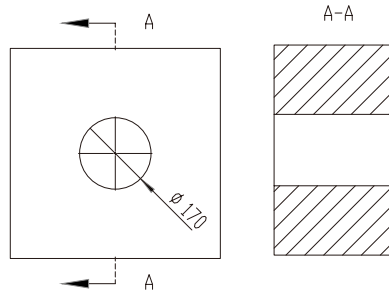

Assemble the inner duct and outer duct together to adapt to the thickness of the wall, then take out the inner duct and put the outer duct into the wall hole. After that, grasp the bracket to spin the outer duct forward and backward, left and right to make sure that the air inlet/outlet is correctly oriented downward. (The outer duct shall not be longer than the wall thickness, and the extra parts can be removed. For installation of outer ducts with/without accessories, please refer to step 5)

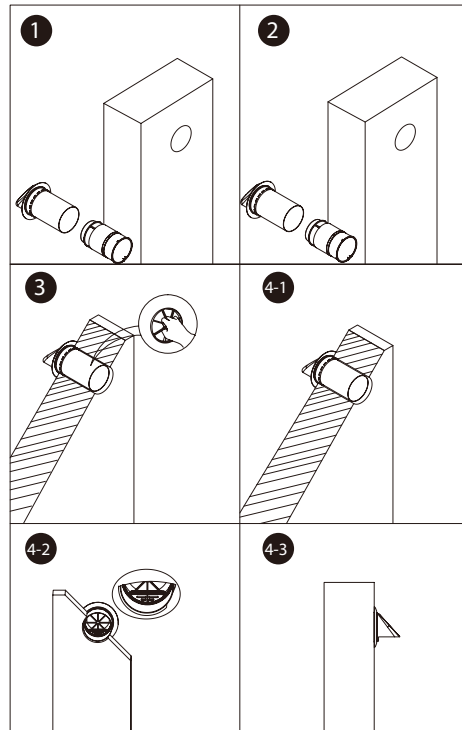

2. Pull the mobile bracket into the outer duct back into place so that the silicone ring on the outside of the outer duct is tight against the outer wall.

Fill the space between the wall and the outer duct with the PU glue provided in the kit before attaching the back cover mounting plate, and then wait for the glue to dry.

Then install the back cover mounting plate, align the round hole of the back cover mounting plate with the round hole on the wall, and measure the level of the mounting plate with a level ruler to ensure that the mounting plate installation is horizontal, then mark the hole, punch in the expansion rubber grain, align the mounting plate with the hole and secure with a screw.

3. If it is not possible for rainwater to enter the ERV, you can insert the accessory silicone seal from the accessory bag into the outer air duct, and then install the duct into the wall. It can be sealed with the wall and the duct plays the role of waterproofing. In this case, it will be possible to proceed without carrying out step 2 and there is no need to use PU glue to seal the space between the wall and the duct. (The silicone seal installation position is flexible, it simply needs to be inserted into the air outside the duct at a specific depth.)

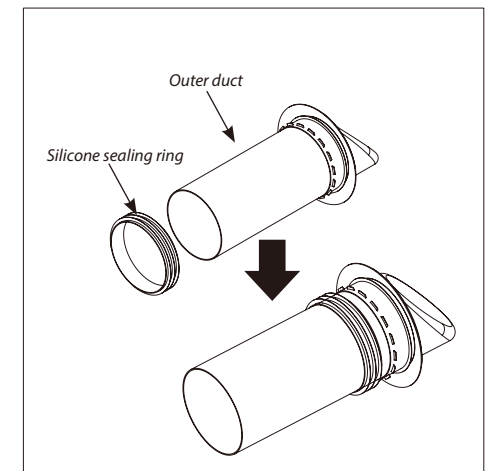
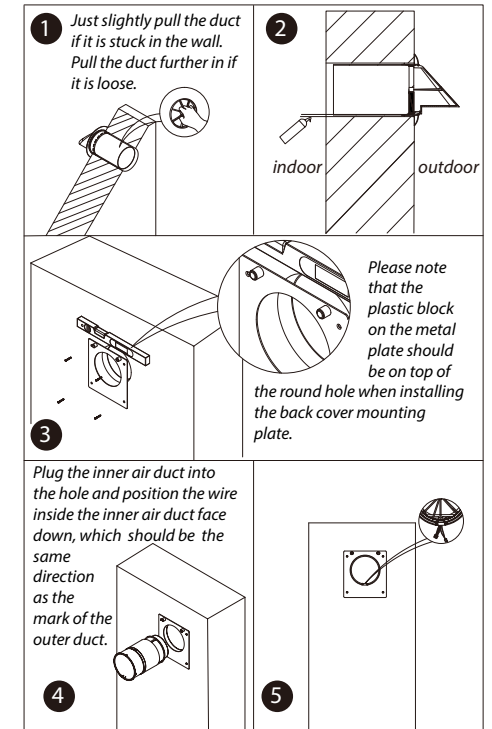

4. Install the main unit on the indoor surface wall, and connect the adapter wire from the back of the main unit to the wiring of the fan and temperature sensor exposed by the inner duct in the wall. Tidy the wiring, align the main unit with the plastic block protruding on the back cover board and install it in. (There are corresponding concave holes on the back of the main unit.) Just install it - no other operations are required. The back of the main unit is equipped with a strong magnet, which will automatically attract the mounting plate on the wall. (After installation, please check if there is a large gap between the main unit and the mounting plate. If there is, it means that the wires in the main unit are not sorted out. Therefore, please remove the main unit and reinstall it).

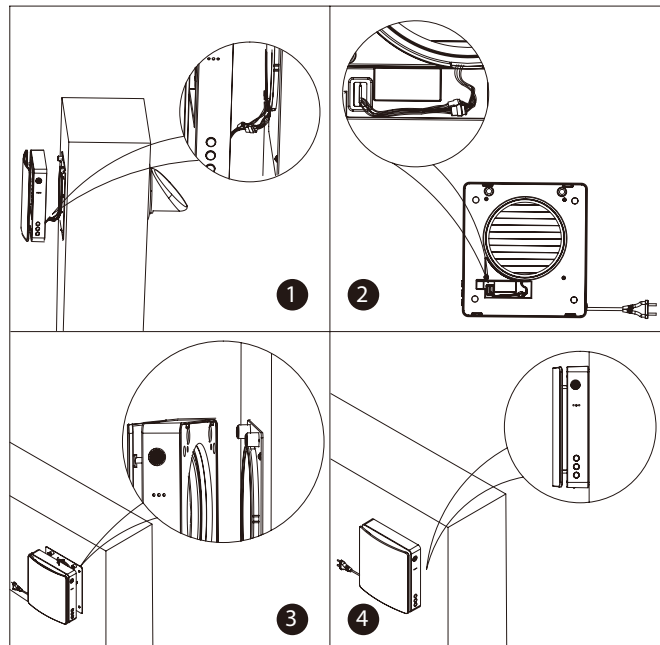

CONNECTION TO POWER

DISCONNECT THE VENTILATION FROM THE POWER SUPPLY TO ANY ELECTRIC INSTALLATION OPERATIONS.

THE VENTILATOR IS DESIGNED FOR CONNECTION TO SINGLE-PHASE AC100-240 V/50-60 HZ POWER SUPPLY. CONNECT THE VENTILATOR TO THE SOCKET DIRECTLY.

► FUNCTION DESCRIPTION

Description Of The Master Unit

Master unit front

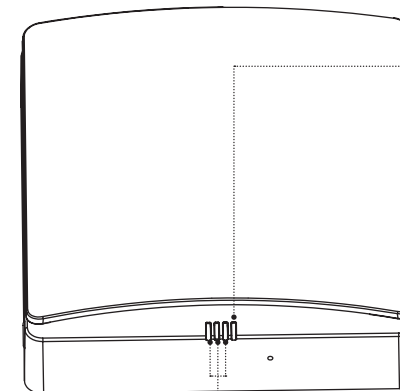

Function Light (RGB-LED)

1. Function light indicates the fan speed, 3 speeds in total.
2. The green light indicates air supply.
3. The red shows as air exhaust.
4. The blue shows as the regeneration mode, which switches after 75 seconds of cyclic operation between air supply and air exhaust.

Master unit side

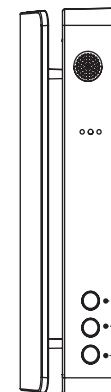

MODE

ON state: you can switch the working mode of the device (supply mode, exhaust mode, regeneration mode).

FAN SPEED

ON state: you can switch the fan speed of the device, 3 speeds in total.

ON/OFF

Control the device to an ON/OFF state.

Status Light (RGB-LED)

ON status

1. Blue light is on: Pairing mode is activated, and the linkage communication function is realized between the master and slave units.
2. Green light is on: IoT function is enabled, WIFI is connected successfully, and it's available to control the device from the phone.
3. Red light is on: Filter cleaning alarm to remind that it is time to clean or replace the filter in the inner duct.
4. Purple light is on: Indicates the master role in master-slave online mode, and the master IoT networking function is enabled, and the unit can be controlled by the phone.
5. Green light flashes slowly: Automatic ventilation function is on and running.
6. Blue light flashes slowly: Free-cooling function is on and running.
7. Red light flashes three times: Indicates that the filter cleaning is completed and the cleaning time is reset.

OFF status (coordinate with the buttons)

1. Blue light flashes slowly: Indicates the device role set as the master in pairing mode.
2. Green light flashes slowly: Indicates the role of the device set as a slave in pairing mode.
3. Red light flashes slowly: Indicates that the device is in WIFI connection mode.

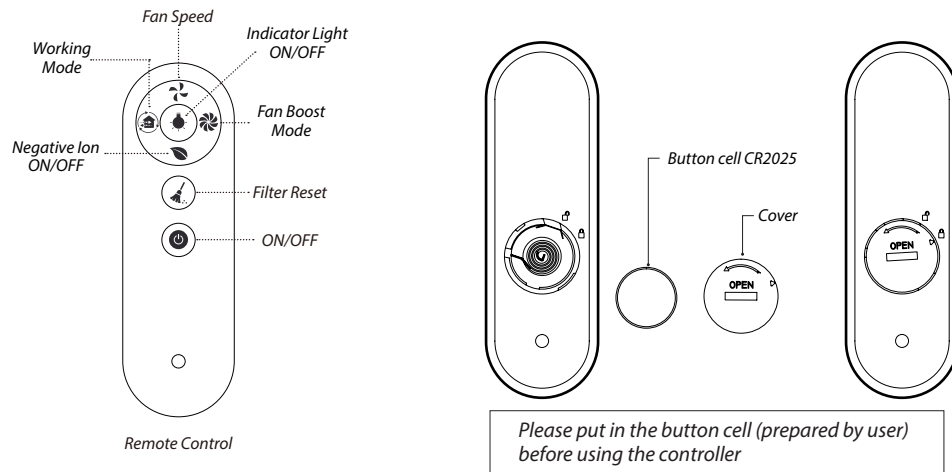

Remote Controller

- 1. Fan Speed:** switches the fan speed of the device, 3 speeds in total.
- 2. Working Mode:** switches the working mode of the device (supply mode, exhaust mode, regeneration mode).
- 3. Negative Ion ON/OFF:** Negative ion generator power socket work switch, (when the negative ion function is turned on, the device supplies air when the power supply, negative ion generator needs to be purchased separately and loaded)
- 4. Indicator Light:** Control indicator light on and off.
- 5. Fan Boost Mode:** Set the fan into the fan boost mode and the fan runs at maximum power if there is no other setting. The device runs for 30 minutes to turn off this mode automatically.
- 6. Filter Reset:** After replacing the filter of the inner air duct, long press the button for 5 seconds. The device's red light flashes three times and the filter cleaning time resets. (Reset time default is 720 hours)
- 7. ON/OFF:** Turn ON/OFF the device.

This remote control uses infrared signals.

1. Before using the remote control, inset the battery into the remote control and screw the battery cover tightly.
2. After inserting the battery, screw the battery cover clockwise as shown until the cover triangle arrow indicates the locking pattern, which means it is locked (please do not tighten the cover with your bare hands to avoid damage to your hands)
3. To remove the battery, turn the battery cover counter clockwise as shown in the picture until the triangle arrow of the cover indicates the unlocking pattern, that is, loose, then the battery can be removed.
4. Please store the remote control properly to prevent children from swallowing the batteries and causing accidents.

► PAIRING SYNCHRONIZATION FUNCTION

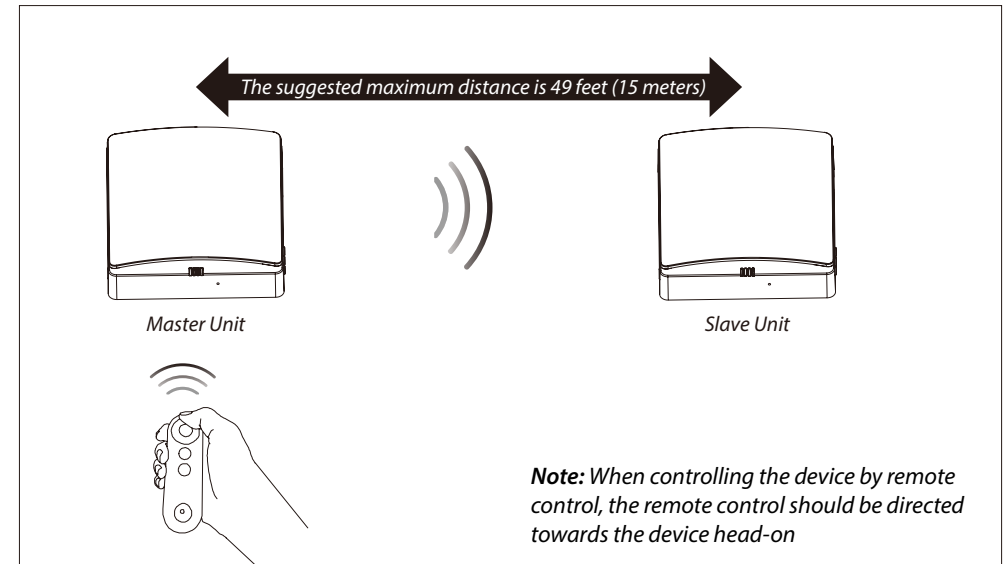

1. Without setting a master/slave role, one remote control can control one or more devices.
 2. After setting the master/slave role, the current use of the remote control can only control the master, and the master will send the synchronization signal to the slave (the slave does not receive the remote control signal), so that the slave mode is synchronized with the master. (The master can only control one slave alone).
 3. In regeneration mode, the operation direction of the slave fan is opposite to that of the master, and the direction of the slave fan in other modes is the same as that of the master.
- The maximum linear unobstructed communication signal distance between master and slave is 49 ft (15m).
 - The signal from the master and slave can pass through a 7.1" (180mm) thick brick wall.

► MASTER-SLAVE UNIT SETTINGS

Master Unit Settings

Connect the device with power. In the OFF state, as shown in the figure, long press the fan speed button of the unit for 5 seconds, and the status indicator blue light flashes slowly. At this time, the device enters the master-slave linkage mode and is set to the master role.

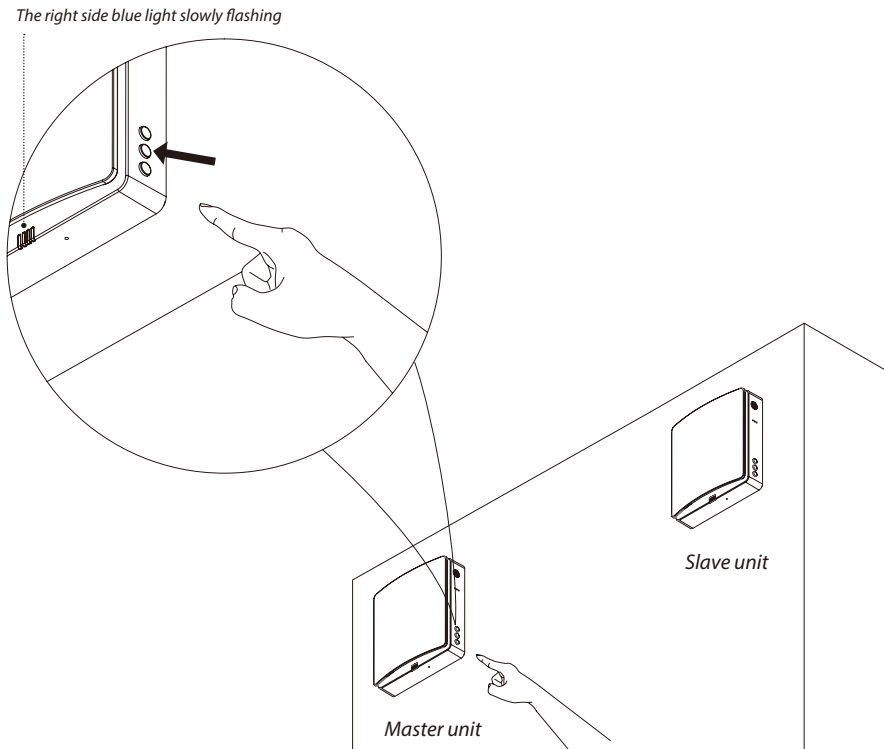

Slave Unit Settings

1. Connect the device to power. In the OFF state, as shown in the figure, long press the mode button of the device for 5 seconds, and the status indicator green light flashes slowly. At this time, the device enters the master-slave linkage mode, the unit is set to the slave role.
2. During the master and slave set pairing mode, it should be carried out at the same time for a limited time (within 1 minute). The devices should be as close as possible, the device will be automatically connected.
3. The status light of the paired devices will change to blue light ON to indicate that master-slave pairing is successful.
4. If the master-slave pairing fails, the status lights on the devices will flash for one minute and then light-off automatically

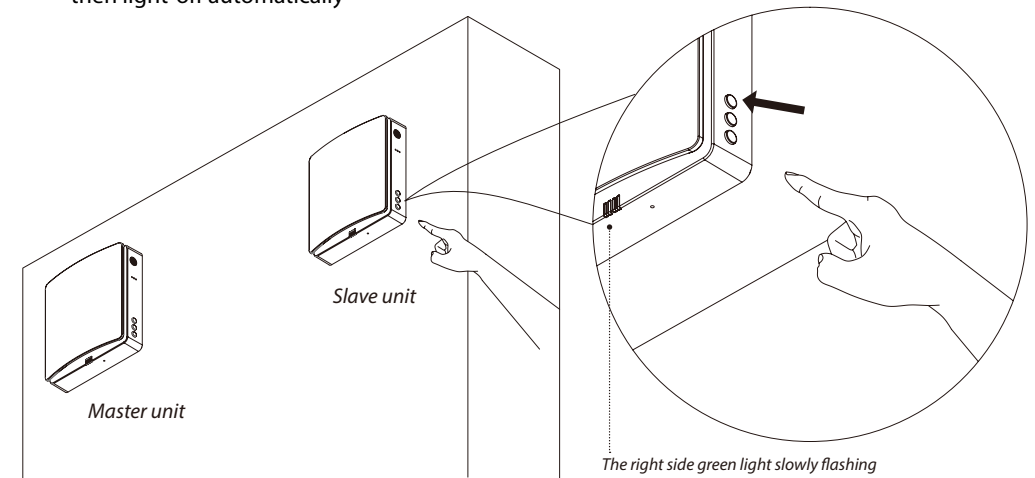

► MASTER-SLAVE RESET AND CANCELLATION

Connect the device with power. In the OFF state, long press the fan speed button of the linked device for 5 seconds, and the device status indicator blue light flashes slowly. At this time, the linked device enters the master-slave linkage mode, the device definition is the master role. It should be carried out at the same time for a limited time (within 1 minute), and wait for the status indicator lighting off automatically, then the device is not connected to the slave to break off the master-slave pairing automatically as well. At this stage, the device is reset and restored to the factory state, without any role definition.

▶ IOT NETWORKING FUNCTIONS

CO₂ Version

ERV name. The app can connect multiple devices. Each device will have a different name, and user can change the device name freely.

Pairing icon. After the devices are paired, the icon is displayed, and the slave is offline and can't be operated.

Filter alarm. It reminds the user to clean or replace the filters. Icon disappears after reset.

CO₂ concentration setting. When the CO₂ sensor is connected, if the indoor CO₂ concentration exceeds the set value while the unit is operating in regeneration mode, the unit will enter the supply mode to introduce fresh air to dilute the CO₂ concentration until the CO₂ concentration is lower than the set value. The unit then returns to the previous mode. It can be set from 400 to 2000ppm.

12-hours timer.

Power ON/OFF

Operating mode (supply mode, exhaust mode, regeneration mode).

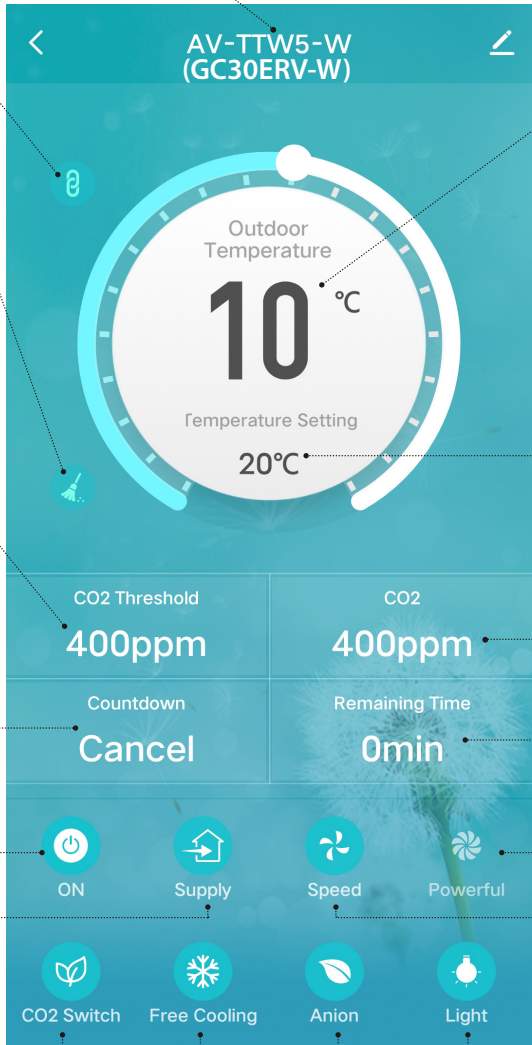

CO₂ concentration function ON/OFF Free Cooling function ON/OFF Negative ion function ON/OFF Indicator lights ON/OFF

Outdoor temperature. It displays the outdoor temperature when the unit is ON and operating in supply or regeneration mode. In exhaust mode, the outdoor temperature is not sensed and displayed.

Free cooling temperature setting. When the outdoor air is comfortable, it will work in supply mode to introduce fresh air without heat recovery, it's called free cooling. Users can set the outdoor temperature to enable this function. The setting range is 10°C to 29°C.

Real-time indoor CO₂ concentration.

Remaining time after the scheduled shutdown.

Fan boost function. The unit will supply/exhaust at the highest speed.

Fan speed, total 3 speeds.

▶ APP DOWNLOAD INSTRUCTIONS

Scan the QR code on the right to download the app, or search for "Smart Vent" in the Apple Store and Google Play Store to install the app, and then use the device's WIFI connection to control the device with the mobile app.



If you want to use the smart speaker voice control function, please scan this QR code to download the app, or search "smart life" in the Apple store and Google play store to install the app, download, and install using the device's WIFI connection. It's available for the mobile app to control the device and support Google and Alexa Smart speaker control function.



► IOT NETWORKING OPERATION STEPS

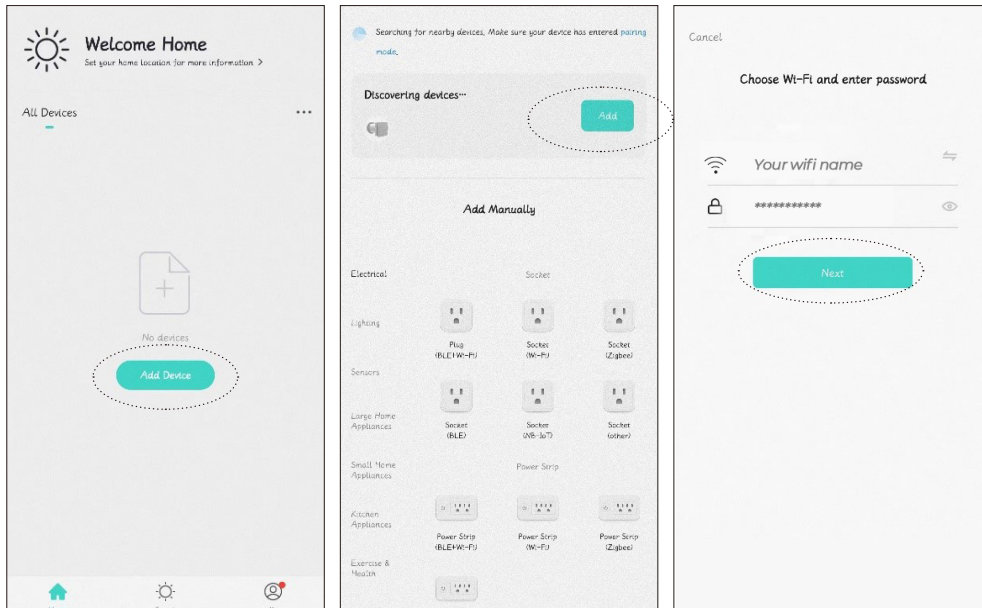

1. Before enabling IoT networking operation, please connect your cell phone to your home router WIFI, turn on the Bluetooth function of your cell phone, and ensure that the device and cell phone are within the WIFI signal coverage (make sure the router WIFI is enabled for 2.4G network).

2. When the device is powered on, in the OFF state, long press the ON/OFF button of any device for 5 seconds, the device status indicator will flash red slowly, then the device will enter the WIFI distribution state, and the cell phone will be available for operation and connection.

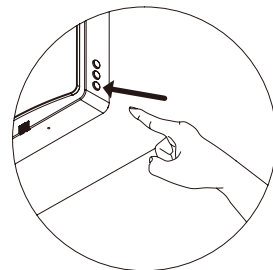

3. Open the downloaded Smart Vent app, enter the operation page, click the add device box, and search for devices.

4. At this time the app receives the signal from the device, then click to add the device for network connection.

► WIFI RESET AND CANCELLATION

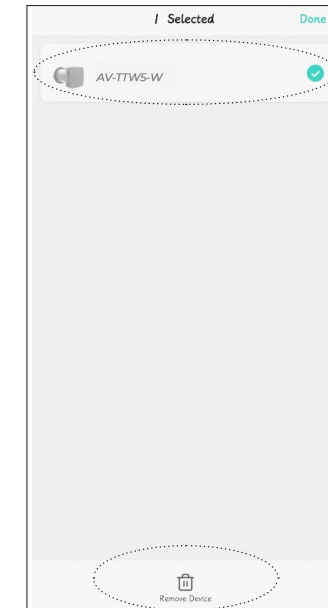
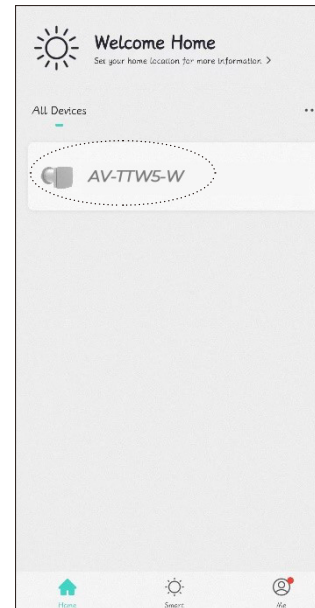

5. Click Add Device to find the WIFI signal of your home router, and make sure the WIFI name on the app is the same as the name of the WIFI connection to your phone, then log in with the WIFI password.

6. After successful WIFI connection, the device will be connected to the network, and after the connection is completed, you can enter the operation page to operate.

Remove the device from the app as follows:

1. Return to the app operation connection page, long press the device that needs to be disconnected, then the option to remove the device will appear at the bottom.

2. Click on the remove device option and confirm to successfully disconnect the device from the WIFI.

► MAINTENANCE

After unplugging the connecting wires of the main unit and the inner duct, remove the main unit and the inner duct from the wall separately.

Pull the rope at both sides of the ceramic energy regenerator and F7 medium filter and take off both F7 filter and ceramic energy regenerate from the inner duct.

- The ceramic energy regenerator should be cleaned at least 4 times a year.
- The F7 filter should be replaced regularly, it's recommended that you change it after the filter alarm.

(The ceramic energy regenerator is fragile. It should be carefully pulled to avoid damage.)

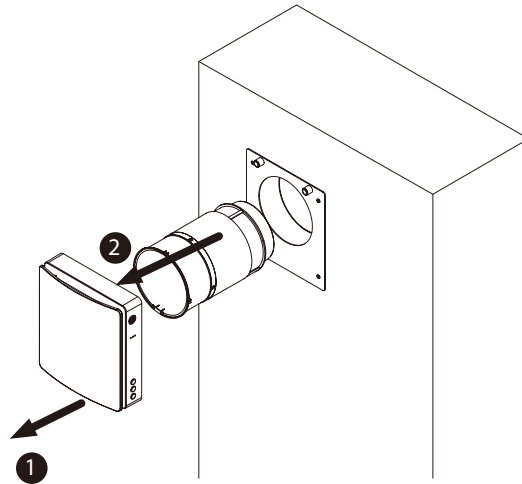

The F7 filter is not washable and should be vacuumed or replaced when dirty. Please contact the distributor to purchase the replacement filters.

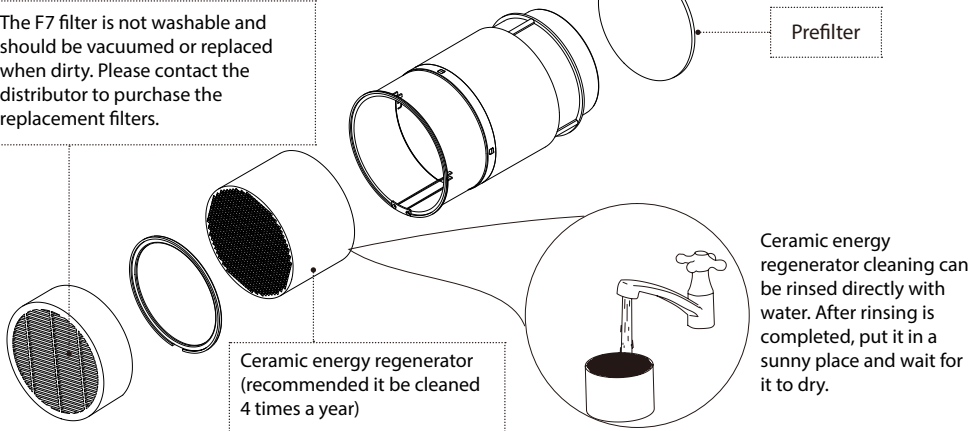

Ceramic energy regenerator (recommended it be cleaned 4 times a year)

Ceramic energy regenerator cleaning can be rinsed directly with water. After rinsing is completed, put it in a sunny place and wait for it to dry.



Even regular technical maintenance may not completely prevent dirt accumulation on the regenerator assemblies. Subject the exchanger to regular cleaning to ensure high heat exchange efficiency. Clean the exchanger with a vacuum cleaner at least once a year.



Clean the prefilter at least 4 times a year. The user can wash or vacuum the prefilter. Please note that after washing the prefilter, dry it and reinstall it in the air duct. The lifetime of the prefilter is about 3 years. Please contact the distributor to purchase the replacement filters.

Fan Maintenance (Once Per Year).

Remove the fixed bracket in the inner duct and take out the fan.

Clean the impeller blades. Use a soft brush, cloth, or a vacuum cleaner to clean the impeller. Do not use water abrasive detergents, solvents, or sharp objects. The impeller blades must be cleaned once a year.

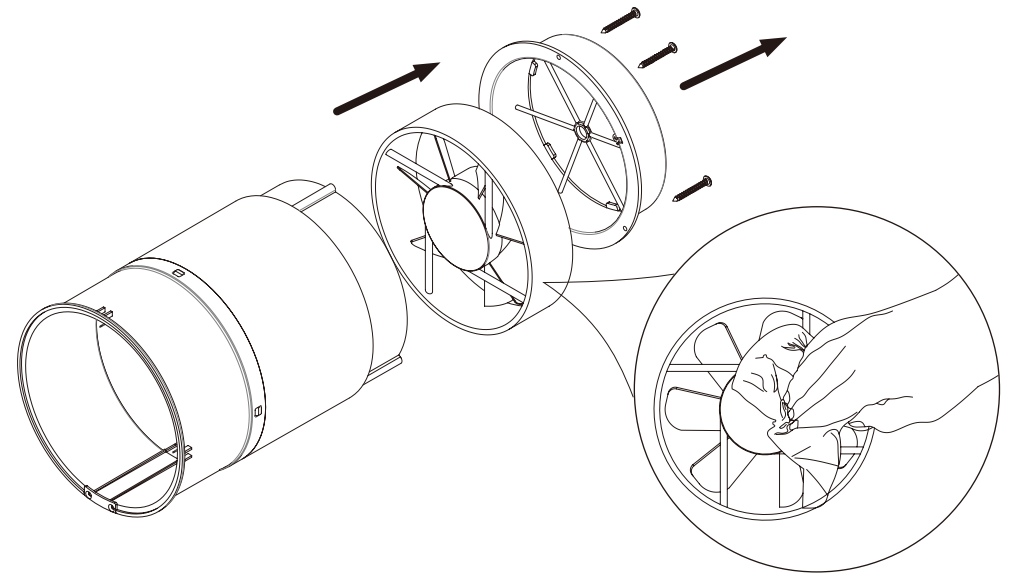

► STORAGE AND TRANSPORTATION RULES

Store the ventilator in the manufacturer's original packing box in a dry place.

The storage environment must be free of aggressive vapors and chemical mixtures that may cause corrosion, insulation, and sealing deformation. Use lifting equipment for handling and storage operations to prevent ventilator from damage.

Instruction Manual for the user and the qualified installer

► TROUBLESHOOTING

Fault	Possible reasons	Troubleshooting
The fan does not start up	No power supply.	Make sure that the ventilator is properly connected to the power and make any corrections, if necessary.
	The motor is stuck, or the impellers are clogged.	Turn the ventilator off. Troubleshoot the motor jam and the impeller clogging. Clean the blades. Restart the ventilator.
Low airflow.	Low fan speed setting.	Set higher speed.
	Filter, fan, or exchanger are dirty.	Clean or replace the filter and clean the fan and the exchanger. For exchanger and filter maintenance, see page 23.
Noise, vibration.	The impeller is dirty.	Clean the impeller.
	Loose screw connection of the ventilator casing or the ventilation hood.	Tighten the screws of the ventilator or the outer hood
Master-Slave Pairing failed.	Master-Slave units set by a different controller.	According to the manual, use the same remote controller for the Master-Slave units settings.
	The ventilator is installed where it is surrounded by a lot of metal and/or there are sources of interference.	Excessive metal structures and interference sources around will weaken the wireless signal. Please remove these sources of interference or change the installation location.
	The distance between Master and Slave units is too long/the wall between them is too thick.	Please change the installation location according to the distance specified in the manual.
	Other	Please reset the master-slave setting (press and hold the RESET button for ten seconds), and set it again after a period of power off.
WiFi connection failed.	The mobile phone is connected to the WiFi 5G network.	Please switch to the 2.4G frequency/network to connect.
	Wrong connection to public WiFi (such as WiFi in shopping malls, hotels, etc. that need to be registered and logged in).	Please set up the WIFI router correctly.
	The router has not yet set up an account and password.	
	The router is set to a higher security level.	
	You have exceeded the limit of devices that can be connected to the router.	
Bluetooth on the mobile phone is off.	Enable Bluetooth on the mobile phone to improve the success rate of networking.	



July 2023

WARRANTY

CANARM Ltd. warrants every new product to be free of defects in material and workmanship, to the extent that, within a period of one year from the date of purchase CANARM Ltd. shall either repair or replace at CANARM's option, any unit or part thereof, returned freight prepaid, and found to be defective. This warranty does not include any labour or transportation costs incidental to the removal and reinstallation of the unit at the user's premises. Components repaired or replaced are warranted through the remainder of the original warranty period only.

This warranty applies to the original purchaser-user only; it is null and void in case of alteration, accident, abuse, neglect, and operation not in accordance with instructions.

**Installation or Product problems? Do not return to store of purchase.
Contact Canarm Service at 1-800-265-1833 (CANADA) 1-800-267-4427 (U.S.A.)
1-800-567-2513 (EN FRANCAIS) Monday to Friday 8:00 - 5:00pm e.s.t.**

Canarm Ltd. - Corporate Head Office 2157 Parkedale Avenue, PO Box 367 Brockville, Ontario Canada K6V 5V6

Tel: (613) 342-5424; Fax: (613) 342-8437

www.canarm.com

hvacsales@canarm.ca

GC30ERV-W

Manuel d'instruction pour
ventilateur récupérateur d'énergie
pour une pièce Greenchoice

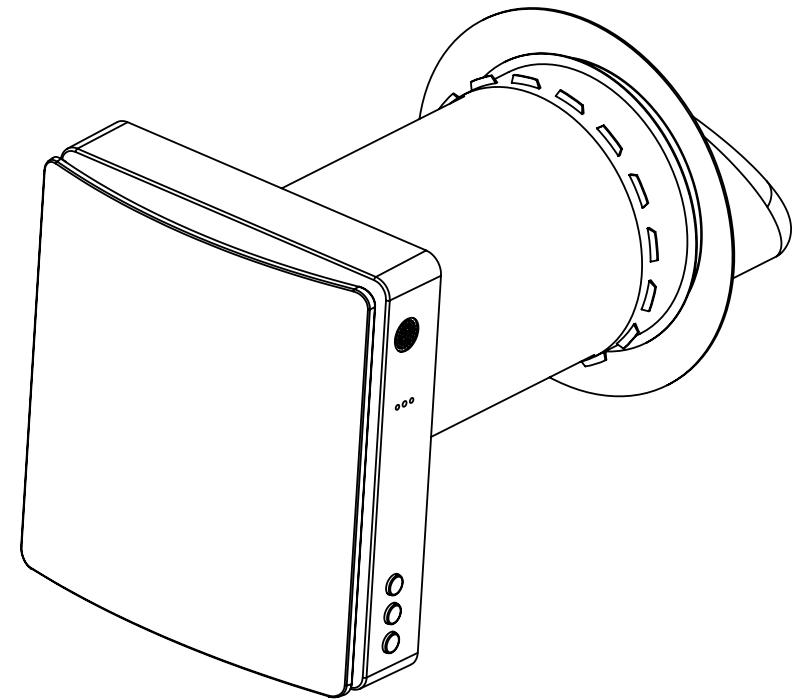

Contenu

EXIGENCES DE SÉCURITÉ	3
INTRODUCTION	5
UTILISATION	6
BON DE LIVRAISON	6
PARAMÈTRES TECHNIQUES PRINCIPAUX	7
CONCEPTION ET OPÉRATION	8
DESSIN D'INSTALLATION	9
MODES D'OPÉRATIONS	10
INSTALLATION DU VENTILATEUR	11
DESCRIPTION DES FONCTIONS	14
CONTRÔLE À DISTANCE	15
FONCTION DE SYNCHRONISATION D'APPARIEMENT	16
RÉGLAGES DE L'UNITÉ PRINCIPALE	17
RÉGLAGES DE L'UNITÉ SECONDAIRE	18
RÉINITIALISATION ET CANCELLATION DE L'UNITÉ PRINCIPALE ET SECONDAIRE	18
CARACTÉRISTIQUES MISE EN RÉSEAU IdO	19
ÉTAPES D'OPÉRATION EN RÉSEAU IdO	21
ENTRETIEN	23
RÈGLES DE TRANSPORT ET D'ENTREPOSAGE	24
DÉPANNAGE	25

► EXIGENCES DE SÉCURITÉ

- Lisez attentivement le manuel d'utilisateur avant de procéder avec l'installation et l'utilisation du ventilateur.
- L'installation et l'opération du ventilateur doit être fait selon le présent manuel d'instruction ainsi que selon les codes et standards électriques, techniques et de constructions locaux et nationaux.
- Tous les avertissements contenus dans ce présent manuel doivent être suivis afin d'assurer une sécurité personnelle.
- Le non-respect des consignes de sécurité peut entraîner des blessures ou endommager le ventilateur.
- Lisez ce manuel attentivement et conservez-le pour toute la durée d'utilisation du ventilateur.
- Ce produit peut être utilisé par des enfants de 8 ans et plus ainsi que par des personnes à mobilité physique, sensorielle ou mentale réduite ou avec manque d'expérience et connaissances s'ils ont reçus les instructions et la supervision nécessaires concernant l'utilisation de ce produit de façon sécuritaire ainsi que les dangers impliqués.
- Ne pas laisser d'enfants jouer avec les enfants
- Ne pas laisser d'enfants nettoyer ou entretenir l'unité sans supervision
- Si le cordon d'alimentation est endommagé, il doit être remplacé par le fabricant ou son agent de service ou une personne qualifiée équivalente afin d'éviter un danger.
- Il est recommandé d'installer le ventilateur à plus de 2.1m (6.89 pieds) au-dessus du plancher.
- Des précautions doivent être prises pour empêcher le reflux de gaz dans la pièce à partir de la cheminée ouverte ou d'autres appareils à combustion.
- Les ventilateurs d'évacuation peuvent nuire au fonctionnement sécuritaire des appareils brûlant du gaz ou d'autres combustibles (y compris ceux des autres pièces) par le reflux des gaz de combustion. Ces gaz peuvent provoquer une intoxication au monoxyde de carbone. Après l'installation d'un ventilateur d'extraction tel qu'un ventilateur de cloison ou un ventilateur de conduit, le fonctionnement d'un appareil à gaz de combustion ouvert doit être testé par une personne qualifiée pour s'assurer qu'il ne se produit pas de reflux des gaz de combustion.
- Ne pas recharger des batteries non-rechargeables.
- Les batteries doivent être insérées selon la polarité appropriée.
- Retirez les batteries usées de l'unité et disposez de ceux-ci de façon sécuritaire.
- Si l'unité est entreposée pour une inutilisation de longue durée, les batteries doivent être retirées.
- Ne court-circuitez pas les bornes d'alimentation.
- Prenez soin du contrôle à distance afin de prévenir des accidents ou un enfant d'avaler les batteries.

Symboles utilisés dans ce manuel



MISE-EN-GARDE



NE PAS

Précautions de sécurité pour installation du ventilateur



Le ventilateur doit être déconnecté de la source d'alimentation avant l'installation ou une réparation.



Le ventilateur ne doit pas être opéré en dehors de la plage de température spécifiée dans le manuel d'utilisateur ou dans un environnement agressif ou explosif.

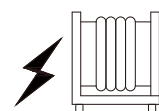

Ne placez aucun produits chauffant ou tout autre équipement près du cordon d'alimentation du ventilateur.



N'utilisez pas d'équipement ou conducteur endommagés pour connecter l'alimentation du ventilateur.



Durant l'installation du ventilateur, suivez les normes de sécurité spécifiques à l'utilisation d'outils électriques.



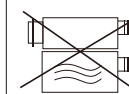

Retirez le ventilateur de son emballage avec soin.



Utilisez le ventilateur seulement tel que recommandé par le fabricant.

Précautions de sécurité pour installation du ventilateur

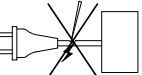
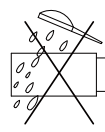
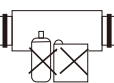
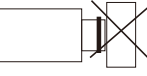
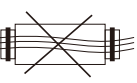
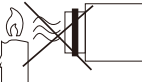
 <p>Ne manipulez pas le contrôle à distance ou la manette avec les mains mouillées. N'effectuer pas l'entretien du ventilateur avec les mains mouillées.</p>	 <p>Déconnectez le ventilateur de la source d'alimentation avant l'entretien.</p>
 <p>Ne laissez pas d'enfants utiliser le ventilateur</p>	 <p>N'endommagez pas le cordon d'alimentation durant l'utilisation du ventilateur. Ne déposez pas d'objets sur le cordon d'alimentation.</p>
 <p>Ne nettoyez pas le ventilateur avec de l'eau. Protégez les parties électriques de tout infiltration d'eau.</p>	 <p>Gardez tout produit explosif ou inflammables hors de la portée du ventilateur.</p>
 <p>Ne bloquez pas le conduit d'air du ventilateur lorsqu'il est en marche.</p>	 <p>N'ouvrez pas le ventilateur lorsqu'il est en marche.</p>
	 <p>Ne dirigez pas le flux d'air du ventilateur vers des flammes ou chandelles allumées.</p>

► INTRODUCTION

Ce manuel inclus les lignes directrices pour l'installation, le montage, l'opération ainsi que la description technique du ventilateur récupérateur de chaleur GC30ERV-W.

► UTILISATION

- Le ventilateur est conçu pour échanger l'air dans des appartements, villas, hôtels, cafés, ou tout autres établissements domestiques ou publics. Le ventilateur est équipé avec un régénérateur d'énergie en céramique et d'un ventilateur qui fournit un air frais et extrait l'air avec une récupération d'énergie.
- Le ventilateur est conçu pour une installation à travers le mur. La conception télescopique du ventilateur permet son installation encastrée de 11" (280mm) à 18.5" (470mm) de profondeur.
- Le ventilateur est conçu pour une utilisation en continue connectée en tout temps à une source d'alimentation.
- L'air transporté ne doit contenir aucun mélange inflammable ou explosif, aucune évaporation de produits chimiques, aucune poussière grossière, particules de suie et d'huiles, ni de substances collantes, matériaux fibreux, pathogènes, ou tout autre substance dangereuse.



LES ÉTAPES D'INSTALLATION ET DE CONNECTION DOIVENT ÊTRE EFFECTUÉE SEULEMENT PAR UN PERSONNEL CORRECTEMENT QUALIFIÉ APRÈS UNE RÉUNION PRÉPARATOIRE DE SÉCURITÉ APPROPRIÉ.

LES SITES D'INSTALLATION DU VENTILATEUR DOIT PRÉVENIR L'ACCÈS AUX ENFANTS NON-SUPERVISÉS.

► BORDERAUX D'EXPÉDITION

Ventilateur	1 mc
Sac d'accessoires	1 mc
Contrôle à distance	1 mc
Manuel d'utilisation	1 mc
Emballage	1 mc

► PARAMÈTRES PRINCIPAUX TECHNIQUES

- Le ventilateur est conçu pour une application intérieure avec une température ambiante entre -20°C (-4°F) à +50°C (+122°F) et une humidité relative sous 80%.
- Le ventilateur est classé comme un appareil électrique de classe II.
- L'indice de protection (IP) est IPX4.
- La conception du ventilateur est sujette à des améliorations continues.

Dimensions globales du ventilateur (mm)

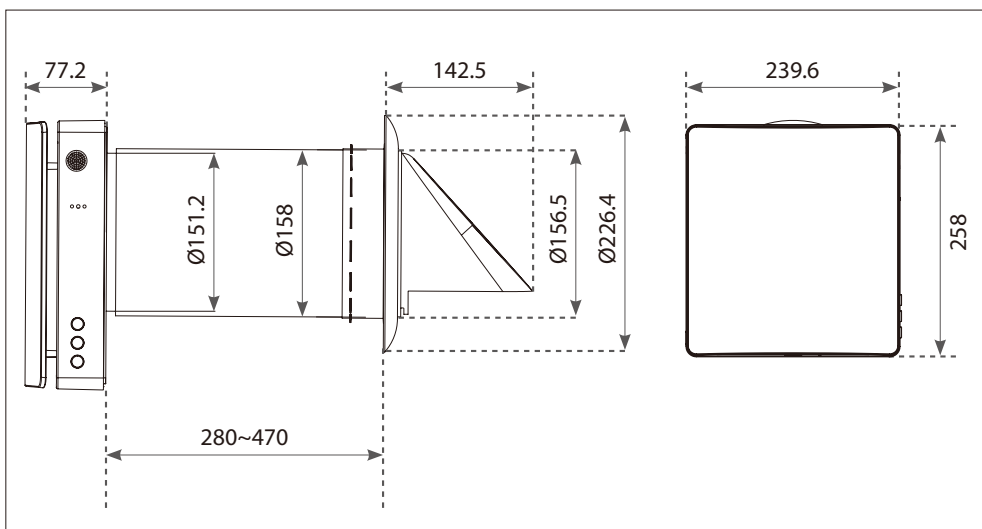

Description	Unité	Valeur
Voltage	V	100-240
Fréquence	Hz	50/60
Puissance d'entrée	W	9.7/10.7/11.5
Courant	A	0.14/0.15/0.16
RPM	-	1000/1550/1800
RPM (max)	-	2200
Débit d'air (L/M/H) en mode alimentation/évacuation (avec filtre F7)*	m ³ /h	20/40/50
Débit d'air (L/M/H) en mode régénération (avec filtre F7)*	m ³ /h	10/20/25
Débit d'air (L/M/H) en mode alimentation/évacuation (avec filtre F7)*	CFM	11.8/23.5/29.4
Débit d'air (L/M/H) en mode régénération (avec filtre F7)*	CFM	5.9/11.8/15
Débit d'air maximale (en mode boost du ventilateur)	m ³ /h	60
Débit d'air maximale (en mode boost du ventilateur)	CFM	35
Niveau de pression sonore	dB(A)	32.7
Efficacité de récupération de chaleur	%	jusqu'à 97
Indice de protection d'entrée	-	IPX4
Diamètre du conduit d'air	mm	158
SEC	-	Classe A
Type de montage	-	Mural
Poids net	kg	4.2

*Note : Le débit d'air en mode alimentation/évacuation sans le filtre F7 est d'environ 34/56/70 CMH ou 20/30/41.2 CFM, et les paramètres relatifs seront ajustés en conséquence.

► CONCEPTION ET OPÉRATION

- Le ventilateur est composé d'un conduit d'air télescopique avec une longueur ajustable régulée par la position du conduit d'air intérieur à l'intérieur du conduit d'air extérieur, de l'unité de ventilation et de la hotte de ventilation.
- Le préfiltre+filtre F7 et le régénérateur d'énergie en céramique sont situés à l'intérieur du conduit interne. Les filtres sont conçus pour purifier l'air fournie et de prévenir des objets étrangers d'entrer dans le régénérateur et le ventilateur.
- Le régénérateur d'énergie en céramique extrait l'énergie de l'air extraite afin de réchauffer ou refroidir l'entrée d'air.
- Le régénérateur est équipé d'un cordon de tirage à l'intérieur pour faciliter son retrait du ventilateur. Le régénérateur est installé sur un matériau isolant qui sert également de mastic.
- Le ventilateur peut être installé du côté intérieur du mur.

► DESSIN D'INSTALLATION

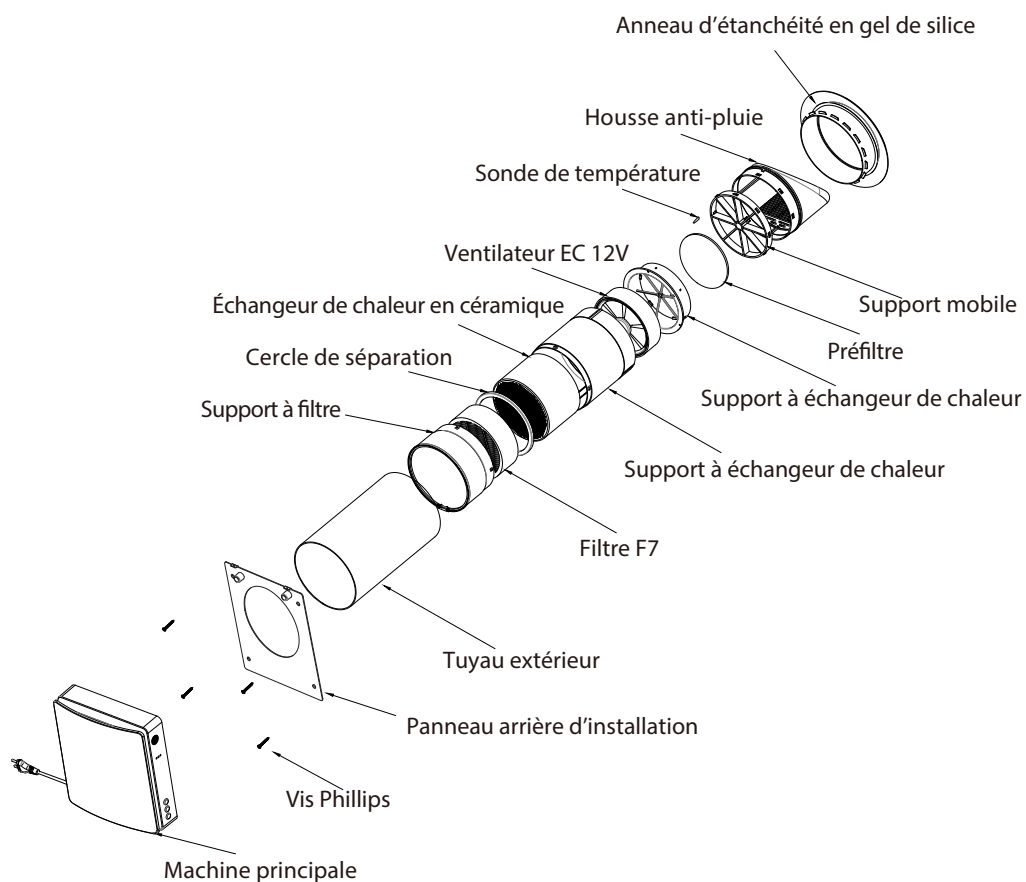

► MODES D'OPÉRATION

Mode Ventilation. Le ventilateur fonctionne en mode extraction ou alimentation à une vitesse réglée. Lors d'une mise en marche synchronisée de deux ventilateurs connectés, un ventilateur fonctionne en mode alimentation et l'autre en mode extraction.

Mode régénération. Le ventilateur fonctionne sur deux cycles de 75 secondes chaque, afin de fournir une régénération de chaleur et humidité.

Intervalle 1 L'air chaud pollué est extrait de la pièce et passe à travers le régénérateur en céramique, qui absorbera graduellement la chaleur et l'humidité. Après 75 secondes, le ventilateur passera en mode alimentation d'air.

Intervalle 2 L'air extérieur fraîche et froide passe à travers le régénérateur de chaleur et absorbe l'humidité et la chaleur accumulée après 75 secondes, lorsque le régénérateur d'énergie refroidit, le ventilateur passera en mode extraction.

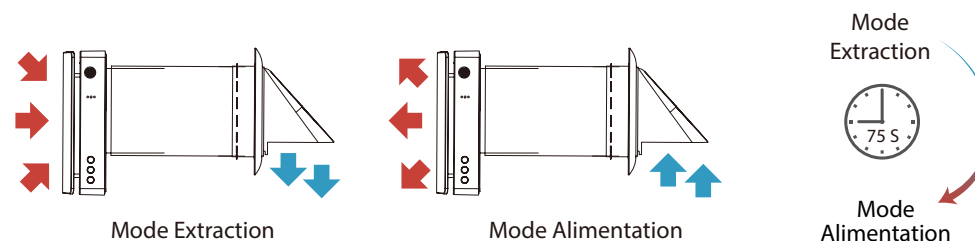

MISE EN GARDE

INSTALLATION ET RÉGLAGE

Lisez le manuel d'utilisateur avant d'installer le ventilateur

Afin de prévenir le dépôt et l'accumulation de poussière, le ventilateur ne doit pas être installé dans un endroit où le conduit d'air peut être obstrué par des rideaux, stores, tentures, etc. Pendant ce temps, les rideaux peuvent obstruer le flux d'air normal dans la pièce rendant le fonctionnement du ventilateur inefficace.

► INSTALLATION DU VENTILATEUR

1. Percez un trou circulaire de (6.7") 170mm dans le mur. La grandeur du trou est illustré ci-bas.

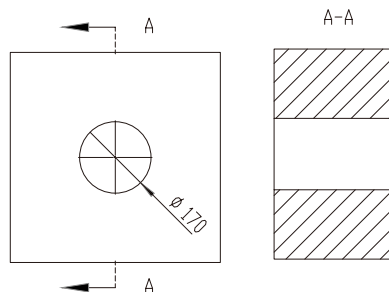

Assemblez le conduit interne et externe ensemble pour ajuster à l'épaisseur du mur, puis retirez le conduit inter et insérez le conduit externe dans le trou au mur. Puis, saisissez le support pour faire tourner le conduit externe vers l'avant et l'arrière, vers la gauche et vers la droite pour vous assurer que l'entrée/la sortie d'air est correctement orientée vers le bas. (Le conduit extérieur ne doit pas être plus long que l'épaisseur du mur et les pièces supplémentaires peuvent être retirées. Pour l'installation de conduits extérieurs avec/sans accessoires, veuillez vous référer à l'étape 5).

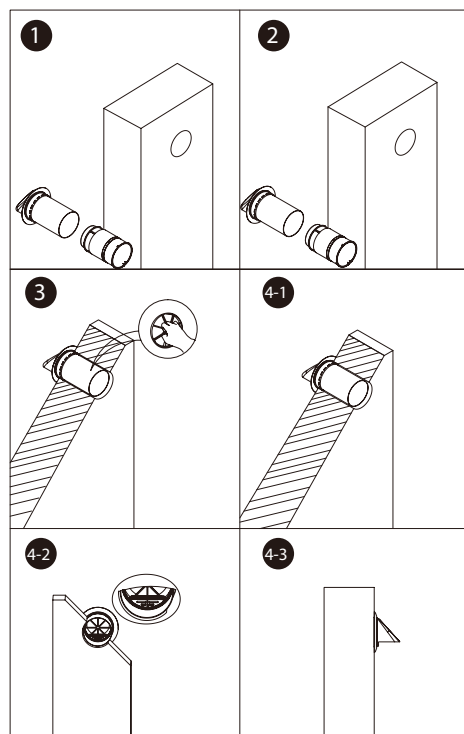

2. Tirez le support mobile dans le conduit externe pour le remettre en place de sorte que l'anneau en silicone à l'extérieur soit serré contre le mur extérieur.

Remplissez l'espace entre le mur et le conduit externe avec la colle fournie dans le kit avant de fixer la plaque de montage du capot arrière, puis attendez que la colle sèche.

Ensuite, installez la plaque de montage du capot arrière, alignez le trou circulaire du capot arrière de la plaque de montage avec le trou circulaire sur le mur, et mesurez le niveau de la plaque de montage avec un niveau pour vous assurer que l'installation de la plaque de montage est horizontale, puis marquez le trou, poinçonnez le grain d'expansion en caoutchouc, alignez la plaque de montage avec le trou et fixez avec une vis.

3. S'il n'est pas possible que l'eau de pluie pénètre dans le VRE, vous pouvez insérer le joint en silicone du sac d'accessoires dans le conduit d'air extérieur, puis installez le conduit dans le mur. Il peut être scellé avec le mur et le conduit joue le rôle d'étanchéité. Dans ce cas, il sera possible de procéder de procéder sans effectuer l'étape 2 et il n'est pas nécessaire d'utiliser de la colle pour sceller l'espace entre le mur et le conduit. (La position d'installation du joint en silicone est flexible, il suffit de l'insérer dans l'air à l'extérieur du conduit à une profondeur spécifique.)

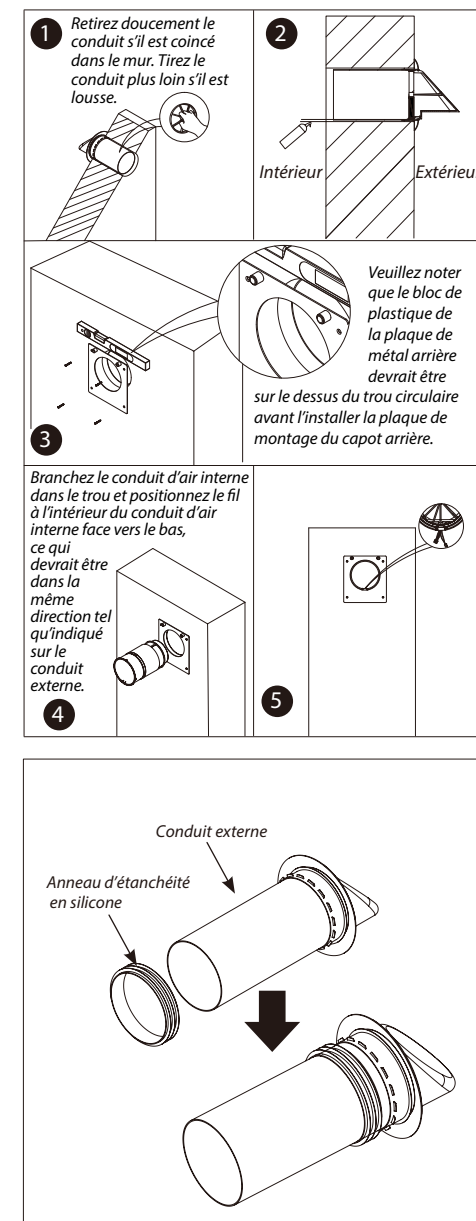

4. Installez l'unité principale sur la surface intérieure du mur, puis connectez le fil adaptateur du derrière de l'unité principale au branchement du ventilateur et de la sonde de température exposée par le conduit interne dans le mur. Rangez le câblage, alignez l'unité principale avec le bloc en plastique qui dépasse sur le panneau arrière et installez-le. (Il y a des trous concaves correspondants à l'arrière de l'unité principale.) Installez-le simplement - aucune autre opération n'est requise. L'arrière de l'unité principale est équipé d'un aimant puissant, qui attirera automatiquement la plaque de montage sur le mur (après l'installation, veuillez vérifier s'il y a un grand espace entre l'unité principale et la plaque de montage. S'il y en a, cela signifie que les fils de l'unité principale ne sont pas tirés. Par conséquent, veuillez retirer l'unité principale et la réinstaller).

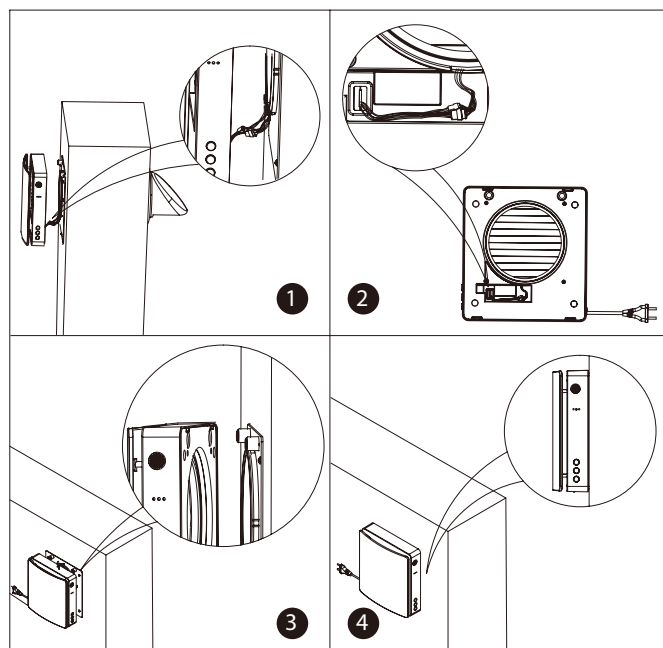

CONNECTION AU COURANT

DÉCONNECTEZ LE VENTILATEUR DE LA SOURCE D'ALIMENTATION DE TOUTE OPÉRATION D'INSTALLATION ÉLECTRIQUE. LE VENTILATEUR EST CONÇU POUR UNE CONNECTION MONOPHASÉE ALIMENTÉE AC100-240 V / 50-60 HZ. CONNECTEZ LE VENTILATEUR DIRECTEMENT À LA PRISE.

DESCRIPTION DES FONCTIONS

Description de l'unité principale

Devant de l'unité principale

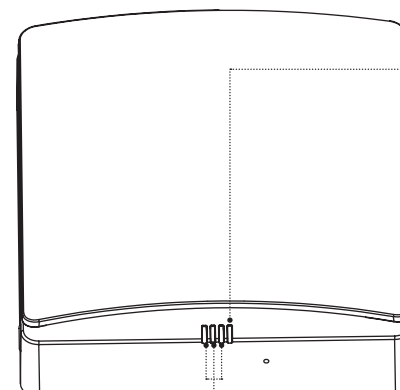

Voyant de fonction (RGB-LED)

1. Le voyant de fonction indique la vitesse du ventilateur, 3 vitesses au total.
2. Le voyant vert indique entrée d'air.
3. Le voyant rouge indique sortie d'air.
4. Le voyant bleu indique le mode régénération, qui changera après 75 secondes de cycle d'opération entre l'alimentation d'air et l'extraction d'air.

Voyant d'état (RGB-LED) État MARCHE

1. Voyant bleu allumé : Mode jumelage est activé, la communication de la fonction d'appariement est réalisée entre l'unité principale et les unités secondaires.
2. Voyant vert allumé : Fonction IdO est activé, le WIFI est connecté avec succès et il est maintenant disponible de contrôler l'appareil à partir d'un téléphone.
3. Voyant rouge allumé : L'alarme pour le nettoyage du filtre vous rappellera lorsqu'il est temps de nettoyer ou remplacer le filtre du conduit interne.
4. Voyant violet allumé : Indique le rôle principal dans le mode en ligne principale-secondaire, et la fonction de mise en réseau du lot principal est activée, et l'unité peut être contrôlée par le téléphone.
5. Voyant vert clignote lentement : La fonction de ventilation automatique est activée et en marche.
6. Voyant bleu clignote lentement : La fonction de refroidissement libre est activée et en marche.
7. Voyant rouge clignote trois fois : Indique que le nettoyage du filtre est complété et que le minuteur de nettoyage est remis à zéro.

État ARRÊT (coordonné avec les boutons)

1. Voyant bleu clignote lentement : Indique que le rôle de l'unité est à principal dans le mode jumelage.
2. Voyant vert clignote lentement : Indique que le rôle de l'unité est à secondaire dans le mode jumelage.
3. Voyant rouge clignote lentement : Indique que l'unité est en mode connexion WIFI

Unité principale côté

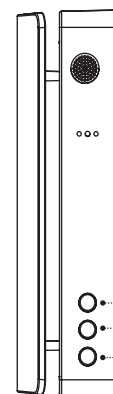

MODE

État MARCHE : vous pouvez changer le mode de fonctionnement de l'unité (mode alimentation, mode extraction, mode régénération).

VITESSE DU VENTILATEUR

État MARCHE : vous pouvez changer la vitesse du ventilateur sur l'unité, 3 vitesses au total.

MARCHE/ARRÊT

Contrôlez l'unité pour le mettre en marche ou en arrêt.

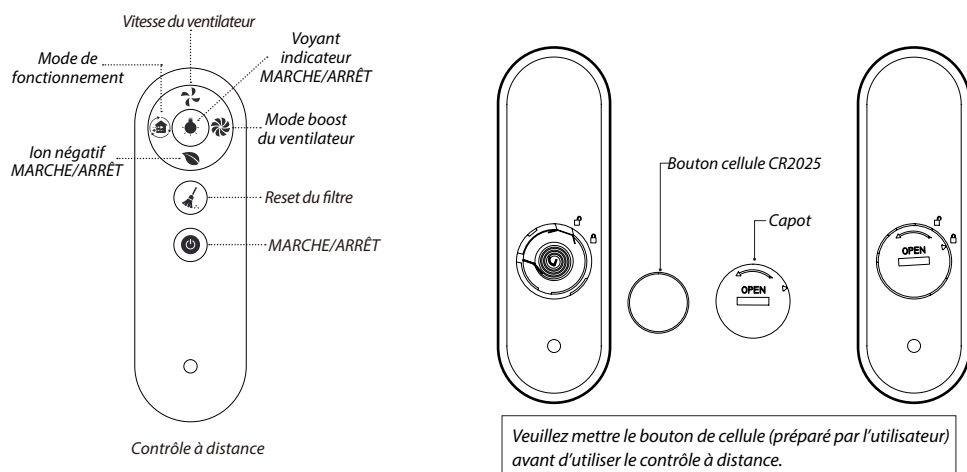

CONTRÔLE À DISTANCE

- Vitesse du ventilateur :** change la vitesse du ventilateur, 3 vitesses au total.
- Mode de fonctionnement :** change le mode de fonctionnement de l'unité (mode alimentation, mode extraction, mode régénération).
- Ion négatif MARCHE/ARRÊT :** Commutateur de travail de la prise de courant du générateur d'ions négatifs (lorsque la fonction d'ions négatifs est activée, l'unité fournit de l'air lorsque l'alimentation électrique, le générateur d'ions négatifs doit être acheté séparément et chargé)
- Voyant indicateur :** Voyant de contrôle allumé et éteint (MARCHE/ARRÊT)
- Mode puissance du ventilateur :** Règle le ventilateur en mode puissance, et le ventilateur marchera à sa puissance maximale s'il n'y a aucun autre réglage, l'unité marche durant 30 minutes puis désactivera ce mode automatiquement.
- Reset du filtre :** Après le remplacement du filtre du conduit interne, appuyez sur le bouton pendant 5 secondes, le voyant rouge de l'unité clignotera trois fois, et le minuteur pour le nettoyage du filtre se remettra à zéro. (Durée par défaut est de 720 heures)
- MARCHE/ARRÊT :** Met l'unité en marche ou en arrêt.

Le contrôle à distance utilise des signaux infrarouges.

- Avant d'utiliser le contrôle à distance, insérez la batterie dans le contrôle puis serrez le couvercle à batterie.
- Après avoir inséré la batterie, vissez le couvercle à batterie dans le sens des aiguilles d'une montre tel qu'indiqué jusqu'à ce que le triangle du couvercle indique le schéma verrouillage, ce qui veut dire qu'il est verrouillé (s'il vous plaît ne serrez pas le couvercle avec vos mains nues pour éviter toute blessure aux mains)
- Pour retirer la batterie, tournez le couvercle de batterie dans le sens contraire des aiguilles tel qu'illustré jusqu'à ce que la flèche triangulaire du couvercle indique le schéma déverrouillage, il sera alors desserré et la batterie pourra alors être retirée.
- Veuillez ranger le contrôle à distance correctement afin de prévenir qu'un enfant avale les batteries ou cause un accident.

► FONCTION DE SYNCHRONISATION DE JUMELAGE

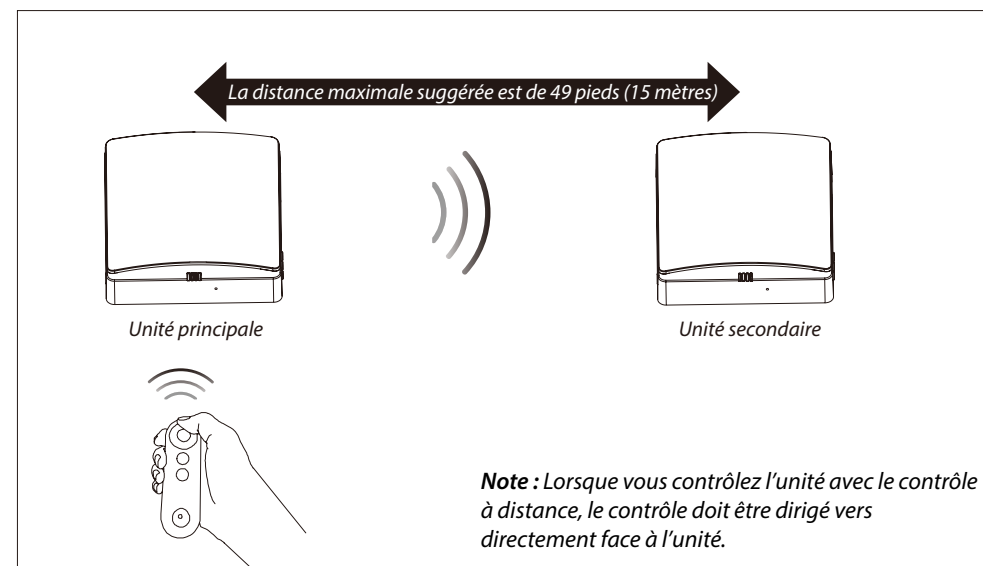

- Sans réglage du rôle principale/secondaire, un contrôle à distance peut contrôler une ou plusieurs unités.
 - Après avec réglé le rôle principale/secondaire, l'utilisation actuelle du contrôle à distance peut seulement contrôler l'unité principale, et cette dernière enverra le signal de synchronisation à l'unité secondaire (l'unité secondaire ne reçoit pas le signal du contrôle à distance), afin que le mode secondaire soit synchronisé avec l'unité principale. (L'unité principale peut contrôler une unité secondaire seule).
 - En mode régénération, la direction d'opération du ventilateur secondaire est opposée à celle de l'unité principale, et la direction du ventilateur secondaire dans les autres modes est la même que celle de l'unité principale.
- La distance linéaire maximum sans obstruction pour le signal de communication entre l'unité principale et secondaire est de 49 pi (15m).
 - Le signal d'une unité principale à secondaire peut passer à travers un mur de brique de 7.1" (180mm)

► RÉGLAGES UNITÉ PRINCIPALE-SECONDAIRE

Réglages Unité Principale

Connectez l'unité sur le courant. Dans l'état Arrêt, tel qu'illustré, appuyez longuement sur le bouton de vitesse du ventilateur pour 5 secondes, et le voyant bleu clignotera lentement. À ce point, l'unité entre dans le mode jumelage principal-secondaire et est réglée au rôle principal.

Le voyant bleu du côté droit clignote lentement.

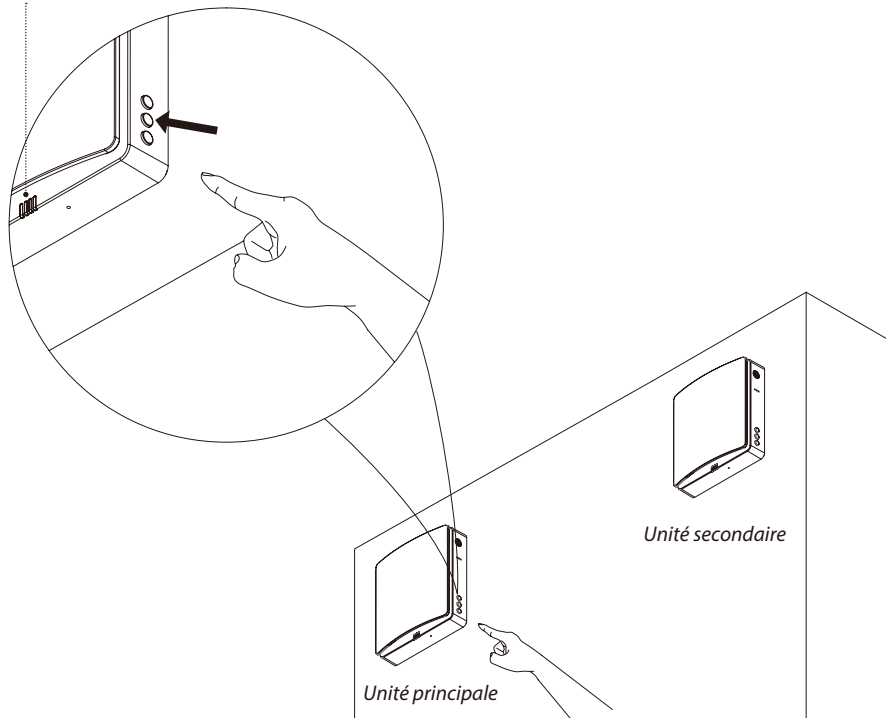

Réglages Unité Secondaire

1. Connectez l'unité sur le courant, dans l'état Arrêt, tel qu'illustré, appuyez longuement sur le bouton mode de l'unité pour 5 secondes, et le voyant vert clignotera lentement. À ce point, l'unité entre dans le mode jumelage principal-secondaire et l'unité est réglée au rôle secondaire.
2. Durant le mode jumelage principal-secondaire, il doit être effectué en même temps pendant une durée limitée (moins de 1 minute). Les unités doivent être aussi proches que possible, l'unité sera automatiquement connectée.
3. Le voyant des unités jumelées changera le voyant MARCHE à bleu pour indiquer que le jumelage principal-secondaire est complété avec succès.
4. Si le jumelage échoue, le voyant des unités clignotera pour une minute puis s'éteindra automatiquement.

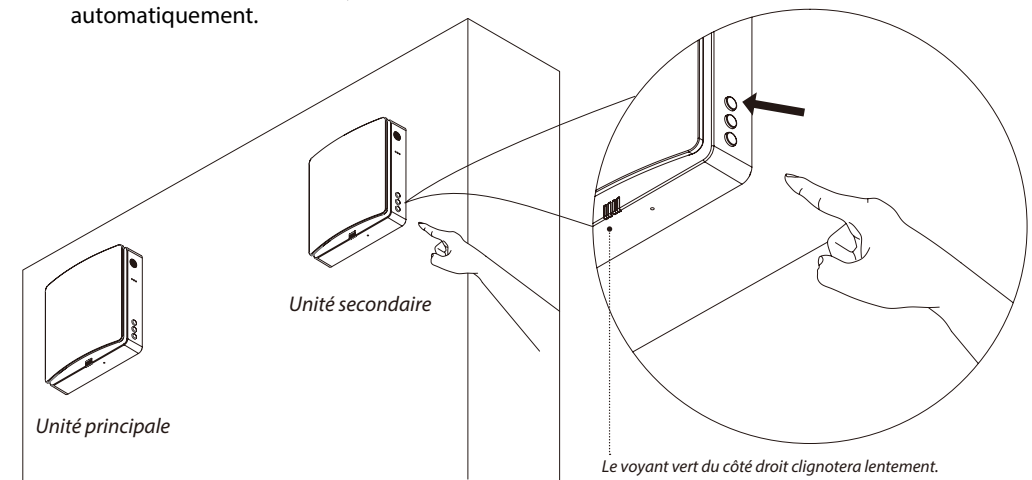

► RÉINITIALISATION ET CANCELLATION DE L'UNITÉ PRINCIPALE ET SECONDAIRE

Connectez l'unité au courant. Dans l'état Arrêt, appuyez longuement sur le bouton de vitesse du ventilateur de l'unité liée pour 5 secondes, et le voyant de l'unité clignotera bleu lentement. À ce point, l'unité jumelée entrera dans le mode jumelage principal-secondaire, et l'unité définira le rôle à principal. Il doit être effectué en même temps pendant une durée limitée (moins de 1 minute), puis attendez que le voyant indicateur se ferme automatiquement, alors l'unité ne sera pas connectée à l'unité secondaire pour rompre aussi le jumelage automatique de l'unité principale et secondaire. À cette étape, l'unité est réinitialisée et restaurée à son état d'origine, sans définition de rôle.

► CARACTÉRISTIQUES MISE EN RÉSEAU IDO

Version CO₂

Nom VRE. Cette application peut connecter plusieurs unités. Chaque unité aura un nom différent, et l'utilisateur peut changer le nom de l'unité librement.

Icône jumelage. Après que les unités sont jumelées, l'icône apparaît, et l'unité secondaire est hors ligne et ne peut être utilisée.

Alarme Filtre. Ceci rappellera à l'utilisateur de nettoyer ou remplacer les filtres. L'icône disparaît après la réinitialisation.

Réglage concentration CO₂. Lorsque le détecteur de CO₂ est connecté, si la concentration intérieure de CO₂ dépasse la valeur réglée lorsque l'unité fonctionne en mode régénération, l'unité entrera dans le mode alimentation pour introduire de l'air frais et diluer la concentration de CO₂ jusqu'à ce que la concentration de CO₂ soit plus basse que la valeur réglée. L'unité retournera alors dans le mode précédent. Elle peut être réglée de 400 à 2000ppm.

Minuteur
12 heures

Marche/Arrêt
ON/OFF

Mode d'opération
(alimentation, extraction,
mode régénération)

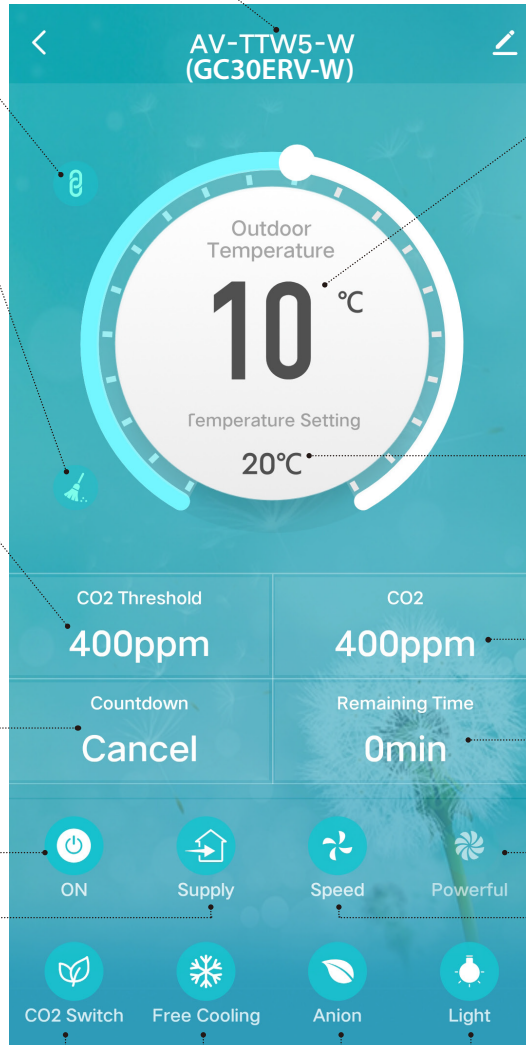

Température extérieure
Lorsque l'unité est allumée et
marche en mode
alimentation ou
régénération, la température
extérieure s'affichera. En
mode extraction, la
température n'est pas
détectée ni affichée.

Réglage de température de
refroidissement. Lorsque l'air
extérieure est confortable, il
fonctionnera seulement en
mode alimentation pour
introduire de l'air frais sans
récupération de chaleur. Les
utilisateurs peuvent régler la
température extérieure pour
activer cette fonction. La
plage de réglage est de 10°C à
29°C.

Concentration intérieure de
CO2 en temps réel

Temps restant après l'arrêt
programmé

Fonction boost du ventilateur.
L'unité fournira et extractera à
la limite la plus élevée

Vitesse du ventilateur, 3
vitesses totales

Fonction de
concentration CO₂
Marche/Arrêt

Fonction
refroidisseur
Marche/Arrêt

Fonction ION
Négatif
Marche/Arrêt

Voyant Indicateur
Marche/Arrêt

► INSTRUCTIONS TÉLÉCHARGEMENT DE L'APPLICATION

Balayer le code QR à droite pour télécharger l'application, ou recherchez "Smart Vent" dans le Apple Store ou Google Play pour installer l'application, puis utiliser la connexion WIFI de l'unité pour contrôler l'unité avec l'application mobile.

Si vous désirez utiliser une commande vocale intelligente haut-parleur, balayer ce code QR pour télécharger l'application ou recherchez "Smart Life" dans le Apple Store ou Google Play store pour installer l'application, télécharger, et installer en utilisant la connexion sans fil de l'unité. Il est possible pour l'application mobile de contrôler l'unité et supporter les commandes vocales intelligentes Google et Alexa.



▶ ÉTAPES D'OPÉRATION EN RÉSEAU IDO

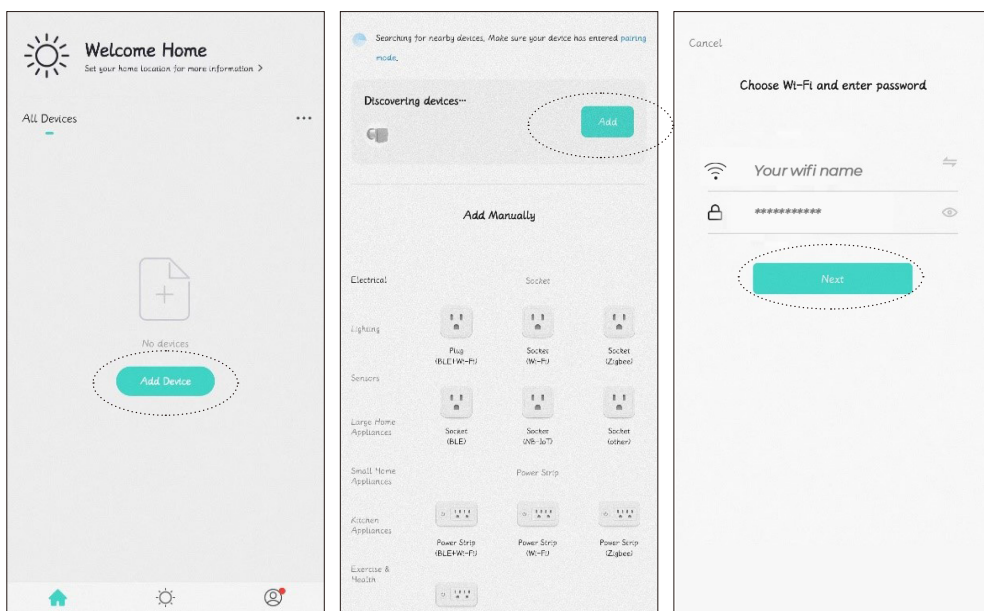

1. Avant d'activer l'opération de réseautage en lot, veuillez connecter votre téléphone cellulaire à votre routeur WIFI de maison, activez la fonction Bluetooth de votre téléphone, et assurez-vous que l'unité et votre téléphone sont dans la couverture du signal WIFI (assurez-vous que le routeur WIFI est activé pour un réseau 2.4G).
2. Lorsque l'unité est allumée, dans son état Arrêt, appuyez longuement sur le bouton MARCHÉ/ARRÊT de n'importe quelle unité pour 5 secondes, le statut du voyant de l'unité clignotera rouge lentement, puis l'unité entrera dans un état de distribution WIFI, et le cellulaire sera disponible pour se connecter et opérer.

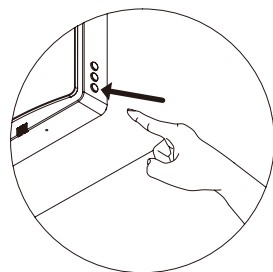

3. Ouvrez l'application téléchargée Smart Vent, entrez sur la page d'opération, cliquez sur ajouter une unité, et recherchez les unités.
4. À ce point, l'application recevra le signal de l'unité, puis cliquez sur ajouter l'unité pour connecter au réseau.

▶ RÉINITIALISATION ET CANCELLATION DU WIFI

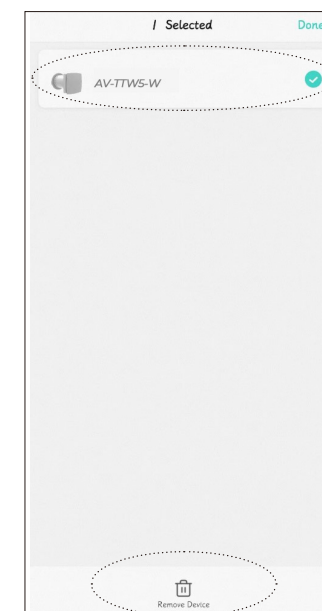
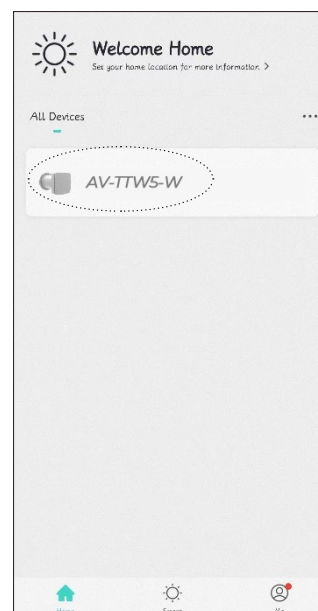

5. Cliquez sur ajouter une unité pour trouver le signal WIFI de votre routeur de maison, et assurez-vous que le nom du WIFI dans l'application est la même que celui de la connection WIFI de votre cellulaire, puis connectez-vous au WIFI avec le mot de passe du WIFI.
6. Après avoir connecté le WIFI avec succès, l'unité sera connectée sur le réseau et lorsque la connection est complétée, vous pouvez entrer sur la page d'opération pour contrôler.

Retirez l'unité de l'application tel que suit :

1. Retournez sur la page de connection d'opération, appuyez longuement sur l'unité qui doit être déconnectée, puis l'option de retirer l'unité apparaîtra au bas de la page.
2. Cliquez sur l'option retirer l'unité et confirmez pour déconnecter avec succès l'unité du WIFI.

► ENTRETIEN

Après avoir débrancher les fils de connection de l'unité principale et le conduit interne, retirez l'unité principale et le conduit interne du mur séparément.

Tirez la corde des deux côtés du régénérateur d'énergie en céramique et du filtre médium F7 puis retirez le filtre F7 et le régénérateur d'énergie du conduit interne.

- Le régénérateur d'énergie en céramique doit être nettoyer au moins 4 fois par année
- Le filtre F7 doit être remplacé régulièrement, il est recommandé que vous le changiez après l'alarme de filtre.

(Le régénérateur d'énergie est fragile. Il doit être retiré doucement pour éviter tout dommage)

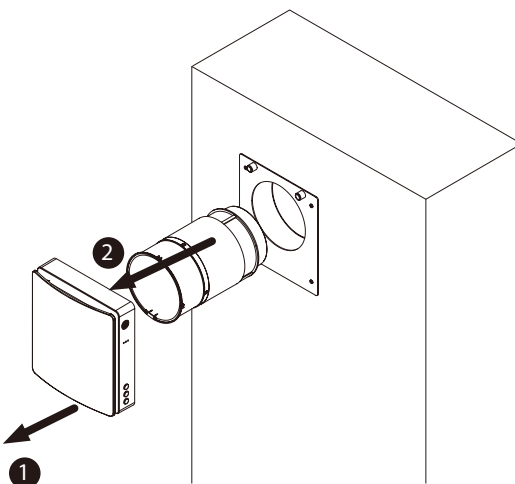

Le filtre F7 est pas nettoyable et doit être aspiré ou remplacé lorsqu'il est sale. Veuillez contacter le distributeur pour l'achat de filtres de remplacement.

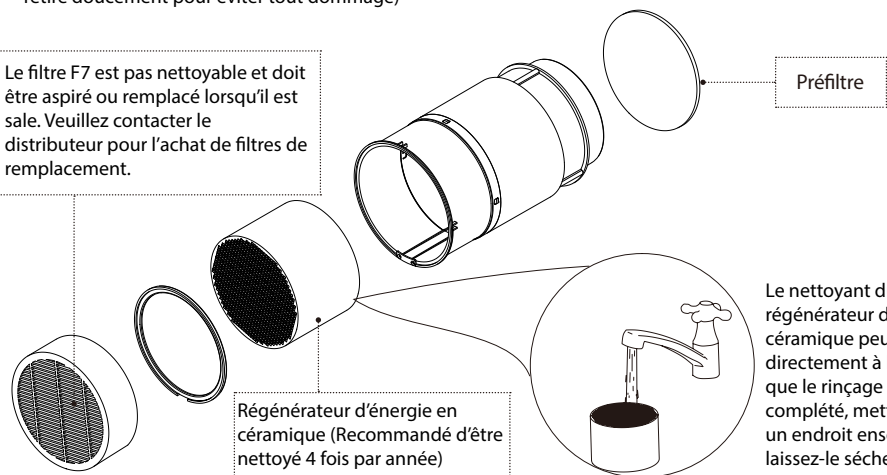

Le nettoyant du régénérateur de céramique peut être rincé directement à l'eau. Après que le rinçage est complété, mettez-le dans un endroit ensoleillé et laissez-le sécher.



Même un entretien technique régulier ne peut empêcher l'accumulation de poussière sur l'ensemble du régénérateur. Soumettez l'échangeur à un nettoyage régulier pour garantir une efficacité élevée de l'échange de chaleur. Nettoyez l'échangeur avec un aspirateur au moins une fois par année.



Nettoyez le préfiltre au moins 4 fois par année. L'utilisateur peut nettoyer ou aspirer le préfiltre. Veuillez noter qu'après avoir nettoyé le préfiltre, séchez-le et réinstallez le dans le conduit d'air. La durée de vie du préfiltre est d'environ 3 ans. Veuillez contacter le distributeur pour l'achat de filtres de remplacement.

MAINTENANCE DU VENTILATEUR (UNE FOIS PAR ANNÉE)

Retirez le support fixe du conduit interne et retirez le ventilateur.

Nettoyez les pales de turbine. Utilisez une brosse douce, un linge, ou un aspirateur pour nettoyer la turbine. N'utilisez pas d'eau, de détergents abrasifs, solvants ou d'objets pointus. Les pales de la turbine doivent être nettoyées au moins une fois par an.

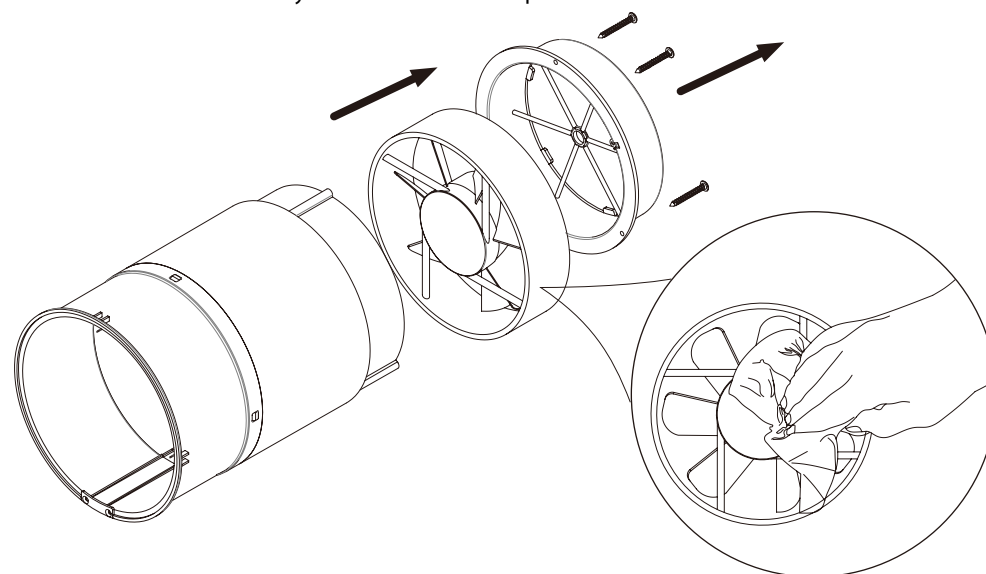

► ENTREPOSAGE ET RÈGLES DE TRANSPORT

Entrez le ventilateur dans la boîte d'origine du fabricant dans un endroit sec.

L'environnement d'entreposage doit être libre de toute vapeur agressive et de mélanges chimiques qui peuvent causer de la corrosion et la déformation de l'isolation et de l'étanchéité. Utilisez un équipement de levage pour manipuler et entreposer le ventilateur afin d'éviter des dommages au ventilateur.

Manuel d'instruction pour l'utilisateur et l'installateur certifié

► DÉPANNAGE

Problème	Raisons possibles	Dépannage
Le ventilateur ne démarre pas	Aucune alimentation.	Assurez-vous que le ventilateur est connecté proprement au courant et effectuer les connexions si nécessaire.
	Le moteur est coincé, ou les turbines sont bouchées.	Éteignez le ventilateur. Vérifiez le bloc du moteur et le colmatage de la turbine. Nettoyez les pales. Redémarrez le ventilateur.
Flux d'air bas	Réglage de la vitesse basse.	Régalez à une vitesse plus élevée.
	Filtre, ventilateur ou échangeur sont poussiéreux.	Nettoyez ou remplacez le filtre et nettoyez le ventilateur et l'échangeur. Pour l'entretien de l'échangeur et du filtre, voir page 23.
Bruit, vibration.	La turbine est poussiéreuse.	Nettoyez la turbine.
	Vis desserrée de la connexion du boîtier du ventilateur ou de la hotte de ventilateur.	Resserrez les vis du ventilateur ou de la hotte extérieure.
Échec du jumelage principale-secondaire.	Les unités principale-secondaire sont réglés par un contrôleur différent.	Selon le manuel, utilisez le même contrôle à distance pour le réglage des unités principale-secondaire.
	Le ventilateur est installé où il est entouré de beaucoup de métal et/ou toute source d'interférence.	Des structures de métal excessives et les sources d'interférences autour peuvent réduire le signal sans-fil. Retirez ces sources d'interférences ou changez l'endroit d'installation.
	La distance entre les unités principale et secondaire est trop longue/le mur entre elles est trop épais.	Changez l'endroit d'installation selon la distance spécifiée dans le manuel.
	Autre	Réinitialisez les réglages principale-secondaire (appuyez et maintenez le bouton RESET pour dix secondes) et réglez-le à nouveau après une période éteinte.
Connexion au WIFI échouée.	Le téléphone cellulaire est connecté au réseau WIFI 5G.	Changez-le à une fréquence/réseau 2.4G pour connecter.
	Mauvaise connexion à un WIFI publique (tels que le WIFI dans les centres d'achat, les hôtels, etc. qui requièrent un enregistrement et une connexion)	Régalez le routeur du WIFI correctement.
	Le routeur ne possède pas encore de compte ni de mot de passe.	
	Le routeur est réglé à un niveau de sécurité élevé.	
	Vous avez atteint la limite d'appareils qui peuvent être connectés au routeur.	
Le Bluetooth du téléphone cellulaire est éteint.	Activez le Bluetooth sur le téléphone cellulaire pour améliorer le taux de succès du réseau.	

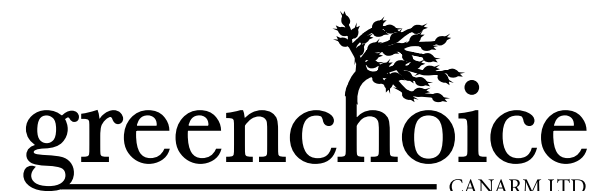

juillet 2023

GARANTIE

Canarm Ltée. garantie que chaque nouveau produit ne comporte aucune défectuosité dans le matériel et la main-d'oeuvre, et de ce fait, Canarm Ltée. remplacera ou réparera à son choix, tout unité ou partie de cette unité qui comporte une defectuosité, pour une période de un an suivant la date d'achat. L'unité doit être retournée frais de port payé et une defectuosité doit être décelée. Cette garantie ne couvre pas les frais de démontage et de réinstallation de l'unité sur les lieux de l'utilisateur.

Les éléments réparés ou remplacés sont garantis pour la durée de la garantie originale seulement. Cette garantie s'applique à l'acheteur-usage initial seulement, elle est nulle dans le cas d'altérations, d'accident, d'abus, de négligence ou si l'opération n'est pas conforme aux instructions.

**Problèmes d'installation ou d'utilisation? Ne retournez pas au magasin.
Communiquez avec le service à la clientèle chez Canarm au 1-800-265-1833
(Canada) 1-800-267-4427 (USA) 1-800-567-2513 (en français) du lundi au
vendredi entre 8:00h et 17:00h HNE**

Canarm Ltd. - Siège Social 2157 Parkedale Avenue, PO Box 367 Brockville, Ontario Canada K6V 5V6

Tel: (613) 342-5424; Fax: (613) 342-8437

www.canarm.com/fr

hvacsales@canarm.ca