

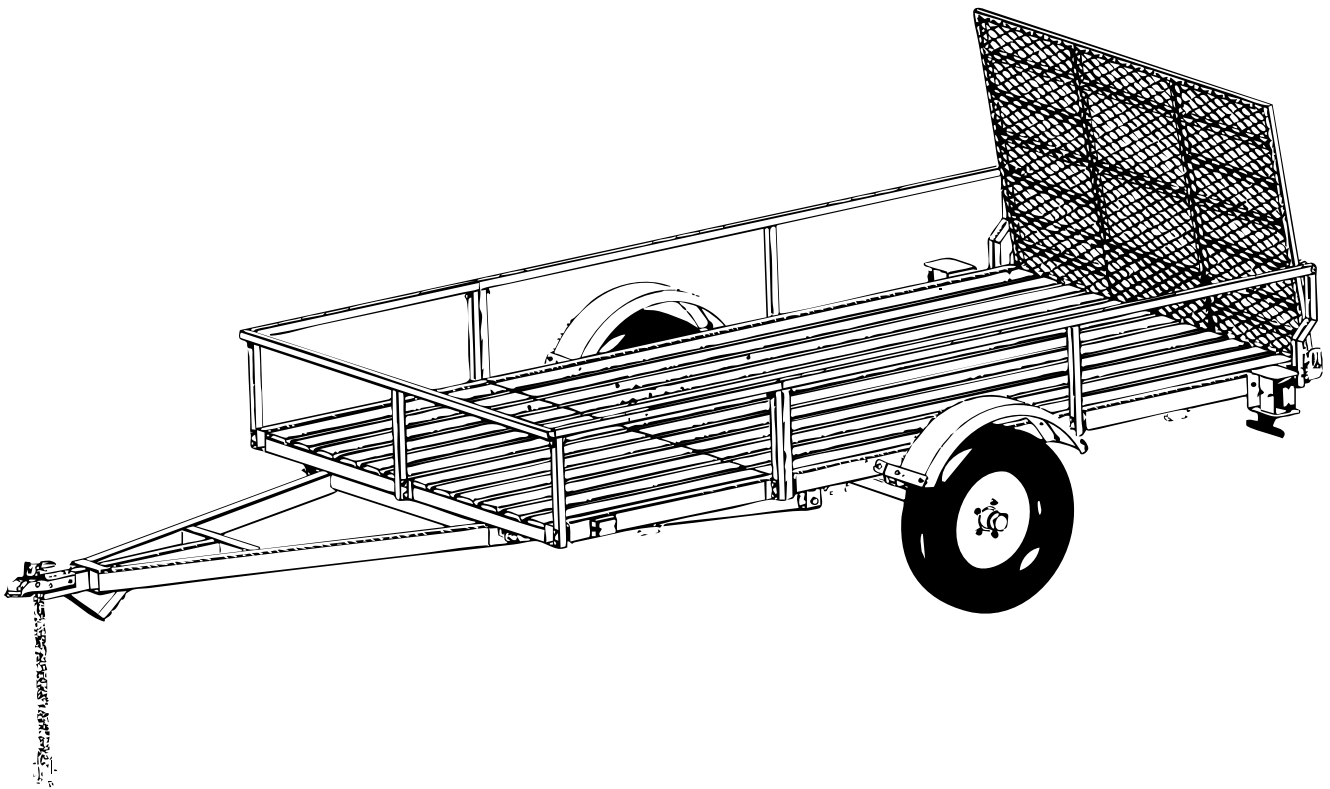

MMT6X10

6' X 10' UTILITY TRAILER

USER MANUAL



NOTE: If you find any damaged or missing parts please call Marlon® Customer Service or contact us via our website. We will replace any damaged or missing parts to you for free. Please do not return to the store.

CUSTOMER SERVICE 1 (888) 277-6960 | WWW.DK2.COM

WARRANTY

WHAT IS COVERED

Marlon Recreational Products Ltd. warrants to the original purchaser of a DK2 by Marlon product that the product will be free and clear of manufacturing defects in workmanship and materials under normal use and service for a period of one (1) year from the date of the original purchase. If within one (1) year from the original date of purchase this product fails due to defect in material or workmanship, Marlon will repair, replace, or supply any defective part at our option. Upon expiry of one (1) year, Marlon will have no further liability related to the Product. Marlon does not authorize any party, including its authorized distributors or dealers, to offer any other warranty on behalf of Marlon Recreational Products Ltd.

THIS WARRANTY DOES NOT COVER OR APPLY TO:

- a) Damage to the product due to misuse, mishandling and abuse.
- b) Improper installation, maintenance and storage.
- c) Expendable parts such as blades, teeth, hardware (nuts, bolts, springs, etc.), winch straps, cable or rope (winches), belts, chains, tires, bearings or hub assemblies, dust caps, springs, markers, snow deflectors, and scraper blades (snow plows).
- d) Normal wear and tear.
- e) Consequential damage and incidental damages such as damage to persons or property.

REGISTERING YOUR DK2 BY MARLON PRODUCT

Please take a minute to register your DK2 by Marlon product online at www.detailk2.com/warranty or by calling customer service at **1 (888) 277-6960**.

PROCEDURE FOR OBTAINING A RETURN AUTHORIZATION

Within the one (1) year warranty period, the purchaser of the DK2 by Marlon product must notify an authorized distributor or dealer of the claimed defect and provide proof of original purchase. At this time the validity of the claim will be determined and a Return Goods Authorization Number (RGA) will be issued if approved. No returned product will be accepted under warranty unless accompanied by an RGA# issued by Marlon.

RESOLUTION FOR A DEFECTIVE DK2 BY MARLON PRODUCT

Marlon Recreational Products Ltd. will at its option repair or replace the defective product or parts covered by this warranty. The repaired DK2 by Marlon product or parts will be shipped to the purchaser upon completion. All transportation charges shall be the responsibility of the purchaser. Any damage in transit will be the responsibility of the carrier or at the risk of the purchaser.

TRAILER LICENSING

The DK2 by Marlon Trailer Kit **MUST BE CERTIFIED** after assembly by a local garage which is approved and holds a license to provide safety certificates for roadway vehicles.

In order to register your trailer with the

Department of Motor Vehicles or Ministry of Transportation and obtain a license plate you will need to have either the NVIS form in Canada or the Manufacturers Certificate of Origin in the US filled out and signed by the dealer transferring ownership to you. This form is found in your trailer manual package. Take this form along with the bill of sale (cash register receipt) and safety certificate to your local Department of Motor Vehicles or Ministry of Transportation licensing office. Once you pay the appropriate fees you will be issued a title or registration and license plate to be attached to the trailer.

**U.S.A. RESIDENTS TO CONTACT
NATIONAL HIGHWAY TRAFFIC SAFETY
ADMINISTRATION**

If you believe that your vehicle has a defect, which could cause an accident, personal injury or death, immediately inform the National Highway Traffic Safety Administration (NHTSA) in addition to notifying Marlon Recreational Products Ltd.

If NHTSA receives similar complaints, or finds safety defects existing in a group of vehicles it may open an investigation or order a recall and remedy campaign. However, NHTSA cannot become involved in individual problems between you, your dealer, or Marlon Recreational Products Ltd.

To contact NHTSA, you may either call the Auto Safety Hotline toll-free at 1 (800) 424-9393 (or 366-0123 in Washington, DC area) or write to: NHTSA, U.S. Department of Transportation, Washington, DC 20590.

TABLE OF CONTENTS

WARRANTY..... 2
 TRAILER LICENSING..... 2
 TECHNICAL SPECIFICATIONS 4

SAFETY..... 5
 SAFETY CONVENTIONS..... 5
 IMPORTANT SAFETY CHECKLIST 5
 LIGHTING & WIRING MAINTENANCE 6
 TO TEST THE VEHICLE WIRING: 7
 TO TEST THE TRAILER WIRING: 7
 LOADING YOUR TRAILER..... 7
 TRAILER COUPLER..... 8
 TO ADJUST COUPLER TO BALL:..... 8
 WHEEL BEARING & HUB ASSEMBLY 8
 RE-PACKING WHEEL BEARINGS 8

ASSEMBLY 9
 STEP 1: BED..... 9
 STEP 2: RAILINGS..... 10
 STEP 3: SPRINGS 11
 STEP 4: AXLE & WHEELS 12
 STEP 5: TONGUE..... 13
 STEP 6: PRE-WIRING 14
 STEP 7: FLIP OVER & FENDERS..... 14
 STEP 8: COUPLER..... 15
 STEP 9: LIGHTS..... 16
 STEP 10: WIRING..... 17
 STEP 11: RAMP AND HINGE..... 19

PARTS & SCHEMATICS 20
 PARTS LIST 20
 SCHEMATICS 21



AXLE ASSEMBLY PARTS & SCHEMATICS 22
 PARTS LIST: AXLE ASSEMBLY..... 22
 SCHEMATICS: AXLE ASSEMBLY 22

TECHNICAL SPECIFICATIONS

PAYLOAD CAPACITY	1,832 lb (830 kg)
GVWR	2,470 lb (1,120 kg)
WHEELS & TIRES	ST175/80R14, 14 x 5 rim, 300kPa (44 PSI)
MATERIAL	Fully welded heavy-duty UV powder coated tubular steel
RAILS	Open design, tubular steel
GATE	49.3" (125.2 cm) tubular and expanded mesh steel ramp
FLOORING	Corrugated reinforced steel panel
DUMP BED	2-position, axle-mounted with quick-release lock pin
LIGHTING	Pre-wired, quick-connect D.O.T LED
BED DIMENSIONS	120" (L) x 72" (W) 304.8 cm (L) x 182.9 cm (W)
FLOOR HEIGHT	20.2" (51.3 cm)
HITCH HEIGHT	18.2" (46.2 cm)
DIMENSIONS	166.1" (L) x 83.9" (W) x 71.1" (H) 421.9 cm (L) x 213.1 cm (W) x 180.6 cm (H)
WEIGHT	640 lb (290.3 kg)
SHIPPING DIMENSIONS	83.1" (L) x 74" (W) x 10.2" (H) 211.1 cm (L) x 188 cm (W) x 25.9 cm (H)
SHIPPING WEIGHT	650.4 lb (295 kg)
WARRANTY	1-year limited

SAFETY

SAFETY CONVENTIONS

-  **DANGER!** This indicates a hazardous situation, which, if not avoided, could result in death or serious injury.
-  **WARNING!** This indicates a hazardous situation, which, if not avoided, could result in minor or moderate injury.
-  **CAUTION!** This information is important in proper use of your machine. Failure to follow this instruction could result in damage to your machine or property.

ADDITIONAL INFORMATION AND POTENTIAL CHANGES

We reserve the right to discontinue, change, and improve our products at any time without notice or obligation to the purchaser. The descriptions and specifications contained in this manual were in effect at printing. Equipment described within this manual may be optional. Some illustrations may not be applicable to your machine.











IMPORTANT SAFETY CHECKLIST

Trailers are generally not used everyday. Your trailer may sit for extended periods of time between uses making it very important to check all components thoroughly before each use. Following these simple instructions will maximize the life of your trailer and help you safely transport cargo.

-  **CAUTION! DO NOT ABUSE THE TRAILER:** Trailer performance is best if you follow the guidelines set forth in this manual. Do not force the trailer to do a job it is not designed for. Know your trailer; learn its

applications and limitations.

1. Make sure the towing vehicle as well as the hitch are capable of towing the trailer. Check your vehicle owner's manual for trailering things.
2. Inspect the trailer and all of its parts before each use.
3. Check the operation of all lights. Operating lights are mandatory on a trailer.
4. Check to ensure wheel bolts are tight. Torque to 85-90 ft.-lbs. Re-tighten after the first 50 miles (80km).
5. Check the tire pressure. Maximum 44 PSI (300 KPA) when carrying the maximum rated load.
6. Re-pack the wheel bearings every 2,000 miles (3,200km) or a minimum of once every year.
7. Check that the trailer coupler is fastened securely onto the trailer ball. The trailer ball must be a 2-inch ball.
8. Make sure the safety chain is attached to the trailer and the towing vehicle.
9. If your trailer has an optional side kit, make sure all bolts and pins are in place before transporting your trailer.
10. Do not exceed the Gross Vehicle Weight Rating (G.V.W.R.) which is shown on the trailer serial/certification label.
11. Balance and secure the load on the trailer. See "Trailer Loading" section in this manual.
12. Lubrication of the coupler, springs, and the tilt mechanism should be done periodically to stop corrosion and keep parts moving freely.

-  **DANGER! KEEP CHILDREN AWAY:** Be sure children are kept a safe distance from the trailer operating area.
-  **DANGER! NEVER SIT OR RIDE ON THE TRAILER:** Serious injury or death could occur.
-  **DANGER! EXERCISE EXTREME CAUTION WHEN TILTING THE TRAILER:** There are many areas of the trailer where injury can occur if used improperly. The trailer may tilt quickly and unexpectedly during the loading and unloading process. The tilt option should not be used for heavy loads.
-  **DANGER!** Ramps should be used for loading heavy items.
-  **DANGER!** Do not drive with the trailer in the tilted position.
-  **DANGER!** Do not load more than one all-terrain vehicle onto this trailer.
-  **DANGER!** If the trailer is incorrectly attached to the vehicle, it could pull away from the vehicle and fall off.
-  **DANGER!** Secure the trailer to the towing vehicle before transportation. Make sure coupler is locked and the safety chains are attached to the trailer and the vehicle.
-  **DANGER!** Secure your cargo into the trailer properly and in compliance to local laws.
-  **DANGER!** When driving do not exceed the speed limit. Braking time can be considerably longer when a vehicle is towing a loaded trailer.
-  **DANGER!** Any modifications made to the trailer or parts of the trailer will void the trailer warranty and release Marlon® Recreational Products Ltd.

of any responsibility for damages, injuries or accidents incurred.

LIGHTING & WIRING MAINTENANCE

-  **DANGER! USE ONLY ORIGINAL EQUIPMENT PARTS AND ACCESSORIES:** Consult Marlon® at **1 (888) 277-6960** for the recommended accessories. The use of improper accessories may cause hazards or injuries.

WIRING LEGEND				
SYMBOL	COLOR	DESCRIPTION	OPERATION	
G	Green Wire	Passenger Side (Right)	Right Signal	Brake
B	Brown Wire	Running Lights	Tail Light Marker	Yellow Front Side Markers
Y	Yellow Wire	Driver Side (Left)	Left Signal	Brake
W	White Wire	Ground	Trailer Ground	

NOTE:

Brake light goes out on the side that is signaling.
 Lower Filament (Brighter light) = Brake & Signal.
 Higher Filament (Dimmer Light) = Running Lights

TO TEST THE VEHICLE WIRING:

You will need a 12v light tester. Attach the wire clamp of the tester to the ground wire on the vehicle plug. Then touch the tester pin into one of the vehicle plug contacts. Turn on the corresponding vehicle operation i.e. Running Lights. This will illuminate the tester light if the vehicle wiring is correct. Follow this same procedure for the signal and brake lights.

TO TEST THE TRAILER WIRING:

Once you have confirmed that the vehicle trailer plug is operating properly, connect the trailer plug into your vehicle. To proceed to test each of the lights and power leads using your 12v light tester. Follow the wiring legend and diagram to test each corresponding wire for power when the trailer light is not operating.

 **CAUTION!** Always be sure to check your brake, running and signal lights before each use. Make sure that all of your connections are solid and that all wiring is in good condition.

 **CAUTION!** Bare, stripped, or pinched wire will cause a short in the trailer, which will cause the vehicle fuse to blow. A solid ground is required for your lights to work properly. All contacts must be to bare metal. Light

covers should be well maintained and kept clean. Be sure that your lights are always visible, not obstructed by your load.

LOADING YOUR TRAILER

- a) Distribute the weight evenly.
- b) Center the load over the axle, keeping about 10% of the weight on the tongue. (If vehicle wheels are not on a crossbeam you will need to add wood to the floor to support each axle.
- c) Center the load from side to side.
- d) Always secure your cargo into the trailer properly and in compliance to local laws.

 **WARNING!** Do not build your trailer load higher than 3 feet. Higher loading will affect trailer handling due to increased wind resistance. This may cause violent movements, accidents and serious injury.

 **WARNING! TRAILER CAPACITY**

- Never overload your trailer. Each trailer has a maximum payload that should not be exceeded. Overloading your trailer could cause serious damage to your trailer as well as the towing vehicle. Please refer to your trailer serial/certification label located on the same frame of the trailer for capacity details.

- The Gross Vehicle Weight Rating (G.V.W.R.) is the weight of the trailer + the maximum payload the trailer can carry. The trailer weight and the payload must not exceed this weight rating.
- Be sure that any load carried in your trailer does not extend beyond the frame of your trailer. Never place loads on one side only.



WARNING! TONGUE WEIGHT

- The tongue weight is 10% of the load (this does not include the weight of the trailer).
- The load is divided so that 90% of the load is over the axle and 10% is over the tongue.

TRAILER COUPLER

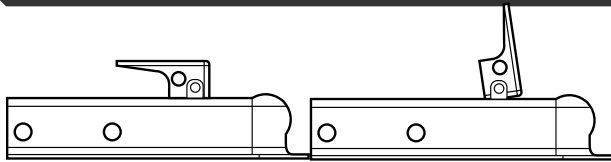

LOCKED

UNLOCKED

TO ADJUST COUPLER TO BALL:

Set the coupler and tongue onto the 2-inch trailer ball on your vehicle. Raise the locking lever, push up on the channel lock and turn nut to tighten or loosen the coupler. Proper adjustment is obtained when the coupler is as tight as possible on the ball and the locking lever can still be opened and closed.



CAUTION! Before towing your trailer be sure to check the capacity of your trailer hitch on your vehicle (never exceed this or your trailer's capacity). The DK2[®] by Marlon[®] Trailer is equipped with a 2-inch coupler and must be used with 2-inch trailer ball. Make sure that the trailer

ball is completely engaged in the coupler ball.

WHEEL BEARING & HUB ASSEMBLY

NOTE: No parts are more critical for the dependable performance of your trailer than the bearings, races, and seals. To ensure that your trailer performs reliably, you should inspect the bearings, races, and seals and re-pack the bearings every 12 months or 3,200km (2,000 miles). This is easily found on the internet by searching "Trailer Wheel Bearings Maintenance".

RE-PACKING WHEEL BEARINGS

1. Loosen wheel bolts (do not remove)
 2. Support trailer so wheel is off the ground (jack stack - floor jack - block)
 3. Remove nuts and wheel
 4. Disassemble hub
 5. Clean hub and pack bearings with wheel bearing grease
 6. Re-install bearings, nut and cotter pin
- WARNING!** DO NOT over-tighten nut. The hub must turn freely and without play.
7. Re-attach bolts and wheel (torque to 85-90 ft-lbs.)

ASSEMBLY

STEP 1: BED

Open and unpack all items. Leave lots of working space as you will need to flip the trailer over later in the assembly.

The trailer frame is shipped upside down as shown. Leave the frame on the cardboard and use it as your work surface.

1. Place the front (1) and rear (2) beds next to one another.

2. Use four M12 x 80 bolts (3), M12 nuts (4), and M12 washers (5) to connect both sections together. Do not tighten too much otherwise the upright rails will be harder to assemble later on.

ITEM N°	DESCRIPTION	PART N°	QTY
1	Front frame weldment	100-0188	1
2	Rear frame weldment	100-0189	1
3	M12 x 80 hex bolt	210-0043	4
4	M12 nylock nut	210-0015	2
5	M12 washer	210-0004	4

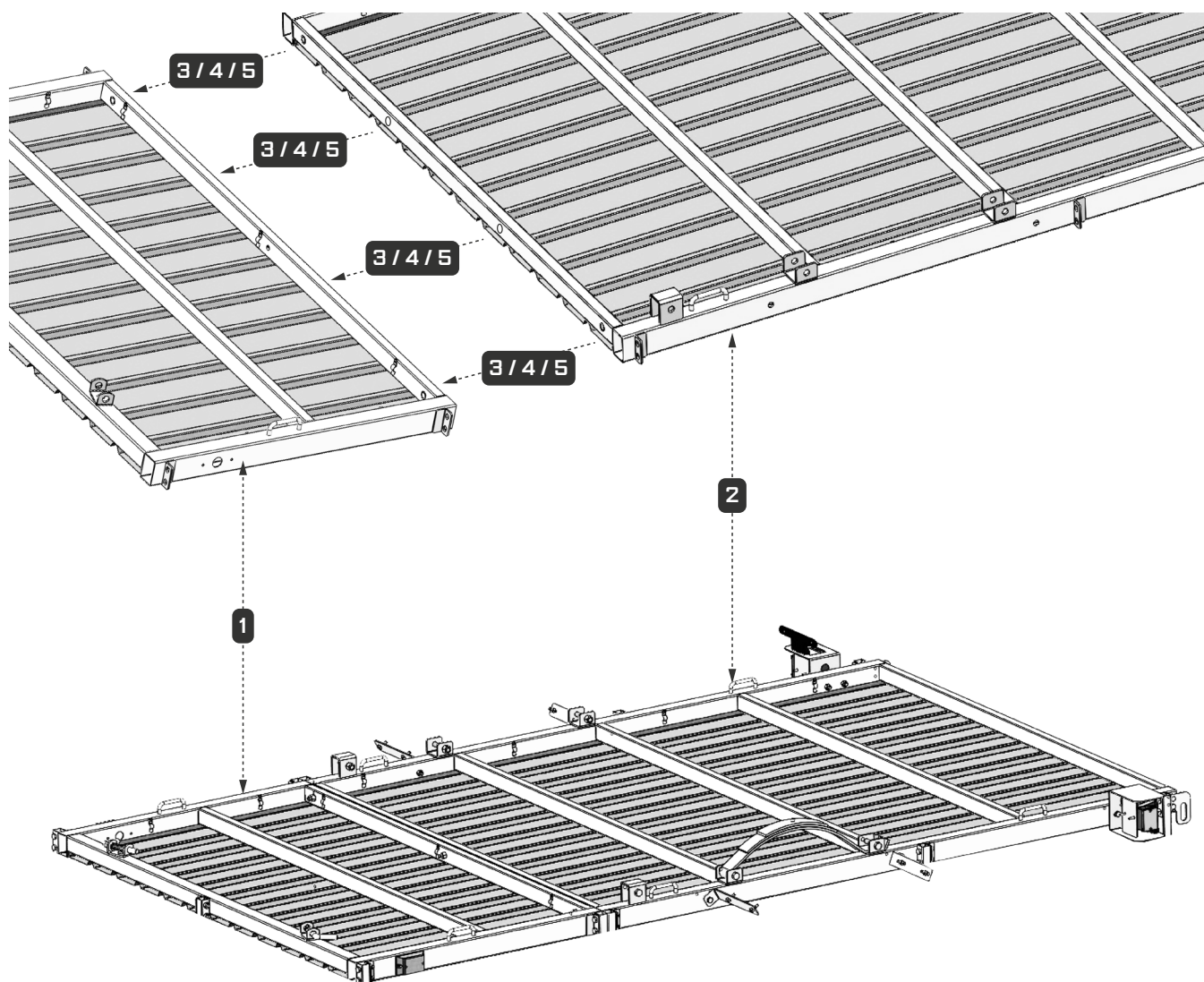

STEP 2: RAILINGS

1. Place rails (1, 2, 3) as shown, use the M10 x 85 bolts (4), M10 nuts (6), and M10 washers (7) provided for the double rail connections.
2. Use the M10 x 50 bolts (5), M10 nuts (6), and M10 washers (7) to connect the rest of the upright rails.

3. Tighten the M12 nuts from step 1.

ITEM N°	DESCRIPTION	PART N°	QTY
1	Front side rail	100-0191	2
2	Rear side rail	100-0192	2
3	Front rail	100-0193	1
4	M10 x 85 hex bolt	210-0096	6
5	M10 x 50 hex bolt	210-0019	16
6	M10 nylock nut	210-0003	22
7	M10 washer	210-0002	22

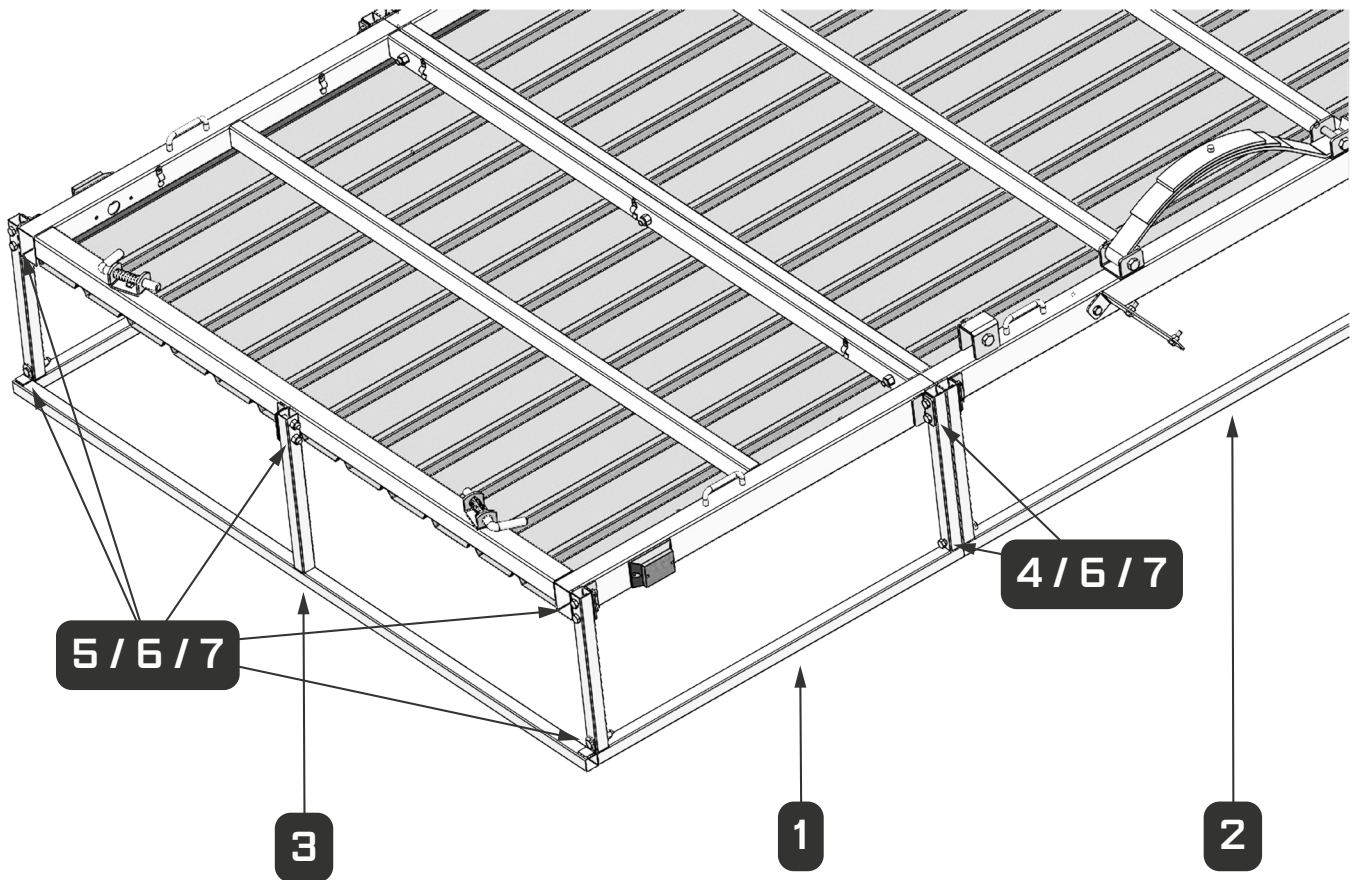

STEP 3: SPRINGS

1. Place 4-leaf springs (1) into the spring seats with the eyes forward as shown.
2. Insert M14 x 80 bolts (2), M14 nuts (3), and M14 washers (4) facing the inside of the frame.

NOTE: Leave the bolts untightened.

ITEM N°	DESCRIPTION	PART N°	QTY
1	4-leaf spring	219-0009	2
2	M14 x 85 hex bolt	210-0092	4
3	M14 nylock nut	210-0064	4
4	M14 washer	210-0063	4

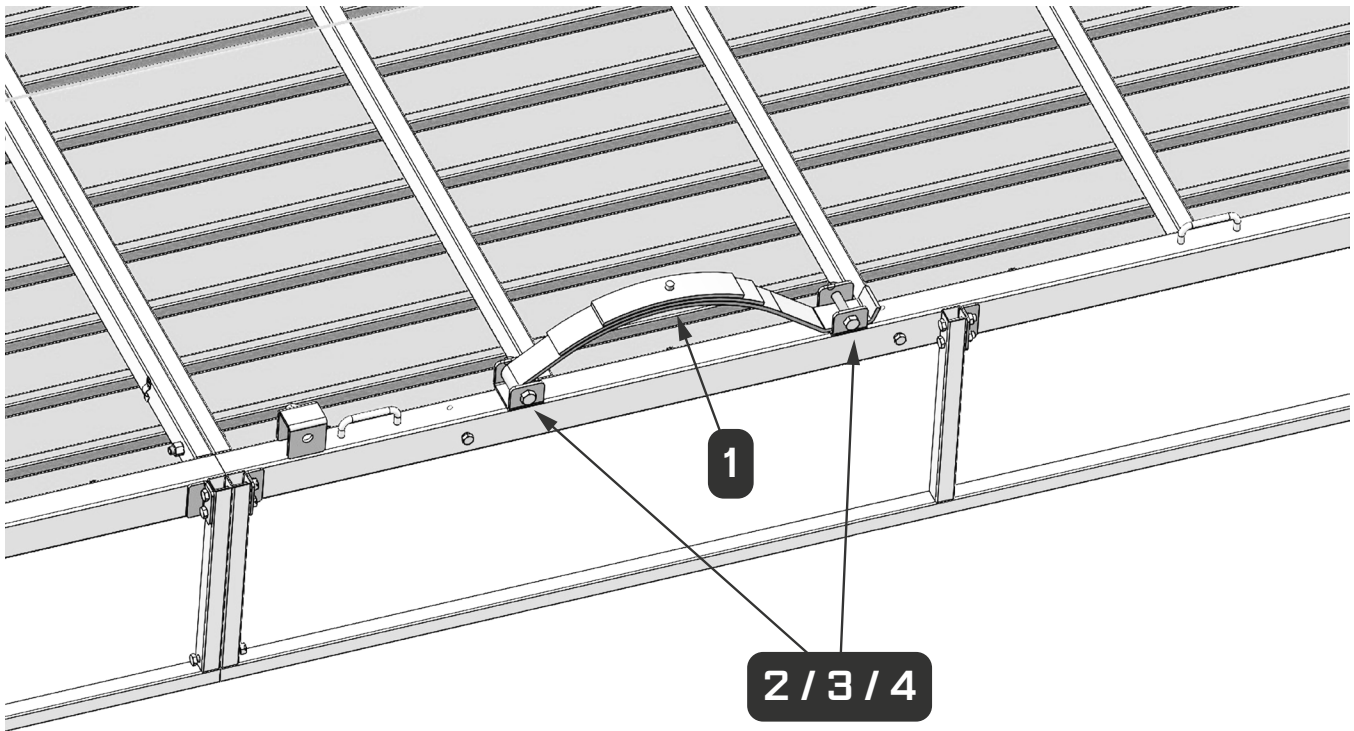

STEP 4: AXLE & WHEELS

1. Lay the axle (1) across the springs (2).
2. Mount the axle (1) to the leaf springs (2) using M12 x 127 x 50 U-bolts (4), leaf spring plates (3), M12 nuts (5), and M12 washers (6) to fasten the plates to the U-bolts (4).

NOTE: Insert the raised point of the spring into the concave side on the axle. Make sure that the axle is in the right position.

3. Install the wheels (7) with the 10 wheel lug nuts (8) provided.

NOTE: The wheel nuts will need to be torqued after the trailer is flipped over and the wheel can be better held. Tapered ends of the wheel nuts must be facing inward toward the wheel.

ITEM N°	DESCRIPTION	PART N°	QTY
1	Axle assembly	310-0114	1
2	4-leaf spring	219-0009	2
3	Spring pad	100-0186	2
4	M12 x 127 x 50 U-bolt	210-0156	4
5	M12 nylock nut	210-0015	4
6	M12 washer	210-0004	4
7	Tire & wheel - ST175/80R14	220-0005	2
8	Lug nut	210-0012	10

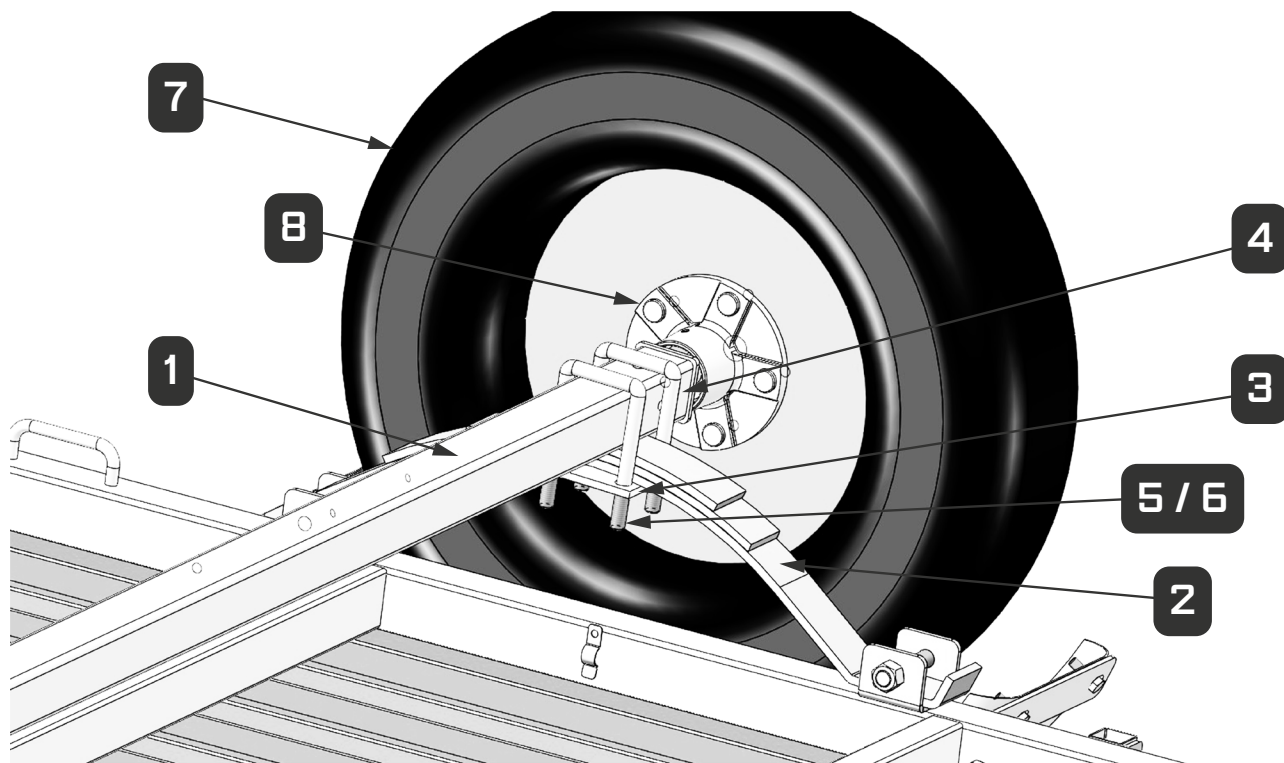

STEP 5: TONGUE

1. Place the tongue (1) on the beds (2, 3) as shown.
2. Connect the tongue (1) on each side runner with the M14 x 85 bolts (4), M14 nuts (5), and M14 washers (6) provided.
3. Draw the L-spring latch open for the tongue (1) tubes to lock.

NOTE: Do not tighten for the time being.

ITEM N°	DESCRIPTION	PART N°	QTY
1	Tongue weldment	100-0190	1
2	Front frame weldment	100-0188	1
3	Rear frame weldment	100-0189	1
4	M14 x 85 hex bolt	210-0092	2
5	M14 nylock nut	210-0064	2
6	M14 washer	210-0063	2

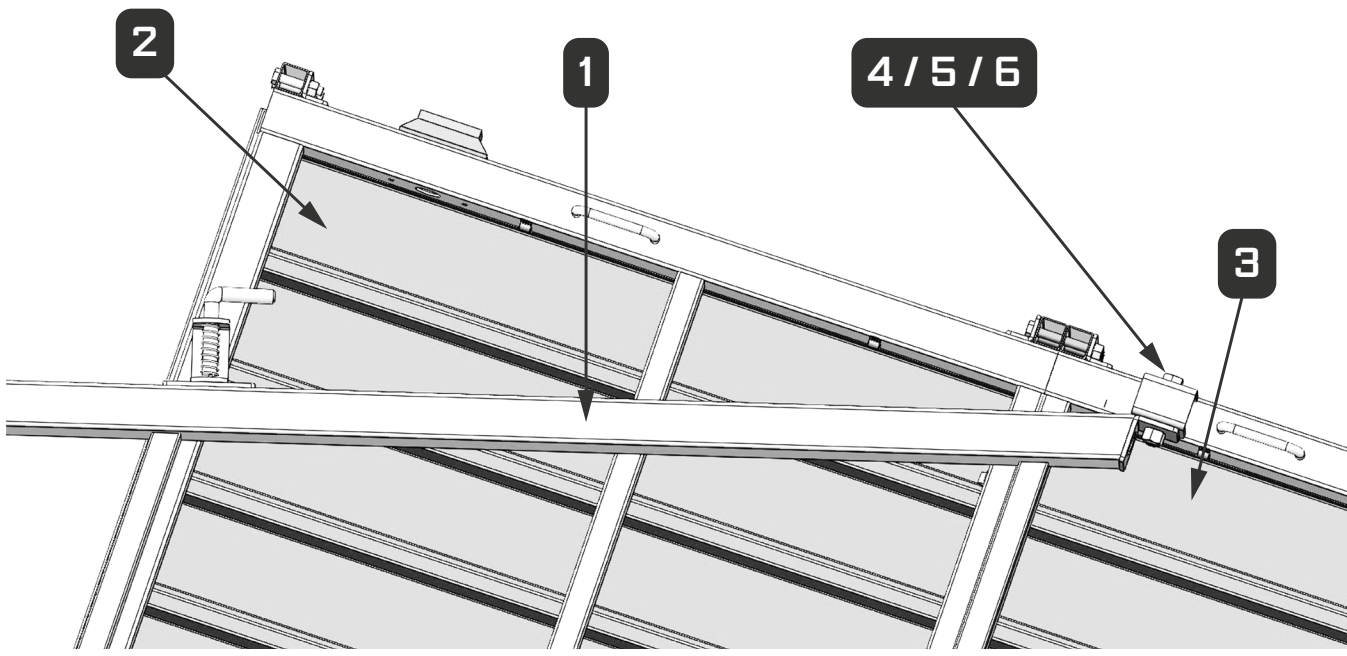

STEP 6: PRE-WIRING

The wire harness is pre-assembled under the frame. The pre-assembled wiring harness is pre-mounted on the trailer and must be connected to the harness that goes to the front of the trailer tongue.

NOTE: Make sure all connections are accessible for light mounting when trailer is flipped over.

STEP 7: FLIP OVER & FENDERS

WARNING! Rolling the trailer over will require assistance. The trailer at this point weighs an estimated 583 lb (265 kg).

1. Attach the fenders (1) using M10 x 75 bolts (3), M10 nuts (4), and M10 washers (5) to attach to the L-brackets (2) as shown.
2. Use the M8 x 20 bolts (6), M8 nuts (7), and M8 washers (8) to connect the fenders between the front and rear L-brackets (2).

ITEM N°	DESCRIPTION	PART N°	QTY
1	Fender	206-0038	2
2	Fender bracket	100-0187	4
3	M10 x 75 hex bolt	210-0125	4
4	M10 nylock nut	210-0003	4
5	M10 washer	210-0002	4
6	M8 x 20 hex bolt	210-0070	8
7	M8 nylock nut	210-0008	8
8	M8 washer	210-0007	8

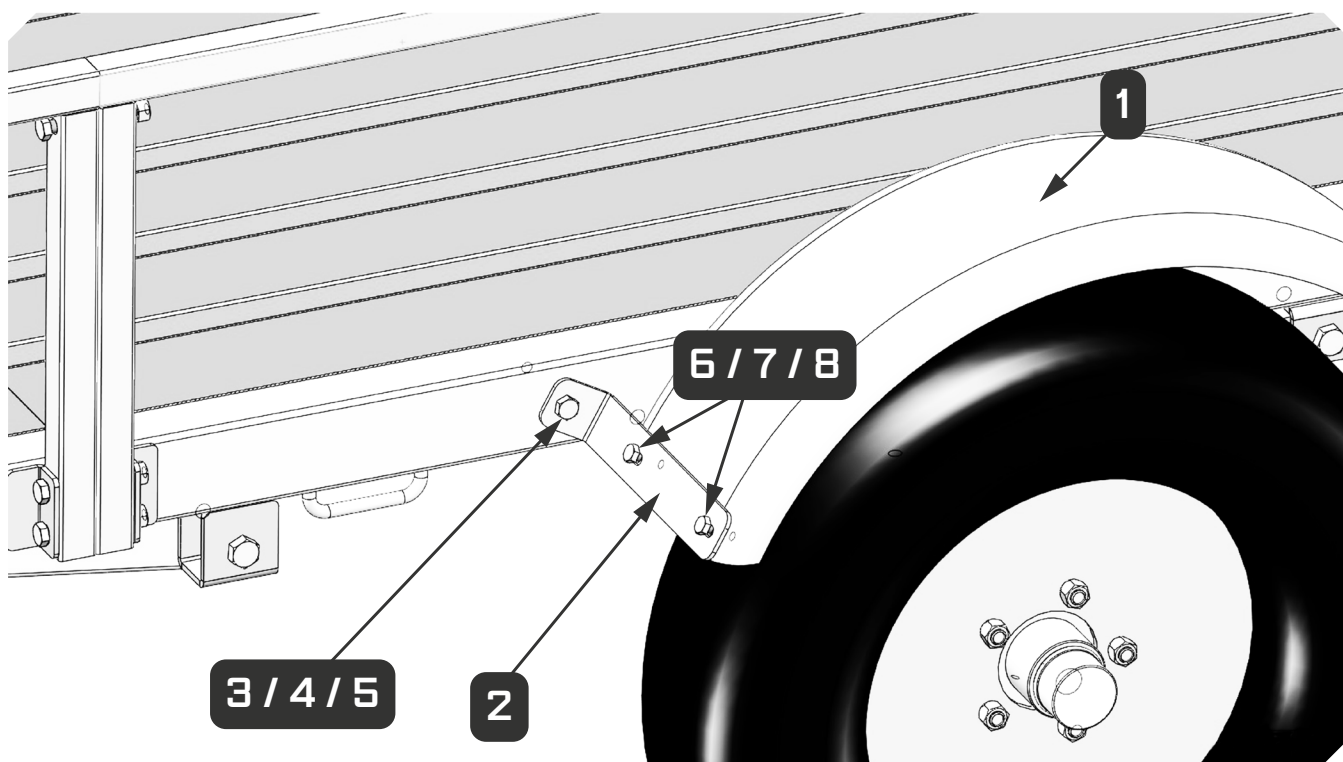

STEP 8: COUPLER

1. Install the coupler (1) and safety chain (5) using two M12 x 80 bolts (2), M12 nuts (3), and M12 washers (4) provided.
2. The front bolt passes through the end link of the safety chain (5) as it is

inserted through the tongue tubes.

ITEM N°	DESCRIPTION	PART N°	QTY
1	Coupler	204-0003	1
2	M12 x 80 hex bolt	210-0043	2
3	M12 nylock nut	210-0015	2
4	M12 washer	210-0004	2
5	Safety chain	208-0002	1

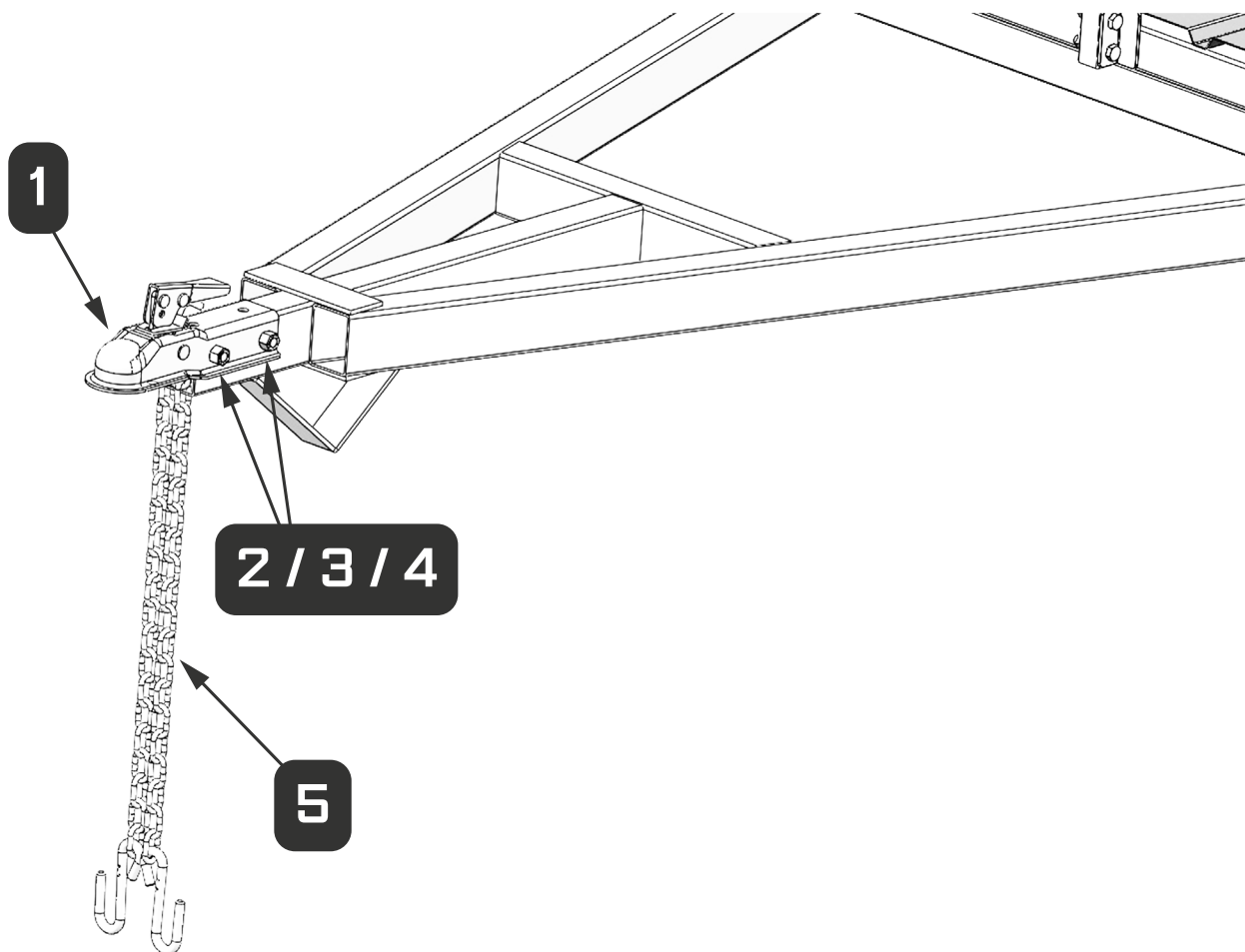

STEP 9: LIGHTS

1. Attach the light brackets (1, 2) to the rear side rails by using M10 x 75 hex bolts (7), M10 nuts (8), and M10 washers (9).
2. Attach the license plate bracket (3) with the left tail light (4), to the light bracket (1) on the left side rail using M6 nuts (10).
3. Attach the right tail light (5) to the light bracket (2) on the rear right side rail using M6 nuts (10).
4. Attach the side markers (6) to the front side rails using M4 x 65 phillips screws (11) and M4 nuts (12).

NOTE: The driver's side light is the one with the clear lenses on the bottom, the license plate bracket needs to be installed on the driver's side as well. Attach all necessary wiring and fasten lights to the side of the trailer.

ITEM N°	DESCRIPTION	PART N°	QTY
1	Left taillight bracket	100-0148	1
2	Right taillight bracket	100-0149	1
3	License plate bracket	205-0037	1
4	Left taillight	205-0023	1
5	Right taillight	205-0024	1
6	Marker light	205-0069	1
7	M10 x 75 hex bolt	210-0175	4
8	M10 nylock nut	210-0003	4
9	M10 washer	210-0004	4
10	M6 lock nut	210-0167	4
11	M4 x 65 phillips bolt	210-0153	4
12	M4 nylock nut	210-0108	4

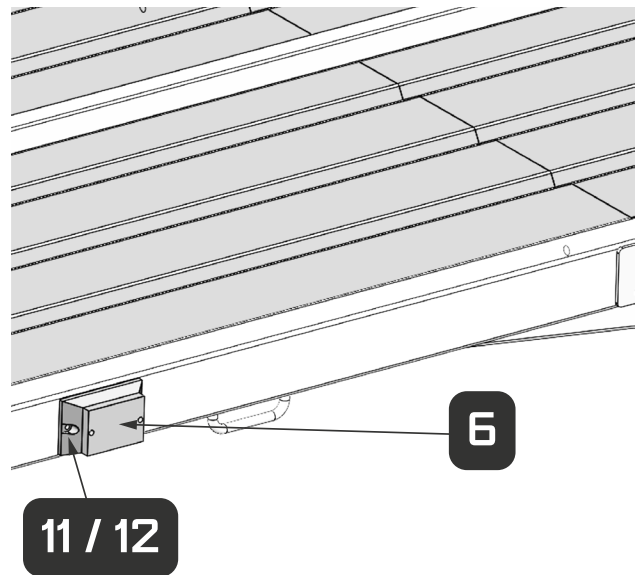
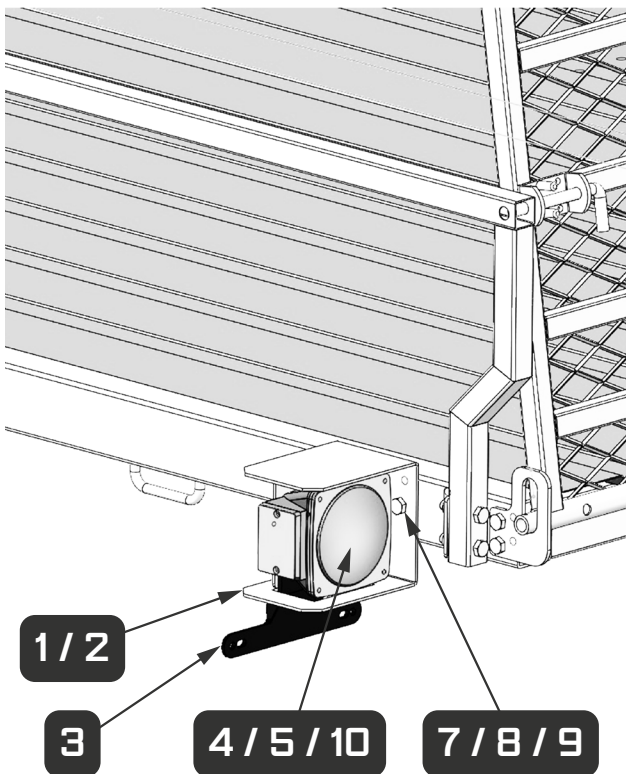

STEP 10: WIRING

NOTE: Only a qualified technician should perform the electrical service that may be needed to enable your particular make/model vehicle to power the trailer's 12 volt DC lighting system. This is beyond the scope of this manual.

1. Have a qualified service technician install a 4-wire, 12V DC connector in

the trunk area of your vehicle.

2. Locate the vehicle's connector plug near the trailer's coupler and lay out the trailer's wiring harness wires.

NOTE: The diagram below shows the trailer right side up. Keep in mind, your trailer should still be upside down at this point to make wiring installation easier, so the left and right sides appear reversed.

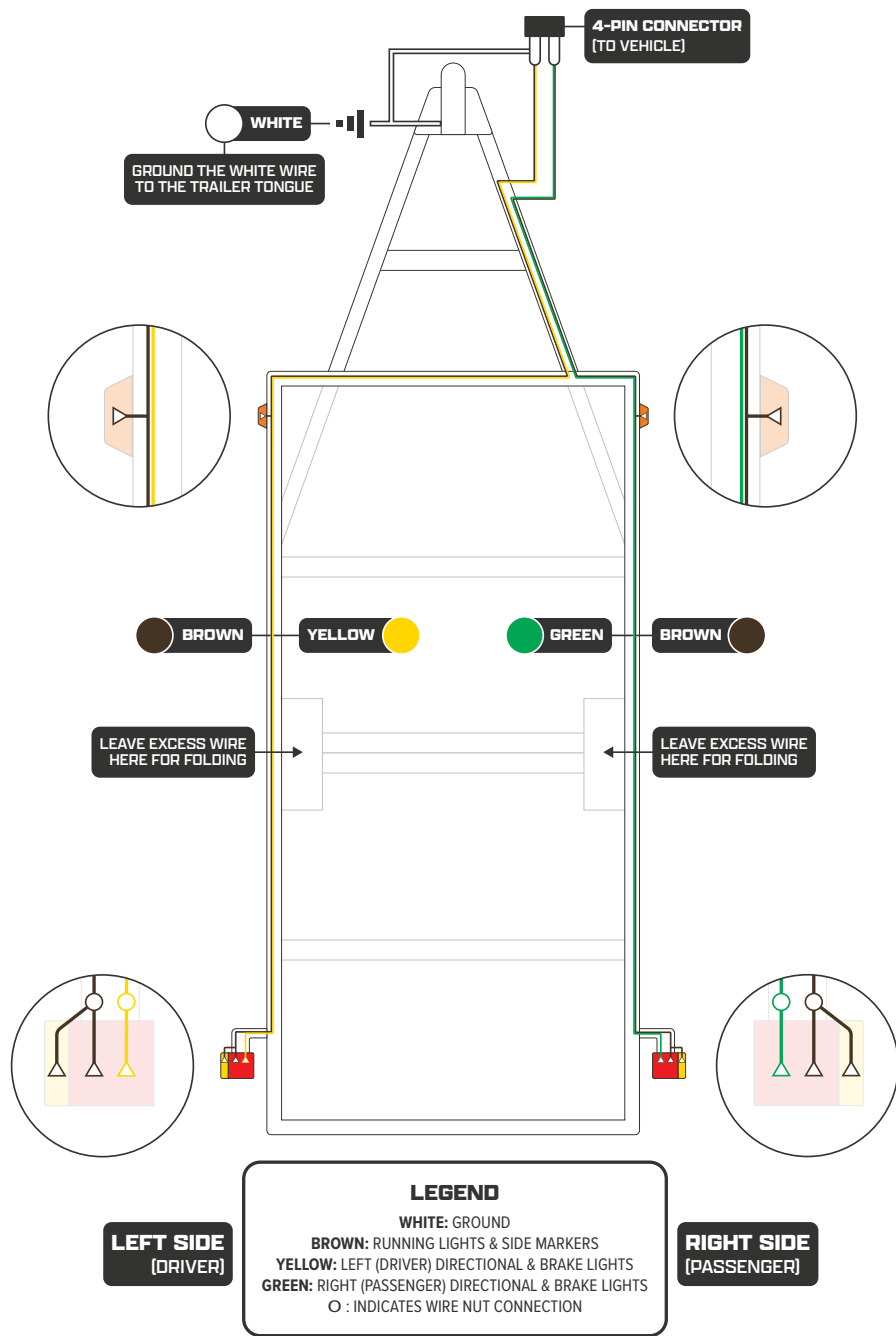

3. Connect the brown wire to the vehicle's left taillight by stripping, wrapping, and taping the connector plug.
4. Connect the yellow wire to the vehicle's left signal and brake light wire.
5. Connect the green wire to the vehicle's right signal and brake light wire.
6. Attach the white ground wire at the plug end of the wiring harness to the small mounting hole in the tow bar using a 1/4" (6 mm) tapping screw (not included). See FIG F.

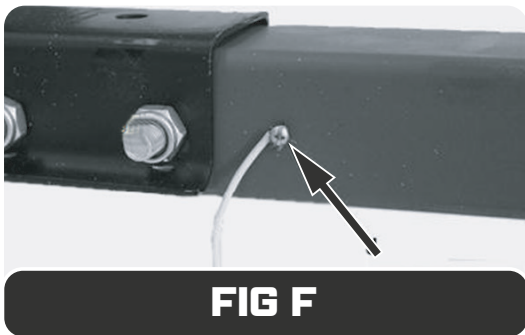

FIG F

7. Run the yellow/brown wires along the inside of the front cross member to the side running light on the front left (driver) side rail.
8. Run the green/brown wires along the inside of the front cross member to the side running light on the front right (passenger) side rail.
9. Connect the wire lead from the two side running lights to the brown wire on each side of the trailer using the quick connects. Insert wire clips along the entire length of the side rails of the trailer to secure the wiring harness.

10. Run the yellow/brown wires to the left taillight, leaving some excess wire where the frame folds.
11. Strip approximately 3/4" (19 mm) of insulation off the ends of the wires.
12. Connect the yellow wire to the yellow wire of the left (driver) taillight.
13. Connect the brown wire to the brown wire of the left (driver) taillight.
14. Run the green/brown wires to the right (passenger) taillight, leaving some excess wire where the frame folds.
15. Strip approximately 3/4" (19 mm) of insulation off the ends of the wires.
16. Connect the green wire to the green wire of the right (passenger) taillight.
17. Connect the brown wire to the brown wire of the right (passenger) taillight.

NOTE: Use dielectric grease on each connector for corrosion prevention.

18. Turn over the whole trailer assembly so the tires touch the ground.
- CAUTION!** Make sure you get the assistance of 1 or 2 additional people. Do not try to flip the trailer on your own.
19. Even though the wheels were already mounted to the hubs, you **must** tighten all the lug nuts to 85-90 ft.-lb. of torque.

STEP 11: RAMP AND HINGE

1. Place the ramp (1) on the trailer bed and use M10 x 50 bolts (3), M10 nuts (4), and M10 washers (5) to fasten the hinge plates (2) and ramp (1) to the rear of the trailer bed.

NOTE: Do not over-tighten until the lock nut grabs and bolt turns freely.

2. Lift up the ramp and lock to the UP position.

NOTE: Please check and tighten all bolts before finalizing the assembly.

3. At this point your trailer will be fully assembled.

ITEM N°	DESCRIPTION	PART N°	QTY
1	Loading ramp	350-0045	1
2	Loading ramp hinge	100-0194	2
3	M10 x 50 hex bolt	210-0019	4
4	M10 nylock nut	210-0003	4
5	M10 washer	210-0002	4

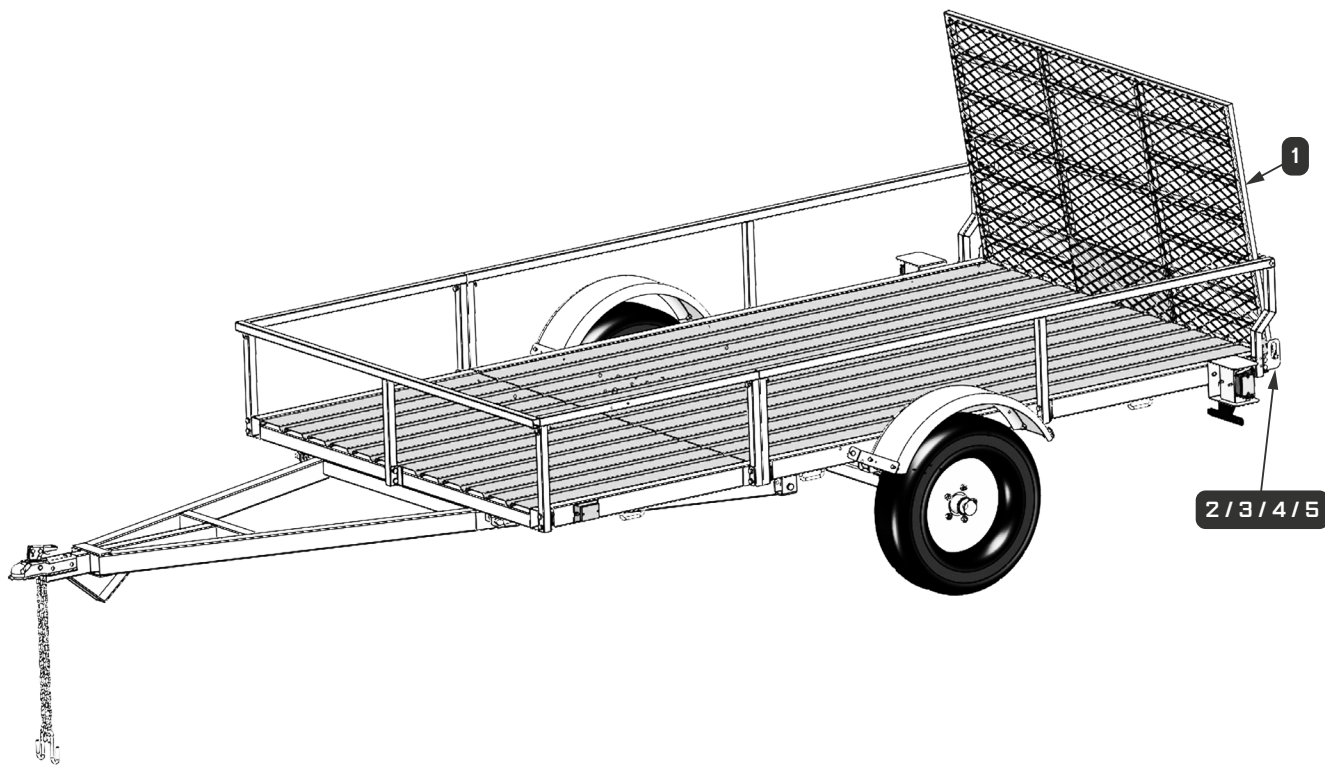

PARTS & SCHEMATICS

PARTS LIST

ITEM	DESCRIPTION	PART NO.	QTY.
1	FRONT FRAME WELDMENT	100-0188	1
2	REAR FRAME WELDMENT	100-0189	1
3	TONGUE WELDMENT	100-0190	1
4	AXLE ASSEMBLY	310-0114	1
5	HUB ASSEMBLY	100-0172	1
6	FENDER	206-0038	2
7	FENDER BRACKET	100-0187	4
8	SPRING PAD	100-0186	2
9	TIRE & WHEEL - ST175/80R14	220-0005	2
10	LEFT TAILLIGHT BRACKET	100-0148	1
11	RIGHT TAILLIGHT BRACKET	100-0149	1
12	4-LEAF SPRING	219-0009	2
13	LOADING RAMP	350-0045	1
14	COUPLER	204-0003	1
15	SAFETY CHAIN	208-0002	1
16	LEFT TAILLIGHT	205-0023	1
17	RIGHT TAILLIGHT	205-0024	1
18	MARKER LIGHT	205-0069	2
19	LICENSE PLATE BRACKET	205-0037	1
20	FRONT SIDE RAIL	100-0191	2

ITEM	DESCRIPTION	PART NO.	QTY.
21	REAR SIDE RAIL	100-0192	2
22	FRONT RAIL	100-0193	1
23	LOADING RAMP HINGE	100-0194	2
24	TONGUE FRONT WIRE HARNESS	205-0070	1
25	FRAME LEFTHAND WIRE HARNESS	205-0074	1
26	FRAME RIGHTHAND WIRE HARNESS	205-0079	1
27	M4 X 65 PHILIPS BOLT	210-0153	4
28	M8 X 20 HEX BOLT	210-0070	8
29	M10 X 50 HEX BOLT	210-0019	16
30	M10 X 75 HEX BOLT	210-0125	8
31	M10 X 85 HEX BOLT	210-0096	6
32	M12 X 80 HEX BOLT	210-0043	6
33	M14 X 85 HEX BOLT	210-0092	6
34	M12 X 127 X 50 U-BOLT	210-0156	4
35	M8 WASHER	210-0007	8
36	M10 WASHER	210-0002	34
37	M12 WASHER	210-0004	10
38	M14 WASHER	210-0063	6
39	M4 NYLOCK NUT	210-0108	4
40	M8 NYLOCK NUT	210-0008	8
41	M10 NYLOCK NUT	210-0003	34
42	M12 NYLOCK NUT	210-0015	10
43	M14 NYLOCK NUT	210-0064	6
44	LUG NUT	210-0012	10
45	M6 LOCK NUT	210-0167	4

SCHEMATICS

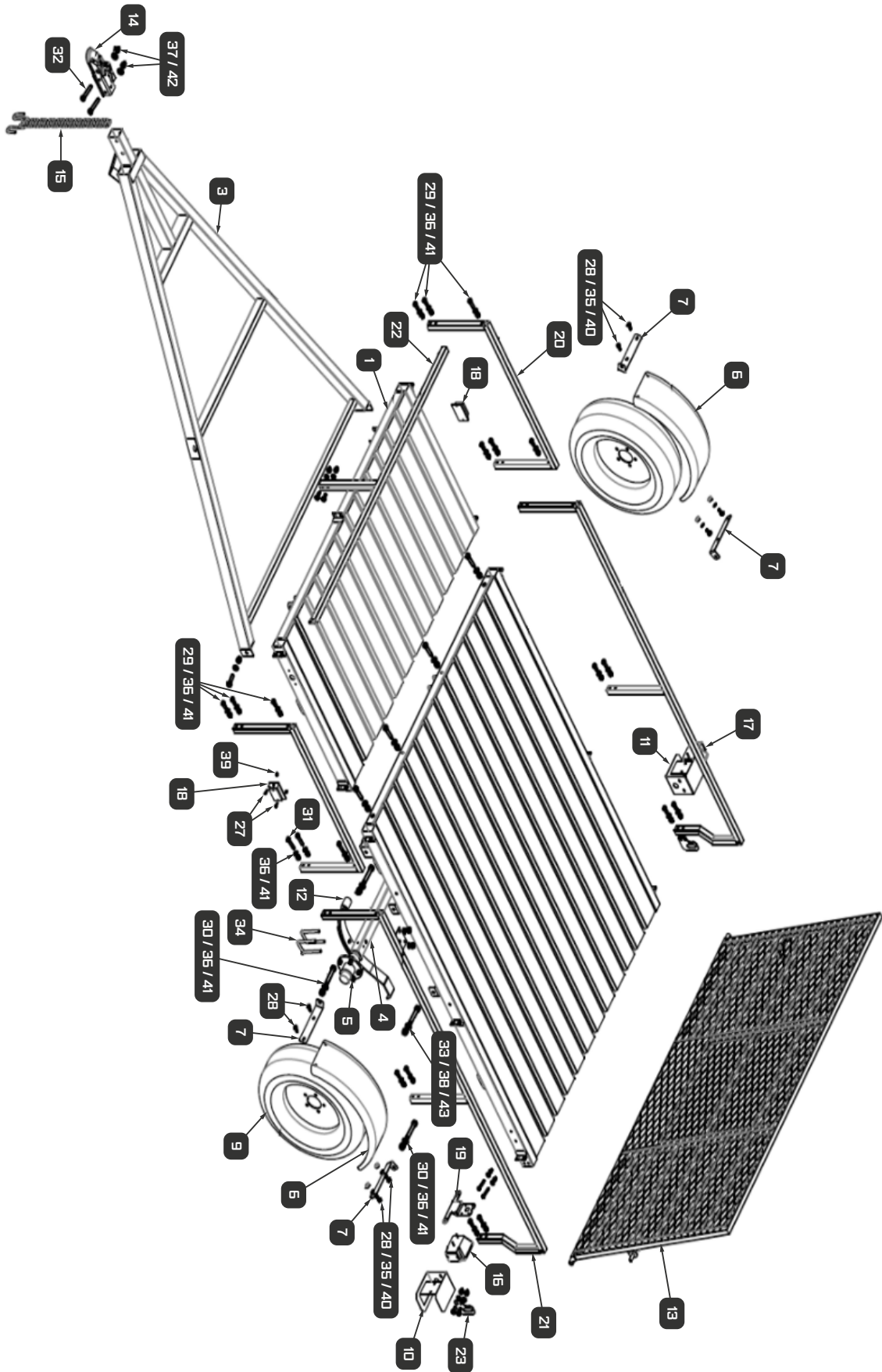

AXLE ASSEMBLY PARTS & SCHEMATICS

PARTS LIST: AXLE ASSEMBLY

ITEM	DESCRIPTION	PART NO.	QTY.
1	AXLE WELDMENT	300-0076	1

ITEM	DESCRIPTION	PART NO.	QTY.
2	SEAL (25 X 52 X 15)	217-0019	2
3	BEARING (30205)	202-0004	4
5	HUB ASSEMBLY	310-0078	2
6	GREASE FITTING	229-0083	2
7	DUST CAP WITH HOLE	229-0067	2
8	RUBBER DUST CAP	229-0105	2

SCHEMATICS: AXLE ASSEMBLY

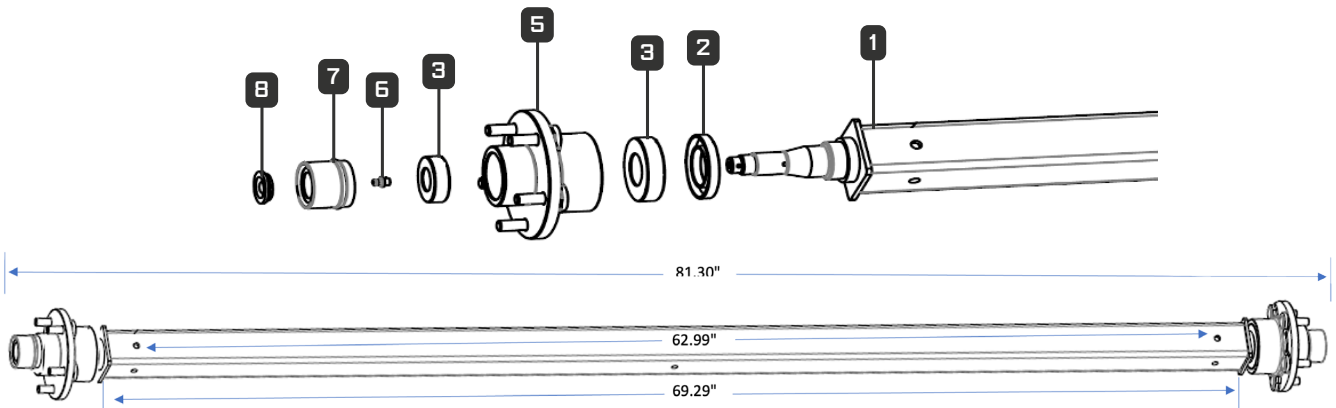



MMT6X10

REMRORQUE UTILITAIRE 6' X 10'

MANUEL DE L'UTILISATEUR

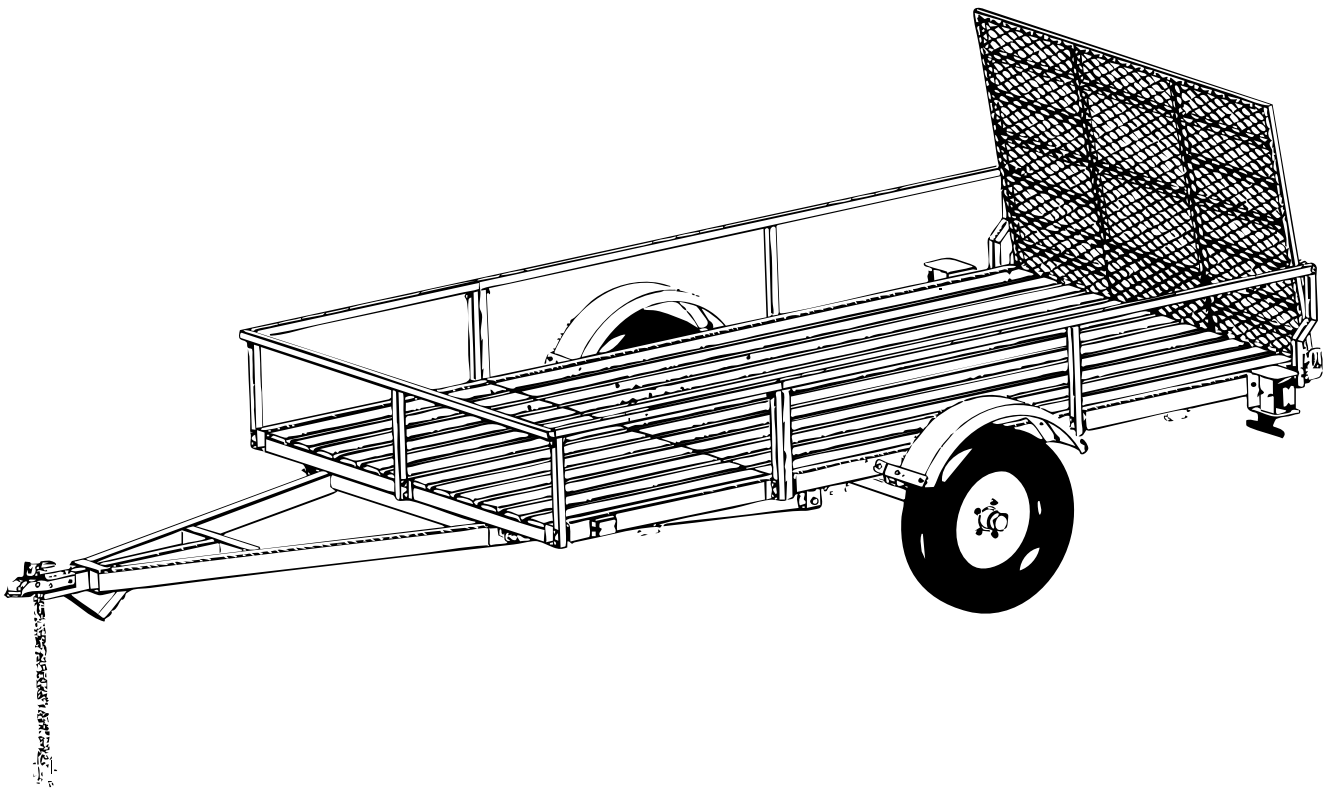

REMARQUE : Si vous trouvez des pièces endommagées ou manquantes, **veuillez appeler le service à la clientèle Marlon ou contactez-nous via notre site internet.** Nous remplacerons toutes pièces endommagées ou manquantes gratuitement.
Veuillez ne pas retourner au magasin.

SERVICE À LA CLIENTÈLE 1 (888) 277-6960 | WWW.DK2.COM

GARANTIE

QUI EST COUVERT

Marlon Recreational Products Ltd. garanti à l'acheteur original que le produit sera exempt de défauts de fabrication et matériaux dans des conditions normales d'utilisation et de service pendant une période d'un (1) an à compter de la date de l'original achat. Si dans un délai d'un (1) an à compter de la date d'achat d'origine, ce produit fait défaut en raison d'un défaut matériel ou de fabrication, Marlon réparera, remplacera ou fournira toute pièce défectueuse couverte à notre gré. La Garantie Marlon est de 1 an sur les pièces seulement sans main-d'oeuvre. Marlon n'aura aucune autre responsabilité liée au produit. Marlon n'autorise aucune partie, y compris ses distributeurs ou revendeurs agréés, pour offrir toute autre garantie au nom de Marlon Recreational Products Ltd.

CETTE GARANTIE NE COUVRE PAS OU NE S'APPLIQUE PAS À :

- a) Dommages au produit dus à une mauvaise utilisation, une mauvaise manipulation et un abus.
- b) Installation, entretien et entreposage inappropriés.
- c) Les pièces consommables telles que les écrous et boulons, les goupilles et les ressorts, les composants de câblage et de commutateur, les tuyaux hydrauliques et raccords, dents de coupe, chaînes de coupe, lames de coupe, accélérateurs, courroies et pneus.
- d) Usure normale.
- e) Dommages indirects et dommages

accessoires tels que dommages aux personnes ou aux biens.

ENREGISTREMENT DE VOTRE PRODUIT DK2 BY MARLON

Veillez prendre une minute pour enregistrer votre produit DK2 by Marlon en ligne sur www.detailk2.com/warranty ou en appelant le service client au **1 (888) 277-6960**.

PROCÉDURE D'OBTENTION D'UNE AUTORISATION DE RETOUR

Au cours de la période de garantie d'un (1) an, l'acheteur du produit DK2 by Marlon doit informer un distributeur ou revendeur agréé du défaut réclamé et fournir une preuve d'achat d'origine. À ce moment, la validité de la réclamation sera déterminée et un numéro d'autorisation de retour de marchandise (RGA) sera émis si elle est approuvée. Aucun produit retourné ne sera accepté sous garantie s'il n'est pas accompagné d'un numéro RGA émis par Marlon.

RÉSOLUTION POUR UN PRODUIT DK2 BY MARLON DÉFECTUEUX

Marlon Recreational Products Ltd. réparera ou remplacera, à sa discrétion, le produit défectueux ou les pièces couvertes par ce garantie. Le produit ou les pièces DK2 by Marlon réparés seront expédiés à l'acheteur par la suite. Tous les frais de transport seront à la charge de l'acheteur. Tous les dommages en transit seront à la charge du transporteur ou aux risques et périls de l'acheteur.

ENREGISTREMENT DE REMORQUE

La remorque DK2 by Marlon **DOIT ÊTRE CERTIFIÉ** après assemblage par un garage local agréé et qui détient une licence pour fournir des certificats de sécurité pour les véhicules routiers.

Afin d'enregistrer votre remorque auprès du Department of Motor Vehicles ou du Ministère des Transports et obtenir une plaque d'immatriculation, vous devrez avoir soit le formulaire NVIS au Canada ou le certificat d'origine du fabricant aux États-Unis rempli et signé par le concessionnaire vous transférant la propriété. Ce formulaire se trouve dans la trousse du manuel de votre remorque. Prenez ce formulaire avec l'acte de vente (reçu de caisse) et le certificat de sécurité à votre service local des véhicules à moteur ou le bureau des licences du ministère des Transports. Une fois que vous aurez payé les frais appropriés, vous recevrez un titre ou un enregistrement et une plaque d'immatriculation à attacher à la remorque.

RÉSIDENTS DES ÉTATS-UNIS POUR CONTACTER L'ADMINISTRATION NATIONALE DE LA SÉCURITÉ ROUTIÈRE

Si vous pensez que votre véhicule présente un défaut susceptible de provoquer un accident, des blessures ou de décès, informez immédiatement la National Highway Traffic Safety Administration (NHTSA) en plus d'aviser Marlon® Recreational Products Ltd.

Si la NHTSA reçoit des plaintes similaires ou constate des défauts de sécurité dans un groupe de véhicules, elle peut ouvrir une enquête ou ordonner une campagne de rappel et de réparation. Cependant, la NHTSA ne peut pas être impliquée dans

des problèmes individuels entre vous, votre revendeur ou Marlon Recreational Products Ltd.

Pour contacter la NHTSA, vous pouvez soit appeler la ligne de sécurité automobile sans frais au 1 (800) 424-9393 (ou 366-0123 dans la région de Washington, DC) ou écrivez à : NHTSA, U.S. Department of Transportation, Washington, DC 20590.

TABLE DES MATIÈRES



GARANTIE	24
ENREGISTREMENT DE REMORQUE	25
CARACTÉRISTIQUES TECHNIQUES	26
SÉCURITÉ	27
CONVENTIONS DE SÉCURITÉ	27
LISTE DE CONTRÔLE DE SÉCURITÉ IMPORTANTE	27
ENTRETIEN D'ÉCLAIRAGE ET DE CÂBLAGE	28
POUR VÉRIFIER LE CÂBLAGE DU VÉHICULE :	29
POUR VÉRIFIER LE CÂBLAGE DE LA REMORQUE :	29
CHARGEMENT DE VOTRE REMORQUE	29
ATTELAGE DE REMORQUE	30
POUR AJUSTER LE COUPLEUR À LA BOULE :	30
ASSEMBLAGE DE ROULEMENT DET DE MOYEU DE ROUES	31
RÉEMBALLAGE DES ROULEMENTS DE ROUES	31
ASSEMBLAGE	32
ÉTAPE 1 : PLANCHER	32
ÉTAPE 2 : GARDE-CORPS	33
ÉTAPE 3 : RESSORTS	34
ÉTAPE 4 : ESSIEU ET ROUES	35
ÉTAPE 5 : TIMON	36
ÉTAPE 6 : PRÉ-CÂBLAGE	37
ÉTAPE 7 : RETOURNEMENT ET GARDE-BOUE	37
ÉTAPE 8 : COUPLEUR	38
ÉTAPE 9 : LUMIÈRES	39
ÉTAPE 10 : CÂBLAGE	40
ÉTAPE 11 : RAMPE ET CHARNIÈRE	42
PIÈCES ET SCHÉMAS	43
LISTE DES PIÈCES	43
SCHÉMA	44
PIÈCES ET SCHÉMAS DE L'ASSEMBLAGE DE L'ESSIEU ..	45
LISTE DES PIÈCES : ASSEMBLAGE DE L'ESSIEU	45
SCHÉMAS : ASSEMBLAGE D'ESSIEU	45

CARACTÉRISTIQUES TECHNIQUES

CAPACITÉ DE CHARGE UTILE	1 832 lb (830 kg)
PNBV	2 470 lb (1 120 kg)
ROUES ET PNEUS	ST175/80R14, jante 14 x 5, 300 kPa (44 PSI)
MATÉRIEL	Tube en acier robuste entièrement soudé et revêtement électrostatique UV
PANNEAUX LATÉRAUX	Conception ouverte, acier tubulaire
RAMPE DE CHARGEMENT ARRIÈRE	Rampe tubulaire en acier à mailles déployées de 49,3 po (125,2 cm)
PLANCHER	Panneau en acier renforcé ondulé
BENNE BASCULANTE	2 positions, montée sur essieu avec goupille de verrouillage à dégagement rapide
ÉCLAIRAGE	DEL précâblée et à connexion rapide
DIMENSIONS DU PLANCHER	120 po (L) x 72 po (l) 304,8 cm (L) x 182,9 cm (l)
HAUTEUR DU SOL	20,2 po (51,3 cm)
HAUTEUR DE L'ATTELAGE	18,2 po (46,2 cm)
DIMENSIONS	166,1 po (L) x 83,9 po (l) x 71,1 po (H) 421,9 cm (L) x 213,1 cm (l) x 180,6 cm (H)
POIDS	640 lb (290,3 kg)
DIMENSIONS D'EXPÉDITION	83,1 po (L) x 74 po (l) x 10,2 po (H) 211,1 cm (L) x 188 cm (l) x 25,9 cm (H)
POIDS D'EXPÉDITION	650,4 lb (295 kg)
GARANTIE	1 an limité

SÉCURITÉ

CONVENTIONS DE SÉCURITÉ

-  **DANGER!** Ceci indique une situation dangereuse qui, si elle n'est pas évitée, pourrait entraîner la mort ou des blessures graves.
-  **AVERTISSEMENT!** Cela indique une situation dangereuse qui, si elle n'est pas évitée, pourrait entraîner des blessures légères ou modérées.
-  **ATTENTION!** Ces informations sont importantes pour une utilisation correcte de votre machine. Non-respect cette instruction pourrait endommager votre machine ou vos biens.

INFORMATIONS SUPPLÉMENTAIRES ET CHANGEMENTS POTENTIELS

Nous nous réservons le droit d'interrompre, de modifier et d'améliorer nos produits à tout moment sans notification ou obligation à l'acheteur. Les descriptions et spécifications contenues dans ce manuel étaient en vigueur au moment de l'impression. L'équipement décrit dans ce manuel peut être en option. Certaines illustrations peuvent ne pas s'appliquer à votre machine.

LISTE DE CONTRÔLE DE SÉCURITÉ IMPORTANTE

Les remorques ne sont généralement pas utilisées tous les jours. Votre remorque peut être entreposée pendant de longues périodes entre les utilisations, il est donc très important de vérifier soigneusement toutes les composantes avant chaque utilisation. Suivre ces instructions simples maximisera la durée de vie de votre remorque et vous aidera à transporter des

marchandises en toute sécurité.

 **ATTENTION! N'ABUSEZ PAS DE LA REMORQUE :** Les performances de la remorque sont optimales si vous suivez les directives énoncées dans ce manuel. Ne pas surtaxer la remorque à faire un travail pour lequel elle n'est pas conçue. Connaissez votre remorque; apprendre ses applications et limites.

1. Assurez-vous que le véhicule tracteur ainsi que l'attelage sont capables de tirer la remorque. Vérifier le manuel du propriétaire de votre véhicule sous la rubrique : remorquage.
2. Inspectez la remorque et toutes ses pièces avant chaque utilisation.
3. Vérifiez le fonctionnement de toutes les lumières et feu. Les feux de positions et lumières arrières sont obligatoires sur une remorque.
4. Vérifiez que les boulons de roue sont bien serrés. Serrez à 85-90 lb-pi. Resserrer après les 50 premiers milles (80 km).
5. Vérifiez la pression des pneus. Maximum 44PSI (300KPA) lors du transport du maximum nominal charge.
6. Regraisser les roulements de roue tous les 2 000 miles (3 200 km) ou au moins une fois tous les ans.
7. Vérifiez que le coupleur de remorque est solidement fixé sur la boule de remorque. La boule de remorque doit être une balle de 2 po-5,08 cm.
8. Assurez-vous que la chaîne de sécurité est attachée à la remorque et au véhicule tracteur.
9. Si votre remorque est équipée d'un

kit latéral en option, assurez-vous que tous les boulons et goupilles sont en place avant transportés votre remorque.

10. Ne dépassez pas le poids nominal brut du véhicule (G.V.W.R.) indiqué sur la remorque étiquette de série/de certification.
11. Équilibrez et sécurisez la charge sur la remorque. Voir la section « Chargement de la remorque » dans ce manuel.
12. La lubrification du coupleur, des ressorts et du mécanisme d'inclinaison doit être effectuée périodiquement pour arrêter la corrosion et garder les pièces en mouvement librement.

 **DANGER! TENIR LES ENFANTS À L'ÉCART :** Assurez-vous que les enfants sont tenus à une distance sécuritaire de la zone d'utilisation de la remorque.

 **DANGER! NE JAMAIS S'ASSEOIR OU MONTER SUR LA REMORQUE :** Des blessures graves ou la mort pourraient survenir.

 **DANGER! EXERCER UNE EXTRÊME PRUDENCE LORS DE L'INCLINAISON DE LA REMORQUE :** Il existe de nombreuses zones de la remorque où des blessures peuvent survenir si elles ne sont pas utilisées correctement. La remorque peut s'incliner rapidement et de manière inattendue pendant le processus de chargement et de déchargement. L'option d'inclinaison ne doit pas être utilisée pour les charges lourdes.

 **DANGER!** Des rampes doivent être utilisées pour le chargement d'objets lourds.

 **DANGER!** Ne roulez pas avec la remorque en position inclinée.

 **DANGER!** Ne chargez pas plus d'un véhicule tout-terrain sur cette remorque.

 **DANGER!** Si la remorque est mal fixée au véhicule, elle risque de se détacher du véhicule et tomber.

 **DANGER!** Fixez la remorque au véhicule tracteur avant le transport. S'assurer l'attelage est verrouillé et les chaînes de sécurité sont attachées à la remorque et au véhicule.

 **DANGER!** Sécurisez correctement votre cargaison dans la remorque et conformément aux lois locales.

 **DANGER!** Lorsque vous conduisez, ne dépassez pas la limite de vitesse. Le temps de freinage peut être considérablement plus longtemps lorsqu'un véhicule tracte une remorque chargée.

 **DANGER!** Toute modification apportée à la remorque ou à des pièces de la remorque annulera la garantie et dégage Marlon® Recreational Products Ltd. de toute responsabilité pour les dommages, blessures ou accidents encourus.

ENTRETIEN D'ÉCLAIRAGE ET DE CÂBLAGE

 **DANGER! UTILISEZ UNIQUEMENT DES PIÈCES ET ACCESSOIRES D'ÉQUIPEMENT D'ORIGINE :** Consultez Marlon au **1 (888) 277-6960** pour les accessoires recommandés. L'utilisation d'accessoires inappropriés peut entraîner des risques ou des blessures.

LÉGENDE DE CÂBLAGE				
SYMBOLE	COULEUR	DESCRIPTION	OPÉRATION	
G	Fil vert	Côté passager (droite)	Signal côté droit	Frein
B	Fil brun	Feu de route	Feux arrière	Feux latéraux jaune
Y	Fil jaune	Côté conducteur (gauche)	Signal gauche	Frein
W	Fil blanc	Mise en terre	Mise en terre de la remorque	

REMARQUE :

Le feu d'arrêt s'éteint du côté qui signale.
 Filament inférieur (lumière plus brillante) = Freinage et signal.
 Filament supérieur (variateur de lumière) = feux de position

POUR VÉRIFIER LE CÂBLAGE DU VÉHICULE :

Vous aurez besoin d'un testeur de lumière 12v. Fixez la pince du testeur au fil de terre de la prise du véhicule. Touchez ensuite la tige du testeur dans l'un des contacts de la fiche du véhicule. Allume le fonctionnement correspondant du véhicule, c'est-à-dire les feux de position. Cela allumera la lumière du testeur si le câblage du véhicule est correct. Suivez cette même procédure pour les feux de signalisation et de freinage.

POUR VÉRIFIER LE CÂBLAGE DE LA REMORQUE :

Une fois que vous avez confirmé que la prise de remorque du véhicule fonctionne correctement, branchez la remorque sur votre véhicule. Pour procéder au test de chacune des lumières et des fils d'alimentation à l'aide de votre lumière, testez 12v. Suivez la légende et le schéma de câblage pour tester chaque fil correspondant pour l'alimentation lorsque le feu de la remorque ne fonctionne pas.

 **ATTENTION!** Assurez-vous toujours de vérifier vos feux de freinage, de positionnement et de signalisation avant chaque utilisation. Assurez-vous que toutes vos connexions sont

solides et que tout le câblage est en bon état.



ATTENTION! Un fil dénudé, dénudé ou pincé causera un court-circuit dans la remorque, ce qui le fusible du véhicule à sauter. Une terre solide est nécessaire pour que vos lumières fonctionnent correctement. Tous les contacts doivent être au métal nu. Les couvertures légères doivent être bien entretenues et maintenues propres. Assurez-vous que vos lumières sont toujours visibles, non obstruées par votre charge.

CHARGEMENT DE VOTRE REMORQUE

- Distribuez le poids uniformément.
- Centrez la charge sur l'essieu, en gardant environ 10 % du poids sur le timon. (Si les roues ne sont pas sur une traverse, vous devrez ajouter du bois au sol pour soutenir chaque essieu).
- Centrez la charge d'un côté à l'autre.
- Sécurisez toujours votre cargaison dans la remorque correctement et conformément aux lois locales.



AVERTISSEMENT! Ne montez pas votre charge dans la remorque à plus de 3 pieds -1 mètres. Une charge plus élevée affectera la maniabilité de la

remorque en raison de la résistance accrue au vent. Cela peut provoquer des mouvements violents, accidents et blessures graves.



AVERTISSEMENT! CAPACITÉ DE LA REMORQUE

- Ne surchargez jamais votre remorque. Chaque remorque a une charge utile maximale qui ne doit pas être dépassé. La surcharge de votre remorque pourrait également causer de graves dommages à votre remorque tout comme au véhicule. Veuillez vous reporter à l'étiquette de série/de certification de votre remorque située sur le même cadre de la remorque pour les détails de capacité.
- Le poids nominal brut du véhicule (P.N.B.V.) est le poids de la remorque + le poids maximum de charge utile que la remorque peut transporter. Le poids de la remorque et la charge utile ne doivent pas dépasser cette cote de poids.
- Assurez-vous que toute charge transportée dans votre remorque ne dépasse pas le cadre de votre remorque. Ne placez jamais les charges d'un seul côté.



AVERTISSEMENT! POIDS SUR LE TIMON (PÔLE)

- Le poids au timon correspond à 10 % de la charge (cela n'inclut pas le poids de la remorque).
- La charge est répartie de manière à ce que 90 % de la charge se trouve sur l'essieu et 10 % sur le timon.

ATTELAGE DE REMORQUE

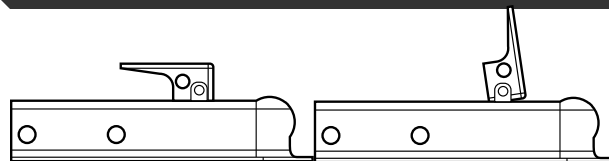

FERMÉ

DÉBLOQUÉ

POUR AJUSTER LE COUPLEUR À LA BOULE :

Placez l'attache et le timon sur la boule de remorquage de 2 pouces - 5,08 cm de votre véhicule. Relevez le levier de verrouillage, poussez sur le verrou de canal et tournez l'écrou pour serrer ou desserrer l'attelage. Un bon réglage est obtenu lorsque l'attelage est aussi serré que possible sur la boule et que le levier de verrouillage peut encore être ouvert et fermé.



ATTENTION! Avant de tirer votre remorque, assurez-vous de vérifier la capacité de votre attelage sur votre véhicule (ne dépassez jamais cette capacité ou la capacité de remorquage). La remorque DK2® by Marlon® est équipée d'un attelage de 2 pouces - 5,08cm et doit être utilisée avec boule de remorquage de 2 pouces - 5,08cm. Assurez-vous que l'attelage de la remorque est complètement engagé sur la boule d'attelage.

ASSEMBLAGE DE ROULEMENT DET DE MOYEU DE ROUES

REMARQUE : Aucune pièce n'est plus critique pour performance fiable de votre remorque que les roulements, courses, et joints. Pour vous assurer que votre remorque fonctionne de façon fiable, vous devez inspecter les roulements, les courses, et joints d'étanchéité et remplir de graisse les roulements tous les 12 mois ou 2 000 milles (3 200 km). C'est facilement trouvable sur internet en recherchant "Roulements de roue de remorque entretien-maintenance".

RÉEMBALLAGE DES ROULEMENTS DE ROUES

1. Desserrez les boulons de roue (ne les retirez pas)
2. Soutenez la remorque de manière à ce que la roue ne touche pas le sol (Pied d'appui - cric de plancher - blocs)
3. Retirez les écrous et la roue
4. Démontez le moyeu
5. Nettoyez le moyeu et les roulements avec de la graisse pour roulements de roue
6. Réinstallez les roulements, l'écrou et la goupille



AVERTISSEMENT! NE PAS trop serrer l'écrou. Le moyeu doit tourner librement et sans jeu.

7. Re-installez les boulons et la roue (serrez à 85-90 lb)

ASSEMBLAGE

ÉTAPE 1 : PLANCHER

Ouvrez et déballez tous les articles. Laissez beaucoup d'espace de travail, car vous devrez retourner la remorque plus tard lors de l'assemblage.

Le châssis de la remorque est expédié à l'envers comme indiqué. Laissez le cadre sur le carton et utilisez-le comme surface de travail.

1. Placez les cadres avant (1) et arrière

(2) l'un à côté de l'autre.

2. Utilisez quatre boulons M12 x 80 (3), des écrous M12 (4) et des rondelles M12 (5) pour fixer les deux sections ensemble. Ne serrez pas trop, sinon les rails verticaux seront plus difficiles à assembler par la suite.

ARTICLE	DESCRIPTION	N° DE PIÈCE	QTÉ
1	Châssis avant soudé	100-0188	1
2	Châssis arrière soudé	100-0189	1
3	Boulon hexagonal M12 x 80	210-0043	4
4	Écrou nylock M12	210-0015	2
5	Rondelle M12	210-0004	4

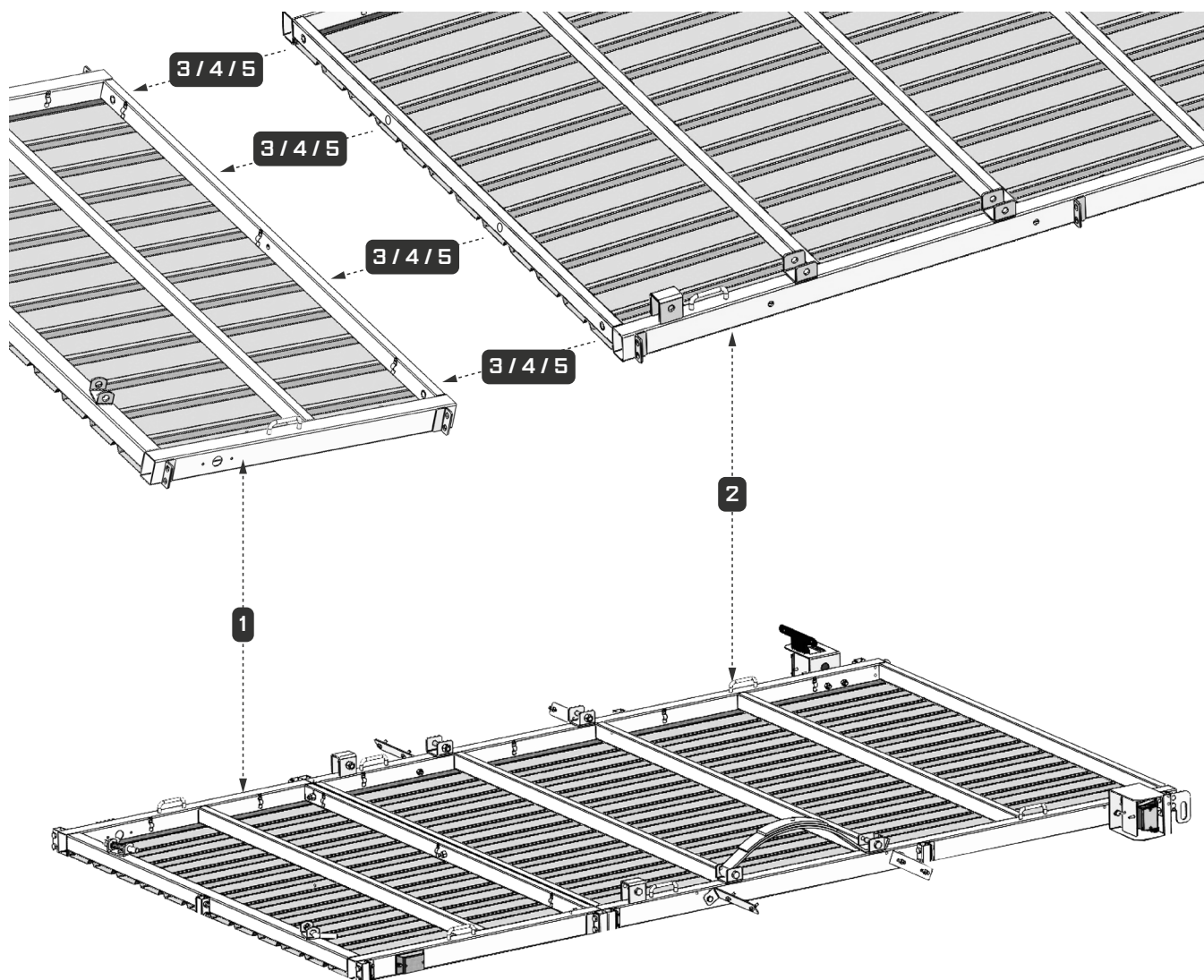

ÉTAPE 2 : GARDE-CORPS

1. Placez les rails (1, 2, 3) comme indiqué, utilisez les boulons M10 x 85 (4), les écrous M10 (6) et les rondelles M10 (7) fournis pour les connexions à double rail.
2. Utilisez les boulons M10 x 50 (5), les écrous M10 (6) et les rondelles M10 (7) pour connecter le reste des rails

verticaux.

3. Serrez les écrous M12 de l'étape 1.

ARTICLE	DESCRIPTION	N° DE PIÈCE	QTÉ
1	Rail latéral avant	100-0191	2
2	Rail latéral arrière	100-0192	2
3	Rail avant	100-0193	1
4	Boulon hexagonal M10 x 85	210-0096	6
5	Boulon hexagonal M10 x 50	210-0019	16
6	Écrou nylock M10	210-0003	22
7	Rondelle M10	210-0002	22

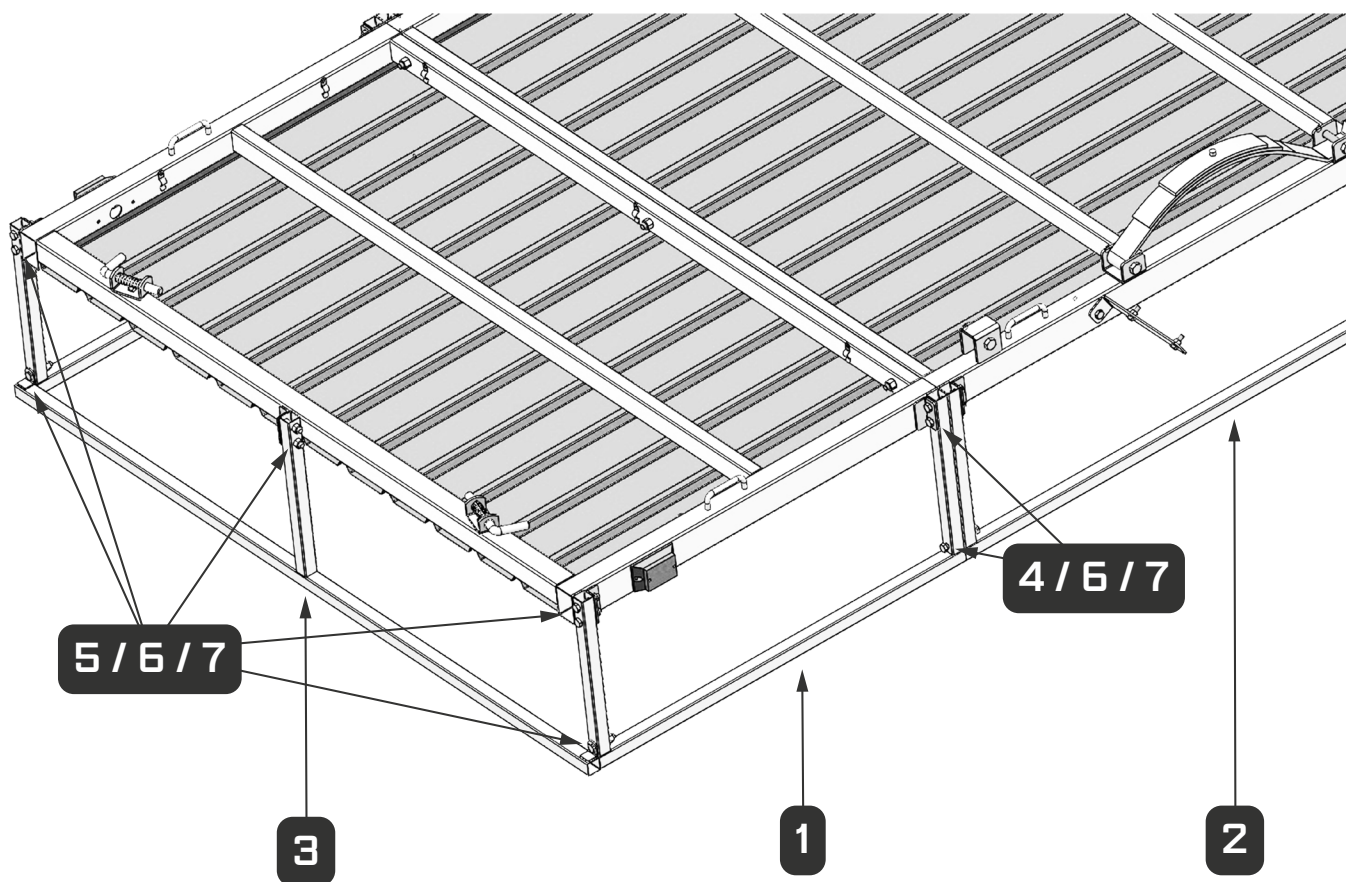

ÉTAPE 3 : RESSORTS

1. Placez les ressorts à 4 lames (1) dans les sièges de ressort avec les yeux vers l'avant comme indiqué.
2. Insérez les boulons M14 x 80 (2), les écrous M14 (3) et les rondelles M14 (4) face à l'intérieur du cadre.

REMARQUE : Laissez les boulons desserrés.

ARTICLE	DESCRIPTION	N° DE PIÈCE	QTÉ
1	Ressort à 4 lames	219-0009	2
2	Boulon hexagonal M14 x 85	210-0092	4
3	Écrou nylock M14	210-0064	4
4	Rondelle M14	210-0063	4

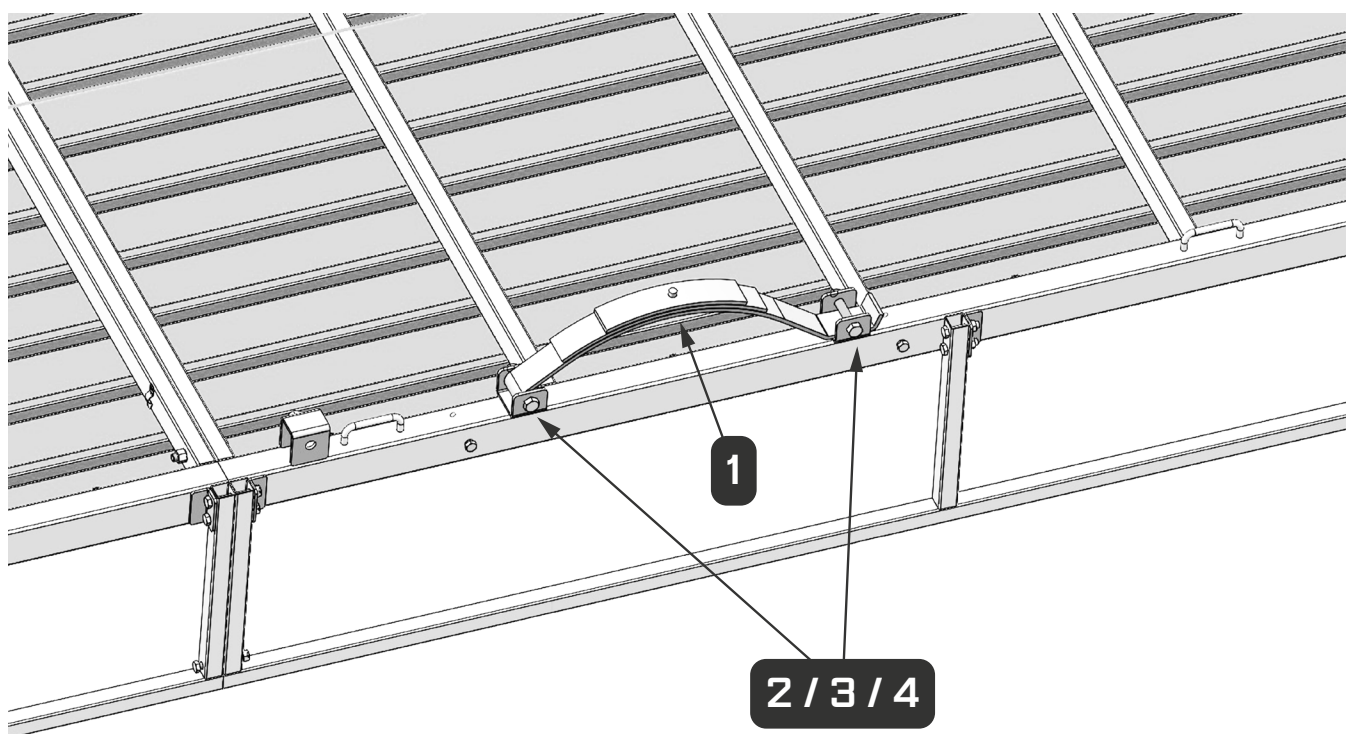

ÉTAPE 4 : ESSIEU ET ROUES

1. Placez l'essieu (1) sur les ressorts (2).
2. Installez l'essieu (1) sur les ressorts à lames (2) à l'aide de boulons en U M12 x 127 x 50 (4), de plaques de ressort à lames (3), d'écrous M12 (5) et de rondelles M12 (6) pour fixer les plaques aux boulons en U (4).

REMARQUE : Insérez la pointe surélevée du ressort dans le côté concave de l'essieu. Assurez-vous que l'essieu est dans la bonne position.

3. Installez les roues (7) avec les 10 écrous de roue (8) fournis.

REMARQUE : Les écrous de roue devront être serrés après le retournement de la remorque afin que la roue puisse être mieux maintenue. Les bouts coniques des écrous de roue doivent être pointés vers l'intérieur de la roue.

ARTICLE	DESCRIPTION	N° DE PIÈCE	QTÉ
1	Ensemble d'essieux	310-0114	1
2	Ressort à 4 lames	219-0009	2
3	Coussin à ressort	100-0186	2
4	Boulon en U M12 x 127 x 50	210-0156	4
5	Écrou nylock M12	210-0015	4
6	Rondelle M12	210-0004	4
7	Pneu et roue - ST175/80R14	220-0005	2
8	Écrou de roue	210-0012	10

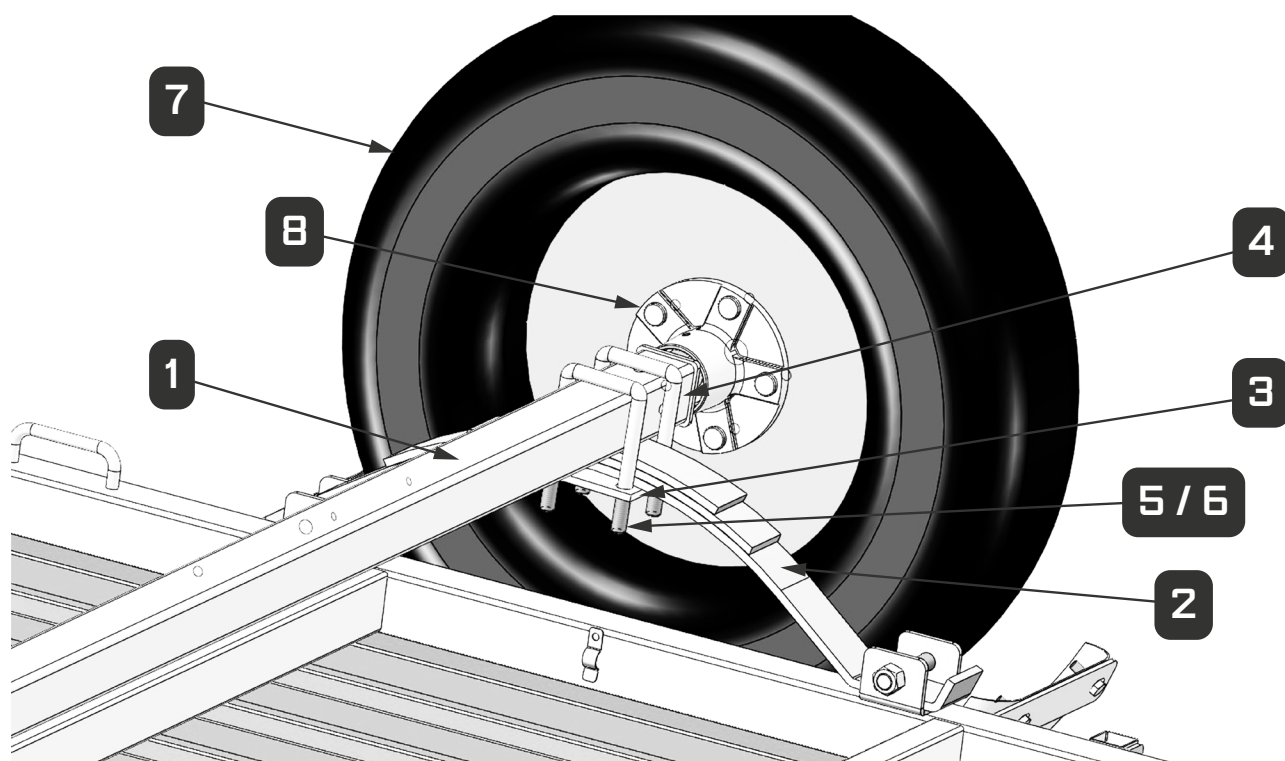

ÉTAPE 5 : TIMON

1. Placez le timon (1) sur les planchers (2, 3) comme indiqué.
2. Connectez le timon (1) de chaque glissière latérale avec les boulons M14 x 85 (4), les écrous M14 (5) et les rondelles M14 (6) fournis.
3. Ouvrez le loquet à ressort en L pour verrouiller les tubes du timon (1).

REMARQUE : Ne serez pas pour le moment.

ARTICLE	DESCRIPTION	N° DE PIÈCE	QTÉ
1	Timon soudé	100-0190	1
2	Assemblage soudé du cadre avant	100-0188	1
3	Soudure du cadre arrière	100-0189	1
4	Boulon hexagonal M14 x 85	210-0092	2
5	Écrou nylock M14	210-0064	2
6	Rondelle M14	210-0063	2

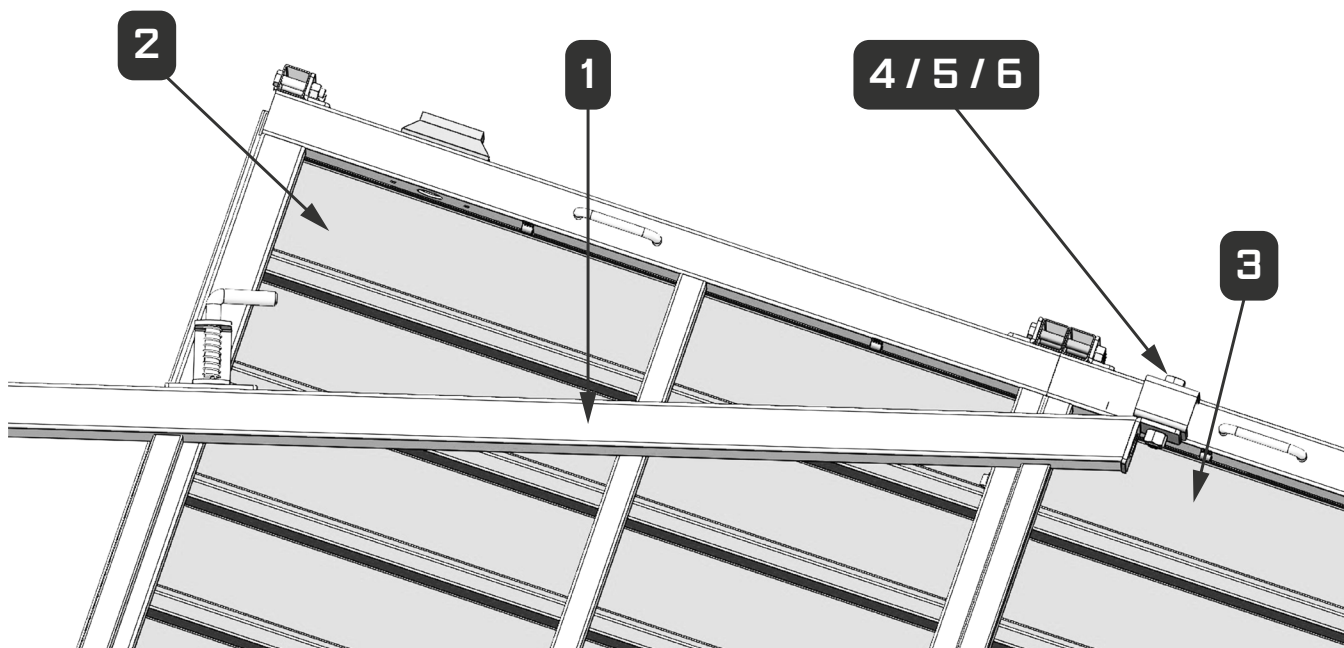

ÉTAPE 6 : PRÉ-CÂBLAGE

Le faisceau de câbles est préassemblé sous le châssis. Le faisceau de câbles est préassemblé sur la remorque et doit être raccordé au faisceau qui passe à l'avant du timon de la remorque.

REMARQUE : Assurez-vous que toutes les connexions sont accessibles pour le montage de l'éclairage lorsque la remorque est retournée.

ÉTAPE 7 : RETOURNEMENT ET GARDE-BOUE

! **AVERTISSEMENT!** Le retournement de la remorque nécessitera de l'aide. La remorque pèse à ce stade environ

583 lb (265 kg).

1. Fixez les ailes (1) à l'aide de boulons M10 x 75 (3), d'écrous M10 (4) et de rondelles M10 (5) pour les fixer aux supports en L (2), comme illustré.
2. Utilisez les boulons M8 x 20 (6), les écrous M8 (7) et les rondelles M8 (8) pour relier les ailes entre les supports en L avant et arrière (2).

ARTICLE	DESCRIPTION	N° DE PIÈCE	QTÉ
1	Aile	206-0038	2
2	Support de garde-boue	100-0187	4
3	Boulon hexagonal M10 x 75	210-0125	4
4	Écrou nylock M10	210-0003	4
5	Rondelle M10	210-0002	4
6	Boulon hexagonal M8 x 20	210-0070	8
7	Écrou nylock M8	210-0008	8
8	Rondelle M8	210-0007	8

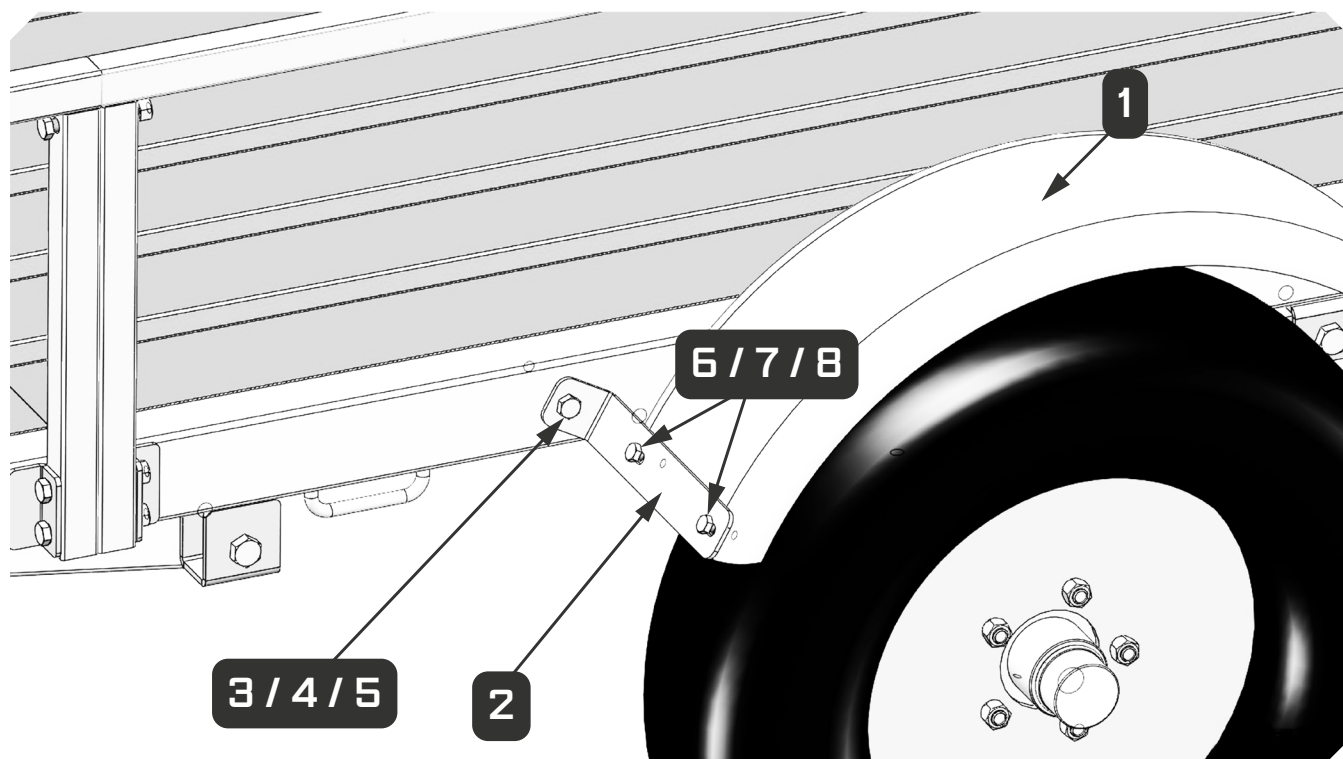

ÉTAPE 8 : COUPLEUR

1. Installez le coupleur (1) et la chaîne de sécurité (5) à l'aide de deux boulons M12 x 80 (2), d'écrous M12 (3) et de rondelles M12 (4) fournis.
2. Le boulon avant traverse le maillon d'extrémité de la chaîne de sécurité

(5) lorsqu'il est inséré dans les tubes du timon.

ARTICLE	DESCRIPTION	N° DE PIÈCE	QTÉ
1	Coupleur	204-0003	1
2	Boulon hexagonal M12 x 80	210-0043	2
3	Écrou nylock M12	210-0015	2
4	Rondelle M12	210-0004	2
5	Chaîne de sécurité	208-0002	1

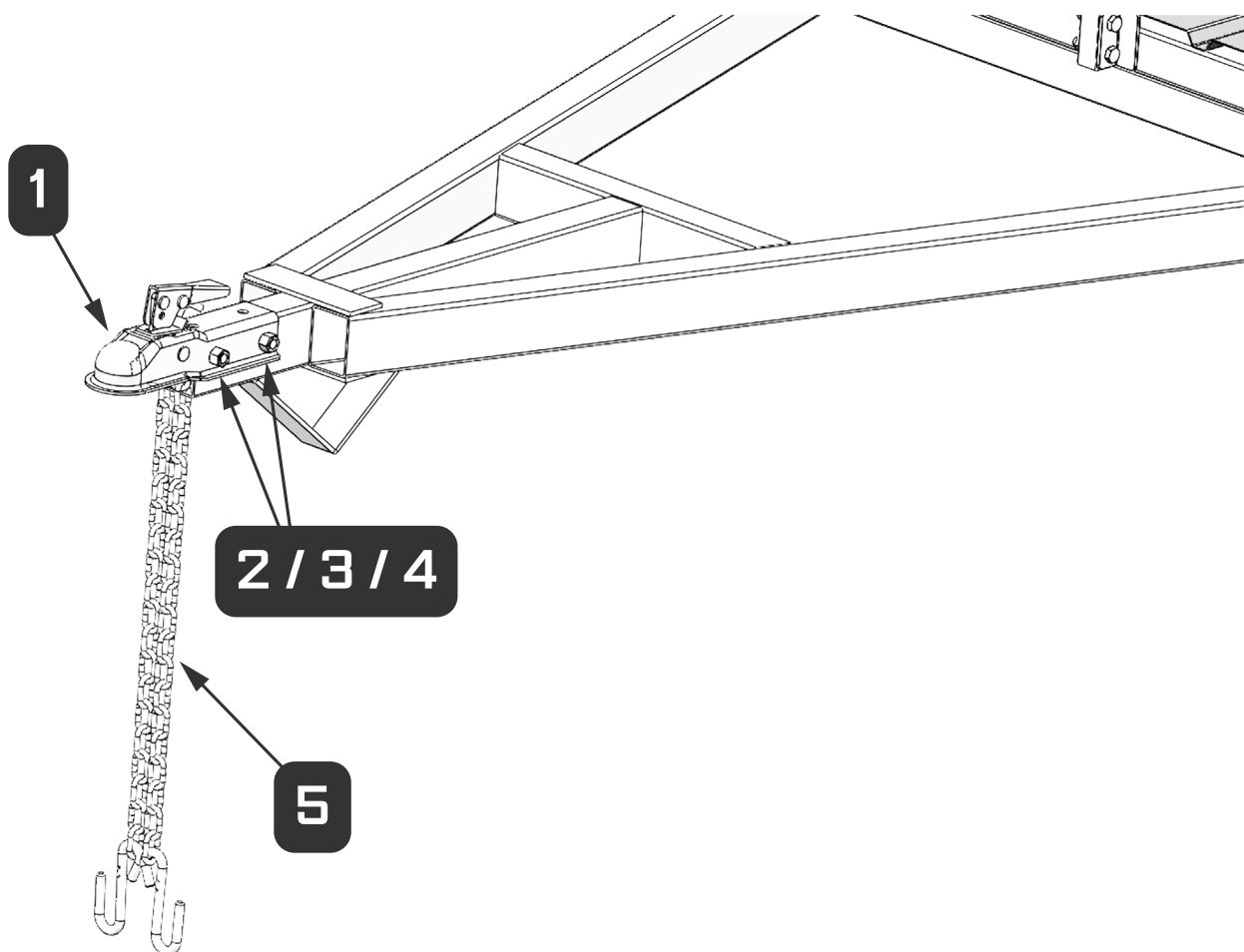

ÉTAPE 9 : LUMIÈRES

1. Fixez les supports d'éclairage (1, 2) aux rails latéraux arrière à l'aide de boulons hexagonaux M10 x 75 (7), d'écrous M10 (8) et de rondelles M10 (9).
2. Fixez le support de plaque d'immatriculation (3) avec le feu arrière gauche (4) au support de feu (1) sur le rail latéral gauche à l'aide d'écrous M6 (10).
3. Fixez le feu arrière droit (5) au support de feu (2) sur le rail latéral arrière droit à l'aide d'écrous M6 (10).
4. Fixez les marqueurs latéraux (6) aux rails latéraux avant à l'aide de vis cruciformes (Phillips) M4 x 65 (11) et d'écrous M4 (12).

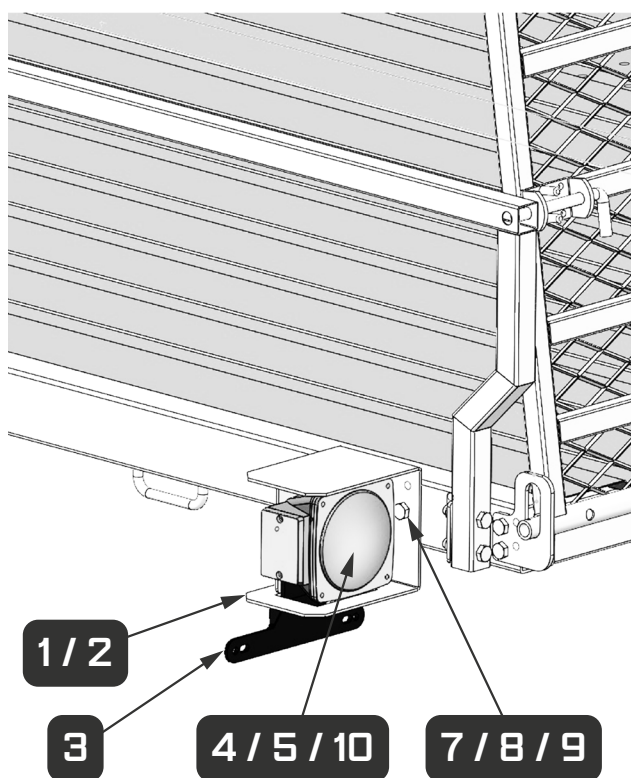

REMARQUE : Le feu côté conducteur est celui avec les lentilles transparentes en bas, le support de plaque d'immatriculation doit également être installé du côté conducteur. Fixez tout le câblage nécessaire et fixez les lumières sur le côté de la remorque.

ARTICLE	DESCRIPTION	N° DE PIÈCE	QTÉ
1	Support de feu arrière gauche	100-0148	1
2	Support de feu arrière droit	100-0149	1
3	Support de plaque d'immatriculation	205-0037	1
4	Feu arrière gauche	205-0023	1
5	Feu arrière droit	205-0024	1
6	Feu de position	205-0069	1
7	Boulon hexagonal M10 x 75	210-0175	4
8	Écrou nylock M10	210-0003	4
9	Rondelle M10	210-0004	4
10	Contre-écrou M6	210-0167	4
11	Boulon cruciforme M4 x 65	210-0153	4
12	Écrou nylock M4	210-0108	4

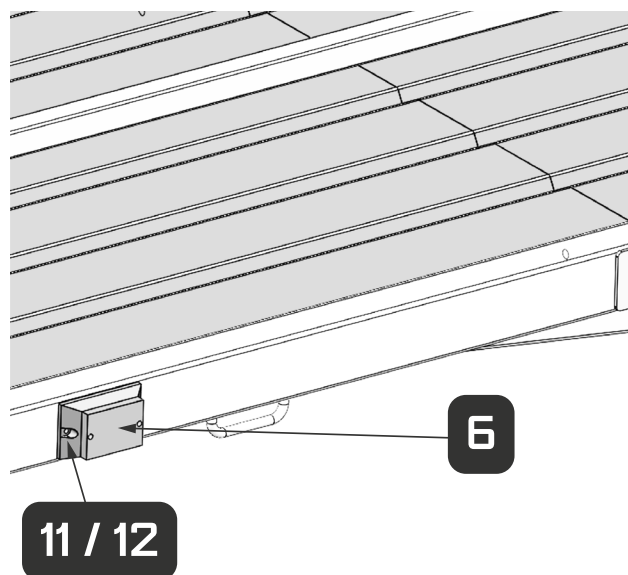

ÉTAPE 10 : CÂBLAGE

REMARQUE : Seul un technicien qualifié doit effectuer l'entretien électrique qui peut être nécessaire pour permettre à votre marque/modèle de véhicule d'alimenter le système d'éclairage de 12 V CC de la remorque. Cela dépasse la portée de ce manuel.

1. Demandez à un technicien de service qualifié d'installer un connecteur à 4 fils, 12 V DC dans le coffre de votre

véhicule.

2. Localisez la prise du connecteur du véhicule près de l'attelage de la remorque et disposez les fils du harnais de câbles de la remorque.

REMARQUE : Le schéma ci-dessous montre la remorque à l'envers. Gardez à l'esprit que votre remorque doit toujours être à l'envers à ce stade pour faciliter l'installation du câblage, de sorte que les côtés gauche et droit semblent inversés.

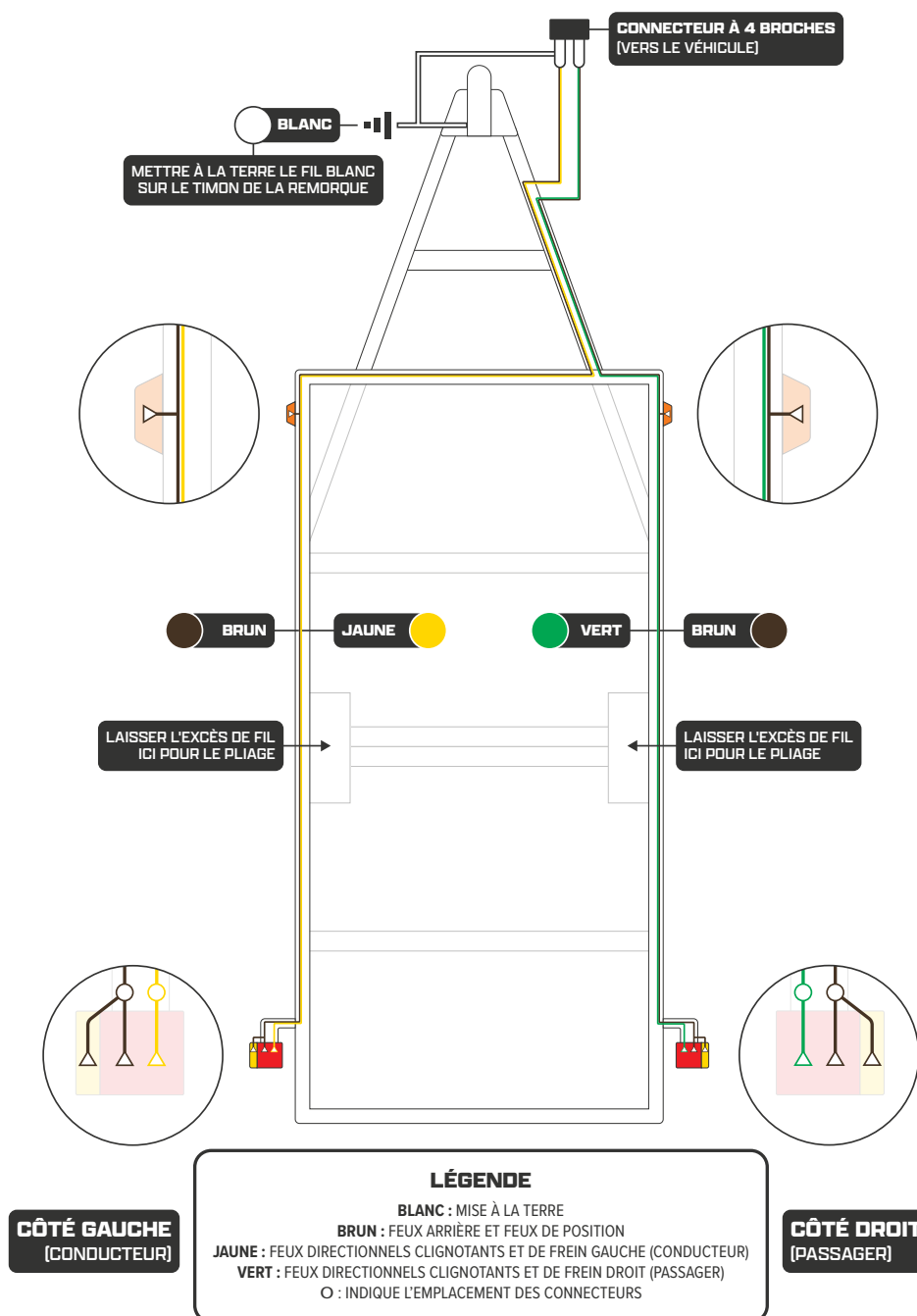

3. Branchez le fil brun sur le feu arrière gauche du véhicule en dénudant, en enroulant et en fixant la fiche du connecteur avec du ruban isolant adhésif.
4. Branchez le fil jaune au fil du clignotant gauche et du feu de freinage du véhicule.
5. Branchez le fil vert au fil du clignotant droit et du feu de freinage du véhicule.
6. Fixez le fil de mise à la terre blanc à l'extrémité de la prise du harnais de câbles au petit trou de montage de la barre de remorquage à l'aide d'une vis autotaraudeuse de 1/4 po (6 mm) (non fournie). Voir FIG F.

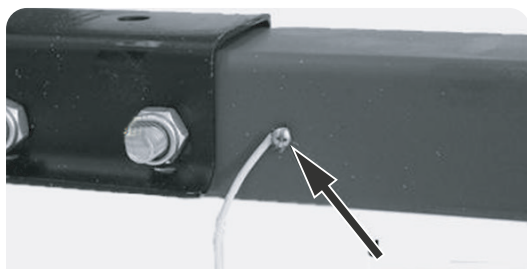

FIG F

7. Faites passer les fils jaune/brun le long de l'intérieur de la traverse avant jusqu'au feu de position latéral sur le rail avant gauche (côté conducteur).
8. Faites passer les fils vert/brun le long de l'intérieur de la traverse avant jusqu'au feu de position latéral sur le rail avant droit (côté passager).
9. Branchez le fil conducteur des deux feux de position latéraux au fil brun de chaque côté de la remorque à l'aide des connexions rapides.

Insérez des pinces métalliques sur toute la longueur des rails latéraux de la remorque pour fixer le harnais de câbles.

10. Faites passer les fils jaunes/bruns jusqu'au feu arrière gauche, en laissant un peu de fil en excès là où le cadre se replie.
11. Dénuder environ 19 mm (3/4 po) d'isolant aux extrémités des fils.
12. Branchez le fil jaune au fil jaune du feu arrière gauche (conducteur).
13. Connectez le fil brun au fil brun du feu arrière gauche (conducteur).
14. Passez les fils verts/bruns jusqu'au feu arrière droit (passager), en laissant un peu de fil en excès là où le cadre se replie.
15. Dénuder environ 19 mm (3/4 po) d'isolant aux extrémités des fils.
16. Branchez le fil vert au fil vert du feu arrière droit (passager).
17. Connectez le fil brun au fil brun du feu arrière droit (passager).

REMARQUE : Utilisez de la graisse diélectrique sur chaque connecteur pour éviter la corrosion.

18. Retournez la remorque complète de façon à ce que les pneus touchent le sol.



ATTENTION! Assurez-vous d'obtenir l'aide d'une ou deux personnes supplémentaires. N'essayez pas de retourner la remorque par vous-même.

19. Même si les roues sont déjà montées sur les moyeux, **vous devez serrer** tous les écrous de roue à 85-90 pi-lb. de couple.

ÉTAPE 11 : RAMPE ET CHARNIÈRE

1. Placez la rampe (1) sur la plateforme de la remorque et utilisez des boulons M10 x 50 (3), des écrous M10 (4) et des rondelles M10 (5) pour fixer les plaques de charnière (2) et la rampe (1) à l'arrière de la plate-forme.

REMARQUE : Ne serez pas trop fort jusqu'à ce que le contre-écrou s'accroche et que le boulon tourne librement.

2. Soulevez la rampe et verrouillez-la en position haute.

REMARQUE : Veuillez vérifier et serrer tous les boulons avant de finaliser l'assemblage.

3. Votre remorque est alors entièrement assemblée.

ARTICLE	DESCRIPTION	N° DE PIÈCE	QTÉ
1	Rampe de chargement	350-0045	1
2	Charnière de rampe de chargement	100-0194	2
3	Boulon hexagonal M10 x 50	210-0019	4
4	Écrou nylock M10	210-0003	4
5	Rondelle M10	210-0002	4

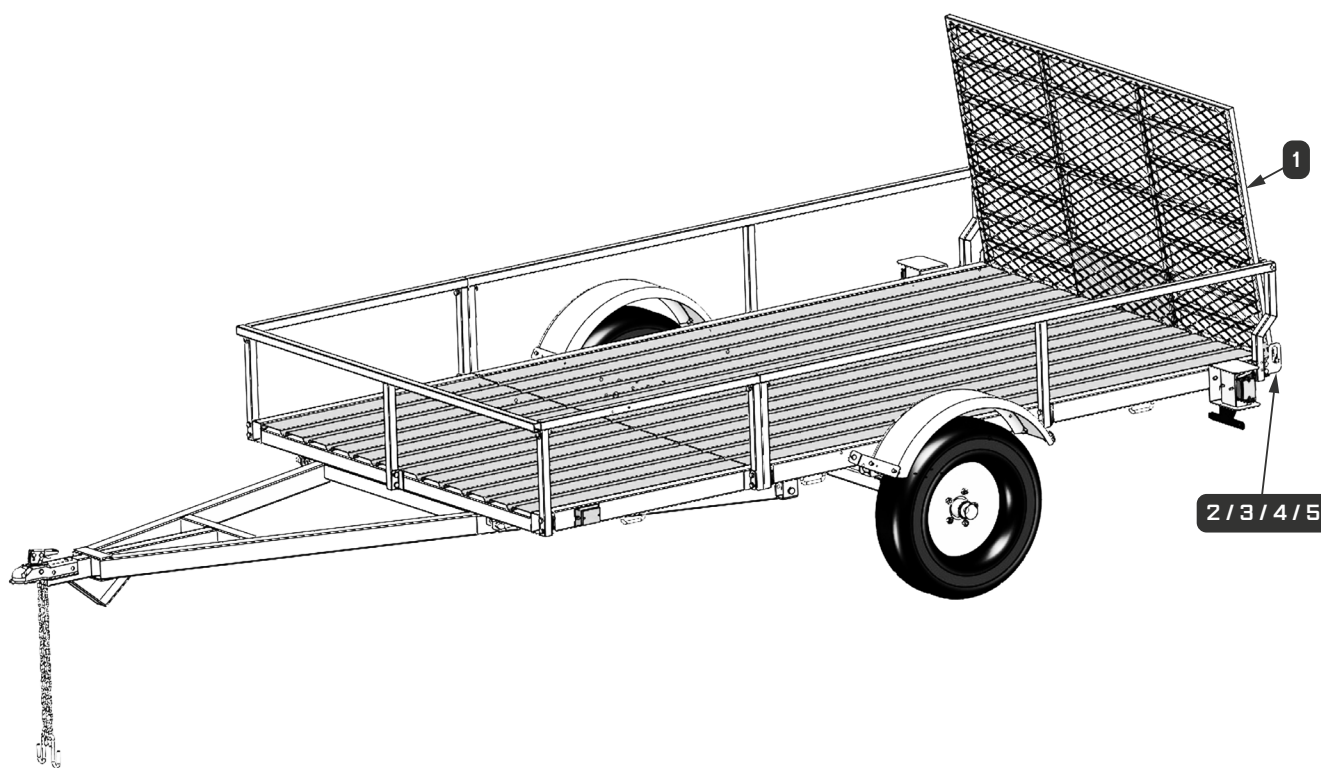

PIÈCES ET SCHÉMAS

LISTE DES PIÈCES

ARTICLE	DESCRIPTION	N° DE PIÈCE	QTÉ
1	CADRE SOUDÉ AVANT	100-0188	1
2	CADRE SOUDÉ ARRIÈRE	100-0189	1
3	TIMON SOUDÉ	100-0190	2
4	ASSEMBLAGE DE L'ESSIEU	310-0114	1
5	ASSEMBLAGE DU MOYEU	100-0172	1
6	AILE	206-0038	2
7	SUPPORT D'AILE	100-0187	4
8	COUSSINET DE RESSORT	100-0186	2
9	PNEU ET ROUE - ST175/80R14	220-0005	2
10	SUPPORT DE FEU ARRIÈRE GAUCHE	100-0148	1
11	SUPPORT DE FEU ARRIÈRE DROIT	100-0149	1
12	RESSORT À 4 LAMES	219-0009	2
13	RAMPE DE CHARGEMENT	350-0045	1
14	ATTELAGE - COUPLEUR	204-0003	1
15	CHAÎNE DE SÉCURITÉ	208-0002	1
16	FEU ARRIÈRE GAUCHE	205-0023	1
17	FEU ARRIÈRE DROIT	205-0024	1
18	FEU DE POSITION	205-0069	2
19	SUPPORT DE PLAQUE D'IMMATRICULATION	205-0037	1
20	RAIL LATÉRAL AVANT	100-0191	1

ARTICLE	DESCRIPTION	N° DE PIÈCE	QTÉ
21	RAIL LATÉRAL ARRIÈRE	100-0192	1
22	RAIL AVANT	100-0193	1
23	CHARNIÈRE DE RAMPE DE CHARGEMENT	100-0194	2
24	FAISCEAU DE CÂBLES AVANT DU TIMON	205-0070	1
25	FAISCEAU DE CÂBLES GAUCHE DU CHÂSSIS	205-0074	1
26	FAISCEAU DE CÂBLES DROIT DU CHÂSSIS	205-0079	1
27	VIS CRUCIFORME M4 x 65	210-0153	4
28	VIS HEXAGONALE M8 x 20	210-0070	8
29	VIS HEXAGONALE M10 x 50	210-0019	16
30	VIS HEXAGONALE M10 x 75	210-0125	4
31	VIS HEXAGONALE M10 x 85	210-0096	6
32	VIS HEXAGONALE M12 x 80	210-0043	6
33	VIS HEXAGONALE M14 x 85	210-0092	6
34	ÉQUERRE EN U M12 x 127 x 50	210-0156	4
35	RONDELLE M8	210-0007	60
36	RONDELLE M10	210-0002	18
37	RONDELLE M12	210-0004	8
38	RONDELLE M14	210-0063	10
39	ÉCROU NYLOCK M4	210-0108	10
40	ÉCROU NYLOCK M8	210-0008	8
41	ÉCROU NYLOCK M10	210-0003	18
42	ÉCROU NYLOCK M12	210-0015	8
43	ÉCROU NYLOCK M14	210-0064	10
44	ÉCROU DE ROUE	210-0012	10
45	CONTRE-ÉCROU M6	210-0167	4

SCHÉMA

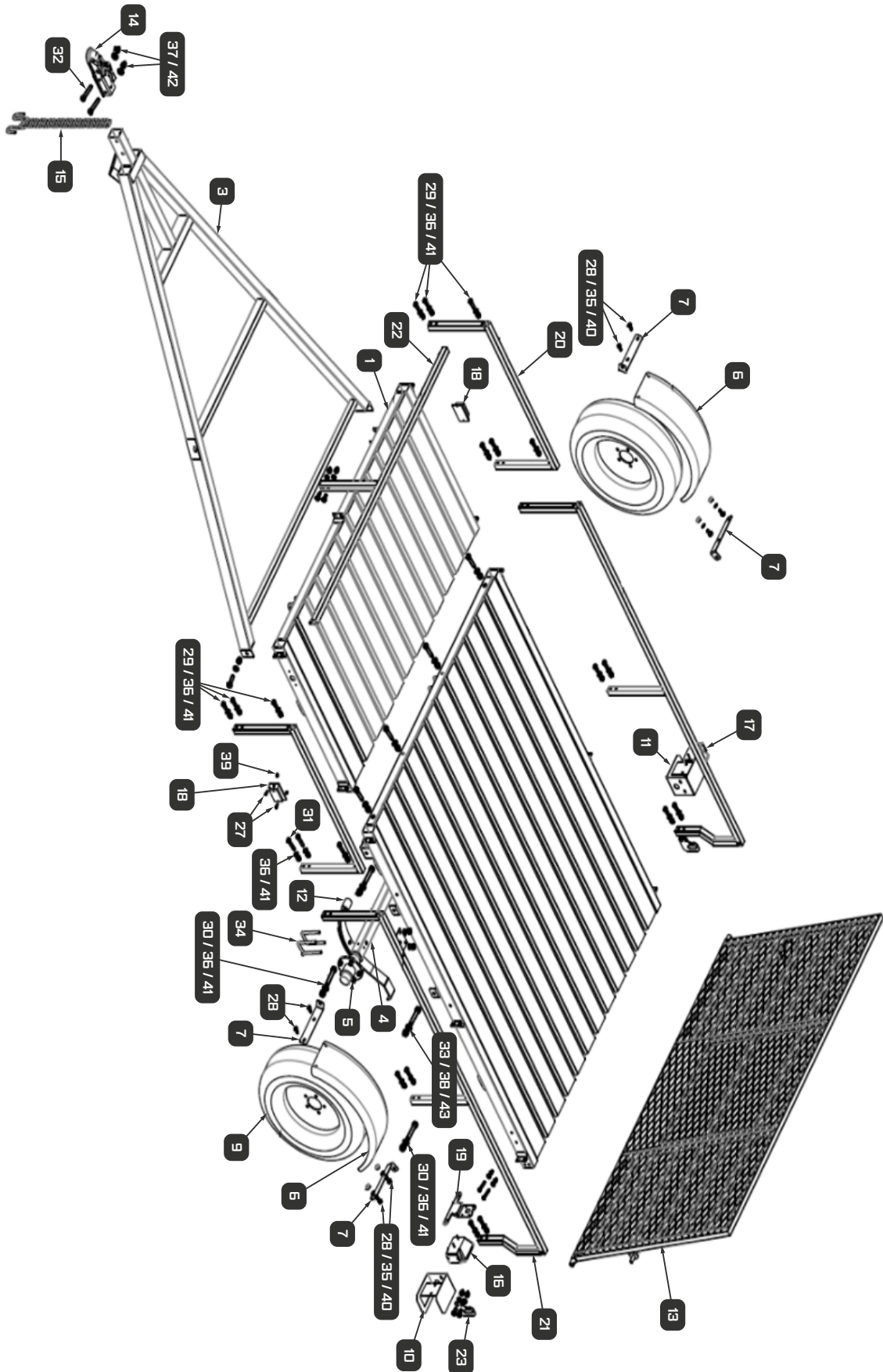

PIÈCES ET SCHÉMAS DE L'ASSEMBLAGE DE L'ESSIEU

LISTE DES PIÈCES : ASSEMBLAGE DE L'ESSIEU

ARTICLE	DESCRIPTION	N° DE PIÈCE	QTÉ
1	ESSIEU SOUDÉ	300-0076	1
2	JOINT (25 x 52 x 15)	217-0019	2
3	ROULEMENT (30205)	202-0004	4
5	ASSEMBLAGE DU MOYEU	310-0078	
6	RACCORD DE GRAISSAGE	229-0083	2
7	CAPUCHON ANTI-POUSSIÈRE AVEC TROU	229-0067	2
8	CAPUCHON ANTI-POUSSIÈRE EN CAOUTCHOUC	229-0105	2

SCHÉMAS : ASSEMBLAGE D'ESSIEU

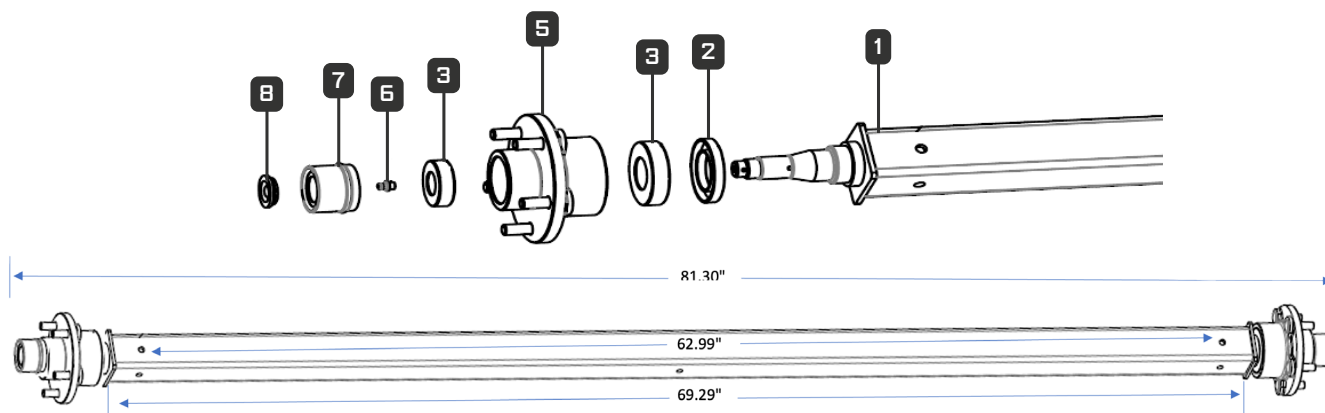

DK[®]

BY MARLON[®]