

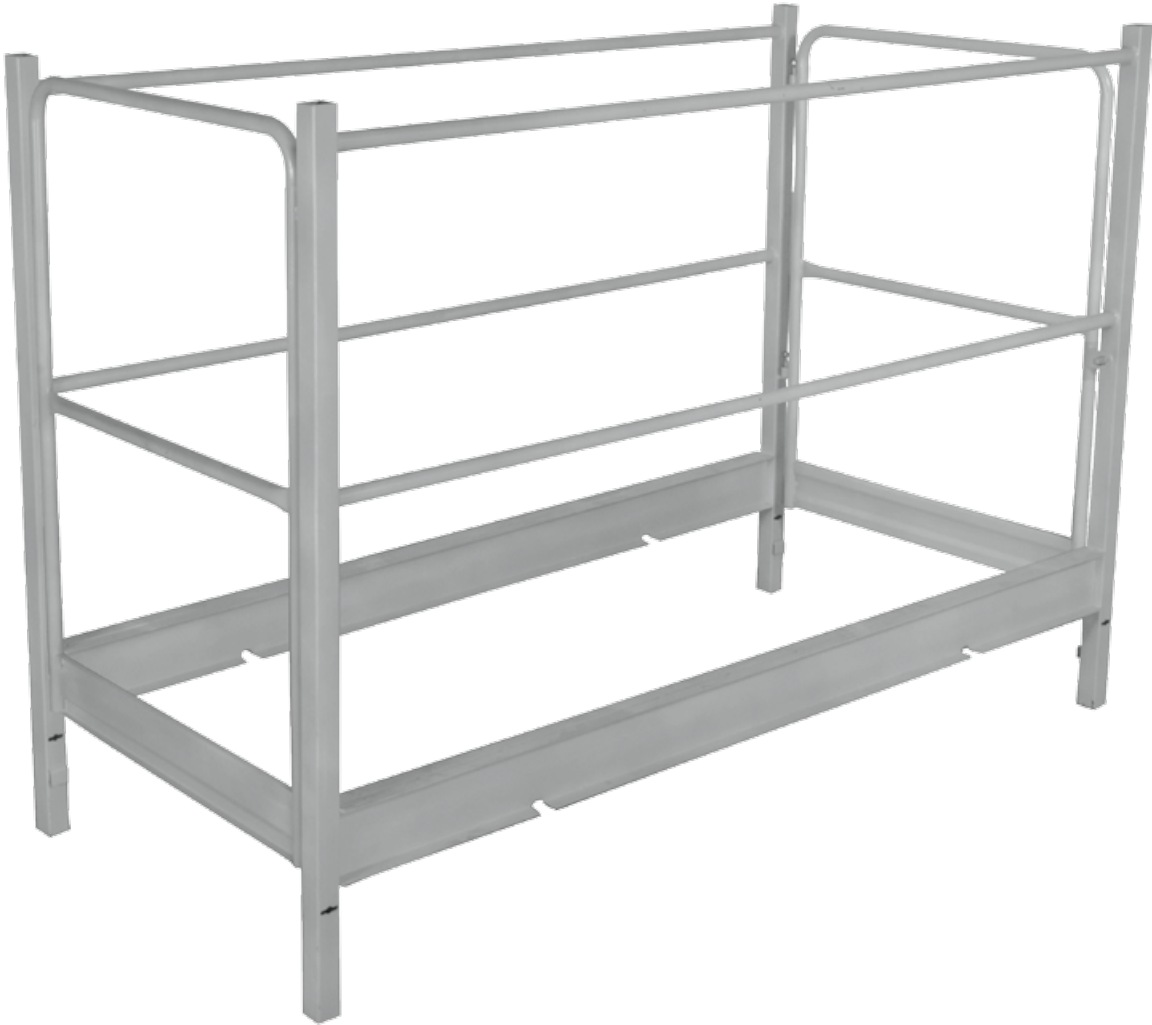

# GUARDRAILS SYSTEM

MODEL : I-CISCPYGR

## OPERATIONAL SAFETY AND ASSEMBLY INSTRUCTIONS



THIS GUARDRAIL SYSTEM IS REVERSIBLE. ON ONE SIDE, IT ADAPTS TO THE METALTECH PERRY STYLE™ PRODUCT, ON THE OTHER SIDE TO THE NU-WAVE 660\* MODEL. CAUTION, TO USE THIS GUARDRAIL SYSTEM WITH NU-WAVE 660\* SCAFFOLD, IT WILL BE NECESSARY TO REVERSE THE DOORS SO THAT THEY OPEN INWARDS.

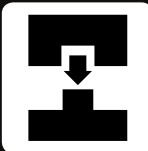

**COMPATIBLE :**  
METALTECH PERRY STYLE™  
AND NU-WAVE PERRY 660\*

\* Nu-Wave Model 660 is a trademark owned by Nu-Wave Manufacturing, LLC.

Picture may differ from actual product



**READ THESE INSTRUCTIONS CAREFULLY BEFORE USING THIS PRODUCT.  
KEEP THIS MANUAL HANDY FOR FUTURE REFERENCE.**

**2** YEAR WARRANTY

**OSHA**  
MEETS 29 CFR Pt. 1926

**ANSI**  
MEETS CODE A10.8

# OPERATIONAL SAFETY



## READ BEFORE BEGINNING ASSEMBLY.

**FAILURE TO UNDERSTAND AND FOLLOW ALL SAFETY RULES AND ASSEMBLY INSTRUCTIONS  
COULD RESULT IN SERIOUS INJURY OR DEATH.**



### **METAL CONDUCTS ELECTRICITY:**

Do not use this equipment where contact may be made with power lines or other live electrical circuits.



## **OPERATION AND SAFETY**

- Do not use this equipment if you are in poor health, taking medications, drugs, or have been consuming alcohol, all of which may impair your ability to work safely on this product.
- Always use a scaffold in conformity with local or national legislation which applies.
- Never stack more than two units.
- Always use outriggers and guardrails when stacking units.
- Inspect before use. Do not use scaffold if damaged or parts are missing.
- Examine thoroughly to make sure unit is properly set up.
- This guardrail system **MUST** be used with all its components to provide appropriate fall protection, all guardrail panels and doors **MUST ALWAYS** be used on all 4 sides of the working platform.
- Guardrails must be installed on all open sides of a work platform where a person could fall from a height of 6 ft (1.8 m) or more.
- **ALWAYS** insert the 4 gravity locking stems into the appropriate holes. All gravity locking stems must be fully inserted and the "L" of each stem must be positioned downwards as shown in the diagram. Make sure that the guardrail panels are secured in place and that they cannot be lifted up.
- Guardrails must be installed so that access door swings inward over platform.
- Always lock all access doors using door latches, even if the scaffold is in use or not.
- Securely lock all braces and platform before each use.
- There must be a minimum of two side braces installed on each scaffold level and evenly spaced throughout the scaffold. Lack of adequate bracing could cause scaffold to collapse.
- Always use outriggers secured to the structure with the locking pins.
- Always use casters locked to the structure with the locking pins.
- Do not climb unless all casters are in locked position.
- Erect to be plumb on firm and level surface.
- Must be used on a firm surface that is free of pits, debris, holes or obstructions.
- Never place anything under or attach anything to a scaffold to increase height or to adjust to uneven surfaces.
- Acids are corrosive and can seriously affect strength. Do not expose to corrosive substances.
- Keep scaffold free of debris and unnecessary equipment.
- Always keep body centered inside structure of scaffold.
- Remove or fasten all tools, material or equipment before moving. Use extra caution when moving to avoid tipping.
- Never try moving this scaffold while standing on it.
- Never move a scaffold with a worker within.
- Do not use powered devices to propel this scaffold. Use extra caution near operating machinery.
- Do not use if the surface is not firm and level.
- Do not use in inclement weather or high winds.
- Maintain a firm grip while climbing.
- Do not modify the scaffold or any of its components.
- Do not use the scaffold as a footbridge.



## SISTEMA DE BARANDILLA DE SEGURIDAD

MODELO: I-CISCPYGR

# DIRECTIVAS DE SEGURIDAD E INSTRUCCIONES DE MONTAJE



ESTAS BARANDILLAS DE SEGURIDAD SON REVERSIBLES. DE UN LADO SE ADAPTAN AL PRODUCTO PERRY STYLE™ DE METALTECH, DEL OTRO AL DE BARANDILLAS DE SEGURIDAD CON UN ANDAMIO NU-WAVE 660\*. **ATENCIÓN**, PARA UTILIZAR ESTE SISTEMA DE BARANDILLAS DE SEGURIDAD CON UN ANDAMIO NU-WAVE 660\* SERÁ NECESARIO INVERTIR LA APERTURA DE LAS PUERTAS DE FORMA QUE SE ABRAN HACIA EL INTERIOR DE LA PLATAFORMA.

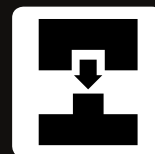

**COMPATIBLE:**  
METALTECH PERRY STYLE™  
Y NU-WAVE PERRY 660\*

\* Nu-Wave Modelo 660 es una marca comercial propiedad de Nu-Wave Manufacturing, LLC.

La imagen puede variar del producto real



**LEA ATENTAMENTE ESTAS INSTRUCCIONES ANTES DE UTILIZAR ESTE PRODUCTO. CONSERVE ESTE MANUAL COMO REFERENCIA ULTERIOR.**

**2**

**AÑOS**  
DE GARANTÍA

**OSHA**

CUMPLE CON 29  
CFR PT. 1926

**ANSI**

ENCUENTRA  
LA NORMA A10.8

# DIRECTIVAS DE SEGURIDAD



**LEA ATENTAMENTE ANTES DE COMENZAR EL MONTAJE.**

**LA FALTA DE COMPRESIÓN Y RESPETO A TODAS LAS REGLAS DE SEGURIDAD Y EL INCUMPLIMIENTO DE LAS INSTRUCCIONES DE MONTAJE PUEDEN CAUSAR LESIONES GRAVES O MORTALES**



**EL METAL ES CONDUCTOR DE ELÉCTRICIDAD:**

No use este equipo donde pueda estar en contacto con líneas de electricidad o circuitos eléctricos vivos



## CONSIGNAS DE SEGURIDAD

- No utilice este equipo si se encuentra mal, si está tomando medicamentos, o bajo la influencia del alcohol o drogas, esto podría rebajar su capacidad para trabajar en toda seguridad con este equipo.
- Ajustarse a la legislación local o nacional que se aplica para la utilización de este tipo de andamio.
- Nunca superponer más de 2 unidades.
- Siempre use los estabilizadores y las barandillas de seguridad cuando sobreponga una unidad a la otra.
- Inspeccione antes de utilizar. No use el andamio si está dañado o falto de piezas.
- Examine con detalle que el andamio esté montado correctamente.
- Las barandillas de seguridad deben ser instaladas sobre todos los lados abiertos de una plataforma de trabajo, donde una persona podría caer de una altura de 6 pies (1,8 m) o más.
- SIEMPRE inserte las cuatro varillas de cierre por gravedad en los orificios previstos para este uso. Asegúrese que todas las varillas de cierre por gravedad son insertadas a fondo y que la "L" de cada una de las varillas sea posicionada hacia abajo como indica el esquema. Asegúrese que los paneles de las barandillas de seguridad estén bien seguros en su sitio y que sea imposible levantarlos.
- Las barandillas de seguridad deben ser instaladas de manera que las puertas abran hacia dentro de la plataforma.
- Siempre fije la barrera de seguridad con los resortes de cierre con ayuda de los pestillos, que el andamio esté en utilización o no.
- Asegúrese que todos los travesaños y la plataforma están bien cerrados (bloqueados) entre sí antes de cada utilización.
- Un mínimo de dos travesaños deben ser instalados equidistantes sobre cada unidad del andamio. Una falta de soporte entre las plataformas puede provocar el derrumbamiento del andamio.
- Siempre conecte los estabilizadores a la estructura por medio de pasadores de bloqueo.
- Siempre bloquee las ruedas del andamio con la ayuda de los pestillos de seguridad.
- Nunca se suba si las 4 ruedas no están bloqueadas.
- Instale el andamio sobre una superficie firme, plana y a nivel.
- Este andamio debe ser utilizado sobre una superficie firme, sin baches, escombros, hoyos u obstáculos.
- Nunca añada o ponga nada bajo el andamio para aumentar la altura o igualar una superficie desigual.
- Los ácidos son corrosivos y pueden seriamente afectar la integridad y la fuerza de los materiales usados en el andamio. No exponga el andamio a sustancias corrosivas.
- Mantenga el andamio libre de todo escombros y equipo innecesario.
- Mantenga su centro de gravedad interior de la estructura del andamio.
- Siempre recoja o sujete herramientas, material o equipo antes de desplazar el andamio. Sea prudente en el desplazo evitando que bascule.
- Nunca desplace el andamio estando subido en él.
- Nunca desplace el andamio con un trabajador subido en él.
- No se sirva de un aparato motorizado para propulsar el andamio. Tenga cuidado con maquinaria que esté próxima.
- No utilice el andamio si el suelo no es firme y a nivel.
- No utilice el andamio si hace mal tiempo ni con vientos fuertes.
- Siempre sujétese firmemente cuando se suba.
- No modificar el andamio ni ninguno de sus componentes.
- Nunca utilice el andamio como puente.

# BOX CONTENTS    CONTENIDO DE LA CAJA

QTY.	PART CODE	DESCRIPTION	CANT.	CÓDIGO DE LA PIEZA	DESCRIPCIÓN
2	I-CISCPYGRP	Guardrail panels	2	I-CISCPYGRP	Panel de barandilla de seguridad
2	I-CISCPYGRD	Doors	2	I-CISCPYGRD	Puertas
4	VB-LNM8Z	Nut	4	VB-LNM8Z	Tuerca

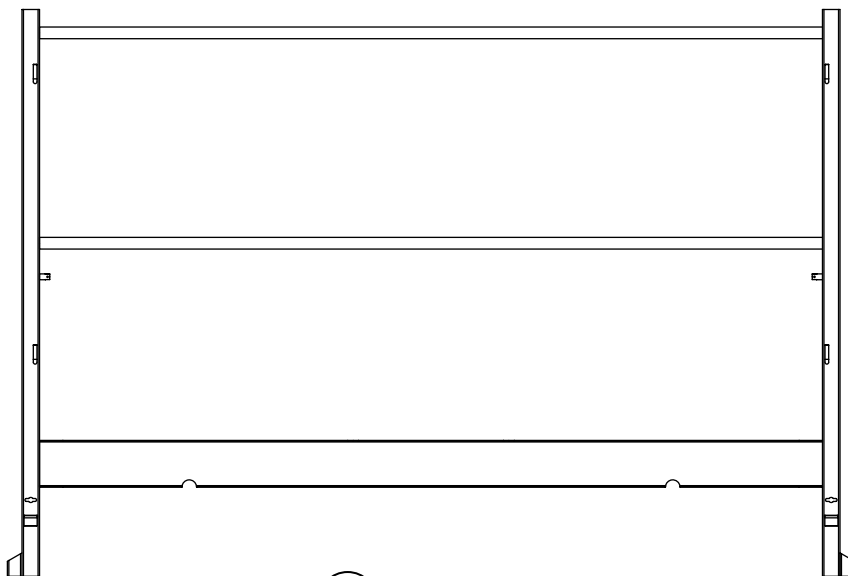

2x I-CISCPYGRP

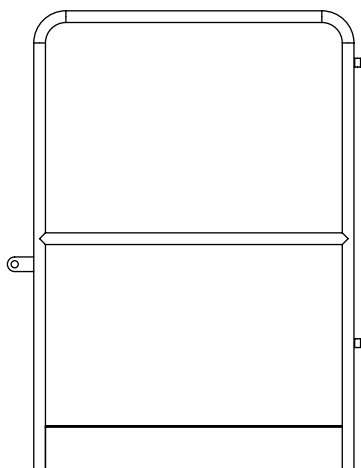

2x I-CISCPYGRD



2x VB-LNM8Z

**ASSEMBLY INSTRUCTIONS INSTRUCTIONS DE MONTAGE INSTRUCCIONES DE MONTAJE**
**1**

This guardrail system is reversible. On one side, it adapts to the Metaltech PERRY STYLE™ product, on the other side to the Nu-Wave 660\* model. CAUTION, to use this guardrail system with Nu-Wave 660\* scaffold, it will be necessary to reverse the doors so that they open inwards.

Estas barandillas de seguridad son reversibles. De un lado se adaptan al producto PERRY STYLE™ de Metaltech, del otro al de barandillas de seguridad con un andamio Nu-Wave 660\*. ATENCIÓN, para utilizar este sistema de barandillas de seguridad con un andamio Nu-Wave 660\* será necesario invertir la apertura de las puertas de forma que se abran hacia el interior de la plataforma.

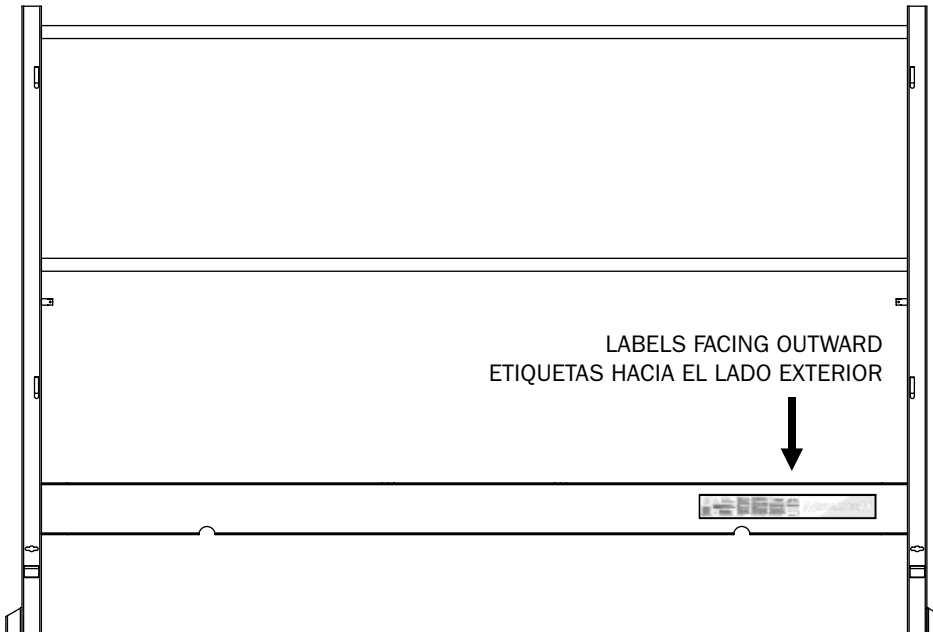

**METALTECH**  
**JOBSITE SERIES**  
**PERRY STYLE™**

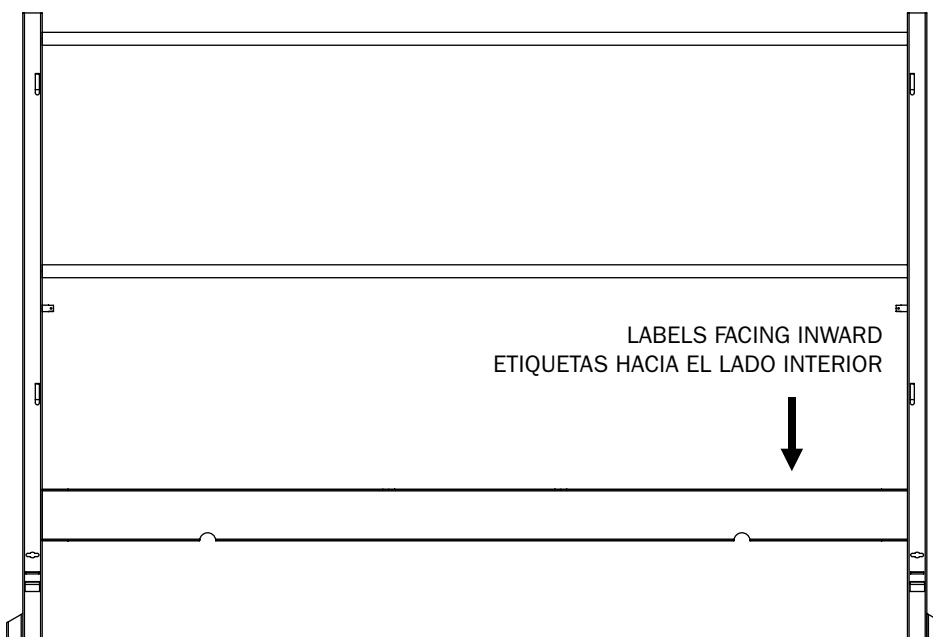
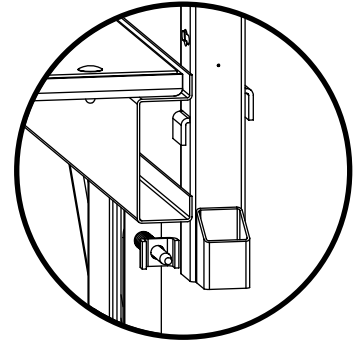

**NU-WAVE**  
**SCAFFOLDING**

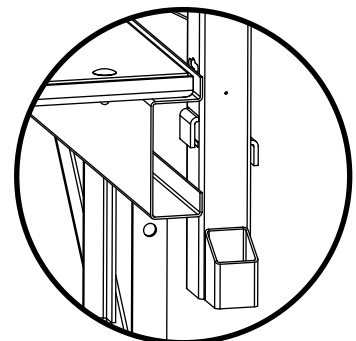

\* Nu-Wave Model 660 is a trademark owned by Nu-Wave Manufacturing, LLC.

\* Nu-Wave Modelo 660 es una marca comercial propiedad de Nu-Wave Manufacturing, LLC.

2

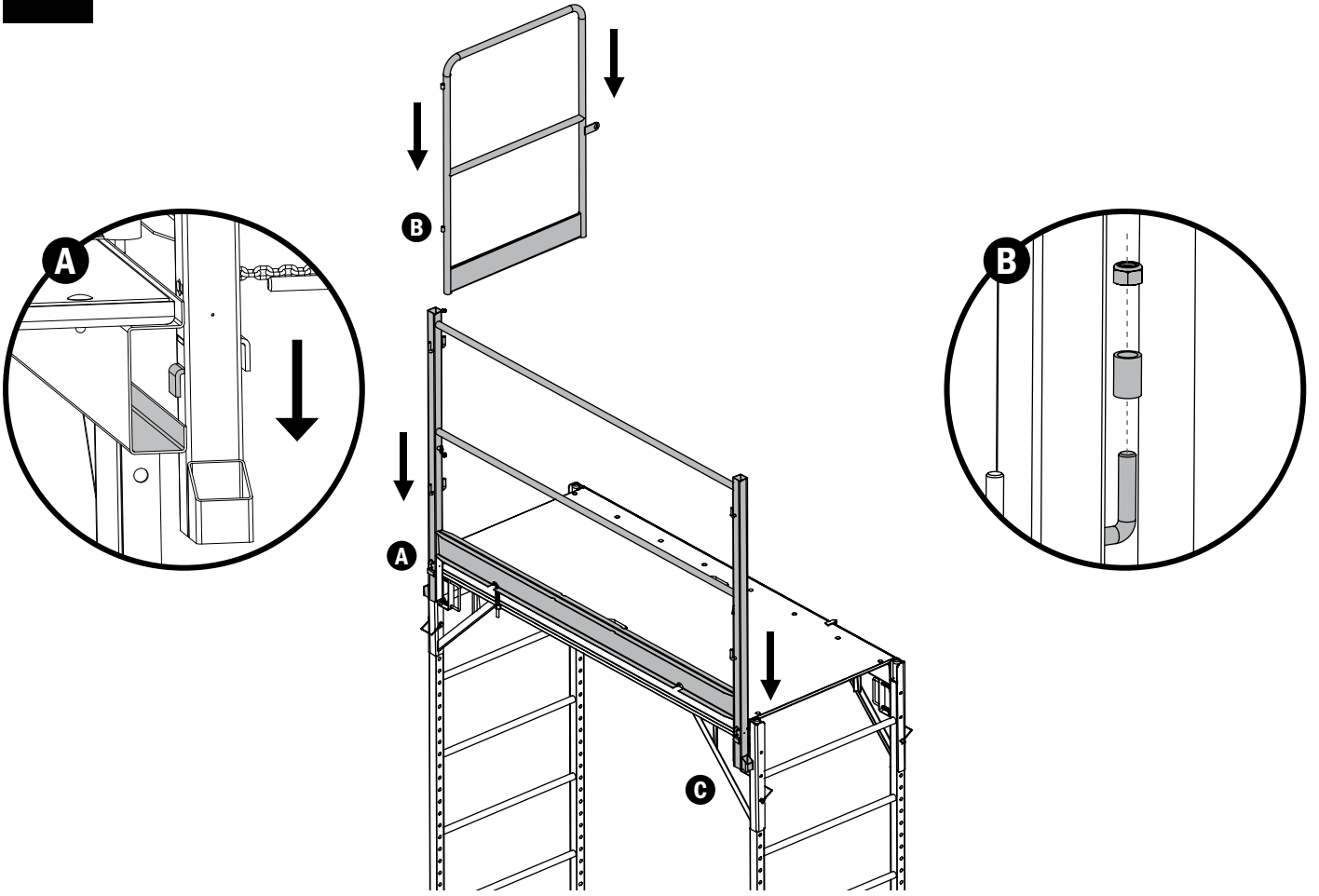

3

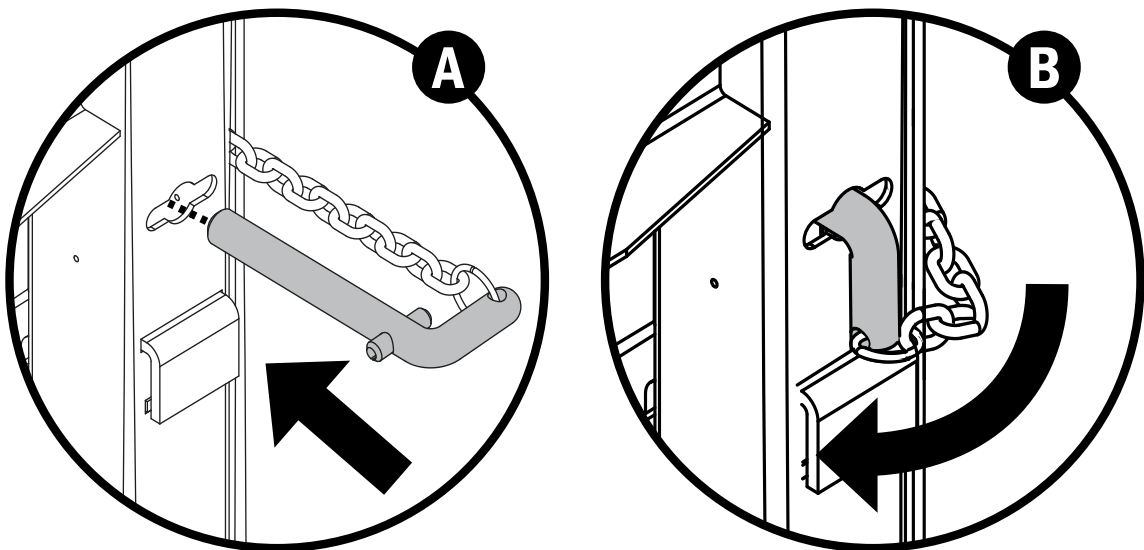

4

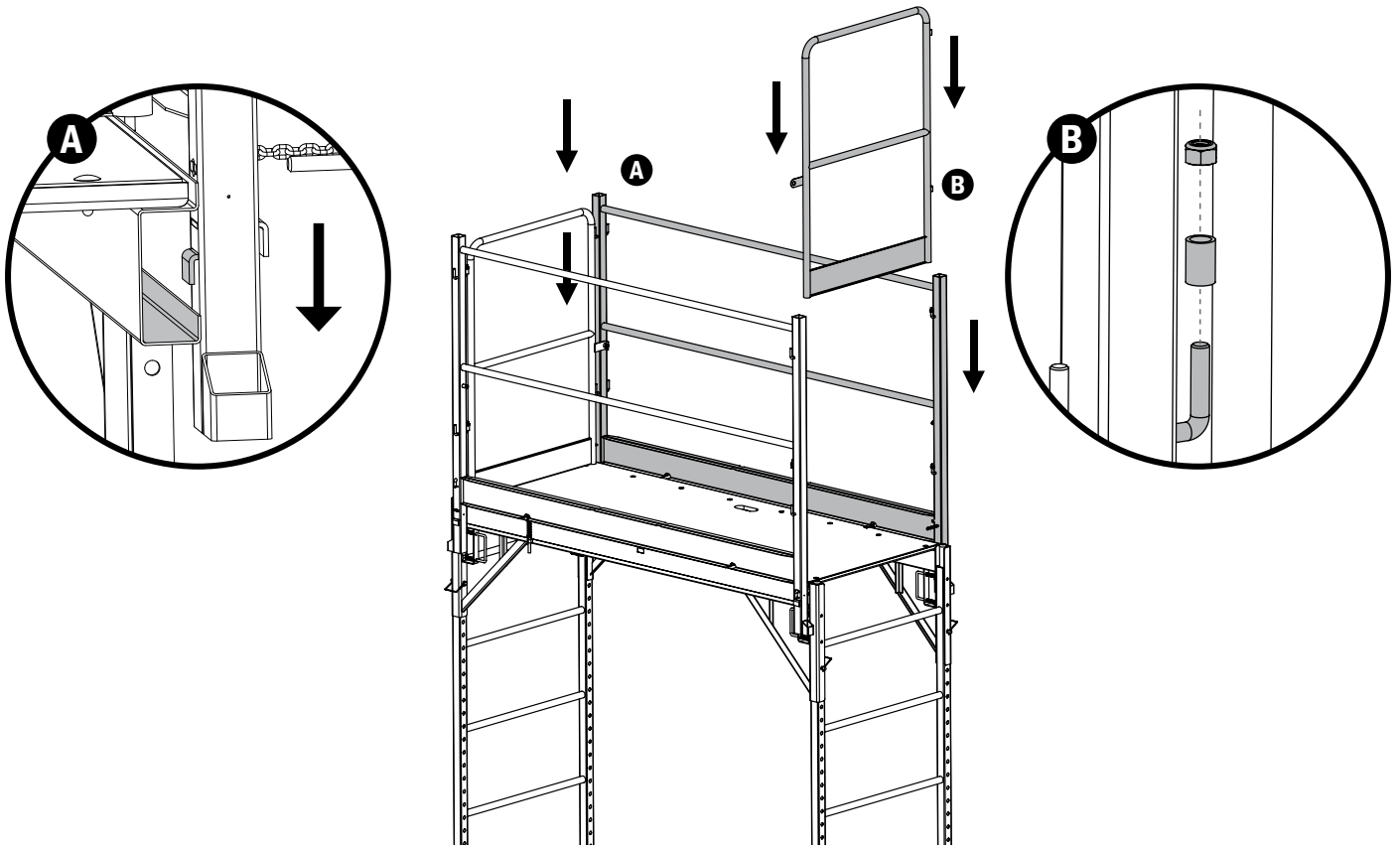

5

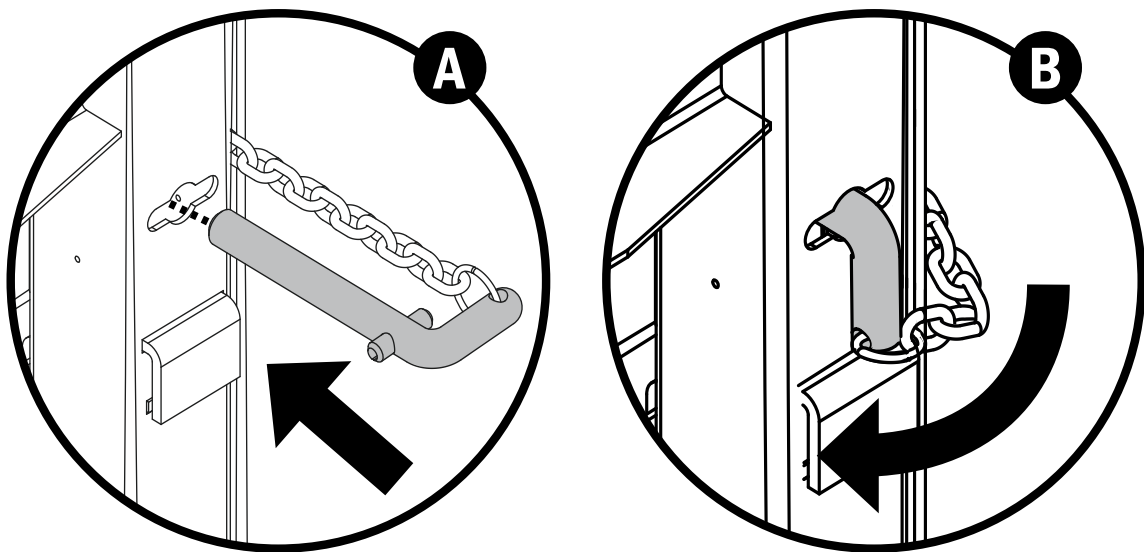

6

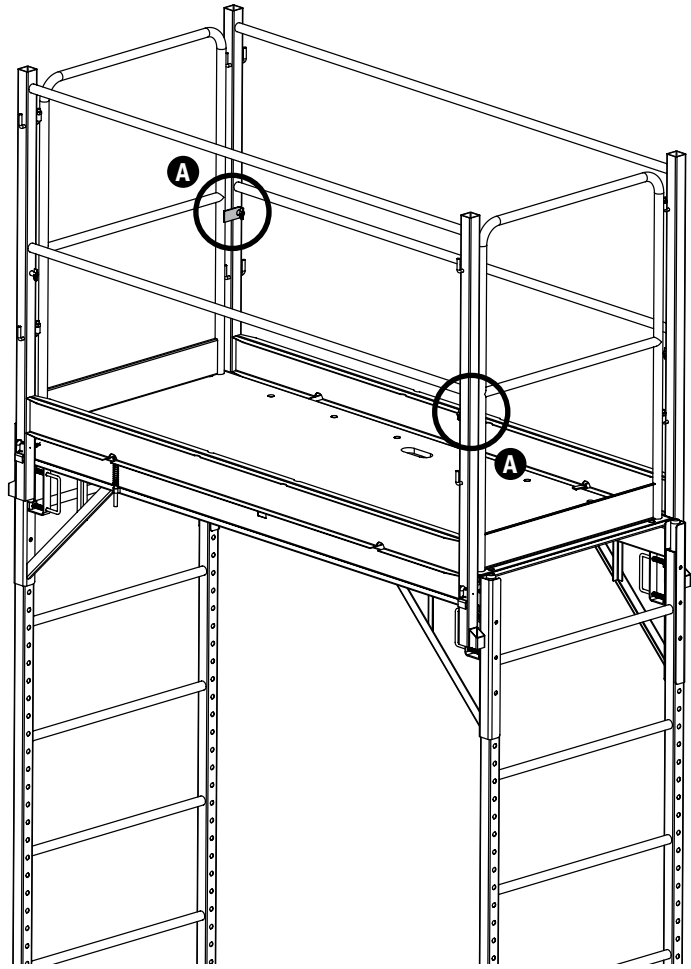
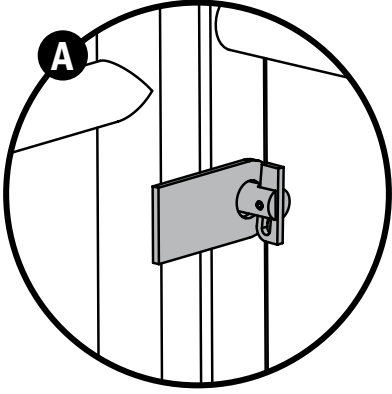

7

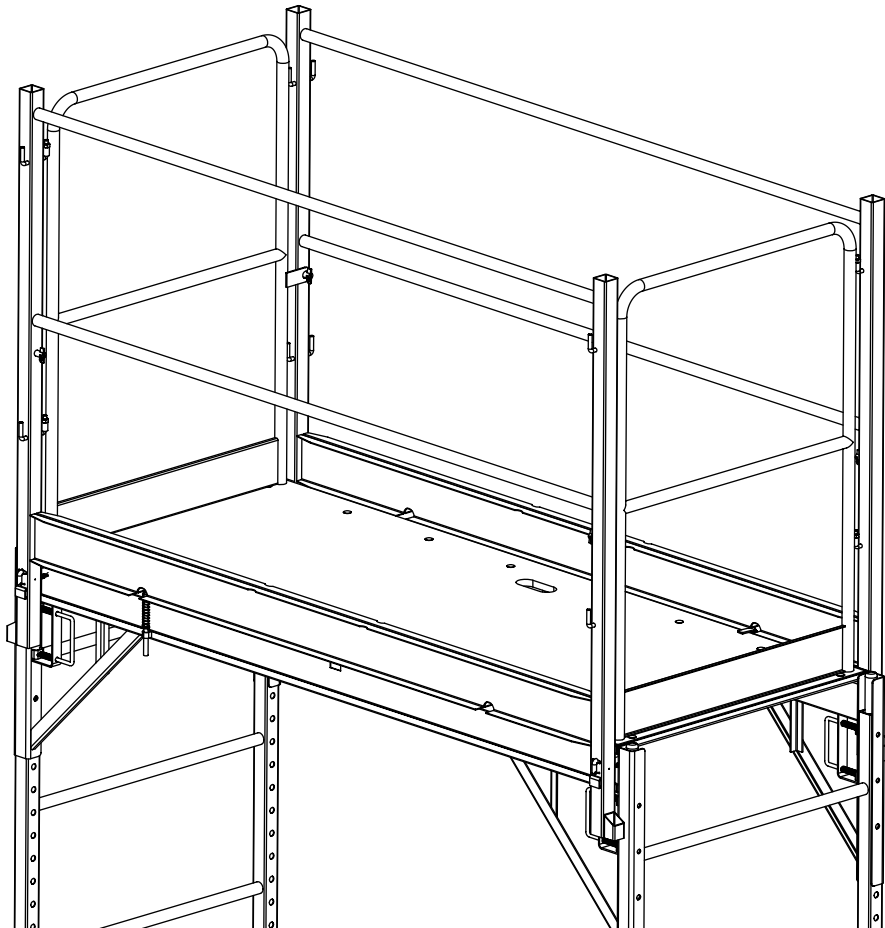





## Customer Service Servicio al cliente

# 1 800 363-7587

**EN**

Our customer service staff is available to help you. For help with product assembly, to report damaged or missing parts, or for any other information about this product, please call our toll-free number.

### **KEEP THIS MANUAL FOR FUTURE REFERENCE**

Keep this manual and the original sales invoice in a safe, dry place for future reference.

**ES**

Nuestro servicio al cliente está dispuesto a ayudarle, sea con el montaje de este producto, sea para avisar que una pieza falta o está dañada, sea para cualquier otra información sobre este producto; por favor marque nuestro número gratuito.

### **CONSERVE ESTE MANUAL PARA REFERENCIA POSTERIOR**

Guarde este manual y la factura de compra original en un lugar seco y seguro para referencia posterior.

## Two-Year Limited Warranty Garantía limitada de 2 años

**EN**

Metaltech-Omega Inc. guarantees this product against any material defect. Please return this product, freight prepaid, to Metaltech-Omega Inc. At its own discretion, Metaltech-Omega Inc. will replace or repair this product and return it within a reasonable time. This warranty does not cover any damage(s) caused by any incorrect or inappropriate use, care or maintenance. Proof of purchase must accompany the return.

**ES**

Metaltech-Omega inc. garantiza este producto contra toda defectuosidad material o de fabricación. Devolver este producto a Metaltech-Omega inc. puerto pagado. Metaltech-Omega Inc. se compromete a reparar o reemplazar, a su discreción, este producto gratuitamente y devolvérselo en un plazo razonable. Esta garantía no cubre los daños causados por un mantenimiento incorrecto, inapropiado o un uso abusivo. Una prueba de la compra debe acompañar su devolución.



[WWW.METALTECH.CO](http://WWW.METALTECH.CO)

**1 800 363-7587**

LAVAL, QUEBEC, CANADA H7L 3N6