

7500 SERIES 3-1/4 PEAK HP ROUTERS

SÉRIE 7500 TOUPIES DE 3-1/4 HP DE POINTE

SERIE 7500 REBAJADORAS DE 3-1/4 HP MÁXIMOS

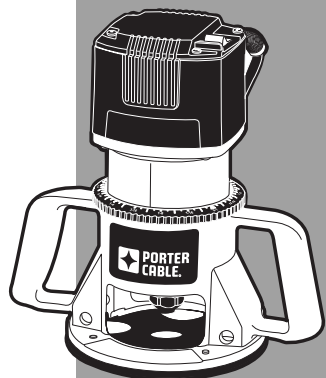
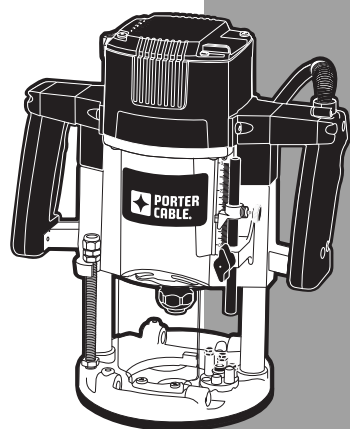

Instruction manual
Manuel d'instructions
Manual de instrucciones

www.portercable.com

INSTRUCTIVO DE OPERACIÓN, CENTROS DE SERVICIO Y PÓLIZA DE GARANTÍA.
ADVERTENCIA: LÉASE ESTE INSTRUCTIVO ANTES DE USAR EL PRODUCTO.

7518
7519
7538
7539

Part No. N384511 MAY2014

Copyright © 2007, 2014 PORTER-CABLE

The following are PORTER-CABLE trademarks for one or more power tools and accessories: a gray and black color scheme; a four point star design; and three contrasting/outlined longitudinal stripes.

DEFINITIONS - SAFETY GUIDELINES

DANGER: indicates an imminently hazardous situation which, if not avoided, will result in death or serious injury.

WARNING: indicates a potentially hazardous situation which, if not avoided, could result in death or serious injury.

CAUTION: indicates a potentially hazardous situation which, if not avoided, may result in minor or moderate injury.

NOTICE: used without the safety alert symbol indicates potentially hazardous situation which, if not avoided, may result in property damage.

WARNING: To reduce the risk of injury, read the instruction manual.

GENERAL POWER TOOL SAFETY WARNINGS

WARNING: Read all safety warnings and all instructions. Failure to follow the warnings and instructions may result in electric shock, fire and/or serious injury.

SAVE ALL WARNINGS AND INSTRUCTIONS FOR FUTURE REFERENCE

The term "power tool" in the warnings refers to your mains-operated (corded) power tool or battery-operated (cordless) power tool.

1) WORK AREA SAFETY

- Keep work area clean and well lit. Cluttered or dark areas invite accidents.
- Do not operate power tools in explosive atmospheres, such as in the presence of flammable liquids, gases or dust. Power tools create sparks which may ignite the dust or fumes.
- Keep children and bystanders away while operating a power tool. Distractions can cause you to lose control.

2) ELECTRICAL SAFETY

- Power tool plugs must match the outlet. Never modify the plug in any way. Do not use any adapter plugs with earthed (grounded) power tools. Unmodified plugs and matching outlets will reduce risk of electric shock.
- Avoid body contact with earthed or grounded surfaces such as pipes, radiators, ranges and refrigerators. There is an increased risk of electric shock if your body is earthed or grounded.
- Do not expose power tools to rain or wet conditions. Water entering a power tool will increase the risk of electric shock.
- Do not abuse the cord. Never use the cord for carrying, pulling or unplugging the power tool. Keep cord away from heat, oil, sharp edges or moving parts. Damaged or entangled cords increase the risk of electric shock.
- When operating a power tool outdoors, use an extension cord suitable for outdoor use. Use of a cord suitable for outdoor use reduces the risk of electric shock.
- If operating a power tool in a damp location is unavoidable, use a ground fault circuit interrupter (GFCI) protected supply. Use of a GFCI reduces the risk of electric shock.

3) PERSONAL SAFETY

- Stay alert, watch what you are doing and use common sense when operating a power tool. Do not use a power tool while you are tired or under the influence of drugs, alcohol or medication. A moment of inattention while operating power tools may result in serious personal injury.
- Use personal protective equipment. Always wear eye protection. Protective equipment such as dust mask, non-skid safety shoes, hard hat, or hearing protection used for appropriate conditions will reduce personal injuries.
- Prevent unintentional starting. Ensure the switch is in the off position before connecting to power source and/or battery pack, picking up or carrying the tool. Carrying power tools with your finger on the switch or energizing power tools that have the switch on invites accidents.
- Remove any adjusting key or wrench before turning the power tool on. A wrench or a key left attached to a rotating part of the power tool may result in personal injury.
- Do not overreach. Keep proper footing and balance at all times. This enables better control of the power tool in unexpected situations.
- Dress properly. Do not wear loose clothing or jewelry. Keep your hair, clothing and gloves away from moving parts. Loose clothes, jewelry or long hair can be caught in moving parts.
- If devices are provided for the connection of dust extraction and collection facilities, ensure these are connected and properly used. Use of dust collection can reduce dust-related hazards.

4) POWER TOOL USE AND CARE

- Do not force the power tool. Use the correct power tool for your application. The correct power tool will do the job better and safer at the rate for which it was designed.
- Do not use the power tool if the switch does not turn it on and off. Any power tool that cannot be controlled with the switch is dangerous and must be repaired.
- Disconnect the plug from the power source and/or the battery pack from the power tool before making any adjustments, changing accessories, or storing power tools. Such preventive safety measures reduce the risk of starting the power tool accidentally.
- Store idle power tools out of the reach of children and do not allow persons unfamiliar with the power tool or these instructions to operate the power tool. Power tools are dangerous in the hands of untrained users.
- Maintain power tools. Check for misalignment or binding of moving parts, breakage of parts and any other condition that may affect the power tool's operation. If damaged, have the power tool repaired before use. Many accidents are caused by poorly maintained power tools.
- Keep cutting tools sharp and clean. Properly maintained cutting tools with sharp cutting edges are less likely to bind and are easier to control.
- Use the power tool, accessories and tool bits, etc. in accordance with these instructions, taking into account the working conditions and the work to be performed. Use of the power tool for operations different from those intended could result in a hazardous situation.

5) SERVICE

- Have your power tool serviced by a qualified repair person using only identical replacement parts. This will ensure that the safety of the power tool is maintained.

ADDITIONAL SPECIFIC SAFETY RULES

- Hold power tool by insulated gripping surfaces, because the cutter may contact its own cord. Cutting a "live" wire may make exposed metal parts of the power tool "live" and shock the operator.
- Use clamps or another practical way to secure and support the workpiece to a stable platform. Holding the work by hand or against your body leaves it unstable and may lead to loss of control.
- Metal cutting with router: If using router for metal cutting, clean out tool often. Metal dust and chips often accumulate on interior surfaces and could create a risk of serious injury, electrical shock or death.
- Keep handles dry, clean, and free from oil and grease. This will enable better control of the tool.
- Maintain firm grip with both hands on router to resist starting torque. Maintain a firm grip on the tool at all times while operating.
- Keep hands away from cutting area. Never reach under the workpiece for any reason. Keep the router base firmly in contact with the workpiece when cutting. Hold the router only by the handles. These precautions will reduce the risk of personal injury.
- Do not hand-hold the router in an upside-down or horizontal position. The motor can separate from the base if not properly attached according to the instructions.
- Never run the motor unit when it is not inserted in one of the router bases. The motor is not designed to be handheld.
- Before starting the motor, check to see that the cord will not snag or impede the routing operation.
- Before starting the motor, clear the work area of all foreign objects.
- Always make sure the work surface is free from nails and other foreign objects. Cutting into a nail can cause the bit and the tool to jump.
- Keep cutting pressure constant. Do not overload motor.
- Use sharp cutters. Dull cutters may cause the router to swerve or stall under pressure.
- Be sure that the motor has stopped completely before you lay the router down. If the cutter head is still spinning when the tool is laid down, it could cause injury or damage.
- Be sure that the router bit is clear of the workpiece before starting the motor. If the bit is in contact with the workpiece when the motor starts it could make the router jump, causing damage or injury.
- ALWAYS disconnect tool from power source before making adjustments or changing bits.
- Keep hands clear of bit when motor is running to prevent personal injury.
- Never touch the bit immediately after use. It may be extremely hot.
- Provide clearance under workpiece for router bit when through-cutting.
- Tighten collet nut securely to prevent the bit from slipping.
- NEVER tighten collet nut without a bit.
- Always follow the bit manufacturer's speed recommendations as some bit designs require specific speeds for safety or performance. If you are unsure of the proper speed or are experiencing any type of problem, contact the bit manufacturer.
- Always keep chip shield (if included) clean and in place.
- Air vents often cover moving parts and should be avoided. Loose clothes, jewelry or long hair can be caught in moving parts.
- An extension cord must have adequate wire size (AWG or American Wire Gauge) for safety. The smaller the gauge number of the wire, the greater the capacity of the cable, that is 16 gauge has more capacity than 18 gauge. An undersized cord will cause a drop in line voltage resulting in loss of power and overheating. When using more than one extension to make up the total length, be sure each individual extension contains at least the minimum wire size. The following table shows the correct size to use depending on cord length and nameplate ampere rating. If in doubt, use the next heavier gauge. The smaller the gauge number, the heavier the cord.

Ampere Rating		Minimum Gauge for Cord Sets				
		Volts	Total Length of Cord in Feet (meters)			
More Than	Not More Than	120V	25 (7.6)	50 (15.2)	100 (30.5)	150 (45.7)
		240V	50 (15.2)	100 (30.5)	200 (61.0)	300 (91.4)
		AWG				
0	6	18	16	16	14	
6	10	18	16	14	12	
10	12	16	16	14	12	
12	16	14	12	Not Recommended		

WARNING: ALWAYS use safety glasses. Everyday eyeglasses are NOT safety glasses. Also use face or dust mask if cutting operation is dusty. ALWAYS WEAR CERTIFIED SAFETY EQUIPMENT:

- ANSI Z87.1 eye protection (CAN/CSA Z94.3),
- ANSI S12.6 (S3.19) hearing protection,
- NIOSH/OSHA/MSHA respiratory protection.

WARNING: Some dust created by power sanding, sawing, grinding, drilling, and other construction activities contains chemicals known to the State of California to cause cancer, birth defects or other reproductive harm. Some examples of these chemicals are:

- lead from lead-based paints,
- crystalline silica from bricks and cement and other masonry products, and
- arsenic and chromium from chemically-treated lumber.

Your risk from these exposures varies, depending on how often you do this type of work. To reduce your exposure to these chemicals: work in a well ventilated area, and work with approved safety equipment, such as those dust masks that are specially designed to filter out microscopic particles.

- Avoid prolonged contact with dust from power sanding, sawing, grinding, drilling, and other construction activities. Wear protective clothing and wash exposed areas with soap and water. Allowing dust to get into your mouth, eyes, or lay on the skin may promote absorption of harmful chemicals.

WARNING: Use of this tool can generate and/or disperse dust, which may cause serious and permanent respiratory or other injury. Always use NIOSH/OSHA approved respiratory protection appropriate for the dust exposure. Direct particles away from face and body.

WARNING: Always wear proper personal hearing protection that conforms to ANSI S12.6 (S3.19) during use. Under some conditions and duration of use, noise from this product may contribute to hearing loss.

The label on your tool may include the following symbols. The symbols and their definitions are as follows

V.....volts	A.....amperes
Hz.....hertz	Wwatts
minminutes	~ or ACalternating current
== or DC.....direct current	⎓ or AC/DCalternating or direct current
Ⓛ.....Class I Construction (grounded)	no.....no load speed
Ⓜ.....Class II Construction (double insulated)	n.....rated speed
.../minper minute	Ⓧ.....earthing terminal
IPM.....impacts per minute	▲.....safety alert symbol
SPM.....strokes per minute	BPM.....beats per minute
	RPM.....revolutions per minute
	sfpm.....surface feet per minute

SAVE THESE INSTRUCTIONS

MOTOR

CAUTION: Be sure your power supply agrees with the nameplate marking. Voltage decrease of more than 10% will cause loss of power and overheating. PORTER-CABLE tools are factory tested; if this tool does not operate, check power supply.

INTENDED USE

This heavy-duty router is designed for professional routing applications. DO NOT use under wet conditions or in presence of flammable liquids or gases.

This is a professional power tool. DO NOT let children come into contact with the tool. Supervision is required when inexperienced operators use this tool.

OPERATION

WARNING: To reduce the risk of injury, turn unit off and disconnect it from power source before installing and removing accessories, before adjusting or when making repairs. An accidental start-up can cause injury.

FAMILIARIZATION

Models 7518/7539 PORTER-CABLE routers incorporate a speed control that provides operating speeds from 10,000 RPM to 21,000 RPM.

Models 7519/7538 PORTER-CABLE routers are designed for operations at 21,000 RPM.

Models 7538/7539 PORTER-CABLE routers are plunge type.

Models 7518/7519 PORTER-CABLE routers are fixed base type.

SELECTING THE BIT (ALL UNITS)

WARNING: Always follow the bit manufacturer's speed recommendations as some bit designs require specific speeds for safety or performance. If you are unsure of the proper speed or are experiencing any type of problem, contact the bit manufacturer.

Maximum Bit Capacity and Appropriate Speeds

Model 7518: Maximum bit capacity is 3-1/2" when used in a table or machining station, and 2-1/2" when hand-held. Keep speed at 10,000 RPM when using bits larger than 3", and no higher than 13,000 RPM when using bits from 2-1/2" to 3".

Models 7539: Maximum bit capacity is 3" when used in a table or machining station, and 2-1/2" when hand held. Keep speed no higher than 13,000 RPM when using bits from 2-1/2" to 3".

Models 7519 AND 7538: Maximum bit capacity is 2-1/2".

All 7500 Series routers accommodate bits with 1/2" diameter shanks that are installed directly into the power unit collet. Collets are available that will allow the use of bits having 1/4" or 3/8" diameter shanks.

WARNING: Projectile hazard. Only use bits with shanks that match the installed collet. Smaller shank bits will not be secure and could become loose during operation.

INSTALLING AND REMOVING THE BIT (7518 / 7519)

CAUTION: Never tighten the collet without first installing a router bit in it. Tightening an empty collet, even by hand, can damage the collet.

- To remove motor unit from base unit:
 - Open the clamp (A) Fig. 1.
 - While holding base, turn motor unit COUNTERCLOCKWISE until lower pin (B) in motor housing is disengaged from groove in base.
 - Lift power unit free from base unit.
- Clean and insert shank of bit into collet at least 3/4" (19 mm). If shank "bottoms" in router, then back it out approximately 1/16" (1.6 mm) to allow proper tightening.
- Lay the power unit on its side on a bench with the collet pointing AWAY from you.

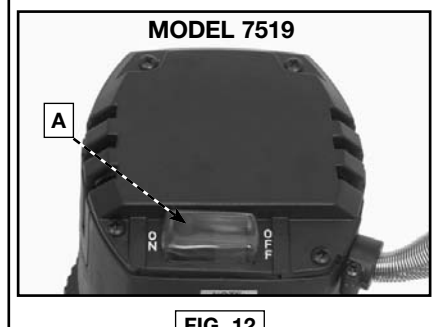
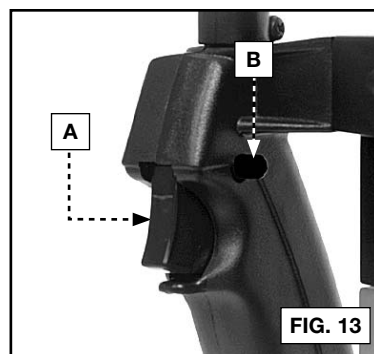
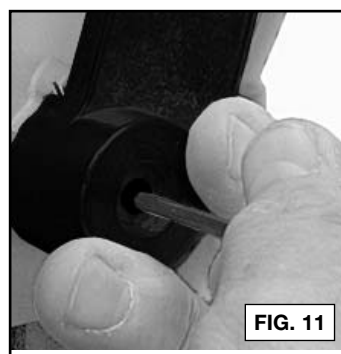
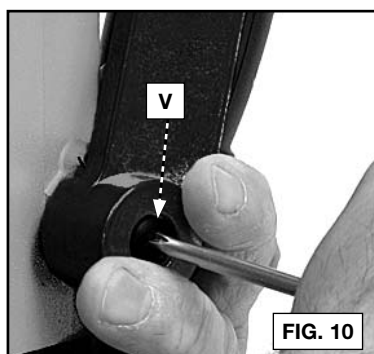
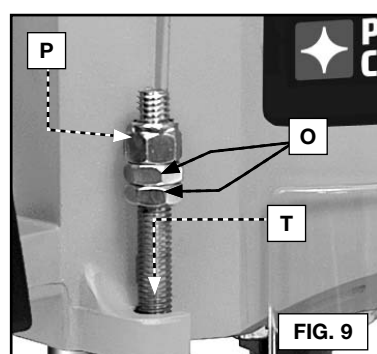
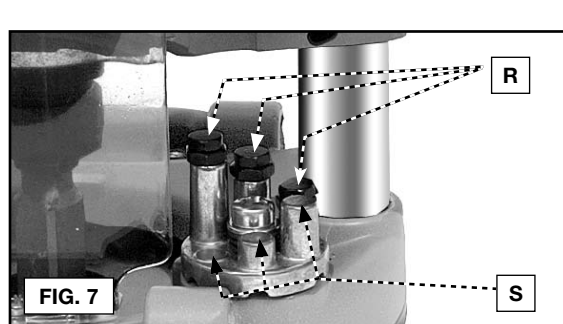
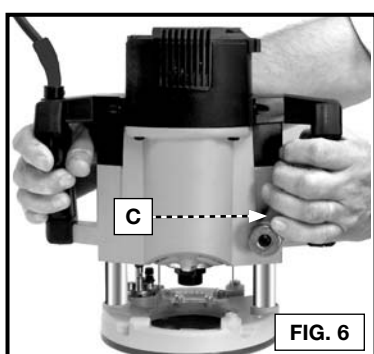
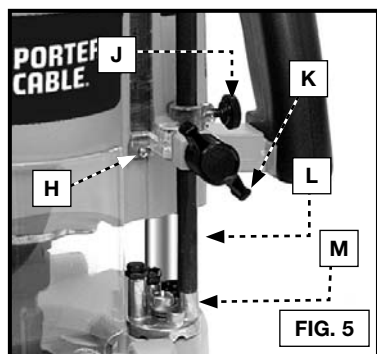
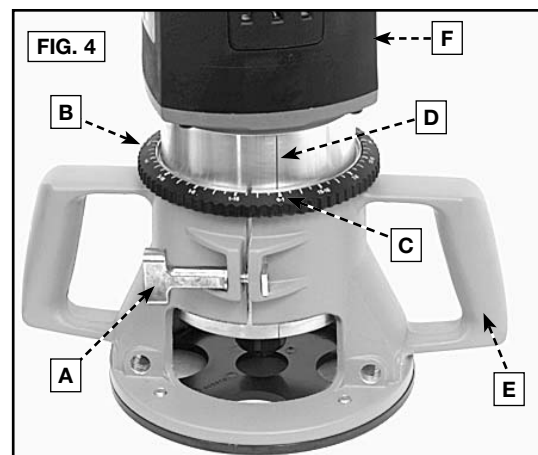
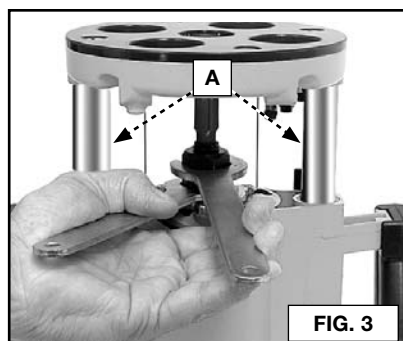
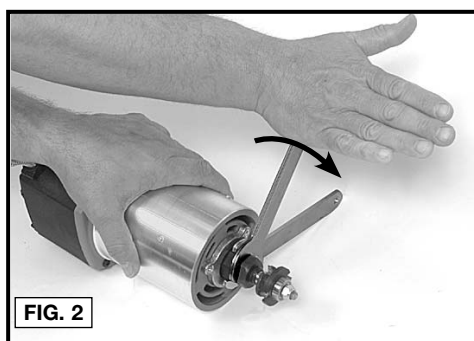
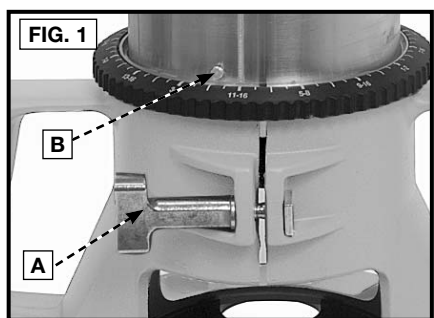

- Place one wrench on flats on chuck with the opposite end of the wrench resting on the bench to your left, Fig. 2.
- Place other wrench on collet and tighten COUNTERCLOCKWISE as shown in Fig. 2. TIGHTEN SECURELY.
- To remove the bit, reverse the above procedure. If bit does not remove easily, tap the collet nut with wrench to release.

INSTALLING AND REMOVING THE BIT (7538 / 7539)

CAUTION: Do not allow the wrenches to contact the columns (A) Fig. 3. If the columns are damaged, the plunge action will be restricted.

CAUTION: Never tighten the collet without first installing a router bit in it. Tightening an empty collet, even by hand, can damage the collet.

- Place the router upside down on its motor cap (see Fig. 3).
- Clean and insert the shank of the bit into the collet at least 3/4" (19 mm). If the shank "bottoms" in the router, back it out approximately 1/16" (1.6 mm) to allow for proper tightening.
- Place one wrench on the flats on the chuck and one wrench on the collet nut (see Fig. 3). Tighten firmly.
- To remove the bit, reverse the procedure. If the bit is difficult to remove easily, tap the collet nut with the wrench.

INSTALLING THE MOTOR (7518 / 7519)

- Loosen the clamp screw (A), Fig. 1, to allow the power unit to be set in the base unit.
- Insert motor unit into base aligning lower pin (B) with groove in base.
- Rotate motor unit CLOCKWISE into base until upper guide pins are rigidly set in the groove of the base.
- Tighten clamp screw firmly.

ADJUSTING THE DEPTH OF CUT (7518 / 7519)

- Loosen clamp screw (A) Fig. 4.
- While holding base (E), turn motor unit (F), COUNTERCLOCKWISE until the tip of the bit is above bottom surface of base.
- Set router on flat wood surface.
- Turn motor unit (F) CLOCKWISE until bit touches the wood surface.
- Tighten clamp screw (A).
- Rotate depth adjusting ring (B) until the zero-line (C) is opposite the index line (D) on the housing.
- Loosen clamp screw (A).
- Tip the router so bit is clear of the wood surface. Turn motor unit (F), CLOCKWISE until the index line (D) on the motor housing reaches the desired depth indicated on the ring.
- Tighten clamp screw (A) firmly.

NOTE: Setting the index line to 1/4" on the ring means the cutting edge of the bit is exposed 1/4" (6.4 mm) below the base.

ADJUSTING PLUNGE DEPTH (7538 / 7539)

WARNING: Laceration hazard. Do not change the turret stop while the router is running. This will place your hands too near the cutter head.

- Loosen the depth rod locking knob (K) Fig. 5, and the depth indicator knob (J), allowing the depth rod (L) to contact one of the turret stops (M). Normally, the deepest desired cut is set with the depth rod resting on the shortest turret stop (see Fig. 7). The other two fixed stops (S) Fig. 7 provide reduced cutting depths of 1/4" (6.4 mm) and 1/2" (13 mm) respectively. You can position the three adjustable stops (R) Fig. 7 to any height and can use any combination of fixed and/or adjustable stops to achieve the desired depths required.
- Release the plunge mechanism by rotating the plunge locking lever (C) Fig. 6 toward the handle, and lower the plunge mechanism until the router bit touches the work surface. Firmly rotate the locking lever (C) toward the motor to lock the mechanism in position.
- Tighten the depth-rod locking knob (K) Fig. 5.
- Position the depth indicator (H) Fig. 5 at the "O" position and tighten the knob (J).
- Loosen the depth rod locking knob (K) Fig. 5, and raise the depth rod until the indicator aligns with the graduation representing the desired depth of plunge. Tighten the depth rod locking knob (K).
- To limit the upward travel of the plunge mechanism: (1) release the plunge lock by rotating the plunge locking lever (C) Fig. 6 toward the handle, and move the mechanism to the desired maximum height; (2) firmly rotate the locking lever (C) toward the motor to secure the mechanism in this position; (3) use two 9/16" open-end wrenches (not furnished) to move the travel-limiting nuts (O) Fig. 9 against the top of the motor housing boss (T) Fig. 9. "Jam" the nuts together to lock.

WARNING: To prevent loss of control ALWAYS tighten the travel-limiting nuts together. Inadvertent movement could prevent full bit retraction.

WARNING: To prevent loss of control, set the travel-limiting nuts so that bit can be retracted into the base of the router, clear of the workpiece.

WARNING: To reduce the risk of injury, NEVER adjust or remove the stop nut. Motor can disengage resulting in loss of control.

ADJUSTING PLUNGE LOCKING LEVER (7538 / 7539)

You can adjust the plunge locking mechanism to compensate for wear or to reposition lever (in locked position). To adjust:

- Hold the lever in the upright position (see Fig. 10). Use a cross head screwdriver to remove retaining screw (V) Fig. 10. Continue to hold the lever through the remaining steps.
- Insert a 1/8" hex wrench (not furnished) into the adjusting screw (see Fig. 11) and turn counterclockwise approximately 1/2 turn.
- Move the lever to the desired position and tighten the adjusting screw.
- Remove the hex wrench and replace the retaining screw.

CONNECTING TO POWER SOURCE (ALL UNITS)

CAUTION: Before connecting tool to power source, check to see that the switch is in the OFF position. An accidental start-up can cause injury.

TO START AND STOP ROUTER (7518 / 7519)

CAUTION: Before starting the tool, clear the work area of all foreign objects. Check to see that the cord will not snag or impede the routing operation. Also keep firm grip on tool to resist starting torque.

The router is started and stopped by depressing the rocker switch (A), Fig. 12, into the "ON" or "OFF" position.

CAUTION: To avoid personal injury or damage to finished work always allow the motor to come to a COMPLETE STOP before setting it down.

TO START AND STOP ROUTER (7538 / 7539)

CAUTION: Before starting the tool, clear the work area of all foreign objects. Check to see that the cord will not snag or impede the routing operation. Also keep firm grip on tool to resist starting torque.

CAUTION: To avoid injury or damage to finished work, allow the motor to come to a COMPLETE STOP before putting it down.

- Squeeze the trigger switch (A) Fig. 13 to start the motor. Release the trigger switch to stop the motor.
- To allow the motor to run continuously, press the trigger switch (A), push the lock button (B) Fig. 13, and release the trigger switch.
- To release the lock button, squeeze the trigger switch and release.

OVERLOAD PROTECTION (ALL UNITS)

WARNING: To avoid accidental start-up, confirm that the switch is OFF and tool is disconnected from the power source before resetting the circuit breaker.

The 7500 series routers are equipped with overload protection that will shut the motor off if prolonged overload conditions are encountered. If the motor stops during use, follow these steps:

- Turn rocker switch (A), Fig. 12, to the "OFF" position.
- Determine cause of overload (i.e. dull bit, low voltage, excessive feed rate, etc.) and correct before continuing.

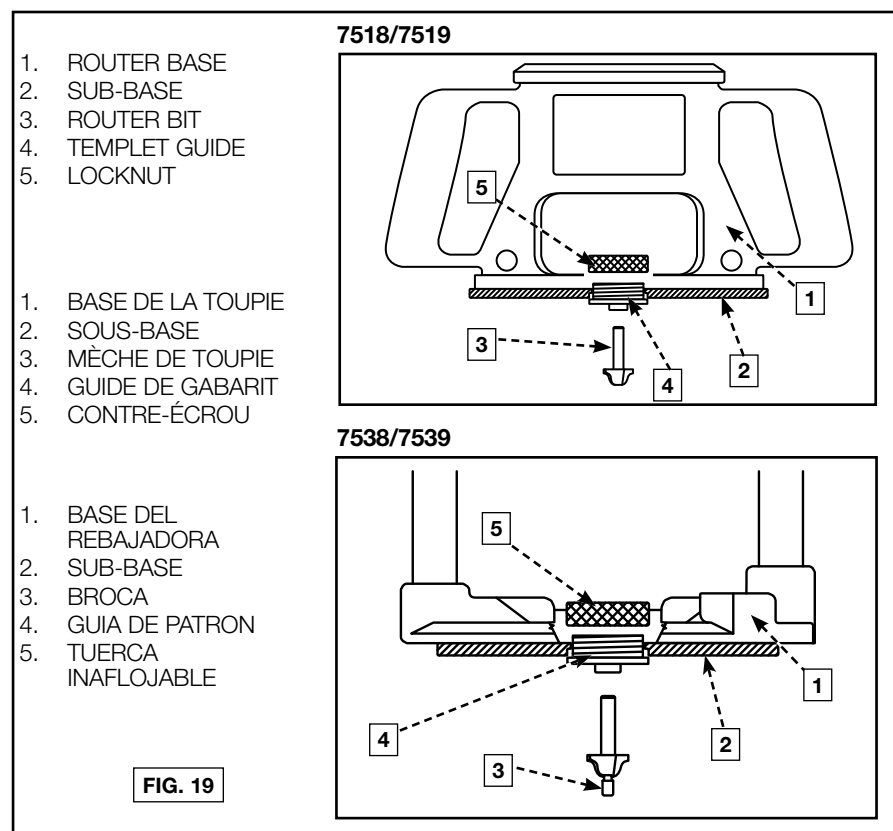
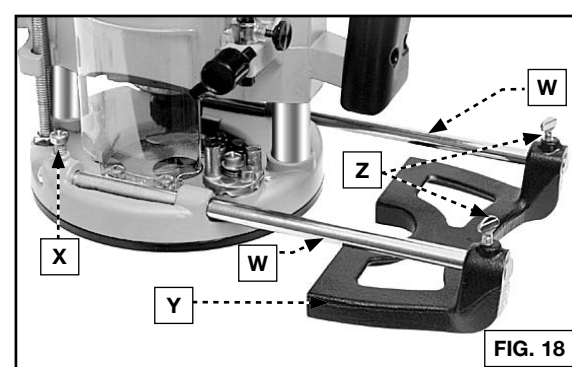
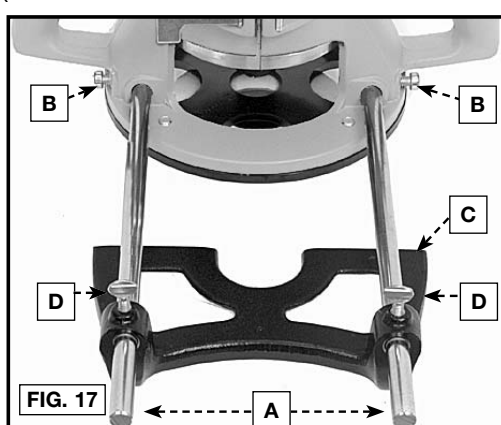
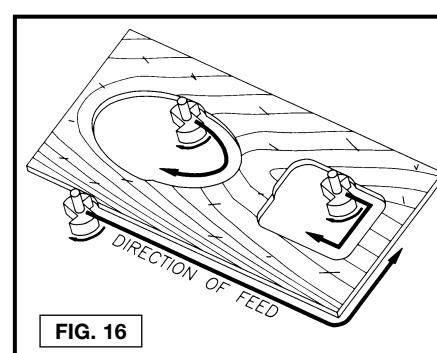
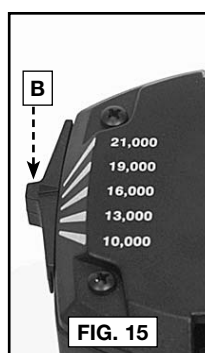
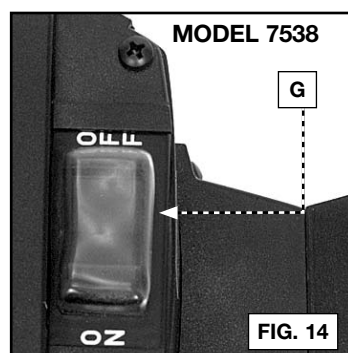

- Restart router following the instructions in **To Start And Stop Router.**
- 7538**
- Release the trigger switch (A) Fig. 13 and then turn rocker switch (G) Fig. 14 on router cap to the "OFF" position.
 - Determine cause of overload (i.e. dull bit, low voltage, excessive feed rate, etc.) and correct before continuing.
 - Turn rocker switch (G) Fig. 14 to the "ON" position.
 - Restart router following the instructions in **To Start And Stop Router.**
- 7539**
- Release the trigger switch (A) Fig. 13.
 - Determine cause of overload (i.e. dull bit, low voltage, excessive feed rate, etc.) and correct before continuing.
 - Turn rocker switch (G) Fig. 14 to the "ON" position.
 - Restart router following the instructions in **To Start And Stop Router.**

SOFT START (ALL UNITS)

The 7500 Router series units have a "Soft Start" feature designed to minimize startup reaction torque.

SPEED CONTROL (7518 / 7539)

WARNING: Always follow the bit manufacturer's speed recommendations as some bit designs require specific speeds for safety or performance. If you are unsure of the proper speed or are experiencing any type of problem, contact the bit manufacturer.

WARNING: Do not operate tools rated "AC only" on a DC supply. Loss of speed control may result, causing tool damage and possible hazard to the operator.

WARNING: If the speed control ceases to operate, or is intermittent, stop using the tool immediately. Take it to a PORTER-CABLE factory or authorized service facility for repair.

CAUTION: In low and medium speed operation, the speed control prevents the motor speed from decreasing. If you expect to hear a speed change and continue to load the motor, you could damage the motor by overheating. Reduce the depth of cut and/or slow the feed rate to prevent tool damage.

NOTE: The router is equipped with electronics to monitor and maintain the speed of the tool while cutting. In low and medium speed operation, the speed control prevents the motor speed from decreasing. If you expect to hear a speed change and continue to load the motor, you could damage the motor by overheating. Reduce the depth of cut and/or slow the feed rate to prevent tool damage.

The speed control is located as shown in Fig. 15. Five operating speeds from 10,000 RPM to 21,000 RPM are available by moving the speed selector knob (B), Fig. 15.

NOTE: The speeds listed are approximate and are for reference only. Your router may not exactly produce the speed listed for the dial setting.

USING THE TOOL (ALL UNITS)

WARNING: Avoid "Climb-Cutting" (cutting in direction opposite that shown in Fig. 16). "Climb-Cutting" increases the chance for loss of control resulting in possible injury. When "Climb-Cutting" is required (backing around a corner), exercise extreme caution to maintain control of router. Make smaller cuts and remove minimal material with each pass.

WARNING: Always be sure the work is rigidly supported or otherwise secured before making a cut. Since the cutter rotates clockwise (when viewing router from top), move the router from left to right as you stand facing the work. When working on the inside of a template, move the router in a clockwise direction. When working on the outside of a template, move the router in a counterclockwise direction.

THE EDGE GUIDE

An edge guide is available as an accessory to aid in routing operations such as: straight edge planing, parallel grooving, dado or slotting operations.

To assemble:

7518/7519: Insert guide rods (A) in holes in base, Fig. 17, and secure with screws (B). The guide (C) is adjusted on the rods and secured in desired position with thumb screws (D).

7538/7539: Insert the grooved end of the guide rods (W) Fig. 18, in holes in base and secure with two screws (X). (**NOTE:** These screws should engage the groove in the guide rod.) Slide the guide (Y) on the rods, and adjust to the desired position. Secure with the two thumb screws (Z).

TEMPLATE GUIDES

A wide variety of template guides are available for use in pattern and templet routing operations. Fig. 19 shows a typical combination bit, templet guide, and locknut for the 7500 Router Series bases.

To install, insert templet guide in center hole in router base and secure in place with the locknut.

NOTE: Before connecting the router to the power source, install, the bit, adjust depth of cut, and rotate the router chuck by hand to be sure the bit or the collet do not contact the templet guide.

ROUTER TABLES

Your router is designed for use with the PORTER-CABLE router table. Refer to the router table manual for complete, detailed set-up instructions.

▲WARNING: For your own safety, always read the router instruction manual and accessory instructions before using any accessory. Failure to heed these warnings may result in personal injury and serious damage to the router and the accessory. When servicing this tool, use only identical replacement parts.

TROUBLESHOOTING

For assistance with your tool, visit our website at www.portercable.com for a list of service centers, or call the PORTER-CABLE Customer Care Center at (888) 848-5175.

MAINTENANCE

▲WARNING: To reduce the risk of injury, turn unit off and disconnect it from power source before installing and removing accessories, before adjusting or when making repairs. An accidental start-up can cause injury.

REPAIRS

For assistance with your tool, visit our website at www.portercable.com for a list of service centers, or call the PORTER-CABLE Customer Care Center at (888) 848-5175.

CLEANING

▲WARNING: Blow dirt and dust out of all air vents with clean, dry air at least once a week. To minimize the risk of eye injury, always wear ANSI Z87.1 approved eye protection when performing this.

▲WARNING: Never use solvents or other harsh chemicals for cleaning the non-metallic parts of the tool. These chemicals may weaken the plastic materials used in these parts. Use a cloth dampened only with water and mild soap. Never let any liquid get inside the tool; never immerse any part of the tool into a liquid.

NOTE FOR PLUNGE BASE ONLY: Use only a DRY cloth to wipe the plunge rods. These rods require no lubrication. Lubricants attract dust, reducing the performance of your tool.

FAILURE TO START

Should your tool fail to start, check to make sure the prongs on the cord plug are making good contact in the outlet. Also, check for blown fuses or open circuit breakers in the line.

LUBRICATION

This tool has been lubricated with a sufficient amount of high grade lubricant for the life of the unit under normal operating conditions. No further lubrication is necessary.

BRUSH INSPECTION (IF APPLICABLE)

For your continued safety and electrical protection, brush inspection and replacement on this tool should ONLY be performed by a PORTER-CABLE FACTORY SERVICE CENTER OR PORTER-CABLE AUTHORIZED WARRANTY SERVICE CENTER.

At approximately 100 hours of use, take or send your tool to your nearest PORTER-CABLE Factory Service center or PORTER-CABLE Authorized Warranty Service Center to be thoroughly cleaned and inspected. Have worn parts replaced and lubricated with fresh lubricant. Have new brushes installed, and test the tool for performance.

Any loss of power before the above maintenance check may indicate the need for immediate servicing of your tool. DO NOT CONTINUE TO OPERATE TOOL UNDER THIS CONDITION. If proper operating voltage is present, return your tool to the service station for immediate service.

SERVICE

REPLACEMENT PARTS

Use only identical replacement parts. For a parts list or to order parts, visit our company's service website at servicenet.portercable.com. You can also order parts from your nearest PORTER-CABLE Factory Service Center or PORTER-CABLE Authorized Warranty Service Center. Or, you can call our Customer Care Center at (888) 848-5175.

SERVICE AND REPAIRS

All quality tools will eventually require servicing and/or replacement of parts. For information about PORTER-CABLE, its factory service centers or authorized warranty service centers, visit our website at www.portercable.com or call our Customer Care Center at (888) 848-5175. All repairs made by our service centers are fully guaranteed against defective material and workmanship. We cannot guarantee repairs made or attempted by others.

You can also write to us for information at PORTER-CABLE, 4825 Highway 45 North, Jackson, Tennessee 38305 - Attention: Product Service. Be sure to include all of the information shown on the nameplate of your tool (model number, type, serial number, etc.).

ACCESSORIES

A complete line of accessories is available from your PORTER-CABLE Factory Service Center or a PORTER-CABLE Authorized Warranty Service Center. Please visit our Web Site www.portercable.com for a catalog or for the name of your nearest supplier.

▲WARNING: Since accessories other than those offered by PORTER-CABLE have not been tested with this product, use of such accessories could be hazardous. For safest operation, only PORTER-CABLE recommended accessories should be used with this product.

THREE YEAR LIMITED WARRANTY

PORTER-CABLE will repair, without charge, any defects due to faulty materials or workmanship for three years from the date of purchase. This warranty does not cover part failure due to normal wear or tool abuse. For further detail of warranty coverage and warranty repair information, visit www.portercable.com or call (888) 848-5175. This warranty does not apply to accessories or damage caused where repairs have been made or attempted by others. This warranty gives you specific legal rights and you may have other rights which vary in certain states or provinces.

In addition to the warranty, PORTER-CABLE tools are covered by our:

1 YEAR FREE SERVICE: PORTER-CABLE will maintain the tool and replace worn parts caused by normal use, for free, any time during the first year after purchase.

90 DAY MONEY BACK GUARANTEE: If you are not completely satisfied with the performance of your PORTER-CABLE Power Tool, Laser, or Nailer for any reason, you can return it within 90 days from the date of purchase with a receipt for a full refund – no questions asked.

To register your tool for warranty service, visit our website at www.portercable.com.

LATIN AMERICA: This warranty does not apply to products sold in Latin America. For products sold in Latin America, see country specific warranty information contained in the packaging, call the local company or see website for warranty information.

WARNING LABEL REPLACEMENT

If your warning labels become illegible or are missing, call (888) 848-5175 for a free replacement.

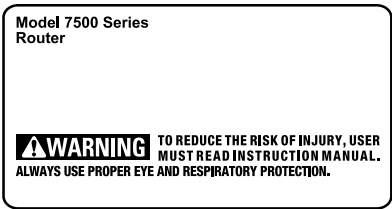

MESURES DE SÉCURITÉ - DÉFINITIONS

▲ DANGER : indique une situation dangereuse imminente qui, si elle n’est pas évitée, **causera la mort ou des blessures graves.**

▲ AVERTISSEMENT : indique une situation potentiellement dangereuse qui, si elle n’est pas évitée, **pourrait** se solder par un **décès ou des blessures graves.**

▲ ATTENTION : indique une situation potentiellement dangereuse qui, si elle n’est pas évitée **pourrait** se solder par **des blessures mineures ou modérées.**

AVIS: indique une pratique ne posant **aucun risque de dommages corporels** mais qui par contre, si rien n’est fait pour l’éviter, **pourrait** poser des **risques de dommages matériels.**

▲ AVERTISSEMENT : Afin de réduire le risque de blessures, lire le mode d’emploi de l’outil.

AVERTISSEMENTS DE SÉCURITÉ GÉNÉRAUX POUR LES OUTILS ÉLECTRIQUES

▲ AVERTISSEMENT : Lire tous les avertissements de sécurité et les directives. Le non-respect des avertissements et des directives pourrait se solder par un choc électrique, un incendie et/ou une blessure grave.

CONSERVER TOUS LES AVERTISSEMENTS ET TOUTES LES DIRECTIVES POUR UN USAGE ULTÉRIEUR

Le terme « outil électrique » cité dans les avertissements se rapporte à votre outil électrique à alimentation sur secteur (avec fil) ou par piles (sans fil).

1) SÉCURITÉ DU LIEU DE TRAVAIL

- Tenir l’aire de travail propre et bien éclairée.** Les lieux encombrés ou sombres sont propices aux accidents.
- Ne pas faire fonctionner d’outils électriques dans un milieu déflagrant, tel qu’en présence de liquides, de gaz ou de poussières inflammables.** Les outils électriques produisent des étincelles qui pourraient enflammer la poussière ou les vapeurs.
- Éloigner les enfants et les personnes à proximité pendant l’utilisation d’un outil électrique.** Une distraction pourrait en faire perdre la maîtrise à l’utilisateur.

2) SÉCURITÉ EN MATIÈRE D’ÉLECTRICITÉ

- Les fiches des outils électriques doivent correspondre à la prise. Ne jamais modifier la fiche d’aucune façon. Ne jamais utiliser de fiche d’adaptation avec un outil électrique mis à la terre.** Le risque de choc électrique sera réduit par l’utilisation de fiches non modifiées correspondant à la prise.

b) **Éviter tout contact physique avec des surfaces mises à la terre comme des tuyaux, des radiateurs, des cuisinières et des réfrigérateurs.** Le risque de choc électrique est plus élevé si votre corps est mis à la terre.

c) **Ne pas exposer les outils électriques à la pluie ou à l’humidité.** La pénétration de l’eau dans un outil électrique augmente le risque de choc électrique.

d) **Ne pas utiliser le cordon de façon abusive. Ne jamais utiliser le cordon pour transporter, tirer ou débrancher un outil électrique. Tenir le cordon éloigné de la chaleur, de l’huile, des bords tranchants et des pièces mobiles.** Les cordons endommagés ou enchevêtrés augmentent les risques de choc électrique.

e) **Pour l’utilisation d’un outil électrique à l’extérieur, se servir d’une rallonge convenant à cette application.** L’utilisation d’une rallonge conçue pour l’extérieur réduira les risques de choc électrique.

f) **S’il est impossible d’éviter l’utilisation d’un outil électrique dans un endroit humide, brancher l’outil dans une prise ou sur un circuit d’alimentation dotés d’un disjoncteur de fuite à la terre (GFCI).** L’utilisation de ce type de disjoncteur réduit les risques de choc électrique.

3) SÉCURITÉ PERSONNELLE

a) **Être vigilant, surveiller le travail effectué et faire preuve de jugement lorsqu’un outil électrique est utilisé. Ne pas utiliser d’outil électrique en cas de fatigue ou sous l’influence de drogues, d’alcool ou de médicaments.** Un simple moment d’inattention en utilisant un outil électrique peut entraîner des blessures corporelles graves.

b) **Utiliser des équipements de protection individuelle. Toujours porter une protection oculaire.** L’utilisation d’équipements de protection comme un masque antipoussière, des chaussures antidérapantes, un casque de sécurité ou des protecteurs auditifs lorsque la situation le requiert réduira les risques de blessures corporelles.

c) **Empêcher les démarrages intempestifs. S’assurer que l’interrupteur se trouve à la position d’arrêt avant de relier l’outil à une source d’alimentation et/ou d’insérer un bloc-piles, de ramasser ou de transporter l’outil.** Transporter un outil électrique alors que le doigt repose sur l’interrupteur ou brancher un outil électrique dont l’interrupteur est à la position de marche risque de provoquer un accident.

d) **Retirer toute clé de réglage ou clé avant de démarrer l’outil.** Une clé ou une clé de réglage attachée à une partie pivotante de l’outil électrique peut provoquer des blessures corporelles.

e) **Ne pas trop tendre les bras. Conserver son équilibre en tout temps.** Cela permet de mieux maîtriser l’outil électrique dans les situations imprévues.

f) **S’habiller de manière appropriée. Ne pas porter de vêtements amples ni de bijoux. Garder les cheveux, les vêtements et les gants à l’écart des pièces mobiles.** Les vêtements amples, les bijoux ou les cheveux longs risquent de rester coincés dans les pièces mobiles.

g) **Si des composants sont fournis pour le raccordement de dispositifs de dépoussiérage et de ramassage, s’assurer que ceux-ci sont bien raccordés et utilisés.** L’utilisation d’un dispositif de dépoussiérage peut réduire les dangers engendrés par les poussières.

4) UTILISATION ET ENTRETIEN D’UN OUTIL ÉLECTRIQUE

a) **Ne pas forcer un outil électrique. Utiliser l’outil électrique approprié à l’application.** L’outil électrique approprié effectuera un meilleur travail, de façon plus sûre et à la vitesse pour laquelle il a été conçu.

b) **Ne pas utiliser un outil électrique dont l’interrupteur est défectueux.** Tout outil électrique dont l’interrupteur est défectueux est dangereux et doit être réparé.

c) **Débrancher la fiche de la source d’alimentation et/ou du bloc-piles de l’outil électrique avant de faire tout réglage ou changement d’accessoire ou avant de ranger l’outil.** Ces mesures préventives réduisent les risques de démarrage accidentel de l’outil électrique.

d) **Ranger les outils électriques hors de la portée des enfants et ne permettre à aucune personne n’étant pas familière avec un outil électrique ou son mode d’emploi d’utiliser cet outil.** Les outils électriques deviennent dangereux entre les mains d’utilisateurs inexpérimentés.

e) **Entretien des outils électriques. Vérifier si les pièces mobiles sont mal alignées ou coincées, si des pièces sont brisées ou présentent toute autre condition susceptible de nuire au bon fonctionnement de l’outil électrique. En cas de dommage, faire réparer l’outil électrique avant toute nouvelle utilisation.** Beaucoup d’accidents sont causés par des outils électriques mal entretenus.

f) **S’assurer que les outils de coupe sont aiguisés et propres.** Les outils de coupe bien entretenus et affûtés sont moins susceptibles de se coincer et sont plus faciles à maîtriser.

g) **Utiliser l’outil électrique, les accessoires, les forets, etc. conformément aux présentes directives en tenant compte des conditions de travail et du travail à effectuer.** L’utilisation d’un outil électrique pour toute opération autre que celle pour laquelle il a été conçu est dangereuse.

5) RÉPARATION

a) **Faire réparer l’outil électrique par un réparateur professionnel en n’utilisant que des pièces de rechange identiques.** Cela permettra de maintenir une utilisation sécuritaire de l’outil électrique.

RÈGLES DE SÉCURITÉ SPÉCIFIQUE

- Tenir l’outil électrique par ses parties isolées car l’organe de coupe pourrait entrer en contact avec son cordon.** Couper un fil sous tension met les parties métalliques exposées de l’outil électrique sous tension et électrocute l’utilisateur.

- Utiliser des brides de fixation ou un autre dispositif de fixation permettant de soutenir et de retenir la pièce sur une plate-forme stable.** Tenir la pièce avec la main ou contre son corps la rend instable et risque de provoquer une perte de maîtrise de l’outil.

- Coupe de métal avec la toupie : si la toupie est utilisée pour la coupe de métal, il faut la nettoyer souvent.** La poussière et les copeaux métalliques s’accumulent souvent sur les surfaces internes et risquent de provoquer une blessure grave, un choc électrique ou un décès.

- Maintenir les poignées sèches, propres et exemptes d’huile et de graisse.** Cela permet de mieux maîtriser l’outil.

- Bien empoigner la toupie avec les deux mains pour résister au couple de démarrage.** Maintenir systématiquement l’outil fermement pendant son utilisation.

- Éloigner les mains de la zone de découpe. Ne jamais se pencher sous la pièce en aucune circonstance.** Tenir la semelle de la toupie fermement en contact avec la pièce en cours de coupe. Tenir la toupie uniquement par les poignées. Ces précautions réduiront le risque de blessure corporelle.

- Ne pas tenir la toupie à l’envers ni à l’horizontale.** Le moteur peut se détacher de la base s’il n’est pas bien fixé conformément aux directives.

- Ne jamais faire fonctionner le bloc-moteur s’il n’est pas inséré dans l’une des bases de la toupie.** Le moteur n’est pas conçu pour être portatif.

- Avant de mettre le moteur en marche, vérifier que le cordon ne s’enchevêtrera pas dans la toupie ou n’entravera pas son fonctionnement.**

- Avant de mettre le moteur en marche, éliminer tout objet étranger de l’aire de travail.**

- S’assurer systématiquement que la surface de travail ne comporte ni clou ni objets étrangers.** Le fait de couper dans un clou pourra faire rebondir la fraise ou l’outil.

- Maintenir une pression de coupe constante.** Ne pas surcharger le moteur.

- Utiliser des fraises aiguisées.** Les fraises émoussées peuvent faire zigzaguer la toupie ou la bloquer sous la pression.

- S’assurer que le moteur soit complètement à l’arrêt avant de déposer la toupie.** Si l’organe de coupe tourne encore lors du dépôt de l’outil, il y a risque de blessure ou dommage.

- S’assurer que la fraise de la toupie ne touche pas à la pièce avant de démarrer le moteur.** Sinon, lors du démarrage du moteur, la toupie pourrait « sauter » et provoquer un dommage ou une blessure.

- TOUJOURS débrancher l’outil avant d’effectuer des réglages ou de changer de fraise.**
- Tenir les mains loin de la fraise durant le fonctionnement du moteur pour éviter toute blessure corporelle.**

- NE JAMAIS toucher la fraise immédiatement après usage.** Elle pourrait être extrêmement chaude.

- Pour une coupe traversante, assurer un dégagement sous la pièce pour la fraise de la toupie.**

- Bien serrer l’écrou de pince de serrage pour empêcher le glissement de la fraise.**

- Ne jamais serrer un écrou de pince de serrage en absence d’une fraise.**

- Suivre systématiquement les recommandations de vitesse du fabricant, car certaines fraises nécessitent de tourner à des vitesses spécifiques pour des raisons de sécurité ou de performances.** Si l’on n’est pas sûr de la vitesse adéquate ou si l’on rencontre un problème quelconque, contacter le fabricant des fraises.

- Maintenir systématiquement le dispositif anti-débris (si inclus) en place et propre.**

- Prendre des précautions à proximité des événements, car ils cachent des pièces mobiles.** Vêtements amples, bijoux ou cheveux longs risquent de rester coincés dans ces pièces mobiles.

- Pour la sécurité de l’utilisateur, utiliser une rallonge de calibre adéquat (AWG, American Wire Gauge [calibrage américain normalisé des fils électriques]).** Plus le calibre est petit, et plus sa capacité est grande. Un calibre 16, par exemple, a une capacité supérieure à un calibre 18. L’usage d’une rallonge de calibre insuffisant causera une chute de tension qui entraînera perte de puissance et surchauffe. Si plus d’une rallonge est utilisée pour obtenir une certaine longueur, s’assurer que chaque rallonge présente au moins le calibre de fil minimum. Le tableau ci-dessous illustre les calibres à utiliser selon la longueur de rallonge et l’intensité nominale indiquée sur la plaque signalétique. En cas de doute, utiliser le calibre suivant. Plus le calibre est petit, plus la rallonge peut supporter de courant.

Calibres minimaux des rallonges					
Intensité (en ampères)	volts		Longueur totale de cordon en mètres (pieds)		
	120 V	7,6 (25)	15,2 (50)	30,5 (100)	45,7 (150)
	240 V	15,2 (50)	30,5 (100)	61,0 (200)	91,4 (300)
Supérieur à	Inférieur à	AWG			
0	6	18	16	16	14
6	10	18	16	14	12
10	12	16	16	14	12
12	16	14	12	Non recommandé	

▲AVERTISSEMENT : porter **SYSTEMATIQUEMENT** des lunettes de protection. Les lunettes courantes NE sont PAS des lunettes de protection. Utiliser aussi un masque antipoussières si la découpe doit en produire beaucoup. PORTER SYSTEMATIQUEMENT UN ÉQUIPEMENT DE SÉCURITÉ HOMOLOGUÉ :

- Protection oculaire ANSI Z87.1 (CAN/CSA Z94.3) ;
- Protection auditive ANSI S12.6 (S3.19) ;
- Protection des voies respiratoires NIOSH/OSHA/MSHA.

▲AVERTISSEMENT : les scies, meules, perceuses, perceuses ou autres outils de construction peuvent produire des poussières contenant des produits chimiques reconnus par l’État californien pour causer cancers, malformations congénitales ou être nocifs au système reproducteur. Parmi ces produits chimiques, on retrouve :

- Le plomb dans les peintures à base de plomb ;
- La silice cristallisée dans les briques et le ciment, ou autres produits de maçonnerie ; et
- L’arsenic et le chrome dans le bois ayant subi un traitement chimique.

Le risque associé à de telles expositions varie selon la fréquence à laquelle on effectue ces travaux. Pour réduire toute exposition à ces produits : travailler dans un endroit bien aéré, en utilisant du matériel de sécurité homologué, tel un masque antipoussières spécialement conçu pour filtrer les particules microscopiques.

- Limiter toute exposition prolongée avec les poussières provenant du ponçage, sciage, meulage, perçage ou toute autre activité de construction. Porter des vêtements de protection et nettoyer à l'eau savonneuse les parties du corps exposées.** Le fait de laisser la poussière pénétrer dans la bouche, les yeux ou la peau peut favoriser l’absorption de produits chimiques dangereux.

▲AVERTISSEMENT : cet outil peut produire et/ou répandre de la poussière susceptible de causer des dommages sérieux et permanents au système respiratoire. Utiliser systématiquement un appareil de protection des voies respiratoires homologué par le NIOSH ou l’OSHA. Diriger les particules dans le sens opposé au visage et au corps.

▲AVERTISSEMENT : **pendant l'utilisation, porter systématiquement une protection auditive individuelle adéquate homologuée ANSI S12.6 (S3.19).** Sous certaines conditions et suivant la durée d’utilisation, le bruit émanant de ce produit pourrait contribuer à une perte de l’acuité auditive.

- L’étiquette apposée sur votre outil peut inclure les symboles suivants. Les symboles et leur définition sont indiqués ci-après :

V.....volts	A..... ampères
Hz.....hertz	W..... watts
minminutes	~ ou AC courant alternatif
=== ou DC ...courant continu	≈ ou AC/DC .. courant alternatif ou continu
ⓘclasse I fabrication (mis à la terre)	no..... vitesse à vide
Ⓚfabrication classe II (double isolation)	n vitesse nominale
.../minpar minute	⊕ borne de terre
IPM.....impacts par minute	▲..... symbole d’avertissement
sfpm.....pieds linéaires par minute (plpm)	BPM..... battements par minute
SPM (FPM) ...fréquence par minute	r/min..... tours par minute

CONSERVER CES DIRECTIVES

MOTEUR

▲ATTENTION : s’assurer que le bloc d’alimentation est compatible avec l’inscription de la plaque signalétique.Une diminution de tension de plus de 10 % provoquera une perte de puissance et une surchauffe. Les outils PORTER-CABLE sont testés en usine ; si cet outil ne fonctionne pas, vérifier l’alimentation électrique.

USAGE PRÉVU

Cette toupie industrielle a été conçue pour le toupillage professionnel.

NE PAS les utiliser en milieu ambiant humide ou en présence de liquides ou de gaz inflammables. C’est un outil électrique de professionnels. **NE PAS** le laisser à la portée des enfants. Une supervision est nécessaire auprès de tout utilisateur non expérimenté.

FONCTIONNEMENT

FAMILIARISATION

Le toupies PORTER-CABLE **MODÈLE 7518/7539** incorpore une commande de vitesses qui offre des vitesses de marche allant de 10 000 à 21 -000 tr/min.

Les toupies PORTER-CABLE **MODÈLE 7519/7538** sont conçue pour des opérations à 21,000 tr/ min.

Les modèles de toupies PORTER-CABLE **7538/7539** sont du type à base en plongée.

Les modèles de toupies PORTER-CABLE **7518/7519** sont du type à base fixe.

SÉLECTION DE LA MÈCHE (TOUS LES APPAREILS)

▲AVERTISSEMENT : **suivre systématiquement les recommandations de vitesse du fabricant, car certaines fraises nécessitent de tourner à des vitesses spécifiques pour des raisons de sécurité ou de performances.** Si l’on n’est pas sûr de la vitesse adéquate ou si l’on rencontre un problème quelconque, contacter le fabricant des fraises.

Capacités maximales de fraises et vitesses appropriées

Modèle 7518 : la capacité maximale de fraise est de (3-1/2 po) lorsqu'utilisée sur un établi ou un poste d’usinage, et de (2-1/2 po) lorsque maintenue manuellement. Maintenir la vitesse à 10 000 r/ min lorsqu'on utilise des fraises supérieures à 3 po, et à jamais plus de 13 000 r/min avec des fraises entre (2-1/2 et 3 po).

Modèle 7539 : la capacité maximale de fraise est de 3 po lorsqu'utilisée sur un établi ou un poste d’usinage, et de 2-1/2 po lorsque maintenue manuellement. Maintenir la vitesse à 13 000 r/min ou moins avec des fraises entre (2-1/2 et 3 po).

Modèles 7519 ET 7538 : la capacité maximale de fraises est de (2-1/2 po).

Séries 7500 Toupies peuvent recevoir des mèches avec tiges de 1/2 po /de diamètre qui sont posées directement dans la douille du moteur. Des douilles disponibles permettent l'utilisation de mèches avec tiges d'un diamètre de 1/4 ou de 3/8 po.

▲AVERTISSEMENT : **risques de projections. Utiliser exclusivement des fraises dont la tige cadre parfaitement avec la douille présente.** Les fraises à tige de taille inférieure ne peuvent être arrimées de façon sécuritaire et pourraient se libérer pendant l’utilisation.

POSE ET DÉPOSE DE LA MÈCHE (7518 / 7519)

▲ATTENTION : **ne jamais serrer la douille avant d'y avoir d'abord inséré une arête;** on risque d’endommager une douille sans arête, même lorsqu’on la serre manuellement.

- Retirez le moteur de la base comme suit :
 - Desserrez la vis de la pince (A) Fig. 1.
 - Tout en tenant la base, tournez le moteur en SENS ANTI-HORAIRE jusqu'à ce que la cheville inférieure (B) dans le carter du moteur soit dégagée de la rainure de la base.
 - Levez le moteur pour le dégager de la base.
- Nettoyez et insérez la tige de la fraise dans la douille d’au moins 19 mm (3/4 po). Si la tige touche le fond de la toupie, retirez-la d’environ 1,6 mm (1/16 po) pour permettre de la resserrer correctement.
- Placez le moteur sur son côté sur l’établi avec la douille dirigée EN SENS OPPOSÉ à vous.
- Placez une clé sur les plats du mandrin avec l’extrémité opposée de la clé reposant sur l’établi à votre gauche, Fig. 2.
- Placez l’autre clé sur la douille et serrez en SENS ANTI-HORAIRE comme illustré à la Fig. 2. SERREZ FERMEMENT.
- Pour retirer la mèche, inversez la procédure qui précède. Si la mèche ne se retire pas facilement, frappez délicatement sur l’écrou de douille à l'aide d'une clé pour dégager.

POSE ET DÉPOSE DE LA MÈCHE (7538/7539)

▲ATTENTION : ne laissez pas les clés venir en contact avec les colonnes (A) Fig. 3, car les colonnes pourraient être abimées, ce qui limiterait l'action de plongée.

▲ATTENTION : **ne jamais serrer la douille avant d'y avoir d'abord inséré une arête;** on risque d’endommager une douille sans arête, même lorsqu’on la serre manuellement.

- Mettez la toupie à l’envers sur le capot du moteur (voir Fig. 3).
- Nettoyez et insérez la tige de la mèche dans la douille d’au moins 19 mm (3/4 po.). Si la tige «-cale-» dans la toupie, reculez-la d’environ 1,6 mm (1/16 po.) afin d’assurer un serrage approprié.
- Placez une clé sur les plats du mandrin et une clé sur l’écrou de la douille (voir Fig. 3). Serrez fermement.
- Pour retirer la mèche, inversez les étapes qui précèdent. Si la mèche ne se retire pas facilement, tapez sur l’écrou de la douille à l'aide d'une clé afin de dégager la mèche.

ASSEMBLAGE DU MOTEUR DANS LA BASE DE LA TOUPIE (7518/7519)

- Desserrez la vis de la pince (A) Fig. 1 pour permettre de placer l’unité de puissance dans la base.
- Insérez le moteur dans la base en alignant la cheville inférieure (B) sur la rainure de la base.
- Faites tourner le moteur en SENS HORAIRE dans la base jusqu’à ce que les chevilles de guidage supérieures soient posées solidement dans la rainure de la base.
- Serrez la vis de la pince fermement.

RÉGLAGE DE LA PROFONDEUR DE COUPE (7518/7519)

- Desserrez la vis de la pince (A), Fig. 4.
- Tout en tenant la base (E), tournez le moteur (F), en SENS ANTI-HORAIRE jusqu'à ce que l’extrémité de la mèche soit au-dessus de la surface inférieure de la base.
- Posez la toupie sur une surface plate en bois.
- Tournez le moteur (F), en SENS HORAIRE jusqu'à ce que la mèche vienne en contact avec la surface en bois.
- Serrez la vis de la pince (A).
- Faites tourner l’anneau de réglage de profondeur (B), jusqu’à ce que la ligne zéro (C) soit face à la ligne de repère (D) sur le boîtier.
- Desserrez la vis de la pince (A).
- Inclinez la toupie de manière à ce que la mèche soit à l’écart de la surface du bois. Tournez le moteur (F) en SENS HORAIRE jusqu'à ce que la ligne de repère (D) sur le carter du moteur atteigne la profondeur désirée indiquée sur l’anneau.
- Serrez la vis de la pince fermement.

REMARQUE : Le placement de la ligne de repère à 1/4 po sur l’anneau signifie que le bord de coupe de la mèche est exposé sur 6,4 mm (¼ po) sous la base.

RÉGLAGE DE LA BASE DE PLONGÉE (7538/7539)

▲AVERTISSEMENT : risque de laceration. Ne pas changer la butée de tourelle durant le fonctionnement de la toupie. Cette opération mettra vos mains trop près de la fraise (organe de coupe).

- Desserrez le bouton de blocage de la tige de profondeur (K), Fig. 5, et le bouton de l’indicateur de profondeur (J), afin de permettre à la tige de profondeur de venir en contact avec l’une des butées de tourelle (M). Normalement, la coupe la plus profonde désirée se règle à l'aide de la tige de profondeur reposant sur la butée de tourelle la plus courte (voir Fig. 7). Les deux autres butées fixes (S) Fig. 7 assurent alors des profondeurs réduites de coupe de 6,4 mm (1/4 po) et de 13 mm (1/2 po), respectivement. Les trois butées réglables (R), Fig. 7, peuvent être réglées à toute hauteur désirée. On peut utiliser toute combinaison de butées fixes et/ou réglables afin d’atteindre les profondeurs désirées nécessaires à une tâche en particulier.
- Libérez le mécanisme de plongée en tournant le levier de verrouillage de plongée (C), fig. 6, vers la poignée, et abaissez le mécanisme de plongée jusqu'à ce que la fraise à défoncer touche la surface de travail. Tournez fermement le levier de verrouillage (C) vers le moteur pour verrouiller le mécanisme en place.
- Serrez le bouton de blocage de la tige de profondeur (K) Fig. 5.
- Positionnez l’indicateur de profondeur (H) Fig. 5, à la position « O » et serrez le bouton (J).
- Desserrez le bouton de blocage de la tige de profondeur (K), Fig. 5, et levez la tige de profondeur jusqu'à ce que l’indicateur soit aligné sur la marque représentant la profondeur désirée de plongée. Serrez le bouton de blocage de la tige de profondeur.
- Pour limiter l’élévation du mécanisme de plongée : (1) libérez le mécanisme de plongée en tournant le levier de verrouillage de plongée (C), fig. 6, vers la poignée, et déplacez le mécanisme sur la hauteur maximale désirée; (2) tournez fermement le levier de verrouillage (C) vers le moteur pour verrouiller le mécanisme dans cette position; (3) utilisez deux clés à fourche

de (9/16 po) (non fournies) pour déplacer les écrous de limitation d’élévation (O), fig. 9, contre le dessus du moyeu du boîtier du moteur (T), fig. 9. « Bloquez » les écrous ensemble pour les verrouiller.

▲AVERTISSEMENT : pour éviter la perte de maîtrise, TOUJOURS serrer ensemble les écrous limiteurs de course. Un déplacement involontaire risque d’empêcher la rentrée complète de la fraise.

▲AVERTISSEMENT : pour éviter la perte de maîtrise, régler les écrous limiteurs de course de sorte que la fraise puisse rentrer dans la base de la toupie et se dégager ainsi de la pièce.

▲AVERTISSEMENT : pour réduire le risque de blessure, NE JAMAIS régler ni enlever l’écrou d’arrêt. Une telle pratique risque de provoquer un débrayage du moteur, ce qui peut entraîner une perte de maîtrise.

RÉGLAGE DU LEVIER DE BLOCAGE DE PLONGÉE (7538/7539)

Vous pouvez régler le mécanisme de blocage de plongée afin de compenser l'usure ou de repositionner le levier (en position de blocage). Pour régler:

- Tenez le levier en position verticale (voir Fig. 10). Utilisez un tournevis pour vis en croix pour retirer la vis de retenue, (V) Fig. 10. Continuez à tenir le levier tout au long des étapes qui restent.
- Insérez une clé hex de 1/8 po (non fournie) dans la vis de réglage (voir Fig. 11), et tournez en sens anti-horaire d’environ un demi-tour.
- Déplacez le levier à la position de blocage désirée et serrez la vis de réglage.
- Retirez la clé hex et remettez la vis de retenue en place.

RACCORDEMENT À UNE SOURCE DE COURANT (TOUS LES APPAREILS)

▲ATTENTION : avant de connecter l’outil au secteur, vérifier que l’interrupteur est bien en position d’ARRÊT. Tout démarrage accidentel comporte des risques de dommages corporels.

MISE EN MARCHÉ ET ARRÊT DE LA TOUPIE (7518/7519)

▲ATTENTION : avant de mettre l’outil en marche, éliminer tout objet étranger de l'aire de travail. Vérifier que le cordon ne s’enchevêtrera pas dans la toupie ou n’entravera pas son fonctionnement. Maintenir une prise ferme sur l’outil pour contrer tout retour de couple.

La toupie se met en marche et à l’arrêt en mettant l’interrupteur à bascule (A), Fig. 12, en position de marche ou d’arrêt.

▲ATTENTION : pour éviter les blessures ou les dommages à l’ouvrage fini, laissez toujours le moteur **S'ARRÊTER COMPLÈTEMENT** avant de poser l’outil.

MISE EN MARCHÉ ET ARRÊT DE LA TOUPIE (7538/7539)

▲ATTENTION : avant de mettre l’outil en marche, éliminer tout objet étranger de l'aire de travail. Vérifier que le cordon ne s’enchevêtrera pas dans la toupie ou n’entravera pas son fonctionnement. Maintenir une prise ferme sur l’outil pour contrer tout retour de couple.

▲ATTENTION : pour éviter les blessures ou les dommages à l’ouvrage fini, laissez toujours le moteur S'ARRÊTER COMPLÈTEMENT avant de poser l’outil.

- Appuyez sur l’interrupteur à gâchette (A), Fig. 13, pour mettre le moteur en marche. Relâchez la gâchette pour arrêter le moteur.
- Pour bloquer l’interrupteur à gâchette (A) en position de marche, appuyez sur la gâchette aussi loin que possible, enfoncez le bouton de blocage (B) et relâchez la gâchette.
- Pour débloquer le bouton de blocage (B), appuyez sur la gâchette et relâchez-la.

PROTECTION CONTRE LA SURCHARGE (TOUS LES APPAREILS)

▲AVERTISSEMENT : pour éviter un démarrage accidentel, confirmer que l’interrupteur est à la position d’arrêt et que l’outil est débranché avant de réenclencher le disjoncteur.

Les toupies de série 7500 sont dotées d'un dispositif de protection contre la surcharge qui arrête le moteur en présence d'une surcharge prolongée.

Dans le cas d'un arrêt du moteur, procéder comme suit :

7518/7519

- Mettre l'interrupteur à bascule (A), fig. 12, en position d’arrêt (« OFF »).
- Identifier la cause de la surcharge (comme une fraise émoussée, une faible tension, une vitesse d'avance excessive, etc.) puis la corriger avant de poursuivre.
- Redémarrer la toupie en respectant les directives décrites sous la rubrique **Mise En Marche Et Arrêt De La Toupie**.

7538

- Relâcher la détente (A), fig. 13, puis commuter l’interrupteur à bascule (G), fig. 14, sur le boîtier de la toupie à la position d’arrêt (« OFF »).
- Identifier la cause de la surcharge (comme une fraise émoussée, une faible tension, une vitesse d'avance excessive, etc.) puis la corriger avant de poursuivre.
- Commuter l’interrupteur à bascule (G), fig. 14, en position de marche (« ON »).
- Redémarrer la toupie en respectant les directives décrites sous la rubrique **Mise En Marche Et Arrêt De La Toupie**.

7539

- Relâcher la détente (A), fig. 13.
- Identifier la cause de la surcharge (comme une fraise émoussée, une faible tension, une vitesse d'avance excessive, etc.) puis la corriger avant de poursuivre.
- Commuter l’interrupteur à bascule (G), fig. 14, en position de marche (« ON »).
- Redémarrer la toupie en respectant les directives décrites sous la rubrique **Mise En Marche Et Arrêt De La Toupie**.

MISE EN MARCHÉ EN DOUCEUR (ALL UNITS)

Séries 7500 Toupies ont une fonction de « mise en marche en douceur » conçue de manière à minimiser le couple de réaction de démarrage.

COMMANDE DE VITESSE (7518/7539)

▲AVERTISSEMENT : **suivre systématiquement les recommandations de vitesse du fabricant, car certaines fraises nécessitent de tourner à des vitesses spécifiques pour des raisons de sécurité ou de performances.** Si l’on n’est pas sûr de la vitesse adéquate ou si l’on rencontre un problème quelconque, contacter le fabricant des fraises.

▲AVERTISSEMENT : ne pas utiliser d’outils conçus exclusivement pour du CA sur du CC. Une panne du régulateur automatique de vitesse pourrait en résulter, et poser des risques de dommages matériels et corporels.

▲AVERTISSEMENT : si le régulateur automatique de vitesse cessait de fonctionner, ou devenait intermittent, interrompre immédiatement l'utilisation de l'outil. Le rapporter à une usine PORTER-CABLE ou chez un service de réparation agréé pour réparation.

▲ATTENTION : pendant les opérations à faible ou moyenne vitesse, le mécanisme de contrôle de la vitesse empêche le moteur de ralentir. Si vous vous attendez à entendre un changement de vitesse et continuez à charger le moteur, vous pourriez entraîner une surchauffe et endommager ainsi le moteur. Réduisez la profondeur de coupe et/ou ralentissez la vitesse d’avancée de la pièce à travailler de manière à ne pas endommager l'outil.

AVIS: les toupies sont équipées d'une fonction électronique pour contrôler et maintenir la vitesse de l’outil pendant la coupe. En vitesse réduite ou moyenne, le régulateur automatique de vitesse évite que la vitesse du moteur chute. Si l’on s’attend à percevoir un changement de vitesse, et on continue à pousser le moteur, cela pourra le faire surchauffer et l’endommager. Réduire la profondeur de coupe et/ou ralentir la vitesse d'alimentation pour prévenir tout dommage matériel.

La commande de vitesse est située à l’endroit illustré dans la Fig. 15. Le bouton sélecteur de vitesse (B), Fig. 15, donne accès à cinq vitesses de marche allant de 10 000 à 21 000 tr/min.

REMARQUE : les vitesses répertoriées sont approximatives et données à titre de référence seulement. Votre toupie pourra ne pas produire exactement la vitesse correspondant au réglage affiché sur le cadran.

UTILISATION DE LA TOUPIE (TOUS LES APPAREILS)

▲AVERTISSEMENT : évitez la « coupe par ascension » (coupe en sens opposé à celui montré dans la Fig. 16). Celle-ci augmente les possibilités de perte de contrôle et peut causer des blessures. Lorsque la « coupe par ascension » est requise (pour reculer autour d’un coin), redoublez de prudence afin de maintenir le contrôle de la toupie. Faites de plus petites coupes et enlevez le matériel minimal avec chaque passage.

▲ATTENTION : assurez-vous toujours que l’ouvrage est bien cramponné ou fixé par ailleurs avant de faire une coupe. Étant donné que la toupie tourne en sens horaire (lorsque l’on voit la toupie depuis le dessus), la toupie doit être déplacée de gauche à droite alors que vous vous tenez face à l’ouvrage. Lorsque vous travaillez à l’intérieur d’un gabarit, déplacez la toupie en sens horaire. Lorsque vous travaillez à l’extérieur d’un gabarit, déplacez la toupie en sens anti-horaire.

LE GUIDE DE BORDS

Un guide de bords est offert en accessoire afin de faciliter les opérations de détournage telles que : aplanissage de bords droits, rainurage parallèle, opérations de lambrissage ou de mortaisage.

Pour Se réunir:

7518/7519: Pour assembler, insérez les tiges de guidage (A) dans les trous pratiqués dans la base, Fig. 17, et fixez à l'aide de vis (B). Le guide (C) se règle sur les tiges et se fixe à la position désirée à l'aide de vis à ailettes (D).

7538/7539: Pour assembler, insérez l’extrémité rainurée des tiges de guidage (W), Fig. 18, dans les trous pratiqués dans la base et fixez à l'aide de deux vis (X). **(REMARQUE :** Ces vis doivent engager la rainure de la tige de guidage.) Faites glisser le guide (Y) sur les tiges, et ajustez à la position désirée. Fixez à l'aide de deux vis à ailettes (Z).

GUIDES DE GABARIT

Une grande variété de guides de gabarit est offerte pour les opérations de fraisage avec motif ou gabarit. La figure 19 illustre une combinaison type de fraise, guide de gabarit et contre-écrou pour les bases de la toupie de série 7500.

Pour poser, insérez le guide de gabarit dans le trou central de la base de la toupie, et fixez en place à l'aide du contre-écrou.

REMARQUE: Avant de brancher la toupie, posez la mèche, réglez la profondeur de coupe, et tournez le mandrin de toupie à la main pour vous assurer que la mèche ou la douille ne vient pas en contact avec le guide de gabarit.

LA TABLE À TOUPIE

La toupie est conçue pour être utilisée avec la table à toupie PORTER-CABLE. Consulter le mode d’emploi de la table à toupie pour connaître les directives d’installation détaillées.

▲AVERTISSEMENT: pour votre sécurité, toujours lire le mode d’emploi de la toupie et les directives concernant les accessoires avant d'utiliser un accessoire quelconque. Le non-respect de ces avertissements pourrait être la cause de blessures corporelles et de dommages importants à la toupie et à l'accessoire. Pour la réparation de cet outil, n'utiliser que des pièces de rechange identiques.

GUIDE DE DEPANNAGE

Pour obtenir de l'aide au sujet de l'outil, consulter notre site Web www.portercable.com pour obtenir une liste des centres de réparation ou composer le (888) 848-5175 pour le service à la clientèle de PORTER-CABLE.

ENTRETIEN

▲AVERTISSEMENT: **pour réduire le risque de blessures, éteindre l'appareil et le débrancher avant d'installer ou de retirer tout accessoire et avant d'effectuer des réglages ou des réparations.** Un démarrage accidentel peut provoquer des blessures.

RÉPARATIONS

Pour obtenir de l'aide au sujet de l'outil, consulter notre site Web www.portercable.com pour obtenir une liste des centres de réparation ou composer le (888) 848-5175 pour le service à la clientèle de PORTER-CABLE.

NETTOYAGE

▲AVERTISSEMENT : enlever les saletés et la poussière hors des événements au moyen d'air comprimé propre et sec, au moins une fois par semaine. Pour minimiser le risque de blessure aux yeux, toujours porter une protection oculaire conforme à la norme ANSI Z87.1 lors du nettoyage.

▲AVERTISSEMENT : ne jamais utiliser de solvants ni d'autres produits chimiques puissants pour nettoyer les pièces non métalliques de l'outil. Ces produits chimiques peuvent affaiblir les matériaux de plastique utilisés dans ces pièces. Utiliser un chiffon humecté uniquement d'eau et de savon doux. Ne jamais laisser de liquide pénétrer dans l'outil et n'immerger aucune partie de l'outil dans un liquide.

REMARQUE POUR LA BASE EN PLONGÉE SEULEMENT : utiliser uniquement un chiffon SEC pour nettoyer les tiges de plongée. Ces tiges n'ont pas besoin d'être lubrifiées. Les lubrifiants attirent la poussière, ce qui réduit le rendement de votre outil.

DÉMARRAGE IMPOSSIBLE

Si l'outil ne démarre pas, s'assurer que les lames de la fiche du cordon d'alimentation sont bien enfoncées dans la prise de courant. Vérifier également que les fusibles ne sont pas grillés ou que le disjoncteur ne s'est pas déclenché.

LUBRICATION

L'outil a été lubrifié avec une quantité suffisante de lubrifiant de haute qualité pour la durée de vie de celui-ci sous des conditions d'utilisation normale. Aucune lubrification supplémentaire n'est nécessaire.

INSPECTION DE LA BROSSSE (LE CAS ÉCHÉANT)

Pour votre propre sécurité et une bonne protection électrique, l'inspection et le remplacement de la brosse de l'outil doivent être exécutés UNIQUEMENT à un CENTRE DE RÉPARATION AUTORISÉ ou un CENTRE DE RÉPARATION DE L'USINE de PORTER-CABLE.

Après 100 heures environ d'utilisation, apporter ou envoyer l'outil au centre de réparation autorisé PORTER-CABLE le plus proche pour un nettoyage et une inspection approfondis. Faire remplacer les pièces usées et lubrifier avec un lubrifiant neuf. Faire installer de nouvelles brosses et tester le rendement de l'outil.

Toute perte de puissance avant ce point d'entretien pourrait indiquer la nécessité d'un entretien immédiat de l'outil. NE PAS FAIRE FONCTIONNER L'OUTIL DANS CET ÉTAT. Si le problème persiste en présence d'une tension normale, retourner l'outil à un centre de réparation pour un entretien immédiat.

SERVICE

PIÈCES DE RECHANGE

Utiliser seulement des pièces de rechange identiques. Pour obtenir une liste des pièces de rechange ou pour en commander, consulter notre site Web au servicenet.portercable.com. Commander aussi des pièces auprès d'une succursale d'usine, ou composer le (888) 848-5175 pour le service à la clientèle.

ENTRETIEN ET RÉPARATION

Tous les outils de qualité finissent par demander un entretien ou un changement de pièce. Pour de plus amples renseignements à propos de PORTER-CABLE, ses succursales d'usine ou un centre de réparation sous garantie autorisé, consulter notre site Web au www.portercable.com ou composer le (888) 848-5175 pour le service à la clientèle. Toutes les réparations effectuées dans nos centres de réparation sont entièrement garanties contre les défauts de matériaux et de main-d'œuvre. Nous ne pouvons garantir les réparations effectuées en partie ou totalement par d'autres.

Pour de plus amples renseignements par courrier, écrire à PORTER-CABLE, 4825 Highway 45 North, Jackson, Tennessee 38305, É.-U. – à l'attention de : Product Service. S'assurer d'indiquer toutes les informations figurant sur la plaque signalétique de l'outil (numéro du modèle, type, numéro de série, etc.).

ACCESSOIRES

Une gamme complète d'accessoires est disponible auprès de votre fournisseur PORTER-CABLE, centres de réparation de l'usine PORTER-CABLE et centres de réparation agréés PORTER-CABLE. Veuillez consulter le site Web www.portercable.com pour un catalogue ou le nom du fournisseur le plus près de chez vous.

▲AVERTISSEMENT : puisque les accessoires autres que ceux offerts par PORTER-CABLE n'ont pas été testés avec ce produit, l'utilisation de ceux-ci pourrait s'avérer dangereux. Pour un fonctionnement en toute sécurité, utiliser seulement les accessoires recommandés PORTER-CABLE avec le produit.

GARANTIE LIMITÉE DE TROIS ANS

PORTER-CABLE réparera, sans frais, tout produit défectueux causé par un défaut de matériel ou de fabrication pour une période de trois ans à compter de la date d'achat. La présente garantie ne couvre pas les pièces dont la défectuosité a été causée par une usure normale ou l'usage abusif de l'outil. Pour obtenir de plus amples renseignements sur les pièces ou les réparations couvertes par la présente garantie, visiter le site www.portercable.com ou composer le (888) 848-5175. Cette garantie ne s'applique pas aux accessoires et ne vise pas les dommages causés par des réparations effectuées par un tiers. Cette garantie confère des droits légaux particuliers à l'acheteur, mais celui-ci pourrait aussi bénéficier d'autres droits variant d'un état ou d'une province à l'autre.

En plus de la présente garantie, les outils PORTER-CABLE sont couverts par notre :

CONTRAT D'ENTRETIEN GRATUIT D'UN AN: PORTER-CABLE entretiendra l'outil et remplacera les pièces usées au cours d'une utilisation normale et ce, gratuitement, pendant une période d'un an à compter de la date d'achat, et la.

GARANTIE DE REMBOURSEMENT DE 90 JOURS: Si l'acheteur n'est pas entièrement satisfait, pour quelque raison que ce soit, du rendement de l'outil électrique ou de la cloueuse PORTER-CABLE, celui-ci peut le retourner, accompagné d'un reçu, dans les 90 jours à compter de la date d'achat, pour obtenir un remboursement intégral, sans aucun problème.

Pour enregistrer l'outil en vue d'obtenir un service de garantie, consulter notre site Web au www.portercable.com.

AMÉRIQUE LATINE : Cette garantie ne s'applique aux produits vendus en Amérique latine. Pour ceux-ci, veuillez consulter les informations relatives à la garantie spécifique présente dans l'emballage, appeler l'entreprise locale ou consulter le site Web pour les informations relatives à cette garantie.

REEMPLACEMENT GRATUIT DE L'ÉTIQUETTE

Si les étiquettes d'avertissement deviennent illisibles ou sont manquantes, composer le (888) 848-5175 pour en obtenir le remplacement gratuit.

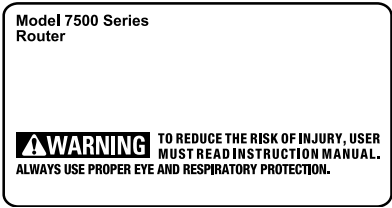

PAUTAS DE SEGURIDAD/DEFINICIONES

▲PELIGRO: Indica una situación de peligro inminente que, si no se evita, **provocará la muerte o lesiones graves.**

▲ADVERTENCIA: Indica una situación de peligro potencial que, si no se evita, **podría** provocar la **muerte o lesiones graves.**

▲ATENCIÓN: Indica una situación de peligro potencial que, si no se evita, **puede** provocar **lesiones leves o moderadas.**

AVISO: Se refiere a una práctica **no relacionada a lesiones corporales** que de no evitarse **puede** resultar en **daños a la propiedad.**

▲ADVERTENCIA: Para reducir el riesgo de lesiones, lea el manual de instrucciones.

ADVERTENCIAS GENERALES DE SEGURIDAD PARA HERRAMIENTAS ELÉCTRICAS

▲ADVERTENCIA: Lea todas las advertencias de seguridad e instrucciones. El incumplimiento de las advertencias e instrucciones puede provocar descargas eléctricas, incendios o lesiones graves.

CONSERVE TODAS LAS ADVERTENCIAS E INSTRUCCIONES PARA FUTURAS CONSULTAS

El término “herramienta eléctrica” incluido en las advertencias hace referencia a las herramientas eléctricas operadas con corriente (con cable eléctrico) o a las herramientas eléctricas operadas con baterías (inalámbricas).

1) SEGURIDAD EN EL ÁREA DE TRABAJO

- Mantenga el área de trabajo limpia y bien iluminada.** Las áreas abarrotadas y oscuras propician accidentes.
- No opere las herramientas eléctricas en atmósferas explosivas, como ambientes donde haya polvo, gases o líquidos inflamables.** Las herramientas eléctricas originan chispas que pueden encender el polvo o los vapores.
- Mantenga alejados a los niños y a los espectadores de la herramienta eléctrica en funcionamiento.** Las distracciones pueden provocar la pérdida de control.

2) SEGURIDAD ELÉCTRICA

- Los enchufes de la herramienta eléctrica deben adaptarse al tomacorriente. Nunca modifique el enchufe de ninguna manera. No utilice ningún enchufe adaptador con herramientas eléctricas con conexión a tierra.** Los enchufes no modificados y que se adaptan a los tomacorrientes reducirán el riesgo de descarga eléctrica.
- Evite el contacto corporal con superficies con descargas a tierra como, por ejemplo, tuberías, radiadores, cocinas eléctricas y refrigeradores.** Existe mayor riesgo de descarga eléctrica si su cuerpo está puesto a tierra.
- No exponga las herramientas eléctricas a la lluvia o a condiciones de humedad.** Si entra agua a una herramienta eléctrica, aumentará el riesgo de descarga eléctrica.
- No maltrate el cable. Nunca utilice el cable para transportar, tirar o desenchufar la herramienta eléctrica. Mantenga el cable alejado del calor, el aceite, los bordes filosos y las piezas móviles.** Los cables dañados o enredados aumentan el riesgo de descarga eléctrica.
- Al operar una herramienta eléctrica en el exterior, utilice un cable prolongador adecuado para tal uso.** Utilice un cable adecuado para uso en exteriores a fin de reducir el riesgo de descarga eléctrica.
- Si el uso de una herramienta eléctrica en un lugar húmedo es imposible de evitar, utilice un suministro protegido con un interruptor de circuito por falla a tierra (GFCI).** El uso de un GFCI reduce el riesgo de descargas eléctricas.

3) SEGURIDAD PERSONAL

- Permanezca alerta, controle lo que está haciendo y utilice el sentido común cuando emplee una herramienta eléctrica. No utilice una herramienta eléctrica si**

está cansado o bajo el efecto de drogas, alcohol o medicamentos. Un momento de descuido mientras se opera una herramienta eléctrica puede provocar lesiones personales graves.

- Utilice equipos de protección personal. Siempre utilice protección para los ojos.** En las condiciones adecuadas, el uso de equipos de protección, como máscaras para polvo, calzado de seguridad antideslizante, cascos o protección auditiva, reducirá las lesiones personales.
- Evite el encendido por accidente. Asegúrese de que el interruptor esté en la posición de apagado antes de conectarlo a la fuente de energía o paquete de baterías, o antes de levantar o transportar la herramienta.** Transportar herramientas eléctricas con el dedo apoyado en el interruptor o enchufar herramientas eléctricas con el interruptor en la posición de encendido puede propiciar accidentes.
- Retire la clavija de ajuste o la llave de tuercas antes de encender la herramienta eléctrica.** Una llave de tuercas o una clavija de ajuste que quede conectada a una pieza giratoria de la herramienta eléctrica puede provocar lesiones personales.
- No se estire. Conserve el equilibrio y párese adecuadamente en todo momento.** Esto permite un mejor control de la herramienta eléctrica en situaciones inesperadas.
- Use la vestimenta adecuada. No use ropas holgadas ni joyas. Mantenga el cabello, la ropa y los guantes alejados de las piezas en movimiento.** Las ropas holgadas, las joyas o el cabello largo pueden quedar atrapados en las piezas en movimiento.
- Si se suministran dispositivos para la conexión de accesorios con fines de recolección y extracción de polvo, asegúrese de que estén conectados y que se utilicen correctamente.** El uso de dispositivos de recolección de polvo puede reducir los peligros relacionados con el polvo.

4) USO Y MANTENIMIENTO DE LA HERRAMIENTA ELÉCTRICA

- No fuerce la herramienta eléctrica. Utilice la herramienta eléctrica correcta para el trabajo que realizará.** Si se la utiliza a la velocidad para la que fue diseñada, la herramienta eléctrica correcta permite trabajar mejor y de manera más segura.
- No utilice la herramienta eléctrica si no puede encenderla o apagarla con el interruptor.** Toda herramienta eléctrica que no pueda ser controlada mediante el interruptor es peligrosa y debe repararse.
- Desconecte el enchufe de la fuente de energía o el paquete de baterías de la herramienta eléctrica antes de realizar ajustes, cambiar accesorios o almacenar la herramienta eléctrica.** Estas medidas de seguridad preventivas reducen el riesgo de encender la herramienta eléctrica en forma accidental.
- Guarde la herramienta eléctrica que no esté en uso fuera del alcance de los niños y no permita que otras personas no familiarizadas con ella o con estas instrucciones operen la herramienta.** Las herramientas eléctricas son peligrosas si son operadas por usuarios no capacitados.
- Realice el mantenimiento de las herramientas eléctricas. Revise que no haya piezas en movimiento mal alineadas o trabadas, piezas rotas o cualquier otra situación que pueda afectar el funcionamiento de la herramienta eléctrica. Si encuentra daños, haga reparar la herramienta eléctrica antes de utilizarla.** Se producen muchos accidentes a causa de las herramientas eléctricas que carecen de un mantenimiento adecuado.
- Mantenga las herramientas de corte afiladas y limpias.** Las herramientas de corte con mantenimiento adecuado y con los bordes de corte afilados son menos propensas a trabarse y son más fáciles de controlar.
- Utilice la herramienta eléctrica, los accesorios y las brocas de la herramienta, etc. de acuerdo con estas instrucciones y teniendo en cuenta las condiciones de trabajo y el trabajo que debe realizarse.** El uso de la herramienta eléctrica para operaciones diferentes de aquéllas para las que fue diseñada podría originar una situación peligrosa.

5) MANTENIMIENTO

- Solicite a una persona calificada en reparaciones que realice el mantenimiento de su herramienta eléctrica y que sólo utilice piezas de repuesto idénticas.** Esto garantizará la seguridad de la herramienta eléctrica.

NORMAS DE SEGURIDAD ESPECÍFICAS ADICIONALES

- Sujete la herramienta eléctrica por superficies de agarre aisladas, porque la cuchilla puede entrar en contacto con su propio cable.** El cortar un cable bajo tensión transmitirá corriente a las partes metálicas expuestas de la herramienta eléctrica y producirá una descarga eléctrica al operador.

- Utilice abrazaderas u otra forma práctica para asegurar y sostener la pieza de trabajo sobre una plataforma estable.** Sostener el trabajo con la mano o contra el cuerpo no brinda la estabilidad requerida y puede llevar a la pérdida del control.

- Cortes de metal con rebajadora: Si usa una rebajadora para los cortes de metal, limpie la herramienta con frecuencia.** Con frecuencia, se acumulan polvo y astillas metálicas en las superficies interiores, lo que podría producir un riesgo de lesiones graves, descarga eléctrica o muerte.

- Mantenga los mangos secos, limpios y sin restos de aceite ni grasa.** Éstos permitirán controlar la herramienta de mejor manera.

- Agarre y sostenga la rebajadora firmemente con ambas manos para contrarrestar la torsión de arranque.** Agarre firmemente la herramienta en todo momento mientras esté en funcionamiento.

- Mantenga las manos lejos de las zonas de corte.** Nunca se extienda debajo de la pieza de trabajo por ningún motivo. Al cortar, mantenga la base de la rebajadora firmemente en contacto con la pieza de trabajo. Sostenga la rebajadora únicamente de los mangos. Estas precauciones reducirán el riesgo de lesiones personales.

- No se coloque en posición horizontal o cabeza abajo cuando sostiene la rebajadora con las manos.** El motor puede separarse de la base si no están sujetos adecuadamente, según las instrucciones.

- Nunca ponga en funcionamiento la unidad del motor cuando no esté insertada en una de las bases de la rebajadora.** El motor no está diseñado para sujetarlo con la mano.

- Antes de poner en marcha el motor, compruebe que el cable no se enganche ni impida la operación de rebajado.**

- Antes de poner el motor en marcha, despeje el área de trabajo de todos los objetos extraños.**

- Asegúrese siempre de que la superficie de trabajo no tenga clavos ni otros objetos extraños.** El cortar un clavo puede hacer que la broca y la herramienta salten.

- No varíe la presión ejercida al cortar.** No sobrecargue el motor.

- Use cortadores afilados.** Las cuchillas desafiladas pueden hacer que la sierra se desvíe o se atasque al recibir presión.

- Asegúrese de que el motor se haya detenido totalmente antes de apoyar la rebajadora.** Apoyar la herramienta cuando el cabezal de la cuchilla aún se encuentra girando puede causar una lesión o un daño.

- Asegúrese de que la fresa no esté en contacto con la pieza de trabajo antes de encender el motor.** Si la fresa está en contacto con la pieza de trabajo cuando arranca el motor, la misma podría hacer que la rebajadora salte ocasionando una lesión o un daño.

- SIEMPRE desconecte la herramienta de la fuente de energía antes de realizar cualquier ajuste o cambiar las fresas.**

- Para evitar las lesiones corporales, mantenga las manos alejadas de la fresa cuando el motor esté funcionando.**

- NUNCA toque la fresa inmediatamente después de haberla usado.** Podría estar extremadamente caliente.

- Despeje el área debajo de la pieza de trabajo para permitir el paso de la fresa al realizar un corte que atraviese la pieza.**

- Apriete bien la tuerca de sujeción para evitar que la fresa se resbale.**

- Nunca apriete la tuerca de sujeción sin una fresa.**

- Siga siempre las recomendaciones de velocidad del fabricante de la broca puesto que algunos diseños de broca requieren velocidades específicas para seguridad o rendimiento.** Si no está seguro de la velocidad adecuada o tiene cualquier tipo de problema, contacte con el fabricante de la broca.

- Mantenga siempre el revestimiento contra astillas (si se incluye) limpio y en su sitio.**

- Los orificios de ventilación suelen cubrir piezas en movimiento, por lo que también se deben evitar.** Las piezas en movimiento pueden atrapar prendas de vestir sueltas, joyas o el cabello largo.

- Los hilos del alargador deben ser de un calibre apropiado (AWG o American Wire Gauge) para su seguridad.** Mientras menor sea el calibre del hilo, mayor la capacidad del cable. Es decir, un hilo calibre 16 tiene mayor capacidad que uno de 18. Un cable de un calibre insuficiente causará una caída en la tensión de la línea dando por resultado una pérdida de energía y sobrecalentamiento. Cuando se utilice más de un alargador para completar el largo total, asegúrese que los hilos de cada alargador tengan el calibre mínimo. La tabla siguiente muestra el tamaño correcto a utilizar, dependiendo de la longitud del cable y del amperaje nominal de la placa de identificación. Si tiene dudas sobre cuál calibre usar, use un calibre mayor. Cuanto más pequeño sea el número del calibre, más resistente será el cable.

Calibre mínimo para cables de alimentación						
Amperaje		Voltios		Largo total del cordón en metros (pies)		
		120 V	7,6 (25)	15,2 (50)	30,5 (100)	45,7 (150)
		240 V	15,2 (50)	30,5 (100)	61,0 (200)	91,4 (300)
Más de	No más de	AWG				
0	6		18	16	16	14
6	10		18	16	14	12
10	12		16	16	14	12
12	16		14	12	No recomendado	

▲ADVERTENCIA: Use **SIEMPRE** lentes de seguridad. Los anteojos de diario **NO SON** lentes de seguridad. Utilice además una cubrebocas o mascarilla antipolvo si la operación de corte genera demasiado polvo. **SIEMPRE LLEVE EQUIPO DE SEGURIDAD CERTIFICADO:**

- Protección ocular ANSI Z87.1 (CAN/CSA Z94.3),
- Protección auditiva ANSI S12.6 (S3.19),
- Protección respiratoria NIOSH/OSHA/MSHA.

▲ADVERTENCIA: Algunas partículas de polvo generadas al lijar, serrar, esmerilar y taladrar con herramientas eléctricas, así como al realizar otras actividades de construcción, contienen químicos que el Estado de California sabe que pueden producir cáncer, defectos congénitos u otras afecciones reproductivas. Ejemplos de estos químicos son:

- plomo de algunas pinturas en base a plomo,
- polvo de sílice proveniente de ladrillos y cemento y otros productos de albañilería, y
- arsénico y cromo provenientes de madera tratada químicamente.

Su riesgo de exposición a estos químicos varía, dependiendo de la frecuencia con la cual realiza usted este tipo de trabajo. Para reducir su exposición a estas sustancias químicas: trabaje en una zona bien ventilada y llevando equipos de seguridad apropiados, como mascarillas antipolvo especiales diseñadas para filtrar partículas microscópicas.

- Evite el contacto prolongado con polvo generado por el lijado, aserrado, pulido, taladrado y otras actividades de construcción. Vista ropas protectoras y lave las áreas de la piel expuestas con agua y jabón.** Si permite que el polvo se introduzca en la boca u ojos o quede sobre la piel, puede favorecer la absorción de productos químicos peligrosos.

▲ADVERTENCIA: La utilización de esta herramienta puede generar polvo o dispersarlo, lo que podría causar daños graves y permanentes al sistema respiratorio, así como otras lesiones. Siempre use protección respiratoria aprobada por NIOSH (Instituto Nacional de Seguridad y Salud en el Trabajo)

u OSHA (Administración de Seguridad y Salud en el Trabajo) apropiada para la exposición al polvo. Dirija las partículas en dirección contraria a la cara y el cuerpo.

▲ ADVERTENCIA: **Siempre lleve la debida protección auditiva personal en conformidad con ANSI S12.6 (S3.19) durante el uso de esta herramienta.** Bajo algunas condiciones y duraciones de uso, el ruido producido por este producto puede contribuir a la pérdida auditiva.

- La etiqueta de su herramienta puede incluir los siguientes símbolos. A continuación se indican los símbolos y sus definiciones:

V.....voltios	A.....amperios
Hz.....hertz	W.....vatios
minminutos	~ o AC.....corriente alterna
=== o DC....corriente directa	⎓ o AC/DCcorriente alterna o directa
Ⓜ.....Construcción de Clase I (tierra)	Ⓜo.....velocidad sin carga
Ⓜ.....Construcción de Clase II) (doble aislamiento)	n.....velocidad nominal
.../minpor minuto	⊕terminal de conexión a tierra
IPM.....impactos por minuto	▲.....símbolo de advertencia de seguridad
sfpm.....pies de superficie por minuto	BPM.....golpes por minuto
SPM.....pasadas por minuto	RPM.....revoluciones por minuto

CONSERVE ESTAS INSTRUCCIONES

MOTOR

▲ ATENCIÓN: Asegúrese de que la fuente de energía concuerde con lo que se indica en la placa. Un descenso en el voltaje de más del 10% producirá una pérdida de potencia y sobrecalentamiento. Todas las herramientas PORTER-CABLE son probadas en fábrica; si esta herramienta no funciona, verifique el suministro eléctrico.

USO DEBIDO

Esta rebajadora para trabajos pesados está diseñada para aplicaciones de rebajado profesional. **NO** utilice la herramienta en condiciones de humedad o en presencia de líquidos o gases inflamables.

Esta es una máquina herramienta profesional. **NO** permita que los niños toquen la herramienta. Si el operador no tiene experiencia operando esta herramienta, su uso deberá ser supervisado.

OPERACIÓN

▲ ADVERTENCIA: **Para reducir el riesgo de lesiones personales graves, apague la herramienta y desconéctela de la fuente de alimentación antes de instalar y retirar accesorios, ajustar o cambiar configuraciones o realizar reparaciones.** Un arranque accidental podría causar lesiones.

CONOCIMIENTO

Modelos 7518/7539 Rebajadoras de PORTER-CABLE incorpora un mando de velocidad que provee velocidades de trabajo desde 10.000 rpm hasta 21.000 rpm para llevar a cabo las aplicaciones más exigentes de varios materiales.

Modelos 7519/7539 Rebajadoras de PORTER-CABLE fue diseñado para operación continua y pesada. Llevará a cabo las aplicaciones más exigentes en 21.000 rpm.

Los modelos 7538/7539 de rebajadoras PORTER-CABLE son de tipo émbolo.

Los modelos 7518/7519 de rebajadoras PORTER-CABLE son de base fija.

PARA ESCOGER LA BROCA (TODAS LAS UNIDADES)

▲ ADVERTENCIA: **Siga siempre las recomendaciones de velocidad del fabricante de la broca puesto que algunos diseños de broca requieren velocidades específicas para seguridad o rendimiento.** Si no está seguro de la velocidad adecuada o tiene cualquier tipo de problema, contacte con el fabricante de la broca.

Capacidad máxima de la broca y velocidades apropiadas

Modelo 7518: La capacidad máxima de la broca es 3-1/2" cuando se utiliza en una mesa o estación de mecanización y 2-1/2" cuando se sostiene con la mano. Mantenga la velocidad en 10,000 RPM cuando utilice brocas más grandes de 3", y a un máximo de 13,000 RPM cuando utilice brocas entre 2-1/2" y 3".

Modelo 7539: La capacidad máxima de la broca es 3" cuando se utiliza en una mesa o estación de mecanización y 2-1/2" cuando se sostiene con la mano. Mantenga la velocidad a un máximo de 13,000 RPM cuando utilice brocas entre 2-1/2" y 3".

Modelos 7519 Y 7538: La capacidad máxima de la broca es 2-1/2".

Las series 7500 aceptan brocas con espigas (cabos) de diámetro de 1/2" las cuales pueden instalarse directamente en la boquilla. Hay boquillas disponibles que permiten el uso de brocas con espigas de diámetros deE 1/4" o de 3/8".

▲ ADVERTENCIA: **Peligro de proyectil. Use solamente brocas con vástagos que se correspondan con el collar instalado.** Las brocas con vástagos más pequeños no estarán seguras y podrían aflojarse durante el funcionamiento.

PARA INSTALAR Y REMOVER LA BROCA (7518/7519)

▲ ATENCIÓN: **Nunca apriete la mordaza sin antes haber instalado una cuchilla en ella.** Apretar una mordaza vacía, aún a mano, puede dañarla.

- Quite el motor de la base como sigue:
 - Afloje el tornillo sujetador (A), Fig. 1.
 - Mientras detiene la base, dé vuelta al motor en el sentido contrario a las manecillas del reloj hasta que la clavija baja (B) de la caja principal del motor esté desenganchada de la ranura en la base.
 - Saque el motor de la base.
- Limpie e inserte el vástago de la broca en el collar como mínimo 19 mm (3/4"). Si el vástago llega hasta el final en la rebajadora, sáquelo aproximadamente 1,6 mm (1/16") para permitir un ajuste adecuado.
- Voíteee al lado el motor sobre un banco con la boquilla apuntando en el sentido OPUESTO a su cuerpo.
- Coloque una llave en el portabroca con la cola tocando el banco a su izquierda, Fig. 2.
- Coloque la otra llave en la boquilla y atornille bien al SENTIDO CONTRARIO A LAS MANECILLAS DEL RELOJ como está ilustrado en la Fig 2. APRIÉTELA FIRMEMENTE.
- Para sacar la broca, siga los pasos anteriores al revés. Si la broca no sale fácilmente, golpee la tuerca de la boquilla con la llave para librarla.

PARA INSTALAR Y REMOVER LA BROCA (7538/7539)

▲ ATENCIÓN: No deje que las llaves toquen las columnas (A) Fig. 3, porque las pueden dañar y limitar la acción vertical.

▲ ATENCIÓN: **Nunca apriete la mordaza sin antes haber instalado una cuchilla en ella.** Apretar una mordaza vacía, aún a mano, puede dañarla.

- Invierta el ráuter boca abajo sobre la tapa del motor (vea la Fig. 3).
- Limpie y meta el cabo de una broca en la boquilla a lo menos 19 mm (3/4"). Si el cabo se mete hasta el fondo, haga un retroceso de aproximadamente 1,6 mm (1/16") para poder apretarlo bien.
- Coloque una llave en los planos del portabroca y la otra en la tuerca de boquilla (vea la Fig. 3). Apriete bien.
- Para sacar la broca, haga los pasos anteriores al revés. Si la broca no sale fácilmente, golpee ligeramente la tuerca de boquilla con la llave para soltarla.

PARA MONTAR EL MOTOR EN LA BASE DEL RÁUTER (7518/7519)

- Afloje el Tornillo Sujetador (A) Fig. 1, para permitir que el motor entre en la base.
- Meta el motor en la base alineando la clavija baja (B) con la ranura de la base.
- Gire el motor EN EL SENTIDO DE LAS MANECILLAS DEL RELOJ hasta que las clavijas de guía de arriba estén fijas firmemente en la ranura de la base.
- Apriete firmemente el tornillo sujetador.

PARA AJUSTAR LA PROFUNDIDAD DEL CORTE (7518/7519)

- Afloje el tornillo sujetador (A) Fig. 4.
- Mientras detiene la base (E) gire el motor (F), en el SENTIDO CONTRARIO a las manecillas del reloj hasta que la punta de la broca esté un poco arriba de la superficie inferior de la base.
- Ponga el ráuter sobre una superficie de madera plana.
- Gire el motor (F), en el SENTIDO de las manecillas del reloj hasta que la broca toque la superficie de la madera.
- Apriete el tornillo sujetador (A).
- Gire el anillo calibrador de profundidad (B), hasta que la línea del cero (C) esté alineada con la línea de índice (D) en la caja del motor.
- Afloje el tornillo sujetador (A).
- Incline el ráuter hasta que la broca esté libre de la superficie de la madera. Gire la caja del motor (F), en el SENTIDO DE las manecillas del reloj hasta que la línea de índice (D) en la caja del motor llegue a la profundidad deseada e indicada en el anillo calibrador.
- Apriete el Tornillo Sujetador (A) firmemente.

NOTA: Alineando la línea de índice A 1/4" en el anillo indica que la cuchilla de la broca sobrepasa la base 6,4 mm (1/4").

PARA AJUSTAR LA PROFUNDIDAD DEL MOVIMIENTO VERTICAL (7538/7539)

▲ ADVERTENCIA: Peligro de laceración. No cambie el tope de la torreta mientras la rebajadora esté en funcionamiento. Esto acercará demasiado sus manos al cabezal de corte.

- Afloje la perilla cerradora para la varilla de profundidad (K) Fig. 5 y la perilla para el índice de profundidad (J). Deje que la varilla de profundidad (L) toque uno de los topes de torrecilla (M) Fig. 5. Generalmente, se ajusta el corte más profundo apoyando la varilla de profundidad contra el tope de torrecilla más corto (vea la Fig. 7). Los otros dos topes fijos (S) Fig. 7, entonces proveen cortes de 6, 4 mm (1/4") y 13 mm (1/2"). Los tres topes ajustables (R) Fig. 7, pueden ser ajustados a cualquier profundidad deseada. Se puede usar cualquier combinación de topes fijos y/o ajustables para obtener las profundidades deseadas para los cortes que hay que hacer.
- Libere el mecanismo de émbolo rotando la palanca de bloqueo del émbolo (C) Fig. 6 hacia el asa, y baje el mecanismo de émbolo hasta que la broca de la rebajadora toque la superficie de trabajo. Rote firmemente la palanca de bloqueo (C) hacia el motor para bloquear el mecanismo en posición.
- Apriete la perilla cerradora de la varilla de profundidad (K) Fig. 5.
- Coloque el índice de profundidad (H) Fig. 5, en el cero, "0", y apriete la perilla (J).
- Afloje la perilla cerradora de la varilla de profundidad (K) Fig. 5, y levante la varilla de profundidad hasta alinear el índice con el punto de la escala que representa la profundidad del movimiento vertical deseado. Apriete la perilla cerradora para la varilla de profundidad (K).
- Para limitar el desplazamiento hacia arriba del mecanismo de émbolo: (1) libere el bloqueo del émbolo girando la palanca de bloqueo del émbolo (C) Fig. 6 hacia el asa, y mueva el mecanismo hasta la altura máxima deseada; (2) gire firmemente la palanca de bloqueo (C) hacia el motor para fijar el mecanismo en esta posición; (3) use dos llaves de extremo abierto de 9/16" (no suministradas) para mover las tuercas de limitación de desplazamiento (O) Fig. 9 contra la parte superior de la protuberancia de la caja del motor (T) Fig. 9. Ajuste las tuercas para que queden bloqueadas.

▲ ADVERTENCIA: Para evitar la pérdida del control, SIEMPRE apriete las tuercas que limitan el movimiento, juntas. El movimiento inadvertido podría evitar la retracción total de la fresa.

▲ ADVERTENCIA: Para evitar la pérdida de control, fije las tuercas que limitan el movimiento de manera que la fresa se repliegue dentro de la base de la rebajadora, sin estar en contacto con la pieza de trabajo.

▲ ADVERTENCIA: Para reducir el riesgo de lesiones, NUNCA ajuste o retire la tuerca de tope. El motor se puede desenganchar y ocasionar la pérdida de control.

PARA AJUSTAR LA PALANCA CERRADORA VERTICAL (7538/7539)

Usted puede ajusta el mecanismo que fija el movimiento compensar para el desgaste o para colocar la palanca de nuevo (en la posición bloqueada). Para ajustarlo:

- Mientras detiene la palanca en la posición elevada (vea la Fig. 10), quite el tornillo de retención (V) Fig. 10, con un destornillador de cruz. Continúe deteniendo la palanca mientras sigue los pasos siguientes.
- Meta una llave hexagonal (no está provista) de 1/8" en el tornillo de ajuste (vea la Fig. 11), y desatornille aproximadamente 1/2 vuelta en el sentido contrario a las manecillas del reloj.
- Ponga la palanca en la posición deseada y cerrada y apriete el tornillo de ajuste.
- Quite la llave hexagonal y vuelva a meter el tornillo de retención.

PARA CONECTAR A LA FUENTE DE ELECTRICIDAD (TODAS LAS UNIDADES)

▲ ATENCIÓN: Antes de conectar la herramienta a la fuente de alimentación, compruebe que el interruptor esté en la posición de APAGADO (OFF). La puesta en marcha accidental puede causar lesiones.

PARA PONER EN MARCHA Y PARAR EL RÁUTER (7518/7519)

▲ ATENCIÓN: Antes de poner la herramienta en marcha, despeje el área de trabajo de todos los objetos extraños. Compruebe que el cable no se enganche ni impida la operación de rebaje. Además sujete bien la herramienta para resistir el momento de arranque.

Para poner el motor en marcha o para pararlo, ponga el interruptor de balancín (A) Fig. 12, en la posición prendida, "ON", o en la posición apagada, "OFF".

▲ ATENCIÓN: Para evitar una herida personal y no dañar el trabajo, siempre asegúrese de que el motor esté **COMPLETAMENTE PARADO** antes de ponerlo a un lado.

PARA PONER EN MARCHA Y PARAR EL RÁUTER (7538/7539)

▲ ATENCIÓN: Antes de poner la herramienta en marcha, despeje el área de trabajo de todos los objetos extraños. Compruebe que el cable no se enganche ni impida la operación de rebaje. Además sujete bien la herramienta para resistir el momento de arranque.

▲ ATENCIÓN: Para evitar herida personal o daño al trabajo, siempre asegúrese de que el motor esté completamente parado antes de ponerlo a un lado.

- Apriete el gatillo interruptor (A) Fig. 13, para poner el ráuter en marcha. Suéltelo para pararlo.
- Para fijar el interruptor en la posición prendida, apriete el gatillo (A) Fig. 13 completamente, empuje el botón fijador (B), y entonces, suelte el gatillo.
- Para desenganchar el botón fijador, apriete y suelte el gatillo.

PROTECCIÓN CONTRA SOBRECARGA (TODAS LAS UNIDADES)

▲ ADVERTENCIA: Para evitar el arranque accidental, asegúrese de que el interruptor esté en OFF (apagado) y que la herramienta esté desconectada de la fuente de energía antes de reposicionar el interruptor de carga.

Las rebajadoras de la serie 7500 están equipadas con protección contra sobrecarga, que apagará el motor en caso de condiciones prolongadas de sobrecarga. Si el motor se detiene durante el uso, siga estos pasos:

7518/7519

- Coloque el conmutador oscilante (A), Fig. 12, en la posición de apagado (OFF).
- Determine la causa de la sobrecarga (es decir, broca sin filo, bajo voltaje, tasa de alimentación excesiva, etc.) y corríjala antes de continuar.
- Vuelva a arrancar la rebajadora según las instrucciones en **Arrancar y Detener La Rebajadora**.

7538

- Libere el interruptor disparador (A), Fig. 13, y coloque el conmutador oscilante (G), Fig. 14, que está en la tapa de la rebajadora en la posición de apagado (OFF).
- Determine la causa de la sobrecarga (es decir, broca sin filo, bajo voltaje, tasa de alimentación excesiva, etc.) y corríjala antes de continuar.
- Coloque el conmutador oscilante (G), Fig. 14, en la posición de encendido (ON).
- Vuelva a arrancar la rebajadora según las instrucciones en **Arrancar y Detener La Rebajadora**.

7539

- Libere el interruptor disparador (A), Fig. 13.
- Determine la causa de la sobrecarga (es decir, broca sin filo, bajo voltaje, tasa de alimentación excesiva, etc.) y corríjala antes de continuar.
- Coloque el conmutador oscilante (G), Fig. 14, en la posición de encendido (ON).
- Vuelva a arrancar la rebajadora según las instrucciones en **Arrancar y Detener La Rebajadora**.

COMIENZO SUAVE (TODAS LAS UNIDADES)

Serie 7500 Rebajadoras tienen una característica de "Comienzo Suave" que reduce a lo mínimo la tendencia del ráuter de torcerse al ponerlo en marcha.

MANDO DE VELOCIDAD (7518/7539)

▲ ADVERTENCIA: **Siga siempre las recomendaciones de velocidad del fabricante de la broca puesto que algunos diseños de broca requieren velocidades específicas para seguridad o rendimiento.** Si no está seguro de la velocidad adecuada o tiene cualquier tipo de problema, contacte con el fabricante de la broca.

▲ ADVERTENCIA: **No opere herramientas clasificadas “solamente CA” en un suministro de CC.** Puede producirse una pérdida de control de velocidad, que ocasione daño a la herramienta y un posible peligro al operador.

▲ ADVERTENCIA: Si el control de velocidad deja de funcionar, o está intermitente, deje de usar la herramienta inmediatamente. Llévela a una fábrica o centro de servicio autorizado PORTER-CABLE para que sea reparada.

▲ ATENCIÓN: En el funcionamiento a velocidad baja e intermedia, el control de velocidad evita que la velocidad del motor disminuya. Si usted espera oír un cambio de velocidad y sigue sometiendo a carga el motor, podría dañar el motor por causa de recalentamiento. Reduzca la profundidad de corte y/o disminuya la velocidad de avance para evitar daños a la herramienta.

AVISO: La rebajadora está equipada con un dispositivo electrónico para controlar y mantener la velocidad de la herramienta al cortar. En funcionamiento a velocidad baja y media, el control de velocidad evita que disminuya la velocidad del motor. Si espera a oír un cambio de velocidad y continúa cargando el motor, podría dañar el motor sobrecalentándolo. Reduzca la profundidad del corte y/o disminuya la velocidad de alimentación para evitar producir daños a la herramienta.

El mando de velocidad está localizado como está indicado en la Fig. 15. Usted puede escoger cualquiera de las cinco velocidades, desde 10.000 rpm hasta 21.000 rpm, al cambiar la posición de esta rueda (B) Fig. 15.

NOTA: Las velocidades indicadas son aproximadas y se ofrecen solamente a título de referencia. Su rebajadora quizás no produzca exactamente la velocidad indicada para la posición del selector.

USAR LA HERRAMIENTA (TODAS LAS UNIDADES)

▲ ADVERTENCIA: Evite el "CORTE TREPADOR" (un corte en la dirección opuesta a la indicada en la Fig. 16). El "CORTE TREPADOR" aumenta el riesgo de la pérdida de control, resultando en la posibilidad de herida personal. Cuando sea necesario hacer el "CORTE TREPADOR" (retrocediendo a una esquina), tenga extrema precaución para mantener control del rebajadora. Haga cortes más pequeños y quite el material mínimo con cada paso.

▲ ATENCIÓN: Siempre asegure que la pieza en elaboración esté engrapada firmemente o sujetaada de otra manera antes de hacer el corte. Como la broca gira en sentido de las manecillas del reloj (vista de arriba), el rebajadora debe avanzar de la izquierda a la derecha con el trabajo enfrente del operario. Cuando trabaje dentro de un patrón (plantilla), aváncelo en el sentido de las manecillas del reloj. Cuando trabaje en el exterior de un patrón, avance el rebajadora en el sentido contrario a las manecillas del reloj.

LA GUÍA DE VARILLAS (GUÍA LATERAL)

Una Guía de Varillas es disponible como accesorio para facilitar los cortes tales como: molduras de canto, ranuras paralelas, ranuras simples o cajas.

Para montarla:

7518/7519: Introduzca las varillas (A) en los agujeros de la base, Fig. 17, y sujételas con los tornillos (B). Deslice la guía (C) sobre las varillas y ajústela a la posición deseada. Sujétela con los dos tornillos manuales (D).

7538/7538: introduzca los extremos de ranura de las varillas de guía (W) en los agujeros de la base, Fig. 18 y sujételas con los dos tornillos (X). **NOTA:** Estos tornillos deben engancharse en la ranura de las varillas de guía.) Deslice la guía (Y) sobre las varillas y ajústela a la posición deseada. Sujétela con los dos tornillos manuales (Z).

GUÍA DE PLANTILLA (PATRÓN)

Existe una gran variedad de guías para plantillas disponibles para ser usadas en las operaciones de rebajado con plantillas y patrones. La figura 19 muestra una combinación típica de broca, guía para plantillas y tuerca de seguridad para las bases de las rebajadoras de la serie 7500.

Para instalar la guía de plantilla, métala en el agujero central de la base del ráuter y sujétela con la tuerca inaflojable.

NOTAS: Antes de conectar el ráuter a la fuente de electricidad, instale la broca, ajuste la profundidad del corte, y dé vuelta a mano al portabroca para asegurarse de que ni la boquilla ni la broca estén tocando la guía de plantilla.

LA MESA PARA REBAJADORA

Su rebajadora está diseñada para ser utilizada con la mesa para rebajadora de PORTER-CABLE. Consulte el manual de la mesa para rebajadora a fin de obtener instrucciones completas y detalladas sobre su instalación.

▲ ADVERTENCIA: Para su propia seguridad, siempre lea el manual de instrucciones de la rebajadora y las instrucciones para los accesorios antes de usar cualquier accesorio. El incumplimiento de estas advertencias podría ocasionar lesiones personales y daños graves a la rebajadora y el accesorio. Al reparar esta herramienta, sólo utilice piezas de repuesto idénticas.

GUIA LOCALIZACION DE FALLAS

Para obtener ayuda con su herramienta, visite nuestro sitio Web www.portercable.com y obtenga una lista de los centros de mantenimiento, o llame al Centro de atención al cliente de PORTER-CABLE al (888) 848-5175.

MANTENIMIENTO

▲ ADVERTENCIA: **Para reducir el riesgo de lesiones, apague la unidad y desconéctela de la fuente de alimentación antes de instalar o retirar accesorios, ajustar o cambiar configuraciones o realizar reparaciones.** Un arranque accidental podría causar lesiones.

REPARACIONES

Para obtener ayuda con su herramienta, visite nuestro sitio Web www.portercable.com y obtenga una lista de los centros de mantenimiento, o llame al Centro de atención al cliente de PORTER-CABLE al (888) 848-5175.

LIMPIEZA

▲ ADVERTENCIA: Sople la suciedad y el polvo de todos los conductos de ventilación con aire seco, al menos una vez por semana. Para reducir el riesgo de lesiones, utilice siempre protección para los ojos aprobada ANSI Z87.1 al realizar esta tarea.

▲ ADVERTENCIA: Nunca utilice solventes ni otros químicos abrasivos para limpiar las piezas no metálicas de la herramienta. Estos productos químicos pueden debilitar los materiales plásticos utilizados en estas piezas. Utilice un paño humedecido sólo con agua y jabón neutro. Nunca permita que penetre líquido dentro de la herramienta ni sumerja ninguna de las piezas en un líquido.

NOTA ÚNICAMENTE PARA LA BASE DE REBAJADO: Para limpiar las varillas de rebajado, use solamente un paño SECO. Estas varillas no requieren lubricación. Los lubricantes atrapan el polvo y reducen el rendimiento de su herramienta.

FALLA EN EL ENCENDIDO

Si la herramienta no enciende, verifique que las patas del conector del cable hagan buen contacto en el tomacorriente. También, vea si hay fusibles quemados o interruptores automáticos de circuito abiertos en la línea.

LUBRICACIÓN

Esta herramienta ha sido lubricada con una cantidad de lubricante de alta calidad suficiente para la vida útil de la unidad en condiciones normales de funcionamiento. No requiere de mayor lubricación.

INSPECCIÓN DE ESCOBILLAS

Para su seguridad y protección eléctrica continuas, la inspección y el reemplazo de escobillas en esta herramienta deberán realizarse SOLAMENTE por parte de un centro de servicio de fábrica PORTER-CABLE, un centro de servicio autorizado PORTER-CABLE u otro personal de servicio calificado.

Después de aproximadamente 100 horas de uso, lleve o envíe su herramienta a su centro de servicio de fábrica PORTER-CABLE o centro de servicio autorizado PORTER-CABLE más cercano, para que sea limpiada e inspeccionada completamente. Haga que reemplacen las piezas desgastadas y que lubriquen con lubricante nuevo. Haga que instalen nuevas escobillas y compruebe el desempeño de la herramienta.

Cualquier pérdida de potencia antes de la inspección de mantenimiento arriba mencionada puede indicar la necesidad del mantenimiento inmediato para su herramienta. NO CONTINÚE OPERANDO LA HERRAMIENTA EN ESTAS CONDICIONES. Si el voltaje para operación está correcto, devuelva su herramienta a la estación de servicio para conseguir mantenimiento inmediato.

PARA ENCERAR EL MOTOR Y LA BASE

Para mantener un funcionamiento suave al mover la unidad de motor en relación con la base, la parte exterior de la unidad de motor y el interior de la base pueden ser enceradas utilizando cualquier pasta de cera o cera líquida estándar. Por instrucciones del fabricante, frote la cera sobre el diámetro exterior de la unidad de motor y el diámetro interior de la base. Deje secar la cera y pula el residuo con un paño suave.

SERVICIO

PIEZAS DE REPUESTO

Utilice sólo piezas de repuesto idénticas. Para obtener una lista de piezas o para solicitar piezas, visite nuestro sitio Web en servicenet.portercable.com. También puede solicitar piezas en nuestro centro más cercano, o llamando a nuestro Centro de atención al cliente al (888) 848-5175.

MANTENIMIENTO Y REPARACIONES

Con el paso del tiempo, todas las herramientas de calidad requieren mantenimiento o reemplazo de las piezas. Para obtener información acerca de PORTER-CABLE, sus sucursales o un Centro de mantenimiento con garantía autorizado, visite nuestro sitio Web www.portercable.com o llame a nuestro Centro de atención al cliente al (888) 848-5175. Todas las reparaciones realizadas en nuestros centros de mantenimiento están completamente garantizadas en relación con los materiales defectuosos y la mano de obra. No podemos otorgar garantías en relación con las reparaciones ni los intentos de reparación de otras personas.

También puede escribirnos solicitando información a PORTER-CABLE, 4825 Highway 45 North, Jackson, Tennessee 38305; referencia: Mantenimiento de productos. Asegúrese de incluir toda la información mencionada en la placa de la herramienta (número de modelo, tipo, número de serie, etc.)

ACCESORIOS

▲ ADVERTENCIA: Debido a que no se han probado con este producto otros accesorios que no sean los que ofrece PORTER-CABLE, el uso de tales accesorios puede ser peligroso. Para un funcionamiento seguro, con este producto sólo deben utilizarse los accesorios recomendados por PORTER-CABLE.

Su proveedor de productos PORTER-CABLE, los Centros de mantenimiento de fábrica de PORTER-CABLE y los Centros de mantenimiento autorizados de PORTER-CABLE pueden suministrarle una línea completa de accesorios. Para obtener un catálogo o para conocer el nombre de su proveedor más cercano, visite nuestro sitio Web www.portercable.com.

REPARACIONES

Para asegurar la SEGURIDAD y la CONFIABILIDAD del producto, las reparaciones, el mantenimiento y los ajustes deben (inclusive inspección y cambio de carbones) ser realizados en un centro de mantenimiento en la fábrica PORTER-CABLE, en un centro de mantenimiento autorizado PORTER-CABLE u por otro personal de mantenimiento calificado. Utilice siempre piezas de repuesto idénticas.

PARA REPARACIÓN Y SERVICIO DE SUS HERRAMIENTAS ELÉCTRICAS, FAVOR DE DIRIGIRSE AL CENTRO DE SERVICIO MÁS CERCANO

CULIACAN, SIN

Blvd.Emiliano Zapata 5400-1 Poniente
Col. San Rafael (667) 717 89 99

GUADALAJARA, JAL

Av. La Paz #1779 - Col. Americana Sector Juárez (33) 3825 6978

MEXICO, D.F.

Eje Central Lázaro Cárdenas No. 18
Local D, Col. Obrera (55) 5588 9377

MERIDA, YUC

Calle 63 #459-A - Col. Centro (999) 928 5038

MONTERREY, N.L.

Av. Francisco I. Madero 831 Poniente - Col. Centro (818) 375 23 13

PUEBLA, PUE

17 Norte #205 - Col. Centro (222) 246 3714

QUERETARO, QRO

Av. San Roque 274 - Col. San Gregorio (442) 2 17 63 14

SAN LUIS POTOSI, SLP

Av. Universidad 1525 - Col. San Luis (444) 814 2383

TORREON, COAH

Blvd. Independencia, 96 Pte. - Col. Centro (871) 716 5265

VERACRUZ, VER

Prolongación Díaz Mirón #4280 - Col. Remes (229) 921 7016

VILLAHERMOSA, TAB

Constitución 516-A - Col. Centro (933) 312 5111

PARA OTRAS LOCALIDADES:

Si se encuentra en México, por favor llame al (55) 5326 7100

Si se encuentra en U.S., por favor llame al (888) 848-5175

PÓLIZA DE GARANTÍA

IDENTIFICACIÓN DEL PRODUCTO:

Sello o firma del Distribuidor.

Nombre del producto: _____ Mod./Cat.: _____

Marca: _____ Núm. de serie: _____

(Datos para ser llenados por el distribuidor)

Fecha de compra y/o entrega del producto: _____

Nombre y domicilio del distribuidor donde se adquirió el producto: _____

Este producto está garantizado por un año a partir de la fecha de entrega, contra cualquier defecto en su funcionamiento, así como en materiales y mano de obra empleados para su fabricación. Nuestra garantía incluye la reparación o reposición del producto y/o componentes sin cargo alguno para el cliente, incluyendo mano de obra, así como los gastos de transportación razonablemente erogados derivados del cumplimiento de este certificado.

Para hacer efectiva esta garantía deberá presentar su herramienta y esta póliza sellada por el establecimiento comercial donde se adquirió el producto, de no contar con ésta, bastará la factura de compra.

EXCEPCIONES

Esta garantía no será válida en los siguientes casos:

- Cuando el producto se hubiese utilizado en condiciones distintas a las normales;
- Cuando el producto no hubiese sido operado de acuerdo con el instructivo de uso que se acompaña;
- Cuando el producto hubiese sido alterado o reparado por personas distintas a las enlistadas al final de este certificado.

Anexo encontrará una relación de sucursales de servicio de fábrica, centros de servicio autorizados y franquiciados en la República Mexicana, donde podrá hacer efectiva su garantía y adquirir partes, refacciones y accesorios originales.

GARANTÍA LIMITADA POR TRES AÑOS

PORTER-CABLE reparará, sin cargo, cualquier falla que surja de defectos en el material o la fabricación del producto, por hasta tres años a contar de la fecha de compra. Esta garantía no cubre fallas de las piezas causadas por su desgaste normal o abuso a la herramienta. Para mayores detalles sobre la cobertura de la garantía e información acerca de reparaciones realizadas bajo garantía, visítenos en www.portercable.com o diríjase al centro de servicio más cercano. Esta garantía no aplica a accesorios o a daños causados por reparaciones realizadas o intentadas por terceros. Esta garantía le otorga derechos legales específicos, además de los cuales puede tener otros dependiendo del estado o provincia en que se encuentre.

Además de la garantía, las herramientas PORTER-CABLE están cubiertas por:

1 AÑO DE SERVICIO GRATUITO: PORTER-CABLE mantendrá la herramienta y reemplazará las piezas gastadas por su uso normal, sin cobro, en cualquier momento durante un año a contar de la fecha de compra.

GARANTÍA DE REEMBOLSO DE SU DINERO POR 90 DÍAS: Si no está completamente satisfecho con el desempeño de su máquina herramienta o clavadora PORTER-CABLE, cualquiera sea el motivo, podrá devolverlo hasta 90 días de la fecha de compra con su recibo y obtener el reembolso completo de su dinero – sin necesidad de responder a ninguna pregunta.

Para registrar la herramienta para obtener el mantenimiento cubierto por la garantía, visite nuestro sitio web en www.portercable.com.

AMÉRICA LATINA: Esta garantía no se aplica a los productos que se venden en América Latina.

Para los productos que se venden en América Latina, debe consultar la información de la garantía específica del país que viene en el empaque, llamar a la compañía local o visitar el sitio Web a fin de obtener esa información.

REEMPLAZO DE LAS ETIQUETAS DE ADVERTENCIA

Si sus etiquetas de advertencia se vuelven ilegibles o faltan, llame al (888) 848-5175 para que se las reemplacen gratuitamente.

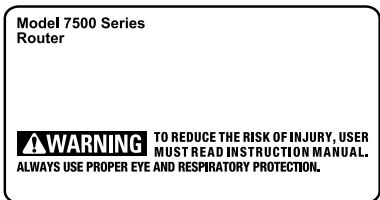

ESPECIFICACIONES

	7518	7519	7538
Tensión de alimentación:	120 V AC ~	120 V AC ~	120 V AC ~
Consumo de corriente:	15 A	15 A	15 A
Frecuencia de operación:	60 Hz	60 Hz	25-60 Hz
Potencia nominal:	1800 W	1800 W	1800 W
Rotación sin carga:	21 000/min	21 000/min	10 000 - 21 000/min

7539

Tensión de alimentación:	120 V AC ~
Consumo de corriente:	15 A
Frecuencia de operación:	60 Hz
Potencia nominal:	1800 W
Rotación sin carga:	10 000 - 21 000/min

SOLAMENTE PARA PROPÓSITO DE MÉXICO:
IMPORTADO POR: PORTER-CABLE S.A. DE C.V.
AVENIDA ANTONIO DOVALI JAIME, # 70 TORRE B PISO 9
COLONIA LA FE, SANTA FÉ
CÓDIGO POSTAL : 01210
DELEGACIÓN ALVARO OBREGÓN
MÉXICO D.F.
TEL.: (52) 555-326-7100
R.F.C.: BDE810626-1W7

Para servicio y ventas consulte
"HERRAMIENTAS ELÉCTRICAS"
en la sección amarilla.

