

KOHLER® Command PRO

CH23, CH620-CH740, CH750

CV23, CV620-CV740, CV750

Owner's Manual

EN
DA
FI
NO
RU
SV

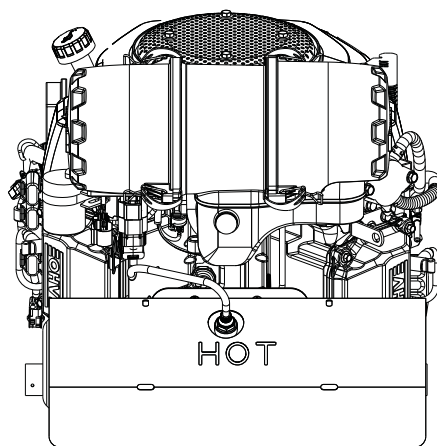
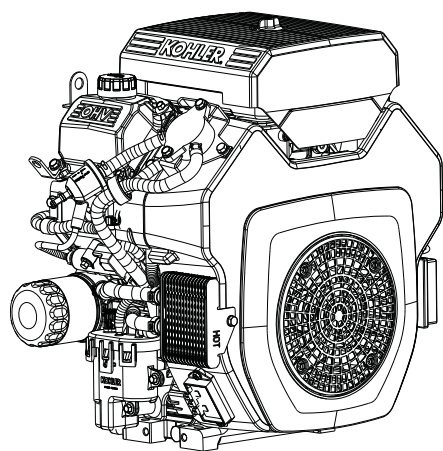

IMPORTANT:

Read all safety precautions and instructions carefully before operating equipment. Refer to operating instruction of equipment that this engine powers.

Ensure engine is stopped and level before performing any maintenance or service.

Warranty coverage as outlined in the warranty card and on KohlerEngines.com. Please review carefully as it provides your specific rights and obligations.

To maintain compliance with applicable emission regulations, exhaust system backpressure may not exceed limits which can be found on KohlerEngines.com. Search by Model No., then select Specs tab.

Kohler Engines has published CO2 values on KohlerEngines.com website.

Record engine information to reference when ordering parts or obtaining warranty coverage.

Engine Model _____

Specification _____

Serial Number _____

Purchase Date _____

Safety Precautions

⚠ WARNING: A hazard that could result in death, serious injury, or substantial property damage.

⚠ CAUTION: A hazard that could result in minor personal injury or property damage.

NOTE: is used to notify people of important installation, operation, or maintenance information.

	<p>⚠ WARNING</p> <p>Explosive Fuel can cause fires and severe burns.</p> <p>Do not fill fuel tank while engine is hot or running.</p>
	<p>Gasoline is extremely flammable and its vapors can explode if ignited. Store gasoline only in approved containers, in well ventilated, unoccupied buildings, away from sparks or flames. Spilled fuel could ignite if it comes in contact with hot parts or sparks from ignition. Never use gasoline as a cleaning agent.</p>

	<p>⚠ WARNING</p> <p>Carbon Monoxide can cause severe nausea, fainting or death.</p> <p>Avoid inhaling exhaust fumes. Never run engine indoors or in enclosed spaces.</p>
	<p>Engine exhaust gases contain poisonous carbon monoxide. Carbon monoxide is odorless, colorless, and can cause death if inhaled.</p>

	<p>⚠ WARNING</p> <p>Accidental Starts can cause severe injury or death.</p> <p>Disconnect and ground spark plug lead(s) before servicing.</p>
	<p>Before working on engine or equipment, disable engine as follows: 1) Disconnect spark plug lead(s). 2) Disconnect negative (-) battery cable from battery.</p>

	<p>⚠ WARNING</p> <p>Rotating Parts can cause severe injury.</p> <p>Stay away while engine is in operation.</p>
	<p>Keep hands, feet, hair, and clothing away from all moving parts to prevent injury. Never operate engine with covers, shrouds, or guards removed.</p>

	<p>⚠ CAUTION</p> <p>Electrical Shock can cause injury.</p> <p>Do not touch wires while engine is running.</p>
---	--

	<p>⚠ WARNING</p> <p>Hot Parts can cause severe burns.</p> <p>Do not touch engine while operating or just after stopping.</p>
	<p>Never operate engine with heat shields or guards removed.</p>

⚠ WARNING: This product can expose you to chemicals including carbon monoxide and benzene, which are known to the State of California to cause cancer and birth defects or other reproductive harm. For more information go to www.P65Warnings.ca.gov.

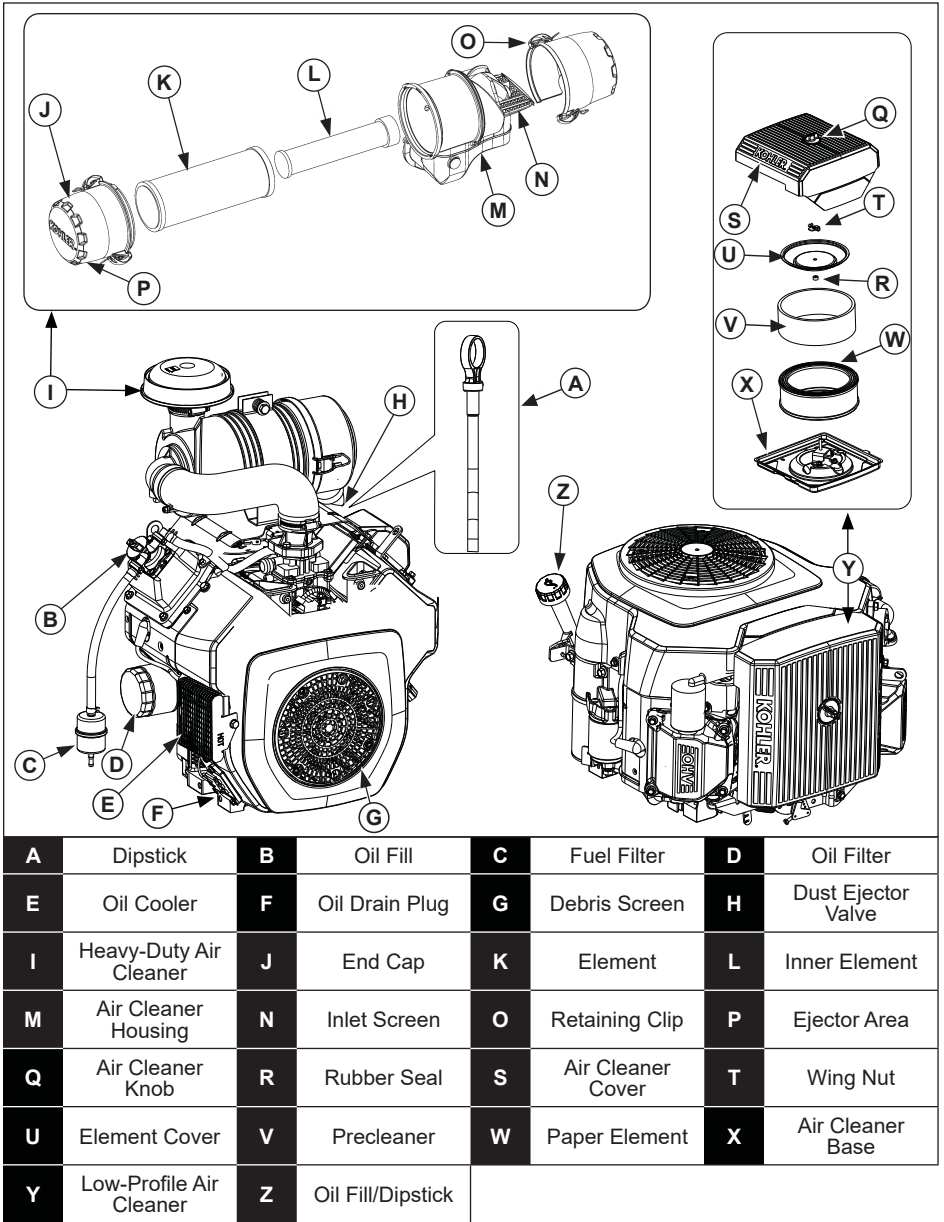



Visit KohlerEngines.com for service parts information and purchasing options.

Pre-Start Checklist

1. Check oil level. Add oil if low. Do not overfill.
2. Check fuel level. Add fuel if low. Check fuel system components and lines for leaks.
3. Check and clean cooling areas, air intake areas and external surfaces of engine (particularly after storage).
4. Check that air cleaner components and all shrouds, equipment covers, and guards are in place and securely fastened.
5. Check spark arrestor (if equipped).

Starting

	⚠ WARNING
	Carbon Monoxide can cause severe nausea, fainting or death. Avoid inhaling exhaust fumes. Never run engine indoors or in enclosed spaces.
Engine exhaust gases contain poisonous carbon monoxide. Carbon monoxide is odorless, colorless, and can cause death if inhaled.	

	⚠ WARNING
	Rotating Parts can cause severe injury. Stay away while engine is in operation.
Keep hands, feet, hair, and clothing away from all moving parts to prevent injury. Never operate engine with covers, shrouds, or guards removed.	

NOTE: Do not crank engine continuously for more than 10 seconds. Allow a 60 second cool down period between starting attempts. Failure to follow these guidelines can burn out starter motor.

NOTE: Upon start-up, a metallic ticking may occur. Run engine for 5 minutes. If noise continues, run engine at mid throttle for 20 minutes. If noise persists, take engine to your local Kohler authorized dealer.

Standard Choke System

1. Place throttle control midway between slow and fast positions. Place choke control into ON position.
2. Turn key switch to START position. Release switch as soon as engine starts. If starter does not turn engine over, shut off key switch immediately. Do not make further attempts to start engine until condition is corrected. Do not jump start. See your Kohler authorized dealer for trouble analysis.
3. Cold engine: Gradually return choke control to OFF position after engine starts and warms up. Engine/equipment may be operated during warm-up period, but it may be necessary to leave choke partially on until engine warms up.

Warm engine: return choke to OFF position as soon as engine starts.

eChoke™

• Above 32°F (0°C)

1. This feature will automatically make system adjustments to engine on start up with throttle in any position.

2. If engine does not start on first attempt, wait 3-5 seconds and try again (if no start after fourth attempt, wait 1 minute).
3. If engine does not start consistently by fifth attempt, turn key to OFF, pause briefly, and make another attempt. If engine does not start, consult Kohler authorized dealer for assistance.

• 32°F (0°C) and Below

1. This feature will automatically make system adjustments to engine on start up with throttle in any position (winter blend fuel is recommended).
2. If engine does not start on first attempt, wait 3-5 seconds and try again (if no start after fourth attempt wait 1 minute).
3. If engine does not start consistently by fifth attempt, turn key to OFF, pause briefly, and make another attempt. If engine does not start, consult Kohler authorized dealer for assistance.

Cold Weather Starting Hints

1. Use proper oil for temperature expected.
2. Disengage all possible external loads.
3. Use fresh winter grade fuel. Winter grade fuel is formulated to improve starting.
4. Make sure battery has a full charge.

Stopping

1. If possible, remove load by disengaging all PTO driven attachments.
2. Position throttle control between half and full throttle; stop engine.

Angle of Operation

Refer to operating instructions of equipment this engine powers. Do not operate this engine exceeding maximum angle of operation; see specification table. Engine damage could result from insufficient lubrication.

Engine Speed

NOTE: Do not tamper with governor setting to increase maximum engine speed. Overspeed is hazardous and will void warranty.

Cold Weather Operation

Anti-icing kits can be installed to improve cold weather operation and are available through your local Kohler authorized dealer.



High Altitude Operation

If this engine is operated at an altitude of 4000 ft. (1219 meters) or above, a high altitude carburetor kit is required. To obtain high altitude carburetor kit information or to find a Kohler authorized dealer, visit KohlerEngines.com or call 1-800-544-2444 (U.S. and Canada).

This engine should be operated in its original configuration below 4000 ft. (1219 meters).

Operating this engine with the wrong engine configuration at a given altitude may increase its emissions, decrease fuel efficiency and performance, and result in damage to the engine.

Maintenance Instructions

	 WARNING	Before working on engine or equipment, disable engine as follows: 1) Disconnect spark plug lead(s). 2) Disconnect negative (-) battery cable from battery.
	Accidental Starts can cause severe injury or death. Disconnect and ground spark plug lead(s) before servicing.	

Normal maintenance, replacement or repair of emission control devices and systems may be performed by any repair establishment or individual; however, warranty repairs must be performed by a Kohler authorized dealer found at KohlerEngines.com or 1-800-544-2444 (U.S. and Canada).

Maintenance Schedule

Weekly

- Check heavy-duty air cleaner element.

Every 25 Hours or Annually¹

- Service/replace low-profile precleaner.

Every 100 Hours or Annually¹

- Replace low-profile air cleaner element.
- Change oil.
- Remove cooling shrouds and clean cooling areas.
- Check oil cooler fins, clean as necessary (if equipped).

Every 200 Hours

- Change oil filter.
- Replace fuel filter.

Every 250 Hours¹

- Replace heavy-duty air cleaner element and check inner element.

Every 500 Hours¹

- Replace heavy-duty air cleaner inner element.
- Replace spark plugs and set gap.

Every 500 Hours²

- Have crankshaft spline lubricated.

¹ Perform these procedures more frequently under severe, dusty, dirty conditions.

² Have a Kohler authorized dealer perform this service.

Oil Recommendations

We recommend use of Kohler oils for best performance. Other high-quality detergent oils (including synthetic) of API (American Petroleum Institute) service class SJ or higher are acceptable. Select viscosity based on air temperature at time of operation as shown in table below.

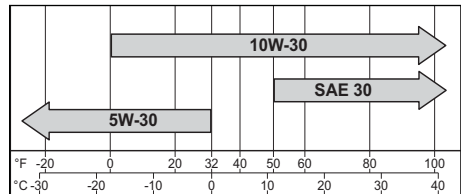

Check Oil Level

NOTE: To prevent extensive engine wear or damage, never run engine with oil level below or above operating range indicator on dipstick.

Ensure engine is cool. Clean oil fill/dipstick areas of any debris.

1. Remove dipstick; wipe oil off.
 - a. Press-in cap: reinsert dipstick into tube; press completely down.
or
 - b. Thread-on cap: reinsert dipstick into tube; rest cap on tube, do not thread cap onto tube.
2. Remove dipstick; check oil level. Level should be at top of indicator on dipstick.
3. If oil is low on indicator, add oil up to top of indicator mark.
4. Reinstall dipstick and tighten securely.

Change Oil and Filter

Change oil while engine is warm.

1. Clean area around oil fill cap/dipstick, drain plug/oil drain valve.
 - a. Remove drain plug and oil fill cap/dipstick. Allow oil to drain completely.
or
 - b. Open oil drain valve cap; if needed, attach a length of 1/2 in. I.D. hose to direct oil into appropriate container; twist valve drain body counterclockwise and pull. Remove dipstick. Allow oil to drain completely.
2. Clean area around oil filter. Place a container under filter to catch any oil and remove filter. Wipe off mounting surface.
 - a. Reinstall drain plug. Torque to 10 ft. lb. (13.6 N·m).
or
 - b. Close oil drain valve body, remove hose (if used), and replace cap.
3. Place new filter in shallow pan with open end up. Fill with new oil until oil reaches bottom of threads. Allow 2 minutes for oil to be absorbed by filter material.
4. Apply a thin film of clean oil to rubber gasket on new filter.
5. Refer to instructions on oil filter for proper installation.
6. Fill crankcase with new oil. Level should be at top of indicator on dipstick.
7. Reinstall oil fill cap/dipstick and tighten securely.

8. Start engine; check for oil leaks. Stop engine; correct leaks. Recheck oil level.
9. Dispose of used oil and filter in accordance with local ordinances.

Oil Sentry™ (if equipped)

This switch is designed to prevent engine from starting in a low oil or no oil condition. Oil Sentry™ may not shut down a running engine before damage occurs. In some applications this switch may activate a warning signal. Read your equipment manuals for more information.

Fuel Recommendations

	WARNING
	Explosive Fuel can cause fires and severe burns. Do not fill fuel tank while engine is hot or running.
Gasoline is extremely flammable and its vapors can explode if ignited. Store gasoline only in approved containers, in well ventilated, unoccupied buildings, away from sparks or flames. Spilled fuel could ignite if it comes in contact with hot parts or sparks from ignition. Never use gasoline as a cleaning agent.	

NOTE: E15, E20 and E85 are NOT approved and should NOT be used; effects of old, stale or contaminated fuel are not warrantable.

Fuel must meet these requirements:

- Clean, fresh, unleaded gasoline.
- Octane rating of 87 (R+M)/2 or higher.
- Research Octane Number (RON) 90 octane minimum.
- Gasoline up to 10% ethyl alcohol, 90% unleaded is acceptable.
- Methyl Tertiary Butyl Ether (MTBE) and unleaded gasoline blend (max 15% MTBE by volume) are approved.
- Do not add oil to gasoline.
- Do not overfill fuel tank.
- Do not use gasoline older than 30 days.

Fuel Line

Low permeation fuel line must be installed on carbureted Kohler Co. engines to maintain EPA and CARB regulatory compliance.

Spark Plugs



CAUTION

Electrical Shock can cause injury.
Do not touch wires while engine is running.

Clean out spark plug recess. Remove plug and replace.

1. Check gap using wire feeler gauge. Adjust gap, see specification table for adjustment.
2. Install plug into cylinder head.
3. Torque plug to 20 ft. lb. (27 N·m).

Air Cleaner

NOTE: Operating engine with loose or damaged air cleaner components could cause premature wear and failure. Replace all bent or damaged components.

NOTE: Paper element cannot be blown out with compressed air.

Low-Profile/Commercial Mower

Loosen knob and remove air cleaner cover.

Precleaner:

1. Remove precleaner from paper element.
2. Replace or wash precleaner in warm water with detergent. Rinse and allow to air dry.
3. Saturate precleaner with new engine oil; squeeze out excess oil.
4. Reinstall precleaner over paper element.

Paper Element:

1. Clean area around element. Remove wing nut, element cover, and paper element with precleaner.
2. Separate precleaner from element; service precleaner and replace paper element.
3. Check condition of rubber seal and replace if necessary.
4. Install new paper element on base; install precleaner over paper element; reinstall element cover and secure with wing nut.

Reinstall air cleaner cover and secure with knob.

Heavy-Duty

1. Unhook retaining clips and remove end cap(s).
2. Check and clean inlet screen (if equipped).
3. Pull air cleaner element out of housing and replace. Check condition of inner element; replace when dirty.
4. Check all parts for wear, cracks, or damage, and that ejector area is clean.

5. Install new element(s).

6. Reinstall end cap(s) with dust ejector valve/screen down; secure with retaining clips.

Breather Tube

Ensure both ends of breather tube are properly connected.

Oil Cooler (if equipped)

1. Clean fins with a brush or compressed air.
2. Remove two screws securing oil cooler, and tilt to clean back side.
3. Reinstall oil cooler.

Air Cooling



WARNING

Hot Parts can cause severe burns.

Do not touch engine while operating or just after stopping.

Never operate engine with heat shields or guards removed.

Proper cooling is essential. To prevent over heating, clean screens, cooling fins, and other external surfaces of engine. Avoid spraying water at wiring harness or any electrical components. See Maintenance Schedule.

Repairs/Service Parts

We recommend that you use a Kohler authorized dealer for all maintenance, service, and replacement parts for engine. To find a Kohler authorized dealer visit KohlerEngines.com or call 1-800-544-2444 (U.S. and Canada).

Storage

If engine will be out of service for 2 months or more follow procedure below.

1. Add Kohler PRO Series fuel treatment or equivalent to fuel tank. Run engine 2-3 minutes to get stabilized fuel into fuel system (failures due to untreated fuel are not warrantable).
2. Change oil while engine is still warm from operation. Remove spark plug(s) and pour about 1 oz. of engine oil into cylinder(s). Replace spark plug(s) and crank engine slowly to distribute oil.
3. Disconnect negative (-) battery cable.
4. Store engine in a clean, dry place.

Troubleshooting

Do not attempt to service or replace major engine components, or any items that require special timing or adjustment procedures. This work should be performed by a Kohler authorized dealer.

Problem	Possible Cause							
	No Fuel	Improper Fuel	Dirt In Fuel Line	Dirty Debris Screen	Incorrect Oil Level	Engine Overloaded	Dirty Air Cleaner	Faulty Spark Plug
Will Not Start	•	•	•		•	•	•	•
Hard Starting		•	•		•	•	•	•
Stops Suddenly	•		•	•	•	•	•	•
Lacks Power		•	•	•	•	•	•	•
Operates Erratically		•	•	•		•	•	•
Knocks or Pings		•		•		•		•
Skips or Misfires		•	•	•			•	•
Backfires		•	•			•	•	•
Overheats		•	•	•	•	•	•	
High Fuel Consumption						•	•	•

Engine Specifications

Model	Bore	Stroke	Displacement	Oil Capacity (Refill)	Spark Plug Gap	Maximum Angle of Operation (@ full oil level)*
CH621	3.03 in. (77 mm)	2.6 in. (67 mm)	38.1 cu. in. (624 cc)	1.7-1.9 U.S. qt. (1.6-1.8 L)	0.030 in. (0.76 mm)	25°
CV621						
CH641						
CV641						
CH620	3.2 in. (80 mm)		41 cu. in. (674 cc)			
CV620						
CH640						
CV640						
CH23/CH680			44.2 cu. in. (725 cc)			
CH670						
CV23/CV680						
CV670						
CH730	3.27 in. (83 mm)	45.6 cu. in. (747 cc)				
CV730						
CH740						
CV740						
CH750		2.72 in. (69 mm)				
CV750						

*Exceeding maximum angle of operation may cause engine damage from insufficient lubrication. Additional specification information can be found in service manual at KohlerEngines.com.

Any and all horsepower (hp) references by Kohler are Certified Power Ratings and per SAE J1940 & J1995 hp standards. Details on Certified Power Ratings can be found at KohlerEngines.com.

Emission Control System

Exhaust Emission Control System for models CH23, CV23, CH620-CH740, CV620-CV740, CH750, and CV750 is EM for U.S. EPA, California, and Europe.

NOTE: Tampering with the engine and its emission control system voids the EPA Certificate of Conformity, ARB Executive Order, and EU type-approval.

KOHLER® Command PRO

DA

CH23, CH620-CH740, CH750

CV23, CV620-CV740, CV750

Betjeningsvejledning

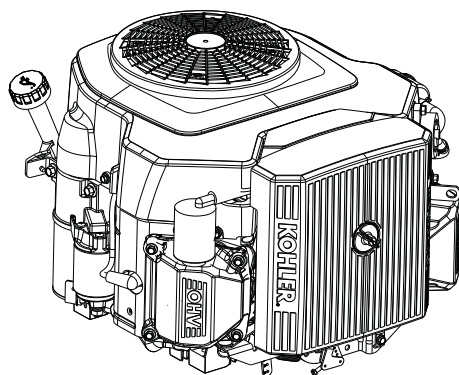
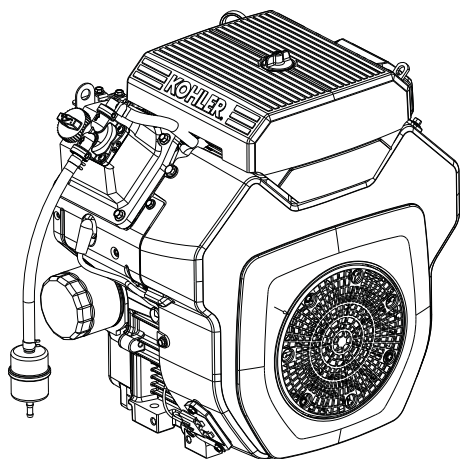

VIGTIGT:

Læs alle sikkerhedsforholdsregler omhyggeligt, før du betjener udstyret. Se betjeningsvejledningen til det udstyr, der er sluttet til denne motor.

Sørg for, at motoren er stoppet og befinder sig i vandret position, før der udføres nogen former for vedligeholdelse eller service.

Garantidækningen fremgår af garantikortet og findes på KohlerEngines.com. Gennemgå omhyggeligt materialet, eftersom det indeholder oplysninger om dine specifikke rettigheder og forpligtelser.

For at opretholde overensstemmelsen med gældende emissionsregler må modtrykket i udstødningssystemet ikke overskride de grænser, der fremgår af KohlerEngines.com. Søg efter modelnummer, og vælg derefter fanen Specs.

Kohler Engines har offentliggjort CO₂-værdier på hjemmesiden KohlerEngines.com.

Notér oplysningerne om motoren som reference, når du skal bestille reservedele eller have udført garantiarbejde.

Motormodel _____

Specifikationer _____

Serienummer _____

Købsdato _____

Sikkerhedsforanstaltninger

⚠ ADVARSEL: Der kan opstå en faresituation med død, alvorlig kvæstelser eller omfattende tingskade til følge.

⚠ FORSIGTIG: Der kan opstå en faresituation med mindre kvæstelser eller tingskade til følge.

BEMÆRK: anvendes til at underrette personer om vigtige oplysninger vedr. installation, betjening eller vedligeholdelse.

	<p>⚠ ADVARSEL</p> <p>Eksplodivt brændstof kan medføre brand og alvorlige forbrændinger.</p> <p>Undlad at fylde brændstoffanken, mens motoren er varm eller kører.</p>
<p>Benzin er meget brandfarligt, og benzindampe kan eksplodere, hvis de antændes. Opbevar altid benzin i godkendte beholdere i ikke-beboede bygninger med god ventilation og i god afstand fra gnister og flammer. Spildt brændstof kan antændes, hvis det kommer i kontakt med varme dele eller gnister fra tændingen. Brug aldrig benzin til rengøring.</p>	

	<p>⚠ ADVARSEL</p> <p>Kulmonoxid kan medføre alvorlig kvalme, besvimelse eller døden.</p> <p>Undgå indåndning af udstødningsgasser. Lad aldrig motoren køre indendørs eller i lukkede rum.</p>
<p>Udstødningsgasser fra motoren indeholder giftig kulmonoxid. Kulmonoxid er lugtfri og farveløs og kan være livsfarlig ved indåndning.</p>	

	<p>⚠ ADVARSEL</p> <p>Utsigtet start kan medføre alvorlig personskade eller døden.</p> <p>Afbryd tændrørskabler, og forbind dem til jord før service.</p>
<p>Før du udfører arbejde på motoren eller udstyret, skal du frakoble motoren på følgende måde: 1) Afbryd tændrørskablet eller -kablerne. 2) Frakobl det negative (-) batterikabel fra batteriet.</p>	

	<p>⚠ ADVARSEL</p> <p>Roterende dele kan forårsage alvorlige personskader.</p> <p>Hold sikker afstand, når motoren kører.</p>
<p>Hold hænder, fødder, hår og tøj i sikker afstand fra alle roterende dele, så du undgår at komme til skade. Lad aldrig motoren køre, mens dæksler, kapper og afskærmninger er afmonteret.</p>	

	<p>⚠ FORSIGTIG</p> <p>Elektrisk stød kan medføre personskade.</p> <p>Undlad at berøre ledningerne, når motoren kører.</p>
--	--

	<p>⚠ ADVARSEL</p> <p>Varme dele kan medføre alvorlige forbrændinger.</p> <p>Undlad at berøre motoren under drift eller lige efter standning.</p>
<p>Lad aldrig motoren køre, når varmeskærme og afskærmninger er afmonteret.</p>	

<p>⚠ ADVARSEL: Brug af dette produkt kan udsætte dig for kemikalier, herunder kulilte og benzen, som i den amerikanske delstat Californien er kendt for at kunne forårsage kræft og fødselsdefekter eller andre skader på forplantningssystemet. Du kan finde flere oplysninger på www.P65Warnings.ca.gov.</p>

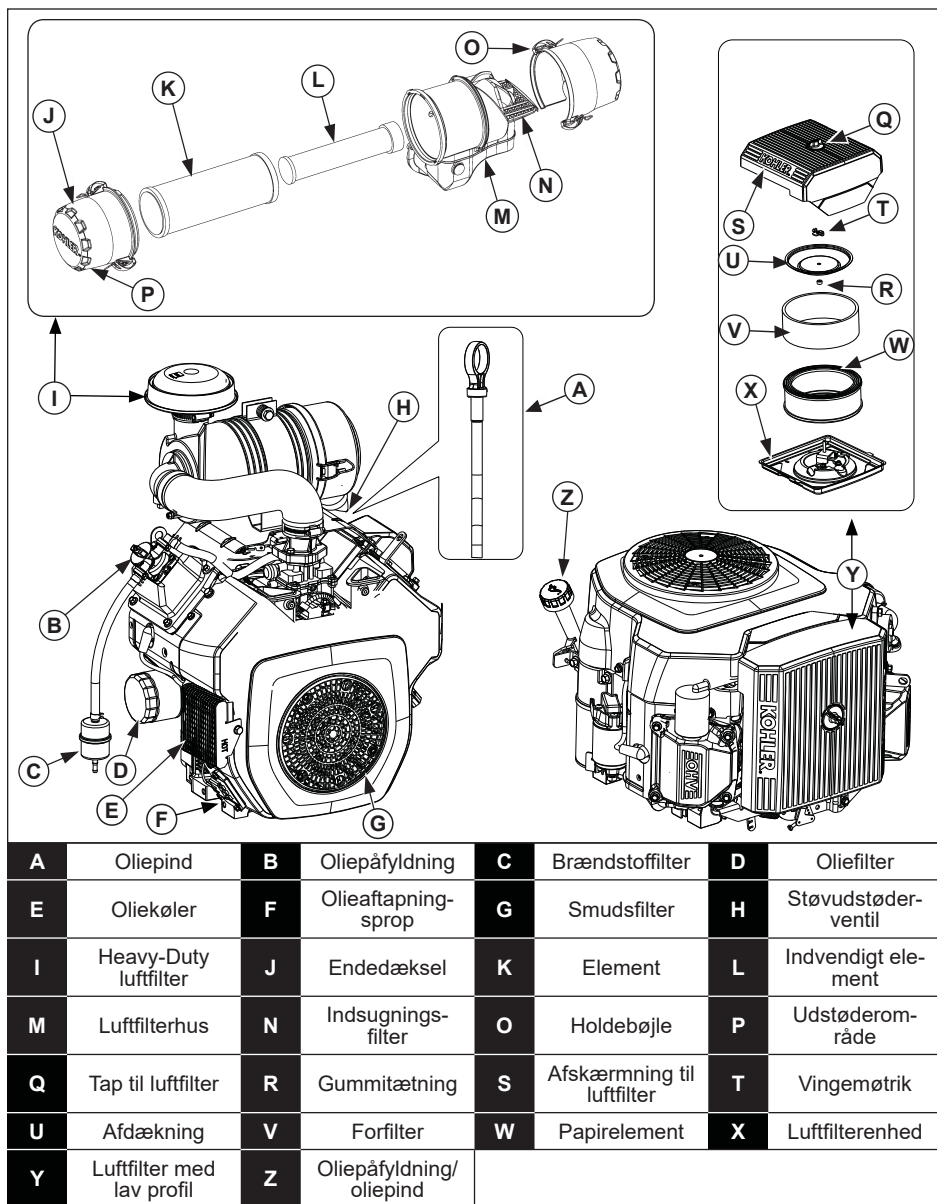

Besøg KohlerEngines.com for at få oplysninger om reservedele og købsmuligheder.

Tjekliste før start

1. Kontrollér oliestanden. Tilsæt olie ved lav oliestand. Fyld ikke for meget brændstof på.
2. Kontrollér brændstofstanden. Tilsæt brændstof ved lav brændstofstand. Kontrollér brændstofs-systemets komponenter og slanger for lækage.
3. Kontrollér og rengør køleområder, luftindtag og udvendige overflader på motoren (navnlig efter opbevaring).
4. Kontrollér, at luftfilterets komponenter og alle kapper, dæksler og afskærmninger sidder, hvor de skal og er forsvarligt fastgjorte.
5. Kontrollér gnistfang (hvis monteret).

Start af motoren

	⚠ ADVARSEL
	Kulmonoxid kan medføre alvorlig kvalme, besvimelse eller døden. Undgå indånding af udstødningsgasser. Lad aldrig motoren køre indendørs eller i lukkede rum.
Udstødningsgasser fra motoren indeholder giftig kulmonoxid. Kulmonoxid er lugtfri og farveløs og kan være livsfarlig ved indånding.	

	⚠ ADVARSEL
	Roterende dele kan forårsage alvorlige personskader. Hold sikker afstand, når motoren kører.
Hold hænder, fødder, hår og tøj i sikker afstand fra alle roterende dele, så du undgår at komme til skade. Lad aldrig motoren køre, mens dæksler, kapper og afskærmninger er afmonteret.	

BEMÆRK: Forsøg ikke på at tørne motoren i mere end 10 sekunder ad gangen. Vent 60 sekunder, mens motoren køler ned, mellem hver startforsøg. Hvis du ikke overholder disse anvisninger, kan det medføre, at startermotoren brænder sammen.

BEMÆRK: Ved start kan der forekomme en metallisk tikken. Lad motoren køre i 5 minutter. Hvis støjen fortsætter, køres motoren ved mellemgas i 20 minutter. Hvis støjen varer ved, indleveres motoren til den lokale autoriserede Kohler-forhandler.

Standard-chokersystem

1. Sæt gasreguleringen i midterstilling mellem positionerne Langsom og Hurtig. Sæt chokergrebet i positionen TIL.
2. Drej nøgleafbryderen til positionen START. Slip kontakten, når motoren starter. Hvis starteren ikke tørner motoren, skal du slukke for nøgleafbryderen øjeblikkeligt. Forsøg ikke på at starte motoren igen, før fejlen i motoren er afhjulpet. Forsøg ikke på at chokstarte motoren. Kontakt din autoriserede Kohler-forhandler for at få udført en fejlanalyse.
3. Kold motor: Sæt gradvist chokerarmen tilbage i positionen FRA, når motoren er startet og varmer op. Motoren/udstyret kan anvendes under opvarmningsperioden, men det kan være nødvendigt kun at aktivere chokeren delvist, indtil motoren er varmet op.

Varm motor: sæt chokeren på FRA igen, når motoren starter.

eChoke™

• Over 0 °C

1. Denne funktion foretager automatisk systemjusteringer af motoren ved start med gasspjældet i en vilkårlig position.
2. Hvis motoren ikke starter i første forsøg, skal du vente 3-5 sekunder og prøve igen (hvis den ikke starter efter fjerde forsøg, skal du vente 1 minut).
3. Hvis motoren konsekvent ikke starter i femte forsøg, drejes nøglen til FRA-position, vent et øjeblik, og prøv igen. Hvis motoren ikke starter, skal du kontakte en autoriseret Kohler-forhandler for at få hjælp.

• 0 °C eller lavere

1. Denne funktion foretager automatisk systemjustering af motoren ved start med gasspjældet i en vilkårlig position (brændstof til vinterbrug anbefales).
2. Hvis motoren ikke starter i første forsøg, skal du vente 3-5 sekunder og prøve igen (hvis den ikke starter efter fjerde forsøg, skal du vente 1 minut).
3. Hvis motoren konsekvent ikke starter i femte forsøg, drejes nøglen til FRA-position, vent et øjeblik, og prøv igen. Hvis motoren ikke starter, skal du kontakte en autoriseret Kohler-forhandler for at få hjælp.

Tips til start i koldt vejr

1. Brug olie, der er velegnet til den forventede temperatur.
2. Frakobl al ekstern belastning.
3. Brug frisk olie til vinterbrug. Olie til vinterbrug er sammensat for at forbedre start.
4. Sørg for, at batteriet er fuldt opladet.

Standsnings af motoren

1. Fjern belastning ved evt. af frakoble PTO-drevet tilbehør.
2. Sæt gasreguleringen mellem halv og fuld gas. Stands motoren.

Driftsvinkel

Se betjeningsvejledningen til det udstyr, der er sluttet til denne motor. Motorens maksimale driftsvinkel må ikke overskrides. Se specifikationstabellen. Der kan opstå motorskade ved manglende smøring.

Motorhastighed

BEMÆRK: Undlad at ændre på regulatoren for at øge motorens hastighed. Overhastighed er farligt og vil ugyldiggøre garantien.

Drift i koldt vejr

Der kan monteres anti-tilisningsæt for at forbedre funktionen i koldt vejr, og de fås hos den lokale autoriserede Kohler-forhandler.

Drift i store højder





Hvis denne motor anvendes i en højde af 1200 meter eller derover, kræves der et karburatorsæt til store højder. Du kan få oplysninger om karburatorsættet til store højder eller finde en autoriseret Kohler-forhandler ved at besøge KohlerEngines.com eller ringe 1-800-544-2444 (USA og Canada).

DA

Denne motor skal anvendes med den originale konfiguration under 1200 meter.

Hvis denne motor anvendes med den forkerte motor konfiguration i en given højde, kan det øge dens emissioner, mindske brændstoffektiviteten og ydelsen, og det kan resultere i beskadigelse af motoren.

Vedligeholdelsesvejledning

  	 ADVARSEL	Før du udfører arbejde på motoren eller udstyret, skal du frakoble motoren på følgende måde: 1) Afbryd tændrørskablet eller -kablerne. 2) Frakobl det negative (-) batterikabel fra batteriet.
	Utilsigtet start kan medføre alvorlig personskade eller døden. Afbryd tændrørskabler, og forbind dem til jord før service.	

Normal vedligeholdelse, udskiftning eller reparation af emissionsbegrænsende udstyr og systemer kan udføres af et almindeligt værksted eller enkeltpersoner. Imidlertid skal garantireparationer udføres af en autoriseret Kohler-forhandler, der kan findes på KohlerEngines.com eller ved at ringe på 1-800-544-2444 (USA og Canada).

Vedligeholdelsesskema

Ugentlig

- Kontrollér heavy-duty-luftfilterelementet.

Årligt eller for hver 25 timer¹

- Servicér/udskift lavprofilsforfilter.

Årligt eller for hver 100 timer¹

- Rens luftfilterelementet med lav profil.
- Skift olie.
- Fjern kølekapper, og rengør køleområder.
- Kontrollér olieklæberribbe, og rengør dem om nødvendigt (hvis monteret).

For hver 200 timer

- Skift oliefilter.
- Udskift benzinfileret.

For hver 250 timer¹

- Udskift heavy-duty-luftfilterelementet, og kontrollér det indvendige element.

For hver 500 timer¹

- Udskift det indvendige heavy-duty-luftfilterelement.
- Udskift tændrørene, og indstil gabet.

For hver 500 timer²

- Få krumtapakslens noter smurt.

¹ Vedligeholdelsesprocedurerne skal udføres hyppigere i meget støvede og snavsede omgivelser.

² Få en autoriseret Kohler-forhandler til at udføre denne service.

Anbefalinger vedrørende olie

Vi anbefaler brug af olie fra Kohler af hensyn til optimal ydelse. Andre højkvalitative olier (herunder syntetiske) i API-serviceklasse (American Petroleum Institute) SJ eller højere er acceptable. Vælg viskositet på baggrund af lufttemperaturen ved driftstidspunktet som vist i tabellen nedenfor.

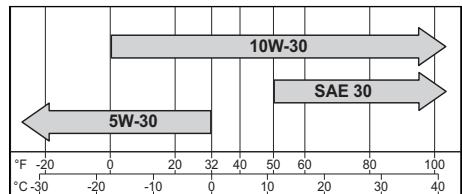

Kontrol af oliestand

BEMÆRK: Med henblik på at forebygge øget motorslitage eller -skade må motoren aldrig køre med en oliestand, der er lavere eller højere end det niveau, der fremgår af oliepinden.

Sørg for, at motoren er kold. Rengør oliepåfyldnings-/målepindområderne for urenheder.

1. Tag oliepinden op, og aftør olien.
 - a. Klæmdæksel: sæt oliepinden i røret igen, og tryk den helt ned.
eller
 - b. Dæksel med gevind: Sæt oliepinden ind i røret igen; sæt hættten på røret, men skru den ikke fast.
2. Tag oliepinden op, og aflæs oliestanden. Oliestanden bør befinde sig øverst på oliepindens indikator.
3. Hvis oliestanden er lav, skal du påfylde olie op til overkanten af indikatormærket.
4. Sæt oliepinden i igen, og stram godt.

Udskiftning af olie og filter

Skift olie, når motoren er varm

1. Rengør området omkring oliepåfyldningsdækslet/oliepinden og aftapningsproppen/olieaftapningsventil.
 - a. Afmonter aftapningsproppen og oliepåfyldningsdækslet/oliepinden. Dræn al olien.
eller
 - b. Åbn olieaftapningsventilen. Om nødvendigt fastgøres en slange med en indvendig diameter på 1/2 in. til at føre olien ind i den relevante beholder. Drej ventilaftapningen mod uret og træk. Afmonter oliepinden. Dræn al olien.
2. Rengør området omkring oliefilteret. Anbring en beholder under filteret, som kan opsamle olien, og afmonter filteret. Tør monteringsfladen af.
 - a. Monter aftapningsproppen igen. Spænd til et tilspændingsmoment på 13,6 Nm.
eller
 - b. Luk olieaftapningsventilen, afmonter slangen (hvis anvendt) og sæt dækslet på igen.
3. Anbring det nye filter i en flad beholder med åbningen opad. Påfyld ny olie, indtil olien når bunden af gevindet. Vent 2 minutter, indtil filteret har absorberet olien.
4. Påfør en tynd film af ren olie på gummipakningen på det nye filter.
5. Se den korrekte montering i brugsanvisningen til oliefilteret.
6. Påfyld ren olie i krumtaphuset. Oliestanden bør befinde sig øverst på oliepindens indikator.

7. Sæt oliepåfyldningsdækslet/oliepinden på igen, og stram godt til.
8. Start motoren. Kontrollér, om der er olie-lækager. Stands motoren. Afhjælp lækagerne. Kontrollér oliestanden igen.
9. Kassér den brugte olie og det brugte filter i overensstemmelse med lokale regulativer.

Oil Sentry™ (hvis monteret)

Denne kontakt har til formål at forhindre motorstart ved lav oliestand eller ved oliemangel. Oil Sentry™ vil muligvis ikke være i stand til at lukke en kørende motor ned, før der opstår motorskade. I visse situationer aktiverer denne kontakt muligvis et advarselssignal. Se manualerne til udstyret for at få yderligere oplysninger.

Anbefalet brændstof

	⚠ ADVARSEL
	Eksplodivt brændstof kan medføre brand og alvorlige forbrændinger. Undlad at fylde brændstoftanken, mens motoren er varm eller kører.
Benzin er meget brandfarligt, og benzindampe kan eksplodere, hvis de antændes. Opbevar altid benzin i godkendte beholdere i ikke-beboede bygninger med god ventilation og i god afstand fra gnister og flammer. Spildt brændstof kan antændes, hvis det kommer i kontakt med varme dele eller gnister fra tændingen. Brug aldrig benzin til rengøring.	

BEMÆRK: E15, E20 og E85 er IKKE godkendt og må IKKE benyttes. Skader, der opstår som følge af brug af gammel eller forurenset brændstof, er ikke dækket af garantien.

Brændstof skal imødekomme disse krav:

- Ren, ny blyfri benzin.
- Oktantal på mindst 87 (R+M)/2.
- RON (Research Octane Number) på mindst 90.
- Benzin indeholdende op til 10 % ethylalkohol, 90 % blyfri er tilladt.
- Metyl-tertiær-butylæter (MTBE) og blyfri benzinblanding (maks. 15 masseprocent MTBE) er tilladt.
- Undlad at blande olie i benzinen.
- Undlad at overfylde tanken.
- Benyt ikke benzin, der er ældre end 30 dage.

Brændstofslange

Der skal være monteret brændstofslinger med lav gennemtrængning på karburerede motorer fra Kohler Co. med henblik på at overholde regulativerne EPA og CARB.

Tændrør

	⚠ FORSIGTIG!
	Elektrisk stød kan medføre personskade. Undlad at berøre ledningerne, når motoren kører.

Rengør tændrørets forsækning. Afmonter tændrøret, og udskift det.

1. Kontrollér gnistgabets ved hjælp af et søgerblad. Juster gabet. Se specifikationstabellen vedr. justering.
2. Monter tændrøret i topstykkeet.
3. Spænd tændrøret til et tilspændingsmoment på 27 Nm.

Luftfilter

BEMÆRK: Kørsel af motoren med løse eller beskadigede luftfilterkomponenter kan forårsage øget slitage og funktionssvigt. Udskift alle bøjede eller beskadigede dele.

BEMÆRK: Papirelementet kan ikke blæses ud med trykluft.

Lavprofils-/kommerciel plæneklipper

Løsn tappen, og afmonter afskærmningen til luftfilteret.

Forfilter:

1. Afmonter forfilteret fra papirelementet.
2. Udskift eller vask forfilteret i varmt vand tilsat rengøringsmiddel. Skyl og lufttør.
3. Mæt forfilteret med ny motorolie, og pres overskydende olie ud.
4. Monter forfilteret over papirelementet igen.

Papirelement:

1. Rengør området rundt om elementet. Afmonter vingemøtrik, elementafdækning og papirelementet med forfilter.
2. Adskil forfilteret fra elementet. Servicér forfilteret, og udskift papirelementet.
3. Kontrollér tilstanden af gummitætningen og udskift om nødvendigt.
4. Monter et nyt papirelement på enheden, monter forfilteret over papirelementet, monter elementafdækningen igen og fastgør med vingemøtrikken.

Monter afdækningen til luftfilteret igen, og fastgør den med tappen.

Heavy-Duty

1. Afmonter holdebjølen og afmonter endedækslet/dækslerne.
2. Kontrollér og rengør indsuigningsfilteret (hvis monteret).
3. Træk luftfilterelementet ud af huset og udskift det. Kontrollér tilstanden af det indvendige element, og udskift det, hvis det er tilsmudset.

4. Kontrollér alle dele for slitage, revner eller skader, og at udstødningsområdet er rent.

5. Monter nyt/nye element/elementer.

6. Monter endedækslet/dækslerne igen med støvudstødeventil/filter nedad, og fastgør med holdebjølen.

DA

Udluftningsslange

Kontrollér, at begge ender af udluftningsslangen er korrekt tilsluttet.

Oliekøler (hvis monteret)

1. Rengør køleribber med en børste eller trykluft.
2. Afmonter to skruer, der fastholder olie-køleren, og vip den for at rengøre bagsiden.
3. Monter olie-køleren igen.

Luftkøling

	⚠ ADVARSEL
	Varmer dele kan medføre alvorlige forbrændinger. Undlad at berøre motoren under drift eller lige efter standning.
Lad aldrig motoren køre, når varmeskærme og afskærmninger er afmonteret.	

Korrekt køling er altoverskyggende. Med henblik på at forebygge overophedning skal skærme, køleribber og andre udvendige overflader på motoren rengøres. Undgå at sprøjte vand på ledningsnettet og alle elektriske komponenter. Se vedligeholdelsesskema.

Reparationer/reservedele

Vi anbefaler, at du benytter dig af en autoriseret Kohler-forhandler i forbindelse med al vedligeholdelse, service og udskiftning af motordele. Der findes oplysninger om autoriserede Kohler-forhandlere på KohlerEngines.com. Du kan også ringe på 1-800-544-2444 (USA og Canada).

Opbevaring

Hvis motoren ikke skal være i drift i to måneder eller mere, skal nedenstående procedure følges.

1. Tilsæt Kohler PRO Series-brændstofbetingelser eller tilsvarende til brændstofftanken. Lad motoren køre i 2-3 minutter for at få stabiliseret brændstof ind i brændstoffsystemet (fejlløst pga. ubehandlet brændstof er ikke dækket af garantien).
2. Skift olie, mens motoren stadig er varm efter brug. Afmonter tændrøret eller tændrørene, og tilsæt ca. 30 ml til cylinderen eller cylindrene. Sæt tændrøret eller tændrørene tilbage, og tørn langsomt motoren for at fordele olien.
3. Afbryd det negative (-) batterikabel.
4. Opbevar motoren på et rent og tørt sted.

Fejlfinding

Forsøg ikke selv at reparere eller udskifte større motorkomponenter eller andre elementer, der kræver særlig justering af timing eller indstilling. Dette arbejde bør udføres af en autoriseret Kohler-forhandler.

Problem	Mulig årsag							
	Ingen brændstof	Forkert brændstof	Snavs i brændstofslangen	Snavs i smudsfilter	Forkert oliestand	Motoren er overbelastet	Snavsset luftfilter	Tændrøret er defekt
Vil ikke starte	•	•	•		•	•	•	•
Svær at starte		•	•		•	•	•	•
Stopper pludselig	•		•	•	•	•	•	•
Mangler kraft		•	•	•	•	•	•	•
Kører ujævnt		•	•	•		•	•	•
Banker eller pinger		•		•		•		•
Fejltænder eller sætter ud		•	•	•			•	•
Slår tilbage		•	•			•	•	•
Overopheder		•	•	•	•	•	•	
Højt brændstofforbrug						•	•	•

Motorspecifikationer

Model	Boring	Slaglængde	Slagvolumen	Oliekapacitet (genpåfyldning)	Gnistgab	Maksimal driftsvinkel (ved fuld oliestand)*
CH621	77 mm	67 mm	624 cc	1,6-1,8 L	0,76 mm	25°
CV621						
CH641						
CV641						
CH620	80 mm					
CV620						
CH640						
CV640						
CH23/CH680						
CV23/CV680						
CH670	83 mm	67 mm	674 cc			
CV670						
CH730				725 cc		
CV730						
CH740		69 mm	747 cc			
CV740						
CH750						
CV750						

*Overskridelse af maksimal driftsvinkel kan forårsage motorskader pga. utilstrækkelig smøring.

Yderligere oplysninger om specifikationer findes i servicehåndbogen på KohlerEngines.com.

Alle referencer til hestekræfter (hk) fra Kohler er certificerede effektal og gældende iht. hk-standarderne SAE J1940 og J1995. Der findes flere oplysninger om certificerede effektal på KohlerEngines.com.

Emissionskontrollsystem

Emissionskontrollsystemet for udstødning for modellerne CH23, CV23, CH620-CH740, CV620-CV740, CH750 og CV750 er EM for det amerikanske EPA, Californien og Europa.

BEMÆRK! Modifikationer på motoren og dens emissionskontrollsystem vil gøre EPA Certificate of Conformity, ARB Executive Order og EU-typegodkendelsen ugyldige.

KOHLER® Command PRO

CH23, CH620-CH740, CH750

CV23, CV620-CV740, CV750

Käyttäjän käsikirja

FI

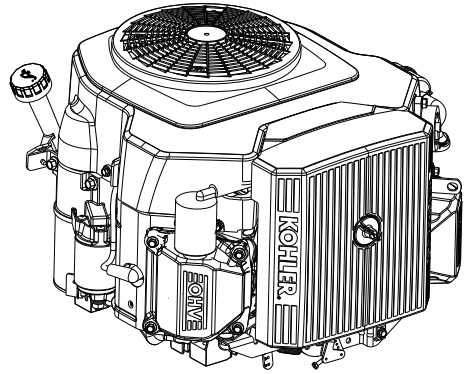
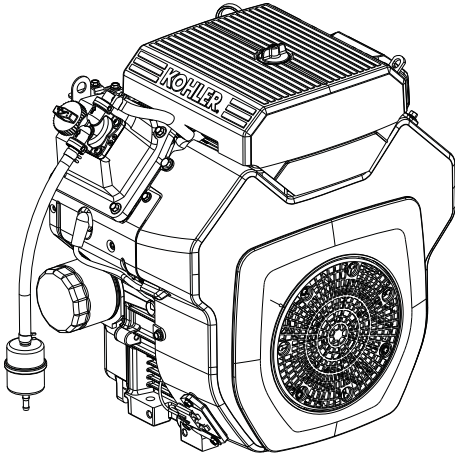

TÄRKEÄÄ:

Lue kaikki varoitukset ja turvallisuusohjeet huolellisesti ennen laitteen käyttämistä. Tutustu tämän moottorin käyttämän laitteen käyttöohjeisiin.

Varmista, että moottori on sammutettu ja vaakasuorassa enne minkään kunnossapito- tai huoltotoimenpiteen suorittamista.

Takuun ehdot on määritetty takuukortissa sekä sivustolla KohlerEngines.com. Pehdy niihin huolellisesti, sillä ehdot sisältävät asiakasta koskevia erityisoikeuksia ja -velvollisuuksia.

Sovellettavien päästömääräysten noudattamiseksi pakojärjestelmän vastapaine ei saa ylittää rajoja, jotka on ilmoitettu osoitteessa KohlerEngines.com. Etsi mallinumerolla ja valitse sitten teknisten tietojen välilehti.

Kohler Engines on julkaissut CO₂-arvot verkkosivustolla KohlerEngines.com.

Merkitse moottorin tiedot tähän, tarvitset niitä osien tilaamisessa ja takuuasioiden yhteydessä.

Moottorimalli _____

Tarkenteet _____

Sarjanumero _____

Ostotiedot _____

Turvallisuusohjeet

VAROITUS: Osoittaa vaaratilannetta, jonka seurauksena voi olla kuolema, vakava loukkaantuminen tai merkittävä omaisuusvahinko.

HUOMAA: Osoittaa vaaratilannetta, jonka seurauksena voi olla lievempi loukkaantuminen tai omaisuusvahinko.

HUOMAUTUS: Ilmoittaa tärkeästä asennus-, käyttö- tai huoltotiedosta.

	VAROITUS Polttoaineen räjähtäminen voi aiheuttaa tulipaloja ja vakavia palovammoja. Älä tankkaa polttoainesäiliötä moottorin ollessa kuuma tai sen käydessä.
Bensiini on erittäin tulenarkaa ja sen höyryt voivat räjähtää herkästi syttyessään. Säilytä bensiiniä vain hyväksytyissä astioissa hyvin tuuletetuissa tiloissa, joissa ei ole kipinöiden tai liekkien vaaraa. Lääkkinyt polttoaine voi syttyä, jos se pääsee kosketuksiin kuumien osien tai sytytystulpan kipinöiden kanssa. Älä koskaan käytä bensiiniä puhdistusaineena.	

	VAROITUS Hiilimonoksidi voi aiheuttaa vakavaa pahoinvointia, pyörtymisen tai kuoleman. Vältä pakokaasujen hengittämistä. Älä koskaan käytä moottoria sisätiloissa tai suljetussa tilassa.
Moottorin pakokaasut sisältävät myrkyllistä hiilimonoksidia. Hiilimonoksidi on hajuton ja väritön kaasu, joka voi hengitysilmaan joutuessaan tappaa.	

	VAROITUS Moottorin tahaton käynnistyminen voi johtaa vakaviin vammoihin tai kuolemaan. Irrota ja madoita sytytystulppien johto/johdot ennen huoltamista.
Estä moottorin käynnistyminen seuraavasti ennen moottorille tai laitteelle suoritettavia töitä: 1) Irrota sytytystulpan johto/johdot. 2) Irrota akun miinuskaapeli (-) akusta.	

	VAROITUS Kuumat osat voivat aiheuttaa vakavia palovammoja. Älä koske moottoriin sen ollessa käynnissä tai heti pysäyttämisen jälkeen.
Älä koskaan käytä moottoria, jos sen lämpösuojat tai muut suojukset on irrotettu.	

	VAROITUS Pyörivät osat voivat aiheuttaa vakavan vamman. Älä mene moottorin lähelle sen ollessa käynnissä.
Pidä kädet, jalat, hiukset ja vaatteet poissa pyörivien osien läheisyydestä vammojen välttämiseksi. Älä koskaan käytä moottoria, jos sen kotelot, suojukset tai kannet on irrotettu.	

	HUOMAA Sähköisku voi aiheuttaa vammoja. Älä kosketa johtoja moottorin ollessa käynnissä.
--	---

VAROITUS: Tätä tuotetta käyttäessäsi voit altistua kemikaaleille, kuten hiilimonoksidille ja bentseenille, joiden Kalifornian osavaltio tietää aiheuttavan syöpää ja synnynnäisiä epämuodostumia tai muita haittoja lisääntymisterveydelle. Katso lisätietoa osoitteesta www.P65Warnings.ca.gov.

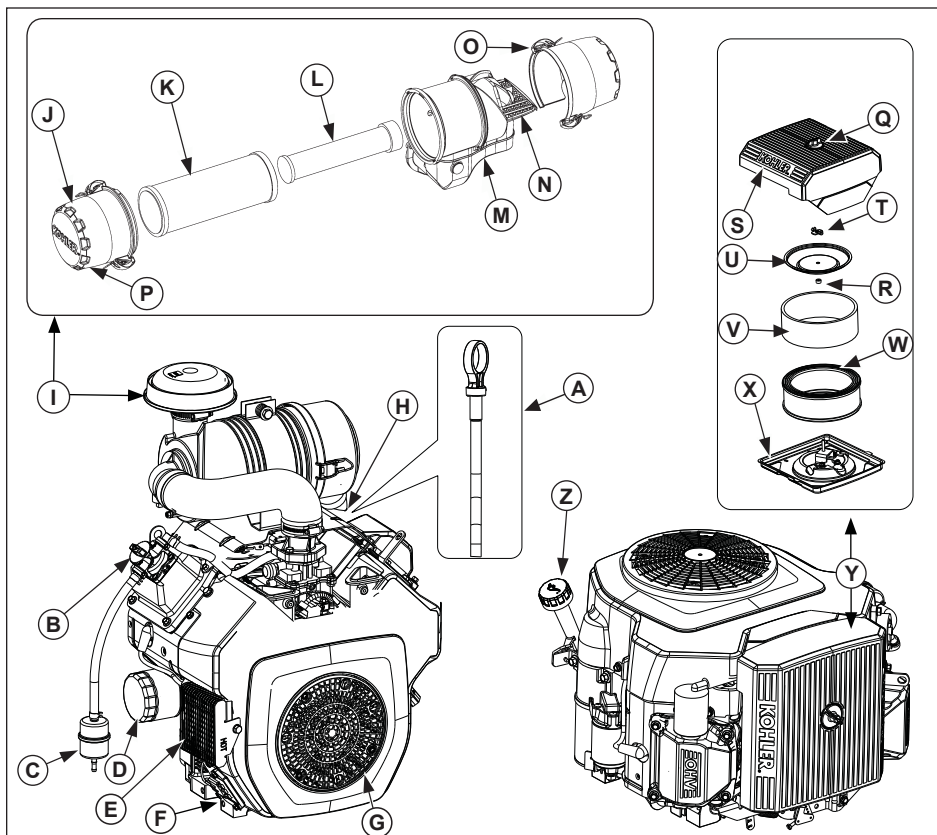



A	Mittatikku	B	Öljyntäyttö	C	Polttoainesuodatin	D	Öljynsuodatin
E	Öljynjäähdytin	F	Öljyntyhjennys- tulppa	G	Suodatinverkko	H	Pölynpois- toventtiili
I	Heavy-Duty- ilmanpuhdistin	J	Päätykansi	K	Suodatinpanos	L	Sisäelementti
M	Ilmanpuhdistimen kotelo	N	Tulosiivilä	O	Pidike	P	Poistoalue
Q	Ilmanpuhdistimen nappi	R	Kumitiiviste	S	Ilmanpuhdistimen kansi	T	Siipimutteri
U	Suodatinpanok- sen kansi	V	Esipuhdistin	W	Paperisuodatin	X	Ilmanpuhdisti- men pohja
Y	Matalaprofiilinen ilmanpuhdistin	Z	Öljyntäyttö/ Mittatikku				



Varaosatiedot ja ostovaihtoehdot löydät osoitteesta www.KohlerEngines.com.

Tarkastuslista ennen käynnistystä

1. Tarkasta öljytaso. Lisää öljyä, jos taso on alhainen. Älä ylitäytä.
2. Tarkasta polttoainetaso. Lisää polttoainetta, jos taso on alhainen. Tarkasta polttoainejärjestelmä osat ja johdot vuotojen varalta.
3. Tarkasta ja puhdista moottorin jäähdytysalueet, ilmanottoalueet ja ulkopinnat (varsinkin varustoinnin jälkeen).
4. Tarkasta, että kaikki ilmansuodattimen osat ja kaikki kotelot, laitesuojat ja kannet ovat paikoillaan ja hyvin kiinni.
5. Tarkasta kipinänsammutin (jos asennettu).

Käynnistäminen

	VAROITUS
	<p>Hiilimonoksidi voi aiheuttaa vakavaa pahoinvointia, pyörtymisen tai kuoleman.</p> <p>Vältä pakokaasujen hengittämistä. Älä koskaan käytä moottoria sisätiloissa tai suljetussa tilassa.</p>
<p>Moottorin pakokaasut sisältävät myrkyllistä hiilimonoksidia. Hiilimonoksidi on hajuton ja väritön kaasu, joka voi hengitysilmaan joutuessaan tappa.</p>	

	VAROITUS
	<p>Pyörivät osat voivat aiheuttaa vakavan vamman.</p> <p>Älä mene moottorin lähelle sen ollessa käynnissä.</p>
<p>Pidä kädet, jalat, hiukset ja vaatteet poissa pyörievien osien läheisyydestä vammojen välttämiseksi. Älä koskaan käytä moottoria, jos sen kotelot, suojukset tai kannet on irrotettu.</p>	

HUOMAUTUS: Pyöritä moottoria yhtäjaksoisesti enintään 10 sekuntia. Anna moottorin jäähtyä 60 sekuntia käynnistysyritysten välillä. Jos näitä ohjeita ei noudateta, käynnistysmoottori saattaa palaa.

HUOMAUTUS: Käynnistyksen yhteydessä voi kuulua metallista tikitystä. Käytä moottoria 5 minuuttia. Jos ääni jatkuu, käytä moottoria keskikaasulla 20 minuuttia. Jos ääni jatkuu edelleen, toimita moottori valtuutetulle Kohler-jälleenmyyjälle.

Vakiomallinen rikastinjärjestelmä

1. Aseta kaasuvipu puoliväliin "slow"- ja "fast"-asentojen väliin. Aseta rikastinvipu asentoon ON.
2. Käännä virta-avain START-asentoon. Vapauta virta-avain heti, kun moottori käynnistyy. Jos käynnistysmoottori ei pyöritä moottoria, vapauta virta-avain välittömästi. Älä tee uusia käynnistysyrityksiä, ennen kuin vika on korjattu. Älä käynnistä apukaapeilla. Pyydä valtuutettua Kohler-jälleenmyyjää määrittämään vika.
3. Kylmä moottori: Kun moottori on käynnistynyt ja lämmennyt, palauta rikastinvipu vaihteittain OFF-asentoon. Moottoria/laitetta voidaan käyttää lämmityksen aikana, mutta rikastin voidaan

joutua jättämään osittain päälle, kunnes moottori on lämmennyt.

Lämmen moottori: palauta rikastin OFF-asentoon heti, kun moottori on käynnistynyt.

eChoke™

• Yli 0 °C (32 °F)

1. Tämä toiminto tekee moottorin järjestelmäsäädöt automaattisesti käynnistyksen yhteydessä kaasun asennosta riippumatta.
2. Jos moottori ei käynnisty ensimmäisellä yrityksellä, odota 3-5 sekuntia ja yritä uudelleen (jos moottori ei käynnisty neljännellä yrityksellä, odota 1 minuutti).
3. Jos moottori ei käynnisty viidennelläkään yrityksellä, käännä avain OFF-asentoon, pidä pieni tauko ja yritä uudelleen. Jos moottori ei käynnisty, ota yhteys valtuutettuun Kohler-jälleenmyyjään.

• 0 °C (32 °F) ja alle

1. Tämä toiminto tekee moottorin järjestelmäsäädöt automaattisesti käynnistyksen yhteydessä kaasun asennosta riippumatta (talvilaatuista polttoainetta suositellaan).
2. Jos moottori ei käynnisty ensimmäisellä yrityksellä, odota 3-5 sekuntia ja yritä uudelleen (jos moottori ei käynnisty neljännellä yrityksellä, odota 1 minuutti).
3. Jos moottori ei käynnisty viidennelläkään yrityksellä, käännä avain OFF-asentoon, pidä pieni tauko ja yritä uudelleen. Jos moottori ei käynnisty, ota yhteys valtuutettuun Kohler-jälleenmyyjään.

Vinkkejä kylmäkäynnistykseen

1. Käytä odotettavissa oleville lämpötiloille kehitettyä öljyä.
2. Kytke kaikki mahdolliset ulkoiset kuormituksen pois käytöstä.
3. Käytä tuoretta talvilaatuista polttoainetta. Talvilaatuksen polttoaineen koostumus helpottaa käynnistystä.
4. Varmista, että akku on ladattu täyteen.

Sammuttaminen

1. Vähennä kuormitusta kytkemällä mahdollisuuksien mukaan kaikki PTO-käyttöiset laitteet pois käytöstä.
2. Aseta kaasuvipu puolitehon ja täyden tehon välille; pysäytä moottori.

Toimintakulma

Tutustu tämän moottorin käyttämän laitteen käyttöohjeisiin. Älä käytä tätä moottoria suuremmassa toimintakulmassa kuin sille on määritetty, ks. taulukko Moottorin tekniset tiedot. Moottori voi vahingoittua voitelun jäädessä riittämättömäksi.

Moottorin käyntinopeus

HUOMAUTUS: Älä nosta moottorin käyntinopeutta säätöventtiiliä virittämällä. Ylinopeus on vaarallista ja se johtaa takuun raukeamiseen.

Käyttö kylmissä sääoloissa

Kylmissä sääoloissa käyttöä parantamaan voidaan asentaa jäänestöjärjestelmiä, joita on saatavana valtuutetun Kohler-jälleenmyyjän kautta.



Käyttö korkeassa ilmanalassa

Jos tätä moottoria käytetään 1 219 metrin 4000 ft. korkeudella merenpinnasta tai sitä korkeammalla, tarvitaan korkean ilmanalan kaasutinsarja. Tietoja korkean ilmanalan kaasutinsarjasta sekä Kohler-huoltoliikkeistä saat osoitteesta KohlerEngines.com tai soittamalla numeroon 1-800-544-2444 (USA ja Kanada).

Tätä moottoria on käytettävä alkuperäisessä kokoonpanossa alle 1 219 metrin (4 000 ft.) korkeudessa merenpinnasta.

Tämän moottorin käyttäminen väärällä moottorikokoonpanolla ilmoitetussa ilmanalassa saattaa lisätä sen päästöjä, alentaa polttoainetehokkuutta ja suorituskykyä sekä aiheuttaa moottorivaurion.

Huolto-ohjeet

  	VAROITUS	Estä moottorin käynnistyminen seuraavasti ennen moottorille tai laitteelle suoritettavia töitä: 1) Irrota sytytystulpan johto/johdot. 2) Irrota akun miinuskaapeli (-) akusta.
	Moottorin tahaton käynnistyminen voi johtaa vakaviin vammoihin tai kuolemaan. Irrota ja maadoita sytytystulppien johto/johdot ennen huoltamista.	

Päästöihin vaikuttavien laitteiden ja järjestelmien normaalit huolto-, vaihto- ja korjaustehtävät voidaan antaa minkä tahansa korjausliikkeen tai henkilöstön tehtäväksi, mutta takuukorjauksissa on käytettävä Kohler-huoltoliikettä. Tiedot liikkeistä saat verkkosivulta KohlerEngines.com tai soittamalla numeroon 1-800-544-2444 (USA ja Kanada).

Huoltokaavio

Kerran viikossa

- Tarkista heavy-duty-ilmanpuhdistimen suodatinpanos.

25 tunnin välein tai vuosittain¹

- Huolla/vaihda matalaprofiilinen esipuhdistin.

100 tunnin välein tai vuosittain¹

- Vaihda matalaprofiilisen ilmanpuhdistimen suodatinpanos.
- Vaihda öljy.
- Irrota jäähditysuojuukset ja puhdista jäähdytysalueet.
- Tarkista öljynjäädyttimen rivat ja puhdista tarvittaessa (jos asennettu).

200 tunnin välein

- Vaihda öljynsuodatin.
- Vaihda polttoainesuodatin.

250 tunnin välein¹

- Vaihda heavy-duty-ilmanpuhdistimen suodatinpanos ja tarkista sisäelementti.

500 tunnin välein¹

- Vaihda heavy-duty-ilmanpuhdistimen sisäelementti.
- Vaihda sytytystulpat ja säädä kärkiväli.

500 tunnin välein²

- Voitele kampiakselin ura.

¹ Suorita nämä huollot useammin erittäin raskaissa, pölyisissä ja likaisissa olosuhteissa.

² Anna nämä huoltotehtävät Kohler-huoltoliikkeen tehtäväksi.

Öljy-suositukset

Suosittelimme Kohler-öljyjen käyttämistä moottorin suoritusasteen varmistamiseksi. Moottorissa voidaan käyttää myös muita korkealaatuisia puhdistavia öljyjä (synteettiset mukaan lukien), joiden API-luokitus (American Petroleum Institute) on SJ tai korkeampi. Valitse viskositeetti käyttöpaikan ilmanlämpötilan mukaan alla olevan kaavion mukaisesti.

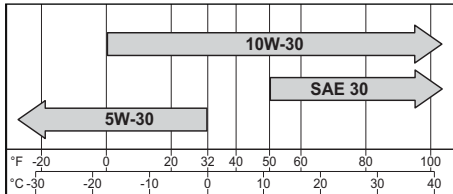

Tarkasta öljytaso

HUOMAUTUS: Älä koskaan käytä moottoria, mikäli sen öljymäärä on mittatikuun täyttöalueen ala- tai yläpuolella, sillä muutoin moottori voi kulua turhaan tai vaurioitua pahasti.

Varmista, että moottori on jäähtynyt. Puhdista täyttöaukon/mittatikuun ympäristö liasta ja roskista.

- Nosta mittatikku ja kuivaa se.
 - Painokorkki: pujota mittatikku takaisin putkeen ja paina se kokonaan alas.
tai
 - Kierrekorkki: laita mittatikku takaisin putkeen; anna korkin osua putken päähän mutta älä kierrä sitä kiinni.
- Nosta mittatikku uudelleen ja tarkasta öljytaso. Öljyn tulee ulottua mittatikkua merkityn täyttöalueen yläreunaan.
- Jos öljynpinta on alemmalla tasolla, lisää öljyä täyttöalueen yläreunaan asti.
- Asenna mittatikku takaisin ja kiristä se tiukasti.

Vaihda öljy ja suodatin

Vaihda öljy moottorin ollessa lämmin.

- Puhdista öljyntäyttökorkin/mittatikuun, tyhjennystulpan/öljyntyhjennysventtiiliin ympäristö.
 - Irrota tyhjennystulppa ja öljyntäyttökorkki/ mittatikku. Valuta kaikki öljy pois.
tai
 - Avaa öljyntyhjennysventtiilin korkki; kiinnitä tarvittaessa sisähalkaisijaltaan 1/2 tuuman letku öljyn ohjaamiseksi sopivaan astiaan; kierrä tyhjennysventtiilin runkoa vastapäivään ja vedä. Irrota mittatikku. Valuta kaikki öljy pois.
- Puhdista öljynsuodattimen ympäristö. Aseta suodattimen alle astia, johon mahdollisesti valuva öljy keräytyy, ja poista suodatin. Pyyhi kiinnityspinta puhtaaksi.

- Asenna tyhjennystulppa takaisin paikalleen. Kiristä momenttiin 13,6 Nm (10 ft. lb).
tai
 - Sulje öljyntyhjennysventtiilin runko, irrota letku (jos käytettiin) ja asenna korkki takaisin paikalleen.
- Aseta uusi suodatin matalaan astiaan avoin pää ylöspäin. Lisää uutta öljyä kunnes sen pinta ulottuu kierteiden alareunaan. Anna öljyn imeytyä suodatinmateriaaliin kahden minuutin ajan.
 - Sivele uuden suodattimen kumiitiiviste ohuella kerroksella puhdasta öljyä.
 - Katso tarvittaessa lisätiedot öljysuodattimen asennusohjeista.
 - Lisää kampikammioon uutta öljyä. Öljyn tulee ulottua mittatikkua merkityn täyttöalueen yläreunaan.
 - Asenna öljyntäyttökorkki/mittatikku takaisin ja sulje se tiukasti.
 - Käynnistä moottori ja tarkista ettei öljyvuotoja esiinny. Pysäytä moottori, korjaa vuotokohdat. Tarkasta öljytaso uudelleen.
 - Hävitä käytetty öljy ja suodatin paikallisten määräysten mukaisesti.

Oil Sentry™ (jos asennettu)

Kytkimen tarkoitus on estää moottoria käynnistymästä, jos öljyä on vähän tai sitä ei ole lainkaan. Oil Sentry™ ei ehkä pysäytä käynnissä olevaa moottoria ennen vahinkojen syntymistä. Joissakin tapauksissa tämä kytkin aktiivi varoitussignaalin. Katso tarkemmat tiedot laitteistosi ohjekirjasta.

Polttoainesuositukset

	VAROITUS
	<p>Polttoaineen räjähtäminen voi aiheuttaa tulipaloja ja vakavia palovammoja.</p> <p>Älä tankkaa polttoainesäiliötä moottorin ollessa kuuma tai sen käydessä.</p>
<p>Bensiini on erittäin tulenarkaa ja sen höyryt voivat räjähtää herkästi syttyessään. Säilytä bensiiniä vain hyväksytyissä astioissa hyvin tuuletetuissa tiloissa, joissa ei ole kipinöiden tai liekkien vaaraa. Läikkynyt polttoaine voi syttyä, jos se pääsee kosketuksiin kuumien osien tai sytyttätulpan kipinöiden kanssa. Älä koskaan käytä bensiiniä puhdistusaineena.</p>	

HUOMAUTUS: E15-, E20- ja E85-tyypin polttoaineet EIVÄT ole sallittuja EIKÄ niitä pidä käyttää. Vanhan, pilaantuneen tai epäpuhtaan polttoaineen käytöstä johtuvia vikoja ei korvata.

Polttoaineen tulee täyttää seuraavat vaatimukset:

- Puhdas, tuore lyijytön bensiini.
- Oktaaniluku 87 (R+M)/2 tai korkeampi.
- RON-oktaaniluku (Research Octane Number) vähintään 90.
- Moottorissa voidaan käyttää polttoaineseosta, joka sisältää maks. 10 % etyylialkoholia ja 90 % lyijytöntä bensiiniä.
- Moottorissa voidaan käyttää polttoaineseosta, joka sisältää metyyliertääributyylieetteriä (MTBE) maks. 15 tilavuus-% ja lyijytöntä bensiiniä.
- Älä lisää bensiiniin öljyä.
- Älä täytä polttoainesäiliötä liian täyteen.
- Älä käytä yli 30 päivää vanhaa bensiiniä.

Polttoaineletku

EPA- ja CARB-määräysten täyttämiseksi kaasuttimilla varustetuissa Kohler Co:n moottoreissa on käytettävä tiivistä polttoaineletkua.

Sytytystulpat

	<p>⚠ HUOMAA</p> <p>Sähköisku voi aiheuttaa vammoja.</p> <p>Älä kosketa johtoja moottorin ollessa käynnissä.</p>
--	--

Puhdista sytytystulppa syvennys. Ota tulppa pois ja vaihda tilalle uusi.

1. Tarkasta kärkiväli rakotulkilla. Säädä kärkiväli, ks. säätöarvo taulukosta Moottorin tekniset tiedot.
2. Asenna tulppa sylinterinkanteen.
3. Kiristä momenttiin 27 Nm (20 ft-lb).

Ilmanpuhdistin

HUOMAUTUS: Jos moottoria käytetään ilmansuodattimen osien ollessa löysällä tai rikki, seurauksena voi olla ennen aikaista kulumista ja vikaantumista. Vaihda kaikki vääntyneet tai vioittuneet osat.

HUOMAUTUS: Paperisuodatinta ei voi puhdistaa paineilmalla.

Matalaprofiilinen/kaupallinen ruohonleikkuri

Avaa nuppi ja irrota ilmanpuhdistimen kansi.

Esipuhdistin:

1. Irrota esipuhdistin paperisuodattimesta.
2. Vaihda esipuhdistin tai pese se lämpimällä vedellä ja puhdistusaineella. Huuhtele ja anna kuivua ilmassa.

3. Imeytä esipuhdistimeen uutta moottoriöljyä, purista liika öljy pois.

4. Aseta esipuhdistin takaisin paikalleen paperisuodattimen päälle.

Paperisuodatin:

1. Puhdista suodatinpanoksen ympäristö. Irrota siipimutteri, suodatinpanoksen kansi ja paperisuodatin sekä esipuhdistin.
2. Irrota esipuhdistin suodatinpanoksesta; huolla esipuhdistin ja vaihda paperisuodatin.
3. Tarkista kumitiivisteiden kunto ja vaihda tarvittaessa.
4. Asenna uusi paperisuodatin pohjaan; asenna esipuhdistin paperisuodattimen päälle ja kiinnitä siipimutterilla.

Asenna ilmanpuhdistimen kansi ja kiinnitä se nupilla.

Heavy-Duty-ilmanpuhdistin

1. Avaa pidikkeet ja irrota päätykansi (-kannet).
2. Tarkista ja puhdista tulosiivilä (jos asennettu).
3. Vedä ilmanpuhdistinpanos ulos kotelosta ja vaihda se. Tarkista sisäelementin kunto; vaihda, jos se on likainen.
4. Tarkista kaikki osat kuluneisuuden, halkeamien ja vaurioiden varalta ja että poistoalue on puhdas.
5. Asenna uusi suodatinpanos (-panokset).
6. Asenna päätykansi (-kannet) sekä pölynpoistoventtiili/siivilä; kiinnitä pidikkeillä.

Huohotinputki

Varmista, että huohotinputki on hyvin kiinni.

Öljynjäähdytin (jos asennettu)

1. Puhdista jäähdytinrivat harjalla tai paineilmalla.
2. Irrota öljynjäähdyttimen kiinnitysruuvit ja kallista sitä takapinnan puhdistamiseksi.
3. Asenna öljynjäähdytin takaisin.

Ilmajäähdytin

	<p>⚠ VAROITUS</p> <p>Kuumat osat voivat aiheuttaa vakavia palovammoja.</p> <p>Älä koske moottoriin sen ollessa käynnissä tai heti pysäyttämisen jälkeen.</p>
<p>Älä koskaan käytä moottoria, jos sen lämpösuojat tai muut suojukset on irrotettu.</p>	

Riittävä jäädytys on olennaisen tärkeää. Ylikuumentumisen ehkäisemiseksi ritilät, jäähdytysrivat ja moottorin muut ulkoiset pinnat on pidettävä puhtaana. Vältä veden suihkuttamista johtojen tai elektronisten osien päälle. Ks. huoltokaavio.

Korjaukset/Huolto Varaosat

Suosittellemme, että annat kaikki moottorin kunnossapito-, huolto- ja osienvaihtotehtävät Kohler-huoltoliikkeen tehtäväksi. Tietoja Kohler-huoltoliikkeistä saat verkkosivulta KohlerEngines.com tai soittamalla numeroon 1-800-544-2444 (USA ja Kanada).

Varastointi

Ennen pitkää seisokkia (kaksi kuukautta tai yli) moottorille on tehtävä seuraavat toimenpiteet:

1. Lisää polttoainesäiliöön Kohler PRO -sarjan lisäainetta. Käytä moottoria 2-3 minuuttia niin, että stabilisoitu polttoaine ehtii koko polttoainejärjestelmään (käsittelemättömän polttoaineen aiheuttamia vikoja ei korvata).

2. Vaihda öljy moottorin ollessa vielä lämmin käytön jälkeen. Irrota sytytystulppa (-tulpat) ja kaada noin 30 ml moottoriöljyä sylinteriin (sylintereihin). Kierrä sytytystulppa (-tulpat) paikoilleen ja pyöritä moottoria hitaasti niin, että öljy leviää sylinteriin (sylintereihin).
3. Irrota akun miinuskaapeli (-).
4. Säilytä moottoria puhtaassa, kuivassa tilassa.

Vianmääritys

Älä yritä huoltaa tai vaihtaa moottorin pääkomponentteja tai sellaisia osia, jotka vaativat erityisiä ajoitus- tai säätötoimenpiteitä. Tällaiset tehtävät on annettava Kohler-huoltoliikkeen tehtäväksi.

Ongelma	Mahdollinen syy							
	Ei polt- toainetta	Väärä polt- toaine	Likaa polt- toainelet- kussa	Likainen suodatin- verkko	Öljytaso virheel- linen	Moottorin ylikuormi- tus	Likainen ilmansuo- datin	Viallinen sytytys- tulppa
Ei käynnisty	•	•	•		•	•	•	•
Käynnisty vaikeasti		•	•		•	•	•	•
Sammuu yhtäkkiä	•		•	•	•	•	•	•
Tehottomuus		•	•	•	•	•	•	•
Epätasainen käynti		•	•	•		•	•	•
Nakutus		•		•		•		•
Sytytys katkoo		•	•	•			•	•
Sytytys on jäljessä		•	•			•	•	•
Ylikuumentuminen		•	•	•	•	•	•	
Suuri polttoaineenkulutus						•	•	•

Moottorin tekniset tiedot

Malli	Sylinterihalkaisija	Iskunpituus	Iskutilavuus	Öljytilavuus (täyttö)	Sytytystulpan kärkiväli	Suurin sallittu toimintakulma (täydellä öljymäärällä)*
CH621	77 mm (3.03 in.)		624 cc (38.1 cu. in.)			
CV621						
CH641						
CV641						
CH620	80 mm (3.2 in.)	67 mm (2.6 in.)	674 cc (41 cu. in.)	1,6-1.8 L (1.7-1.9 U.S. qt.)	0,76 mm (0.030 in.)	25°
CV620						
CH640						
CV640						
CH23/CH680						
CH670						
CV23/CV680	83 mm (3.27 in.)		725 cc (44.2 cu. in.)			
CV670						
CH730						
CV730						
CH740						
CV740						
CH750	69 mm (2.72 in.)		747 cc (45.6 cu. in.)			
CV750						

*Suurimman sallitun toimintakulman ylittäminen voi johtaa moottorin vaurioitumiseen riittämättömän voitelun vuoksi.

Lisää teknisiä tietoja on annettu huolto-oppaassa sivustolla KohlerEngines.com.

Kaikki Kohlerin ilmoittamat hevosvoima-arvot (hv) perustuvat testeissä hyväksytyihin ja SAE J1940 / J1995 -standardien mukaisiin tuloksiin. Tarkat tiedot testituloksista löytyvät verkkosivustolta KohlerEngines.com.

Päästöjenrajoitusjärjestelmä

Malleissa CH23, CV23, CH620-CH740, CV620-CV740, CH750 ja CV750 on pakokaasupäästöjen säätelyjärjestelmä, joka täyttää USA:n EPA-määräykset, Kalifornian osavaltion asettamat määräykset sekä Euroopassa noudatettavat määräykset.

HUOMAUTUS: Moottorin ja sen päästöjenrajoitusjärjestelmän peukalointi mitätöi EPA-vaatimusten mukaisuustodistuksen, ARB Executive Order -hyväksynnän ja EU:n tyyppihyväksynnän.

KOHLER® Command PRO

CH23, CH620-CH740, CH750

CV23, CV620-CV740, CV750

Brukerhåndbok

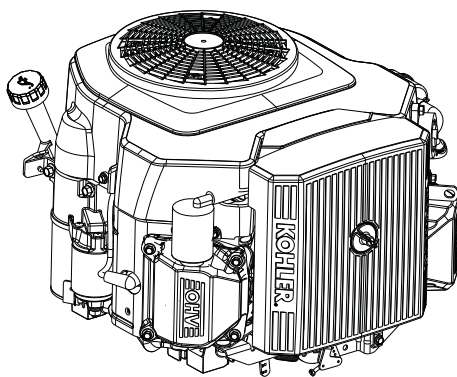
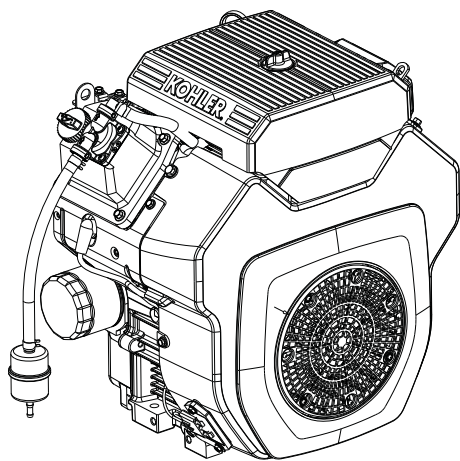

VIKTIG:

Les alle sikkerhetsadvarslene og instruksjonene nøye før utstyret brukes. Se bruksanvisningen til det utstyret denne motoren driver.

Sørg for at motoren er stoppet og står rett før vedlikehold eller service gjennomføres.

Garanti som beskrevet i garantibeviset og på KohlerEngines.com. Garantien beskriver dine rettigheter og forpliktelser og bør leses grundig.

For at produktet til enhver tid skal være i samsvar med gjeldende utslippsregler, må mottrykket i avgassystemet ikke overstige de grensene som er angitt på KohlerEngines.com. Søk etter modellnummer, og velg deretter fanen «Specs».

Kohler Engines har publisert CO₂-verdier på nettstedet KohlerEngines.com.

Noter motorinformasjon som referanse ved bestilling av deler eller garantidekning.

Motormodell _____

Spesifikasjon _____

Serienummer _____

Innkjøpsdato _____

Sikkerhetsforskrifter

⚠ ADVARSEL: En fare som kan føre til dødsfall, alvorlig skade eller store skader på eiendom.

⚠ OBS: En fare som kan føre til mindre alvorlig skade eller skade på eiendom.

NB: Brukes for å gi viktig informasjon om installering, bruk eller vedlikehold,

NO

	<p>⚠ ADVARSEL</p> <p>Eksplosivt drivstoff kan forårsake brann og alvorlige brannskader.</p> <p>Ikke fyll tanken mens motoren er varm eller går.</p>
<p>Bensin er ekstremt lett antennelig, og dens damp kan eksplodere hvis den antennes. Bensin må kun oppbevares i godkjente beholdere, i godt ventilerte, ubebodde bygninger, på avstand fra gnister eller flammer. Drivstoffsøl kan antennes hvis det kommer i kontakt med varme deler eller gnister fra tenningen. Bruk aldri bensin som rengjøringsmiddel.</p>	

	<p>⚠ ADVARSEL</p> <p>Karbonmonoksid kan forårsake kraftig kvalme, besvimelser eller dødsfall.</p> <p>Unngå å puste inn eksos. Ikke kjør motoren innendørs eller i lukkede rom.</p>
<p>Motorens avgasser inneholder giftig karbonmonoksid. Karbonmonoksid er luktfri og fargeløs og kan forårsake dødsfall ved innånding.</p>	

	<p>⚠ ADVARSEL</p> <p>Utilsiktet start kan forårsake alvorlig personskade eller tap av menneskeliv.</p> <p>Kople fra og jordtennpluggkabel før vedlikehold.</p>
<p>Motoren må koples ut på følgende måte før arbeid utføres på motor eller utstyr: 1) Kople fra tennpluggkabelen/kablene. 2) Kople den negative batterikabelen (-) fra batteriet.</p>	

	<p>⚠ ADVARSEL</p> <p>Roterende deler kan forårsake alvorlig personskade.</p> <p>Hold deg på behørig avstand når motoren er i gang.</p>
<p>Hold hender, føtter, hår og klær unna alle bevegelige deler for å hindre skade. La aldri motoren være i gang når deksler eller vern er fjernet.</p>	

	<p>⚠ OBS</p> <p>Elektrisk støt kan forårsake personskade.</p> <p>Ikke ta på ledninger når motoren er i gang.</p>
--	---

	<p>⚠ ADVARSEL</p> <p>Varme deler kan forårsake alvorlige brannskader.</p> <p>Ikke ta på motoren når den er i gang eller umiddelbart etter at den er stanset.</p>
<p>La aldri motoren være i gang når varmeskjold eller -deksler er fjernet.</p>	

<p>⚠ ADVARSEL: Dette produktet kan eksponere deg for kjemikalier, som karbonmonoksid og benzen, som delstaten California vet kan forårsake kreft og fødselsskader eller andre reproduktive skader. Mer informasjon er tilgjengelig på www.P65Warnings.ca.gov.</p>
--

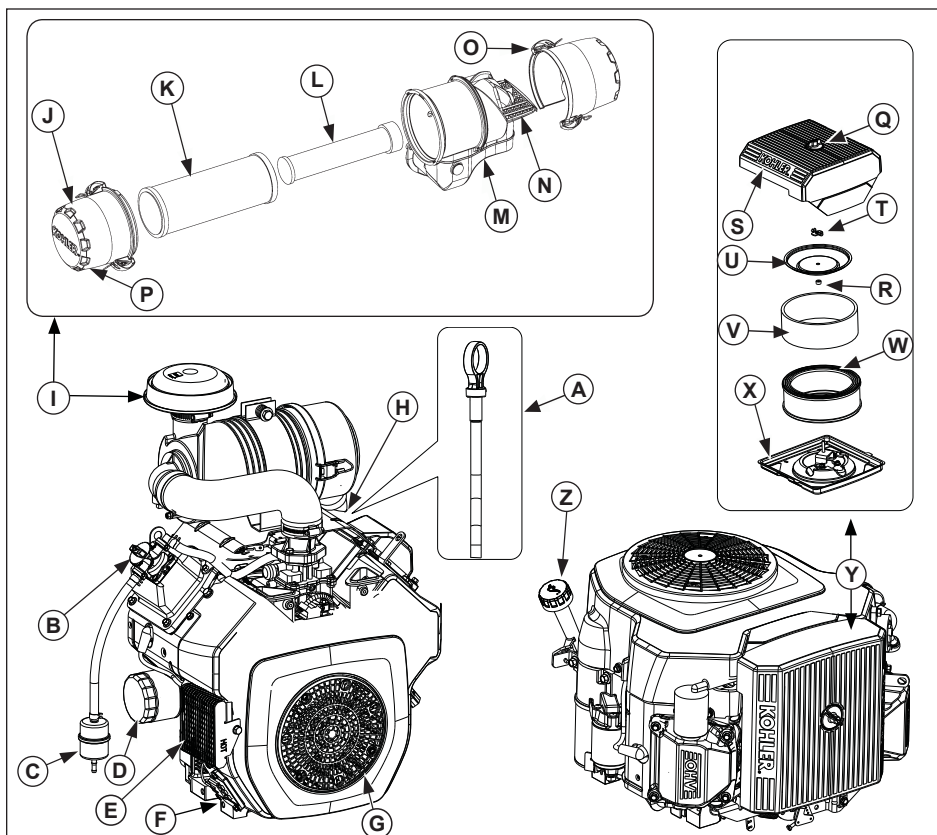

A	Peilepinne	B	Oljepåfylling	C	Drivstoffilter	D	Oljefilter
E	Oljekjøler	F	Oljeavtappingsplugg	G	Smusskjerm	H	Støvventil
I	Solid luftfilter	J	Endehette	K	Element	L	Innvendig element
M	Luftfilterhus	N	Inntaksgitter	O	Festeklips	P	Utstøterområde
Q	Luftfilterhjul	R	Gummipakning	S	Luftfilterdeksel	T	Vingemutter
U	Elementdeksel	V	Forfilter	W	Papirelement	X	Luftfilterholder
Y	Luftfilter med lav profil	Z	Oljepåfylling/peilepinne				

Se KohlerEngines.com for informasjon om vedlikeholdsdeler og hvor de kan kjøpes.

Sjekkliste før start

1. Kontroller oljenivået. Etterfyll olje ved lavt nivå. Ikke fyll på for mye.
2. Kontroller drivstoffnivået. Etterfyll drivstoff ved lavt nivå. Se etter lekkasjer i drivstoffsystemkomponenter og rør.
3. Sjekk og rengjør kjøleområdene, luftinntaksområdene og motorens utvendige flater (spesielt etter lagring).
4. Kontroller at komponentene til luftfilteret og alle vern og deksler er på plass og festet godt.
5. Undersøk gnistbeskytteren (hvis motoren er utstyrt med en).

Start

	⚠ ADVARSEL Karbonmonoksid kan forårsake kraftig kvalme, besvimelser eller dødsfall. Unngå å puste inn eksos. Ikke kjør motoren innendørs eller i lukkede rom.
Motorens avgasser inneholder giftig karbonmonoksid. Karbonmonoksid er luktfri og fargeløs og kan forårsake dødsfall ved innånding.	

	⚠ ADVARSEL Roterende deler kan forårsake alvorlig personskade. Hold deg på behørig avstand når motoren er i gang.
Hold hender, føtter, hår og klær unna alle bevegelige deler for å hindre skade. La aldri motoren være i gang når deksler eller vern er fjernet.	

NB: Ikke aktiver starteren i mer enn 10 sekunder. La motoren kjøles ned i 60 sekunder mellom startforsøkene. Startmotoren kan brenne i stykker hvis disse retningslinjene ikke følges.

NB: Ved oppstart kan det høres en metallisk klikkelyd. Kjør motoren i 5 minutter. Hvis ulyden vedvarer, må motoren kjøres ved middels gass i 20 minutter. Hvis ulyden vedvarer, må motoren leveres til din Kohler-forhandler.

Standard chokesystem

1. Sett gassen midt mellom "tomgang" og "sakte". Sett chokekontrollen til ON.
2. Vri nøkkelen til START. Slipp bryteren så snart motoren starter. Hvis starteren ikke trekker motoren rundt, må du vri tilbake nøkkelen omgående. Ikke gjør flere forsøk på å starte motoren før feilen er utbedret. Motoren må ikke startes med startkabler. Kontakt din autoriserte Kohler-forhandler for å få analysert feilen.
3. Kald motor: Returner chokekontrollen gradvis til posisjonen OFF etter at motoren starter og varmes opp. Motoren/utstyret kan brukes i oppvarmingsperioden, men det kan være nødvendig å la choken være delvis på til motoren er blitt varm.

Varm motor: Sett choken tilbake til OFF så snart motoren starter.

eChoke™

• Over 0 °C)

1. Denne funksjonen justerer motoren automatisk ved oppstart uansett gassposisjon.
2. Hvis motoren ikke starter på første forsøk, venter du i 3–5 sekunder og forsøker på nytt (hvis den ikke starter på fjerde forsøk, må du vente i ett minutt).
3. Hvis motoren ikke starter på femte forsøk, vri du nøkkelen til AV, venter et øyeblikk og forsøker igjen. Hvis motoren ikke starter, må du kontakte en autorisert Kohler-forhandler.

• 0 °C og lavere

1. Denne funksjonen justerer motoren automatisk ved oppstart uansett gassposisjon (det anbefales å bruke vinterdrivstoff).
2. Hvis motoren ikke starter på første forsøk, venter du i 3–5 sekunder og forsøker på nytt (hvis den ikke starter på fjerde forsøk, må du vente i ett minutt).
3. Hvis motoren ikke starter på femte forsøk, vri du nøkkelen til AV, venter et øyeblikk og forsøker igjen. Hvis motoren ikke starter, må du kontakte en autorisert Kohler-forhandler.

Tips for start i kaldt vær

1. Bruk riktig olje for forventet temperatur.
2. Deaktiver alle mulige eksterne belastninger.
3. Bruk ferskt vinterdrivstoff. Vinterdrivstoff er sammensatt for å gjøre det enklere å starte.
4. Sørg for at batteriet er fulladet.

Stopp

1. Hvis det er mulig, må belastningen fjernes ved å deaktivere alt PTO-drevet ekstrastyr.
2. Sett gassen mellom halv og full gass. Stopp motoren.

Betjeningsvinkel

Se bruksanvisningen til det utstyret denne motoren driver. Ikke bruk denne motoren i vinkel som overstiger maksimal driftsvinkel. Se spesifikasjonstabell. Det kan oppstå motorskader som følge av utilstrekkelig smøring.

Motorhastighet

NB: Ikke kluss med turtallsregulatoren eller forgasseren for å øke motorhastigheten. Overhastighet er farlig og vil ugyldiggjøre garantien.

Bruk i kulde

Det kan monteres antifrostsett for å få bedre drift i kaldt vær. Sett et tilgjengelig hos din lokale Kohler-forhandler.

Bruk i stor høyde

Hvis denne motoren brukes i høyde over 1219 m.o.h, trenger den et forgassersett for stor høyde. Gå til KohlerEngines.com eller ring 1-800-544-2444 (USA og Canada) for å bestille forgassersett for stor høyde eller for å finne en godkjent Kohler-forhandler.

Motoren skal brukes med original forgasser i høyder lavere enn 1219 m.o.h.

Hvis motoren brukes med feil konfigurasjon ved en gitt høyde, kan det føre til økt utslipp, dårligere drivstofføkonomi og ytelse og til skader på motoren.

Vedlikeholdsanvisninger

	⚠ ADVARSEL	Motoren må koples ut på følgende måte før arbeid utføres på motor eller utstyr: 1) Kople fra tennpluggkabelen/kablene. 2) Kople den negative batterikabelen (-) fra batteriet.
	Utsiktet start kan forårsake alvorlig personskade eller tap av menneskeliv. Kople fra og jord tennpluggkablene før vedlikehold.	

Vanlig vedlikehold, utskifting eller reparasjon av utslippskontrollenheter og -systemer kan utføres av alle enkeltpersoner og verksteder, men garantireparasjoner må utføres av et av Kohlers autoriserte servicesenter. Se KohlerEngines.com eller ring 1-800-544-2444 (USA og Canada).

Vedlikeholdsplan

Ukentlig

- Kontroller heavy duty luftfilterelementet.

Hver 25. time eller hvert år ¹

- Gjennomfør service av / bytt lavprofil forfilter.

Hver 100. time eller hvert år ¹

- Bytt lavprofil luftfilterelement.
- Skift olje.
- Fjern kjøleskjermer, og rengjør kjøleområder.
- Kontroller finnene på oljekjøleren, rengjør dem ved behov (hvis montert).

Hver 200. time

- Bytt oljefilter
- Skift drivstoffilter.

Hver 250. time¹

- Bytt heavy-duty luftfilterelement, og kontroller innvendig element.

Hver 500. time¹

- Bytt heavy-duty indre luftfilterelement.
- Skift tennplugg, og juster avstanden.

Hver 500. time²

- Smør veivakselkile.

¹Dette vedlikeholdet skal utføres oftere under forhold med ekstremt mye støy og smuss.

² La en autorisert Kohler-forhandler utføre denne servicen.

Anbefalt olje

Vi anbefaler Kohler-olje for best ytelse. Andre høykvalitetsoljer (inkludert syntetiske) av API-klasse (American Petroleum Institute) SJ eller høyere kan også brukes. Velg viskositet basert på lufttemperaturen ved bruk, som vist i tabellen under.

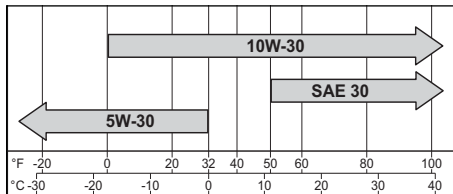

Kontrollere oljenivået

NB: Kjør aldri motoren med oljenivå under eller over merkene på peilepinnen. Dette for å unngå slitasje eller skader på motoren.

Kontroller at motoren er kald. Rengjør området rundt oljepåfyllingen og peilepinnen.

1. Fjern peilepinnen, og tørk oljen av den.
 - a. Løkk for inntrykking: Sett peilepinnen tilbake i hullet, og trykk den helt ned. eller
 - b. Løkk med gjenger: Sett peilepinnen i rører, hvil lokket på røret, ikke skru lokket på røret.
2. Fjern peilepinnen, og kontroller oljenivået. Nivået skal være ved toppen av merket på peilepinnen.
3. Hvis oljenivået er lavt på peilepinnen, etterfyller du olje til toppen av merket.
4. Sett på plass peilepinnen, og stram godt.

Bytt olje og filter

Bytt olje mens motoren er varm.

1. Rengjør rundt lokket/peilepinnen og oljepluggen/tappeventilen.
 - a. Ta av oljepluggen og lokket/peilepinnen. La olje renne helt ut. eller
 - b. Åpne tappeventilen. Du kan eventuelt koble til 1/2" ID-slange for å tappe oljen over i egnet beholder. Vri ventilkroppen mot urviseren, og trekk. Fjern peilepinnen. La olje renne helt ut.
2. Rengjør området rundt oljefilteret. Plasser en beholder under filteret for å samle opp oljen, og fjern filteret. Tørk av monteringsflatene.
 - a. Monter tappepluggen igjen. Stram til 10 ft. lb. (13.6 Nm). eller
 - b. Lukk tappeventilen, fjern slangen (hvis du brukte det) og monter lokket igjen.
3. Plasser nytt filter i et grunt kar, med den åpne enden vendt opp. Fyll filteret med ny olje til nivået når bunnen av gjengene. La oljen absorberes av filtermaterialet i to minutter.
4. Påfør et tynt lag ren olje på det nye filterets gummipakning.
5. Se instruksjonene for oljefilteret for riktig montering.
6. Fyll veivhuset med ny olje. Nivået skal være ved toppen av merket på peilepinnen.
7. Sett på igjen oljepåfyllingslokket/peilepinnen, og skru godt igjen.

8. Start motoren. Se etter oljelekkasjer. Stopp motoren. Utbedre lekkasjer. Kontroller oljenivået på nytt.

9. Resirkuler brukt olje og filter i henhold til lokale bestemmelser.

Oil Sentry™ (hvis montert)

NO

Bryteren hindrer at motoren startes når oljenivået er lavt eller det ikke finnes olje. Det er ikke sikkert at Oil Sentry™ stopper motoren før det oppstår skader. I enkelte bruksområder kan bryteren aktivere et varselsignal. Les utstyrshåndbøkene dine for mer informasjon.

Anbefalt drivstoff

	ADVARSEL Eksplodivt drivstoff kan forårsake brann og alvorlige brannskader. Ikke fyll tanken mens motoren er varm eller går.
Bensin er ekstremt lett antennelig, og dens damp kan eksplodere hvis den antennes. Bensin må kun oppbevares i godkjente beholdere, i godt ventilerte, ubebodde bygninger, på avstand fra gnister eller flammer. Drivstoffsøl kan antennes hvis det kommer i kontakt med varme deler eller gnister fra tenningen. Bruk aldri bensin som rengjøringsmiddel.	

NB: E15, E20 og E85 er IKKE godkjent og skal IKKE brukes. Det gis ikke garanti ved bruk av gammelt, ødelagt eller forurenset drivstoff.

Drivstoffet må oppfylle disse kravene:

- Ren, fersk og blyfri bensin.
- Oktantall på 87 (R+M)/2 eller høyere.
- Minste forskningsoktantall (RON) på 90.
- Bensin med inntil 10 % etylen og 90 % blyfri bensin kan godtas.
- MTBE (Methyl Tertiary Butyl Ether) og blanding med blyfri bensin (maks 15 % MTBE per volum) kan godtas.
- Ikke hell olje i bensinen.
- Ikke fyll for mye bensin i tanken.
- Ikke bruk bensin som er eldre enn 30 dager.

Bensinledning

Drivstoffrør med lav permentering må installeres på Kohler Co.-motorer med forgasser for å overholde EPA- og CARB-reglene.

Tennplugger

	! OBS
	Elektrisk støt kan forårsake personskade. Ikke ta på ledninger når motoren er i gang.

Rengjør hullet for tennplugg. Fjern plugg, og bytt den.

1. Kontroller gniståpningen med trådmåler. Juster åpningen. Se spesifikasjonstabellen for justering.
2. Installer pluggen i sylinderhodet.
3. Stram pluggen til 20 ft. lb. (27 N·m).

Luftfilter

NB: Bruk av motoren med løse eller skadede luftfilter komponenter kan føre til slitasje og feil. Bytt alle bøydde eller skadede komponenter.

NB: Papirelementet skal ikke rengjøres med trykkluft.

Klipper med lav profil / kommersiell klipper

Løsne knotten, og fjern luftfilterdekselet.

Forfilter:

1. Fjern forfilteret fra papirelementet.
2. Bytt eller vask forfilteret i varmt vann med vaskemiddel. Skyll ut, og la lufttørke.
3. Fyll forfilteret med ny motorolje. Klem ut overflødig olje.
4. Monter forfilteret over papirelementet.

Papirelement:

1. Rengjør rundt elementet. Fjern vingemutteren, elementdekselet og papirelementet med forfilteret.
2. Del forfilteret og elementet. Vedlikehold forfilteret, og bytt papirelementet.
3. Kontroller gummipakningen, og bytt den ved behov.
4. Monter nytt papirelement på basen. Monter forfilteret over papirelementet. Monter elementdekselet, og fest det med vingemutteren.

Monter luftfilterdekselet, og sikre det med knotten.

Heavy-Duty

1. Løsne festeklipsene, og fjern endedekslene.
2. Kontroller og rengjør inntaksgitteret (hvis montert).
3. Trekk ut luftfilterelementet fra huset, og bytt det. Kontroller det innvendige elementet, bytt det ved behov.

4. Kontroller alle deler for å avdekke slitasje, sprekker eller skader. Kontroller også at utstøterområdet er rent.

5. Installer nye elementer.

6. Installer endedekslene med støvutstyrtventil/gitter vendt ned. Fest med festeklips.

Pusterør

Sørg for at begge endene av pusterøret er riktig montert.

Oljekjøler (hvis montert)

1. Rengjør finnene med en kost eller trykkluft.
2. Fjern de to skruene som holder oljekjøleren, og tilt den for å rengjøre baksiden.
3. Monter oljekjøleren igjen.

Luftkjøling

	! ADVARSEL
	Varmer deler kan forårsake alvorlige brannskader. Ikke ta på motoren når den er i gang eller umiddelbart etter at den er stanset.

La aldri motoren være i gang når varmeskjold eller -deksler er fjernet.

Riktig kjøling er essensielt. Rengjør filtre, kjølefinner og andre eksterne overflater på motoren for å forhindre overoppheting. Unngå å sprute vann på kabler eller andre elektriske komponenter. Se vedlikeholdsplanen.

Reparasjoner / Servicedeler

Vi anbefaler at du bruker en Kohler- autorisert forhandler for alt vedlikehold, alle servicer og byttedeler for motoren. Gå til KohlerEngines.com eller ring 1-800-544-244 (USA og Canada) for å finne en autorisert forhandler.

Lagring

Bruk fremgangsmåten under hvis motoren ikke skal brukes på to måneder eller mer.

1. Tilfør Kohler PRO Series drivstoffbehandling eller tilsvarende til drivstofftanken. Kjør motoren 2-3 minutter for å få stabilisert drivstoff inn i drivstoffsystemet (feil på grunn av ubehandlet drivstoff dekkes ikke av garantien).
2. Skift oljen mens motoren fortsatt er varm etter drift. Fjern tennplugg(er), og hell ca. 0,3 dl motorolje i sylindere / sylindrene. Skru inn tennplugg(ene), og kjør motoren sakte for å distribuere oljen.
3. Kople fra den negative (-) batterikabelen.
4. Oppbevar motoren på et rent, tørt sted.

Feilsøking

Ikke forsøk å utføre service på eller å skifte ut større motorkomponenter eller andre deler som krever spesiell timing eller justeringsprosedyrer. Dette arbeidet skal utføres av et av Kohlers servicesenter.

Problem	Mulig årsak							
	Ikke bensin	Feil bensin-type	Smuss i bensin-ledningen	Skitten smuss-fanger	Feil oljenivå	Motor over-belastet	Skittent luftfilter	Defekt tennplugg
Starter ikke	•	•	•		•	•	•	•
Vanskelig å starte		•	•		•	•	•	•
Stopper plutselig	•		•	•	•	•	•	•
Mangler motorkraft		•	•	•	•	•	•	•
Går ujevnt		•	•	•		•	•	•
Banking eller ulyder		•		•		•		•
Jukser eller feiltenner		•	•	•			•	•
Slår tilbake		•	•			•	•	•
Går varm		•	•	•	•	•	•	
Høyt bensinforbruk						•	•	•

NO

Motorspesifikasjoner

Modell	Boring	Slag-lengde	Slagvolum	Oljekapasitet (påfylling)	Gnistgap	Maksimal driftsvinkel (ved fullt oljenivå)*
CH621	3,03" (77 mm)	2,6" (67 mm)	38,1 cu. in. (624 cc)	1,7–1,9 U.S. qt. (1,6–1,8 l)	0,030" (0,76 mm)	25°
CV621						
CH641						
CV641						
CH620						
CV620						
CH640						
CV640						
CH23/CH680	3,2" (80 mm)	41 cu. in. (674 cc)				
CH670						
CV23/CV680						
CV670						
CH730	3,27" (83 mm)	44,2 cu. in. (725 cc)				
CV730						
CH740						
CV740						
CH750		2,72" (69 mm)	45,6 cu. in. (747 cc)			
CV750						

* Å overstige maksimal bruksvinkel kan føre til motorskader på grunn av utilstrekkelig smøring.

Ytterligere spesifikasjonsinformasjon finner du i servicehåndboken på KohlerEngines.com.

Alle hestekreftereferanser (hp) fra Kohler er Certified Power Ratings i henhold til standardene SAE J1940 og J1995 hp-standarder. Detaljer om Certified Power Ratings finner du på KohlerEngines.com.

Utslippskontrollsystem

Kontrollsystem for avgassutslipp for modellene CH23, CV23, CH620-CH740, CV620-CV740, CH750, og CV750 er EM for U.S. EPA, California og Europa.

NB: Inngrep i motoren og dens utslippskontrollsystem gjør at samsvarsertifikatet fra det føderale amerikanske EPA, sertifikatet («Executive Order») fra ARB i California og EUs typegodkjenning blir ugyldige.

KOHLER® Command PRO

CH23, CH620-CH740, CH750

CV23, CV620-CV740, CV750

Руководство пользователя

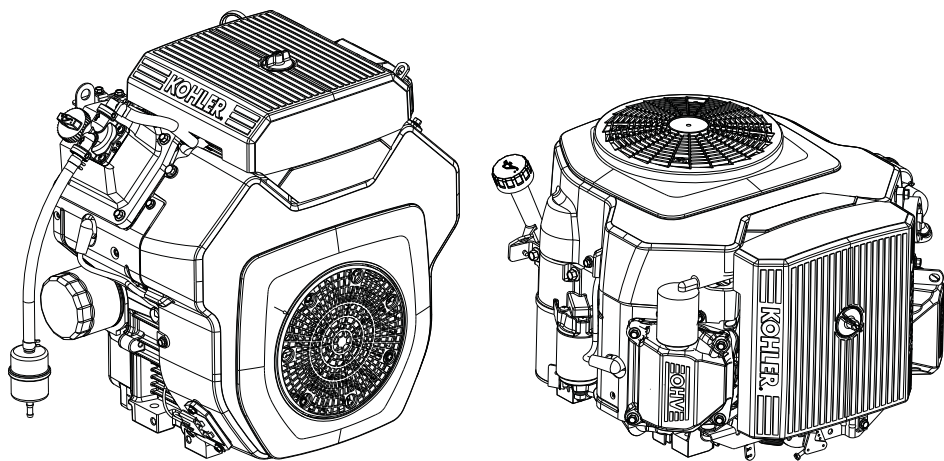

ВАЖНО:

Тщательно изучите все меры предосторожности и инструкции до начала работы с оборудованием. Обратитесь к руководству по эксплуатации оборудования, для которого данный двигатель является приводом.

Перед выполнением сервисных работ и работ по техническому обслуживанию убедитесь, что двигатель остановлен.

Гарантийные обязательства — как указано в гарантийном талоне и на сайте KohlerEngines.com. Внимательно ознакомьтесь с ними, так как в них изложены ваши права и обязанности.

Для поддержания соответствия действующим нормам о выбросах давление в выхлопной системе не может превышать пределы, указанные на сайте KohlerEngines.com. Произведите поиск по номеру модели, затем выберите вкладку «Спецификации».

Значения CO₂ были опубликованы компанией Kohler Engines на сайте KohlerEngines.com.

При заказе запчастей или получении гарантийного обслуживания запишите для справки информацию о двигателе.

Модель двигателя _____

Технические характеристики _____

Серийный номер _____

Дата приобретения _____

Техника безопасности

⚠ ПРЕДУПРЕЖДЕНИЕ: Опасность, которая может привести к летальному исходу, серьезной травме или значительному повреждению собственности.

⚠ ОСТОРОЖНО: Опасность, которая может привести небольшой травме или повреждению собственности.

ПРИМЕЧАНИЕ. используется для сообщения о важной информации, касающейся установки, эксплуатации или обслуживания. RU

	<p>⚠ ПРЕДУПРЕЖДЕНИЕ</p> <p>Легковоспламеняющееся топливо может стать причиной пожара и сильных ожогов. Не заливайте топливо в бак, если двигатель горячий или работает.</p>
<p>Бензин чрезвычайно огнеопасен и его пары при воспламенении могут вызвать взрыв. Храните бензин только в предназначенных для этого емкостях в нежилых помещениях с хорошей вентиляцией, вдали от источников искр или открытого огня. При контакте пролитого топлива с горячими элементами или искрами загорания может произойти возгорание. Никогда не используйте бензин в качестве чистящего средства.</p>	

	<p>⚠ ПРЕДУПРЕЖДЕНИЕ</p> <p>Монооксид углерода может вызвать тошноту, потерю сознания или привести к смерти. Избегайте вдыхания отработанных газов. Никогда не запускайте двигатель в закрытых помещениях.</p>
<p>В выхлопных газах двигателя содержится ядовитый монооксид углерода. Монооксид углерода является бесцветным газом без запаха и в случае вдыхания может вызвать смерть.</p>	

	<p>⚠ ПРЕДУПРЕЖДЕНИЕ</p> <p>Случайный запуск может привести к серьезным травмам или смерти. Перед проведением работ по обслуживанию отсоедините и заземлите провод свечи(-ей) зажигания.</p>
<p>Перед началом работы с двигателем или оборудованием сначала заблокируйте двигатель следующим образом: 1) Отсоедините провод(а) свечи(ей) зажигания. 2) Отсоедините минусовой (-) провод от аккумуляторной батареи.</p>	

	<p>⚠ ПРЕДУПРЕЖДЕНИЕ</p> <p>Вращающиеся детали могут причинить серьезную травму. Соблюдайте дистанцию во время работы двигателя.</p>
<p>Держите руки, ноги, волосы и одежду вдали от вращающихся деталей, так как в противном случае вы можете получить травму. Не разрешается эксплуатировать двигатель со снятыми крышками, кожухами и защитными приспособлениями.</p>	

	<p>⚠ ОСТОРОЖНО</p> <p>Электрический ток может нанести серьезную травму. Не прикасайтесь к поводке во время работы двигателя.</p>
--	---

	<p>⚠ ПРЕДУПРЕЖДЕНИЕ</p> <p>Горячие детали могут стать причиной сильных ожогов. Не прикасайтесь к двигателю во время работы или непосредственно после остановки.</p>
<p>Не разрешается эксплуатировать двигатель со снятыми теплозащитными экранами и защитными приспособлениями.</p>	

⚠ ПРЕДУПРЕЖДЕНИЕ: Используя этот продукт, вы можете подвергаться воздействию химических веществ, включая монооксид углерода и бензол, которые, как считается в штате Калифорния, вызывают рак, врожденные пороки развития или нарушения репродуктивной функции. Дополнительную информацию см. на сайте www.P65Warnings.ca.gov.

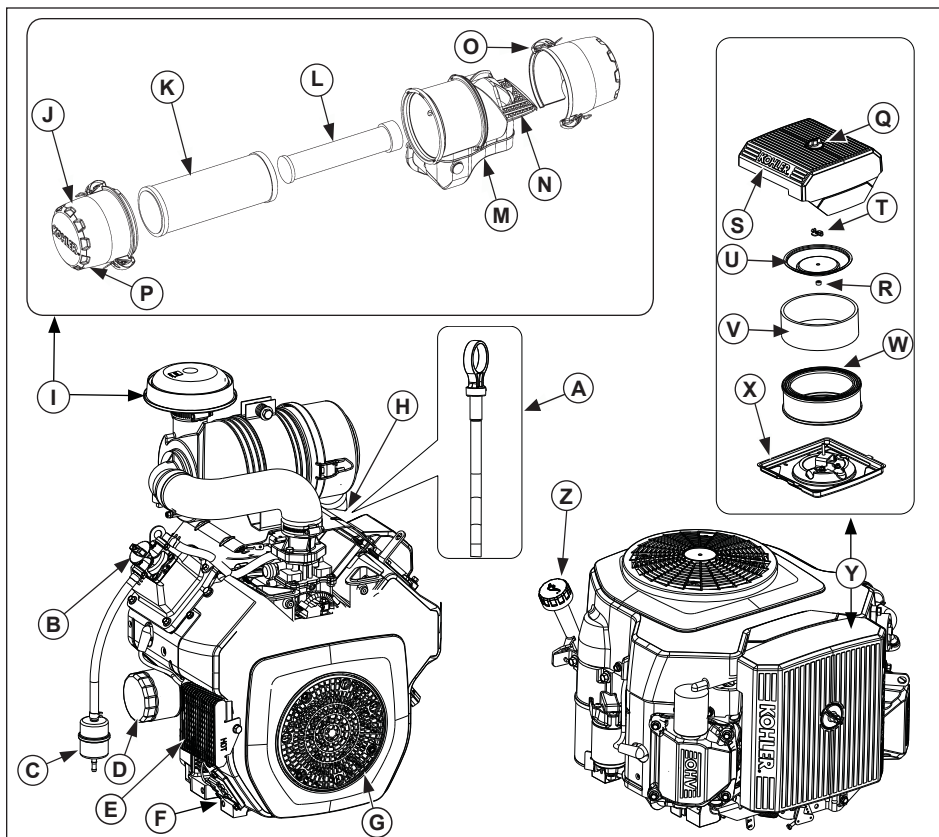

A	Стержневой указатель уровня	B	Маслозаправочное отверстие	C	Топливный фильтр	D	Масляный фильтр
E	Маслоохладитель	F	Маслосливная пробка	G	Грязеуловитель	H	Клапан пылеэжектора
I	Усиленный воздухоочиститель	J	Заглушка	K	Элемент	L	Внутренний элемент
M	Кожух воздушного фильтра	N	Входной фильтр	O	Фиксатор	P	Поверхность эжектора
Q	Ручка воздушного фильтра	R	Резиновое уплотнение	S	Кожух воздушного фильтра	T	Барашковая гайка
U	Колпак элемента	V	Фильтр предварительной очистки	W	Бумажный элемент	X	Основание воздушного фильтра
Y	Низкопрофильный воздушный фильтр	Z	Маслозаливная горловина/стержневой указатель уровня				



Информацию по запасным частям и варианты их заказа смотрите на веб-сайте KohlerEngines.com.

Процедура проверки двигателя перед запуском

1. Проверьте уровень масла. Добавьте, если уровень ниже требуемого. Не допускайте перелива топлива.
2. Проверьте уровень топлива. Добавьте, если уровень ниже требуемого. Проверьте компоненты топливной системы и трубопроводы на наличие утечек.
3. Проверьте и выполните очистку зон охлаждения, зон впуска воздуха и наружных поверхностей двигателя (особенно после хранения).
4. Убедитесь в том, что все детали воздушного фильтра и все кожухи, крышки оборудования, защитные приспособления находятся на месте и надежно закреплены.
5. Проверьте искрогаситель (если установлен).

Запуск

	ПРЕДУПРЕЖДЕНИЕ Монооксид углерода может вызвать тошноту, потерю сознания или привести к смерти. Избегайте вдыхания отработанных газов. Никогда не запускайте двигатель в закрытых помещениях.
	
В выхлопных газах двигателя содержится ядовитый монооксид углерода. Монооксид углерода является бесцветным газом без запаха и в случае вдыхания может вызвать смерть.	

	ПРЕДУПРЕЖДЕНИЕ Вращающиеся детали могут причинить серьезную травму. Соблюдайте дистанцию во время работы двигателя.
	
Держите руки, ноги, волосы и одежду вдали от вращающихся деталей, так как в противном случае вы можете получить травму.	

ПРИМЕЧАНИЕ. Не допускайте постоянного вращения двигателя стартером в течение более 10 секунд. Между попытками запуска должно пройти 60 секунд для обеспечения охлаждения. В случае несоблюдения данных рекомендаций возможен перегрев и выход из строя электродвигателя стартера.

ПРИМЕЧАНИЕ. После запуска возможно появление однообразного тикающего звука. Запустите двигатель и дайте ему поработать в течение 5 минут. Если звук не прекращается, то оставьте работать двигатель при полуоткрытой дроссельной заслонке 20 минут. Если звук не пропадает, то проверьте двигатель у местного авторизованного дилера компании Kohler.

RU

Стандартная система воздушной заслонки

1. Установите механизм управления дроссельной заслонкой в среднее положение между SLOW (медленный режим) и FAST (ускоренный режим). Установите рычаг управления воздушной заслонкой в положение ON (открыто).
2. Поверните поворотный выключатель с положение START (пуск). Сразу после запуска двигателя отпустите кнопку. Если стартер не может провернуть коленчатый вал двигателя, то выключите немедленно поворотный выключатель. Не предпринимайте дальнейших попыток запустить двигатель до тех пор, пока неисправность не будет устранена. Не пытайтесь запустить двигатель от другой аккумуляторной батареи. Для анализа неисправности обратитесь к авторизованному дилеру компании Kohler.
3. **Непрогретый двигатель:** После запуска и прогрева двигателя плавно переместите рычаг управления воздушной заслонкой в положение OFF. Возможна эксплуатация двигателя/оборудования во время прогрева, но необходимо оставить воздушную заслонку частично прикрытой до полного прогрева двигателя.
Прогретый двигатель: переведите рычаг управления воздушной заслонкой в положение off (закрыто).

eChoke™

• Выше 32 °F (0 °C)

1. Эта функция автоматически регулирует систему при запуске двигателя с дроссельной заслонкой в любом положении.
2. Если двигатель не запустился с первого раза, подождите 3-5 секунд и попытайтесь еще раз (если двигатель не завелся с четвертой попытки, подождите 1 минуту).
3. Если двигатель так и не запустился с пятой попытки, поверните ключ в положение «ВЫКЛ» (OFF), подождите немного и попытайтесь снова. Если двигатель не запускается, обратитесь за помощью к официальному дилеру Kohler.

● 32°F (0°C) и ниже

1. Эта функция автоматически регулирует систему при запуске двигателя с дроссельной заслонкой в любом положении (рекомендуется зимняя топливная смесь).
2. Если двигатель не запустился с первого раза, подождите 3-5 секунд и попытайтесь еще раз (если двигатель не завелся с четвертой попытки, подождите 1 минуту).
3. Если двигатель так и не запустился с пятой попытки, поверните ключ в положение «ВЫКЛ» (OFF), подождите немного и попытайтесь снова. Если двигатель не запускается, обратитесь за помощью к официальному дилеру Kohler.

Советы по запуску двигателя в холодную погоду

1. Используйте соответствующее масло для ожидаемой температуры.
2. Отключите все возможные внешние нагрузки.
3. Используйте свежее зимнее топливо. Зимний бензин обладает более высокой летучестью для улучшения запуска двигателя.
4. Убедитесь, что аккумулятор полностью заряжен.

Остановка

1. По мере возможности уменьшите нагрузку на двигатель, отключив все инструменты, подключенные к валу отбора мощности.
2. Установите рычаг управления дроссельной заслонкой между положением половинного и полного открытия дроссельной заслонки; заглушите двигатель.

Угол наклона при работе

Обратитесь к руководству по эксплуатации оборудования, для которого данный двигатель является приводом. Не используйте двигатель с превышением максимального рабочего угла; см. таблицу с характеристиками. Возможно повреждение двигателя из-за недостаточной смазки.

Число оборотов двигателя

ПРИМЕЧАНИЕ. Не изменяйте настройки регулятора для повышения максимальной скорости вращения двигателя. Превышение скорости работы представляет опасность и приведет к аннулированию гарантии.

Работа в холодную погоду

Можно установить антиобледенительные устройства, чтобы улучшить работу в холодный период. Их можно приобрести у вашего местного авторизованного дилера компании Kohler.

Эксплуатация на больших высотах над уровнем моря

Если этот двигатель эксплуатируется на высоте не менее 1219 метров (4000 футов), требуется комплект карбюратора для работы на больших высотах. Для получения комплекта карбюратора для работы на больших высотах или поиска авторизованного дилера компании Kohler посетите веб-сайт KohlerEngines.com или позвоните по номеру 1-800-544-2444 (для США и Канады).

В оригинальной конфигурации данный двигатель должен работать на высоте менее 1219 метров (4000 футов).

Эксплуатация данного двигателя с неправильной конфигурацией на данной высоте может привести к увеличению выбросов и снижению топливной экономичности и производительности, что может стать причиной поломки двигателя.

Указания по обслуживанию

	<p>⚠ ПРЕДУПРЕЖДЕНИЕ</p> <p>Случайный запуск может привести к серьезным травмам или смерти. Перед проведением работ по обслуживанию отсоедините и заземлите провод свечи(ей) зажигания.</p>	<p>Перед началом работ на двигателе или с оборудованием сначала заблокируйте двигатель следующим образом: 1) Отсоедините провод(а) свечи(ей) зажигания. 2) Отсоедините отрицательный (-) провод от аккумуляторной батареи.</p>
---	---	--

Обычное обслуживание, замена или ремонт устройств и систем снижения токсичности отработанных газов могут быть выполнены в любой ремонтной мастерской или индивидуально, однако гарантийный ремонт должен производиться авторизованным дилером компании Kohler, список которых можно найти, посетив веб-сайт KohlerEngines.com или позвонив по телефону 1-800-544-2444 (для США и Канады).

График технического обслуживания

Еженедельно

- Проверьте элемент воздушного фильтра для работы в тяжелых условиях.

Каждые 25 часов или ежегодно¹

- Выполните обслуживание/замену низкопрофильного фильтра предварительной очистки.

Каждые 100 часов или ежегодно¹

- Замените низкопрофильный фильтрующий элемент воздушного фильтра.
- Замените масло.
- Снимите охлаждающие экраны и очистите охлаждающие поверхности.
- Проверьте пластины маслоохладителя, очистите их при необходимости (при его наличии).

Каждые 200 часов

- Замените масляный фильтр.
- Замените топливный фильтр.

Каждые 250 часов¹

- Замените элемент воздушного фильтра для работы в тяжелых условиях и проверьте внутренний элемент.

Каждые 500 часов¹

- Замените внутренний элемент воздушного фильтра для работы в тяжелых условиях.
- Замените свечи зажигания, отрегулируйте их зазор.

Каждые 500 часов²

- Смажьте вкладыш коленчатого вала.

¹ Выполняйте данные работы по обслуживанию чаще в очень пыльных или грязных условиях работы.

² Поручите данные работы авторизованному дилеру компании Kohler.

RU

Рекомендация по маслам

Для достижения наилучшей производительности мы рекомендуем использовать масла Kohler. Можно использовать прочие высококачественные масла с моющими присадками (включая синтетические) API (Американский нефтяной институт) категории обслуживания SJ или выше. Выберите вязкость масла с учетом температуры воздуха во работы в соответствии со следующей таблицей.

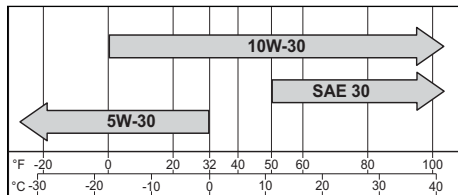

Проверьте уровень масла

ПРИМЕЧАНИЕ. Чтобы предотвратить интенсивный износ или повреждение двигателя, никогда не запускайте двигатель, если уровень масла находится ниже или выше пределов рабочего диапазона на стержневом указателе уровня масла.

Убедитесь, что двигатель остыл. Очистите от мусора области вокруг заливной горловины/ стержневого указателя уровня масла.

1. Выньте стержневой указатель уровня масла, удалите масло.
 - a. Вставная заглушка: вставьте обратно стержневой указатель в трубку; вдавите его полностью вниз.
или
 - b. Крышка с резьбой: снова установите масляный щуп в трубку, установите крышку на трубку, не закручивайте крышку на трубке.
2. Выньте стержневой указатель уровня; проверьте уровень масла. Уровень должен располагаться в области верхнего индикатора стержневого указателя уровня.
3. Если индикатор показывает низкий уровень масла, добавьте масло до верхней отметки на индикаторе.
4. Установите на место стержневой указатель и надежно затяните его.

Замена масла и фильтра

Меняйте масло на теплом двигателе.

1. Очистите область вокруг колпачка маслосаливной горловины/стержневого указателя уровня масла, сливной пробки/клапана для слива масла.
 - a. Удалите сливную пробку и маслосаливную горловину/стержневой указатель уровня. Подождите пока масло полностью стечет.
или
 - b. Откройте крышку клапана для слива масла; при необходимости подсоедините шланг с внутренним диаметром 1/2 дюйма, чтобы слить масло в соответствующий контейнер; проверните корпус сливного клапана против часовой стрелки и потяните на себя. Извлеките стержневой указатель уровня. Подождите пока масло полностью стечет.
2. Очистите область вокруг масляного фильтра. Разместите контейнер под фильтром, чтобы в него стекало масло, и удалите фильтр. Протрите установочную поверхность.
 - a. Установите сливную пробку на место. Затяните ее с усилием 13,6 Н м (10 фунто-футов).
или
 - b. Закройте корпус клапана для слива масла, удалите шланг (если он использовался) и закройте крышку.
3. Установите новый фильтр в углубление открытым концом вверх. Наполните новым маслом до уровня нижнего края резьбы. Подождите в течение 2 минут, пока фильтрующий материал впитает масло.
4. Нанесите тонкий слой чистого масла на резиновую прокладку на новом фильтре.
5. Проверьте правильность установки масляного фильтра в соответствии с инструкцией.
6. Залейте в картер новое масло. Уровень должен располагаться в области верхнего индикатора стержневого указателя уровня.
7. Установите на место колпачок маслосаливной горловины/стержневой указатель уровня и надежно затяните ее.
8. Запустите двигатель; убедитесь в отсутствии потеков масла. Остановите двигатель; устраните потеки. Проверьте уровень масла.
9. Утилизируйте использованное масло и фильтр в соответствии с постановлениями местных властей.

Oil Sentry™ (при его наличии)

Этот датчик предназначен для предотвращения запуска двигателя при низком уровне масла или при его отсутствии. Датчик Oil Sentry™ не сможет выключить работающий двигатель до возникновения его неисправности. В некоторых случаях применения данный датчик может включать предупредительный сигнал. Дополнительную информацию можно найти в руководствах по эксплуатации оборудования.

Рекомендации по выбору топлива

	<p>⚠ ПРЕДУПРЕЖДЕНИЕ</p> <p>Легковоспламеняющееся топливо может стать причиной пожара и сильных ожогов.</p> <p>Не заливайте топливо в бак, если двигатель горячий или работает.</p>
<p>Храните бензин только в предназначенных для этого емкостях в нежилых помещениях с хорошей вентиляцией, вдали от источников искр или открытого огня. При контакте пролитого топлива с горячими элементами или искрами зажигания может произойти возгорание. Никогда не используйте бензин в качестве чистящего средства.</p>	

ПРИМЕЧАНИЕ. E15, E20 и E85 НЕ одобрены и НЕ должны использоваться; последствия использования старого, несвежего или загрязненного топлива не попадают под действие гарантии.

Топливо должно соответствовать следующим требованиям:

- Чистый, свежий, неэтилированный бензин.
- Октановое число 87 (R+M)/2 или выше.
- При использовании исследовательского метода определения октанового числа, следует использовать бензин с октановым числом не менее 90.
- Допускается использование бензина с 10% этилового спирта, 90% неэтилированной части.
- Разрешены к использованию метил-трет-бутиловый эфир (MTBE) и неэтилированный бензин (содержание по объему до 15% MTBE).
- Не добавляйте в бензин масло.
- Не допускайте переполнения топливного бака.
- Не используйте бензин старше 30 дней.

Топливопровод

На карбюраторных двигателях Kohler Co. должен быть установлен топливопровод с низкой пропускающей способностью, чтобы соответствовать нормам EPA и CARB.

Свечи зажигания

	⚠ ОСТОРОЖНО
	Электрический ток может нанести серьезную травму. Не прикасайтесь к проводке во время работы двигателя.

Очистите выемку вокруг свечи зажигания. Выньте и замените свечу.

1. Измерьте зазор при помощи щупа из проволоки для измерения зазоров. Отрегулируйте зазор, для регулировки см. таблицу с характеристиками.
2. Установите свечу в цилиндрическую головку.
3. Затяните свечу с усилием 20 фунто-футов (27 Н·м).

Воздушный фильтр

ПРИМЕЧАНИЕ. Эксплуатация двигателя при наличии незакрепленных или поврежденных деталей воздушного фильтра может повлечь преждевременный износ и выход из строя. Замените все согнутые или поврежденные компоненты.

ПРИМЕЧАНИЕ. Бумажный элемент не может разрываться струей сжатого воздуха.

Низкопрофильная/коммерческая косилка

Откройте ручку и снимите крышку воздушного фильтра.

Фильтр предварительной очистки:

1. Снимите предварительный воздушный фильтр с бумажного элемента.
2. Замените или вымойте предварительный воздушный фильтр в теплой воде с моющим средством. Ополосните и дайте высохнуть.
3. Пропитайте предварительный воздушный фильтр свежим моторным маслом; отожмите излишки масла.
4. Установите обратно предварительный воздушный фильтр поверх бумажного элемента.

Бумажный элемент:

1. Очистите поверхность вокруг элемента. Снимите барашковую гайку, кожух бумажного элемента и бумажный элемент с фильтром предварительной очистки.
2. Отделите фильтр предварительной очистки от бумажного элемента; проведите обслуживание фильтра предварительной очистки и замените бумажный элемент.
3. Проверьте состояние резинового уплотнителя и замените его при необходимости.
4. Вставьте новый бумажный элемент в основание; установите фильтр предварительной очистки сверху на бумажный элемент; поставьте кожух элемента на место и закрутите плотно барашковую гайку.

Установите крышку воздушного фильтра на место и закрепите ручку.

Работа в тяжелых условиях

1. Снимите фиксаторы и удалите концевой(ые) колпак(и).
2. Проверьте и очистите приемный фильтр (при наличии).
3. Выньте элемент воздушного фильтра из кожуха и замените. Проверьте состояние внутреннего элемента; замените его, если он грязный.
4. Проверьте все детали на износ, наличие трещин или повреждений, а также проверьте чистая ли поверхность эжектора.
5. Установите новый(е) элемент(ы).
6. Поставьте наместо колпачок(и) на клапане пылеэжектора/фильтре; закрепите фиксаторы.

Вентиляционная труба

Убедитесь, что оба конца вентиляционной трубы подсоединены надлежащим образом.

Маслоохладитель (при его наличии)

1. Очистите пластины щеткой или продуйте сжатым воздухом.
2. Открутите два болта, которые удерживают маслоохладитель и наклоните его, чтобы очистить заднюю стенку.
3. Поставьте маслоохладитель на место.

Воздушное охлаждение

	⚠ ПРЕДУПРЕЖДЕНИЕ
	Горячие детали могут стать причиной сильных ожогов. Не прикасайтесь к двигателю во время работы или непосредственно после остановки.

Не разрешается эксплуатировать двигатель со снятыми теплозащитными экранами и защитными приспособлениями.

Важно обеспечить надлежащее охлаждение. Чтобы предотвратить перегрев, очистите решетки, ребра охлаждения и прочие внешние поверхности двигателя. Избегайте распыления воды на электропроводку или любые другие электрические компоненты. См. график технического обслуживания.

Запчасти для ремонта/технического обслуживания

Для проведения технического обслуживания, сервисных работ и работ по замене элементов мы рекомендуем воспользоваться услугами авторизованного дилера компании Kohler. Для поиска авторизованного дилера компании Kohler посетите веб-сайт KohlerEngines.com или позвоните по номеру 1-800-544-2444 (для США и Канады).

Хранение

Если двигатель не будет эксплуатироваться в течение 2 или более месяцев, подготовьте его следующим образом:

1. Залейте в бензобак топливную пропитку Kohler PRO Series или аналогичную. Запустите двигатель и дайте ему поработать в течение 2-3 минут для того, чтобы стабилизатор попал в карбюратор (неисправности, возникшие вследствие использования необработанного топлива, не попадают под действие гарантии).
2. Смените масло, пока двигатель не остыл полностью. Удалите свечу(и) и залейте около 1 унции моторного масла в цилиндр(ы). Установите обратно свечу(и) и медленно проверните двигатель, чтобы распределить масло.
3. Отсоедините минусовой (-) провод от аккумуляторной батареи.
4. Храните двигатель в чистом и сухом месте.

Устранение неисправностей

Не пытайтесь выполнять обслуживание или замену главных деталей двигателя, а также любых иных деталей, которые нуждаются в особой настройке или регулировке. Эта работа должна осуществляться авторизованным дилером Kohler.

Проблема	Возможная причина							
	Нет топлива	Топливо несоответствующего типа	Загрязнение топлива	Засорился грязеуловитель	Неадекватный уровень масла	Перегрузка двигателя	Грязный воздушный фильтр	Неисправная свеча зажигания
Двигатель не заводится	•	•	•		•	•	•	•
Запускается с трудом		•	•		•	•	•	•
Внезапно глохнет	•		•	•	•	•	•	•
Недостаточно мощности		•	•	•	•	•	•	•
Работает нестабильно		•	•	•		•	•	•
Стук или свист		•		•		•		•
Пропуски или перебои		•	•	•			•	•
Хлопки в цилиндрах		•	•			•	•	•
Перегрев		•	•	•	•	•	•	
Высокое потребление топлива						•	•	•

RU

Технические характеристики двигателя										
Модель	Диаметр	Рабочий ход	Объем	Объем масла (при замене)	Зазор свечи зажигания	Максимальный рабочий угол (при максимальном уровне масла)*				
CH621	77 мм (3,03 дюйма)	67 мм. (2,6 дюйма)	38,1 куб дюймов (624 куб. см.)	1,6-1,8 л (1,7-1,9 кварты США)	0,030 дюйма (0,76 мм)	25°				
CV621										
CH641										
CV641										
CH620	3,2 дюйма (80 мм)						41 куб дюймов (674 куб. см.)			
CV620										
CH640										
CV640										
CH23/ CH680										
CH670										
CV23/ CV680	83 мм (3,27 дюйма)						44,2 куб дюймов (725 куб. см.)			
CV670										
CH730										
CV730										
CH740										
CV740										
CH750	69 мм (2,72 дюйма)	45,6 куб дюймов (747 куб. см.)								
CV750										

*Превышение максимального рабочего угла может вызвать повреждение двигателя вследствие недостаточной смазки.

Дополнительная информация о характеристиках содержится в руководстве по обслуживанию на веб-сайте KohlerEngines.com.

Любые ссылки компании Kohler на мощность, выраженную в лошадиных силах (л.с.), являются сертифицированными номинальными значениями мощности в соответствии со стандартами SAE J1940 и J1995. Подробная информация по сертифицированным номинальным значениям мощности содержится на веб-сайте KohlerEngines.com.

Система ограничения выбросов в атмосферу

Системой ограничения выброса отработанных газов моделей CH23, CV23, CH620-CH740, CV620-CV740, CH750, и CV750 для Управления по охране окружающей среды США, Калифорния, и Европы является EM.

ПРИМЕЧАНИЕ. Любое изменение, вносимое в конструкцию двигателя и его систему контроля выбросов в атмосферу, аннулирует сертификат соответствия EPA, исполнительное распоряжение ARB, и типовое разрешение EC.

KOHLER® Command PRO

CH23, CH620-CH740, CH750

CV23, CV620-CV740, CV750

Bruksanvisning

SV

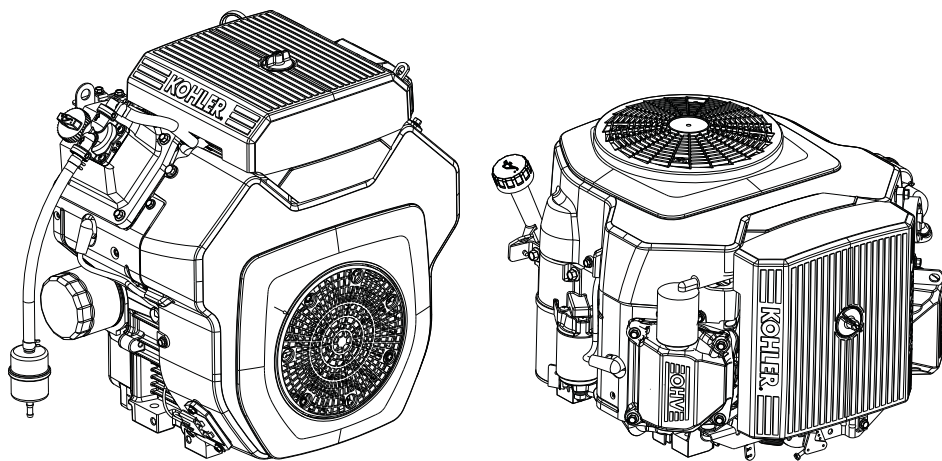

VIKTIGT:

Läs noggrant alla säkerhetsinstruktioner och försiktighetsåtgärder innan någon utrustning startas. Se även bruksanvisningen för utrustningen som denna motor kan användas till.

Säkerställ att motorn är avstängd och står plant innan något underhålls- eller servicearbete inleds.

Garantivillkor finns på garantikortet ("Warranty card") och på KohlerEngines.com. Läs igenom dessa noggrant för att känna till vilka rättigheter och skyldigheter du har.

För att upprätthålla efterlevnad av tillämpliga utsläppsregler får avgassystemets mottryck inte överskrida de gränser som kan hittas på KohlerEngines.com. Sök på modellnummer och välj sedan fliken Specifikationer.

Kohler Engines har publicerat CO₂-värden på hemsidan KohlerEngines.com.

Notera motorinformation. Den behövs vid beställning av reservdelar och vid garantiärenden.

Motormodell _____

Specifikation _____

Serienummer _____

Inköpsdatum _____

Säkerhetsföreskrifter

▲ VARNING! Risk som kan leda till dödsfall, allvarlig personskada eller omfattande skada på egendom.

▲ FÖRSIKTIGT Risk som kan leda till lindrig personskada eller skada på egendom.

OBS används för viktig information om installation, drift eller underhåll.

	<p>▲ VARNING</p> <p>Explosivt bränsle kan orsaka brand och allvarliga brännskador.</p> <p>Fyll inte bränsletanken medan motorn är varm eller körs.</p>
<p>Bensin är extremt lättantändligt och dess ångor kan explodera om de antänds. Förvara bensin endast i godkända behållare, i välventilerade, obebodda byggnader, på avstånd från gnistor/lågor. Bränslespill kan antändas om det kommer i kontakt med heta detaljer eller gnistor från tändningen. Använd aldrig bensin som rengöringsmedel.</p>	

	<p>▲ VARNING</p> <p>Kolmonoxid kan orsaka kraftigt illamående, svimning eller dödsfall.</p> <p>Undvik att andas in avgaser. Kör aldrig motorn inomhus eller i slutna utrymmen.</p>
<p>Avgaser från motorn innehåller giftig kolmonoxid. Kolmonoxid är luktlös, färglös och kan vara dödlig om den inandas.</p>	

	<p>▲ VARNING</p> <p>Oavsiktligt start kan leda till svåra eller dödliga skador.</p> <p>Koppla ur och jorda tändstiftskablar före underhåll.</p>
<p>Innan arbete utförs på motorn eller utrustningen ska du koppla ur motorn på följande sätt: 1) Koppla ur tändstiftskabeln/-kablar. 2) Koppla ur den negativa (-) batterikabeln från batteriet.</p>	

	<p>▲ VARNING</p> <p>Roterande delar kan orsaka svåra personskador.</p> <p>Håll dig på behörigt avstånd när motorn är på.</p>
<p>Håll händer, fötter, hår och kläder borta från alla rörliga delar för att förhindra skada. Låt aldrig motorn vara på då kåpor, höljen eller skydd avlägsnats.</p>	

	<p>▲ FÖRSIKTIGT</p> <p>Elektriska stötar kan orsaka skador.</p> <p>Ta inte på ledningar när motorn är på.</p>
--	--

	<p>▲ VARNING</p> <p>Varma delar kan orsaka svåra brännskador.</p> <p>Ta inte på motorn när den är igång eller just har stängts av.</p>
<p>Låt aldrig motorn vara på då värmesköldar eller -skydd avlägsnats.</p>	

<p>▲ VARNING: Denna produkt kan utsätta dig för kemikalier inklusive kolmonoxid och bensen som är kända i delstaten Kalifornien för att orsaka cancer och fosterskador eller andra reproduktiva skador. För mer information gå till www.P65Warnings.ca.gov.</p>
--

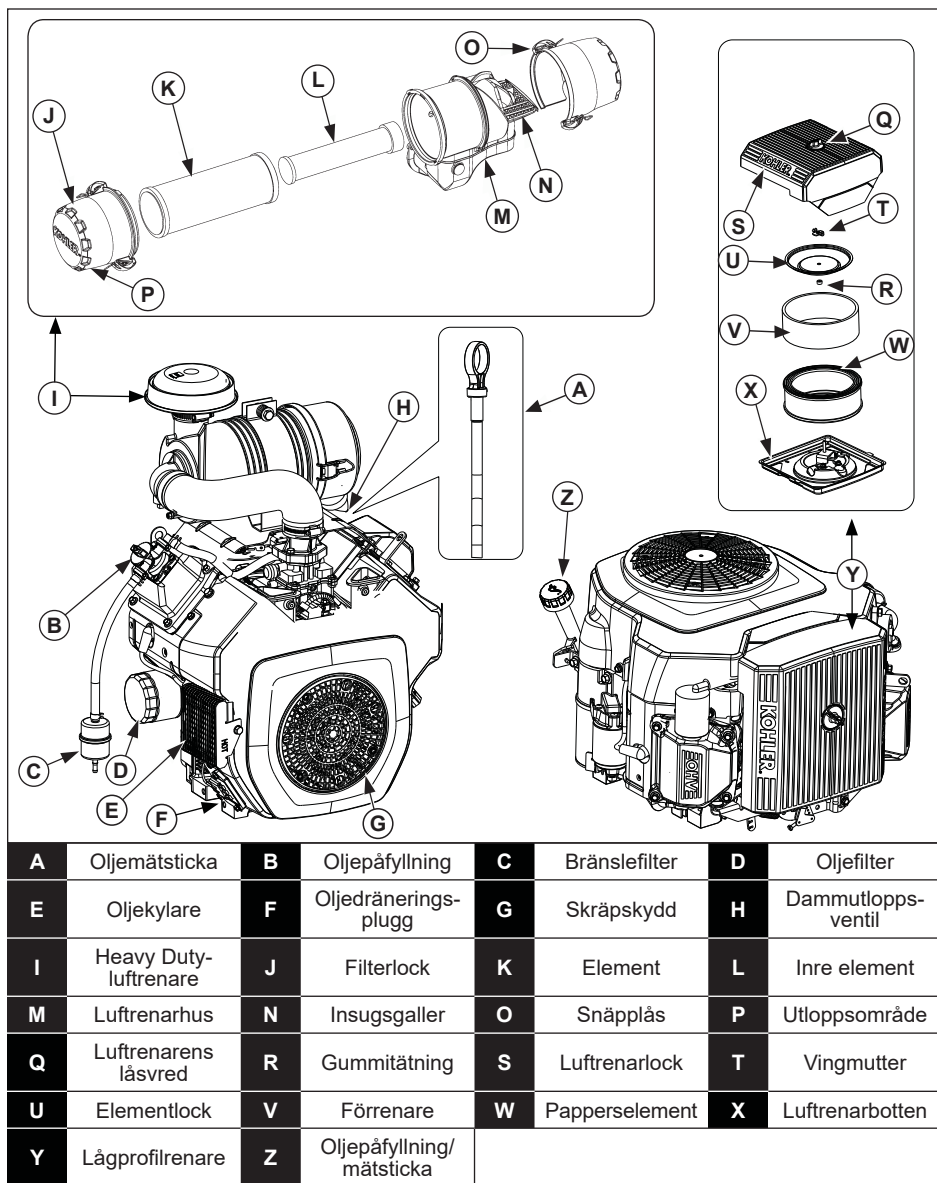





Besök KohlerEngines.com för information om reservdelar och inköpsalternativ.

Checklista före start

1. Kontrollera oljenivån. Fyll på olja om oljenivån är låg. Fyll inte på för mycket.
2. Kontrollera bränslenivån. Fyll på bränsle om bränslenivån är låg. Kontrollera att inget läckage finns från komponenter och ledningar i bränslesystemet.
3. Kontrollera och rengör kylområden, luftintag och motorns utsida (särskilt om motorn har stått oanvänd en längre tid).
4. Kontrollera att luftrenarens komponenter och alla höljen, kåpor för utrustning och skydd sitter på plats och är ordentligt fastsatta.
5. Kontrollera gnistfångaren (om sådan finns).

Starta

	 VARNING
	Kolmonoxid kan orsaka kraftigt illamående, svimning eller dödsfall. Undvik att andas in avgaser. Kör aldrig motorn inomhus eller i slutna utrymmen.
Avgaser från motorn innehåller giftig kolmonoxid. Kolmonoxid är luktlös, färglös och kan vara dödlig om den inandas.	

	 VARNING
	Roterande delar kan orsaka svåra personskador. Håll dig på behörigt avstånd när motorn är på.
Håll händer, fötter, hår och kläder borta från alla rörliga delar för att förhindra skada. Låt aldrig motorn vara på då kåpor, höljen eller skydd avlägsnats.	

OBS Kör inte startmotorn i mer än 10 sekunder åt gången. Låt den svalna i 60 sekunder mellan startförsöken. Om du inte följer dessa instruktioner riskerar du att bränna sönder startmotorn.

OBS I samband med start kan ett metalliskt klickljud höras. Kör motorn i 5 minuter. Om ljudet inte försvinner, kör motorn i 20 minuter med medelhögt gaspådrag. Om ljudet fortfarande finns kvar ska motorn tas närmaste auktoriserade Kohler-verkstad.

Chokesystem i standardutförande

- Ställ gasreglaget mitt emellan "slow" och "fast". Ställ chokereglaget i läget ON.
- Vrid nyckelbrytaren till läget START. Släpp brytaren så snart motorn startar. Om startmotorn inte får motorn att rotera ska du stänga av nyckelbrytaren omedelbart. Försök inte starta motorn igen förrän felet är åtgärdat. Försök inte starta med hjälpstartkablar eller genom att rulla igång motorn. Be din auktoriserade Kohler-verkstad om hjälp med felanalys.
- Kall motor: Ändra chokereglaget gradvis till läge OFF när motorn startat och blir varm. Motorn/utrustningen kan användas under uppvärmningstiden, men det kan bli nödvändigt att lämna choken på delvis tills motorn är varm.

Varm motor: för tillbaka chokereglaget till läget OFF så snart motorn startar.

eChoke™

• Över 0 °C

- Denna funktion justerar automatiskt motorns system vid start oavsett gasreglagets position.

- Vänta 3–5 sekunder och försök igen om motorn inte startar på första försöket (vänta i 1 minut om motorn inte startat efter fjärde försöket).
- Om motorn fortfarande inte startar vid det femte försöket ska vrida nyckeln till läge OFF, vänta ett ögonblick och därefter försöka igen. Kontakta en auktoriserad Kohler-verkstad för hjälp om motorn inte startar.

• 0 °C eller lägre

- Denna funktion justerar automatiskt motorns system vid start oavsett gasreglagets position (bränsle för vinterbruk rekommenderas).
- Vänta 3–5 sekunder och försök igen om motorn inte startar på första försöket (vänta i 1 minut om motorn inte startat efter fjärde försöket).
- Om motorn fortfarande inte startar vid det femte försöket ska vrida nyckeln till läge OFF, vänta ett ögonblick och därefter försöka igen. Kontakta en auktoriserad Kohler-verkstad för hjälp om motorn inte startar.

Starttips för kall väderlek

- Använd lämplig olja för den förväntade omgivningstemperaturen.
- Koppla bort all möjlig last.
- Koristite sveže gorivo za zimske uslove rada. Gorivo za zimske uslove rada ima formulu za poboljšanje pokretanja motora.
- Kontrollera att batteriet är fulladdat.

Stanna

- Minska om möjligt lasten genom att koppla bort alla tillbehör som drivs via PTO.
- Ställ gasreglaget mellan halv gas och full gas och stäng sedan av motorn.

Driftvinkel

Se bruksanvisningen för utrustningen som denna motor kan användas till. Överskrid inte den maximala driftvinkeln när motorn används (se specifikationsstabell). Motorn kan skadas på grund av otillräcklig smörjning.

Motorvarvtal

OBS Försök inte manipulera regulatorns inställningar för att öka motorns maximala varvtal. För högt varvtal är farligt och gör att garantin blir ogiltig.

Drift i kall väderlek

Det går att installera satser för förebyggande avsnig för att förbättra drift i kall väderlek, vilka finns tillgängliga via närmaste auktoriserade Kohler-återförsäljare.

Drift på höga höjder



Om denna motor används på en höjd på 1 219 meter (4000 ft) eller högre måste en förgasarsats för hög höjd monteras. För mer information om förgasarsatsen för hög höjd och auktoriserade återförsäljare för Kohler, se KohlerEngines.com eller ring 1-800-544-2444 (gäller USA och Kanada).

Denna motor bör användas i originalutförande under 1 219 meter.

Om motorn används med fel motorutförande på en viss höjd kan det leda till ökade utsläpp, försämrad bränseffektivitet och prestanda samt skador på motorn.

Underhållsinstruktioner

SV

  	⚠ VARNING	Innan arbete utförs på motorn eller utrustningen ska du koppla ur motorn på följande sätt: 1) Koppla ur tändstiftskabeln/-kablarna. 2) Koppla ur den negativa (-) batterikabeln från batteriet.
	Oavsiktlig start kan leda till svåra eller dödliga skador. Koppla ur och jorda tändstiftskablar före underhåll.	

Normalt underhåll, byte eller reparation av utsläppskontrollanordningar och -system kan utföras av valfri reparationsanläggning eller privatperson. Garantireparationer måste dock utföras av en auktoriserad återförsäljare för Kohler – se KohlerEngines.com eller ring 1-800-544-2444 (gäller USA och Kanada).

Underhållsschema

Veckovis

- Kontrollera Heavy Duty-luftrenarens luftrenarelement.

Var 25:e drifttimme eller en gång per år¹

- Ge service på eller byt ut lågprofilrenarens förrenare.

Var 100:e drifttimme eller en gång per år¹

- Byt lågprofilrenarens luftrenarelement.
- Byt olja.
- Ta av kylkåporna och rengör kyltorna.
- Kontrollera i förekommande fall oljekylarens flänsar och rengör vid behov.

Var 200:e timme

- Byt oljefilter.
- Byt ut bränslefiltret.

Var 250:e timme¹

- Byt element i Heavy Duty-luftrenaren och kontrollera det inre elementet.

Var 500:e timme¹

- Byt heavy duty-luftrenarens inre element.
- Byt tändstift och ställ in elektrodavstånd.

Var 500:e timme²

- Smörj vevaxelns splines.

¹ Utför dessa åtgärder oftare om motorn används under svåra, dammiga, smutsiga förhållanden.

² Låt en auktoriserad återförsäljare för Kohler utföra denna service.

Rekommendationer för olja

Vi rekommenderar att Kohler olja används för bästa prestanda. Andra motoroljor av hög kvalitet (även syntetiska), klassade av API (American Petroleum Institute) som SJ eller högre, kan användas. Välj viskositet efter lufttemperatur under drift såsom visas nedan.

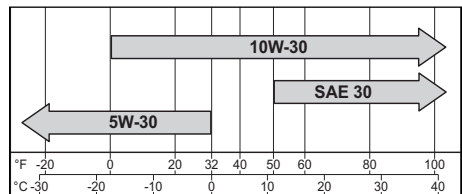

Kontrollera oljenivån

OBS Förhindra omfattande slitage och skador på motorn genom att aldrig köra den när oljenivån är under eller över respektive streck på mätstickan.

Kontrollera att motorn är kall. Ta bort eventuellt skräp runt oljepåfyllningen/mätstickan.

1. Dra upp mätstickan och torka av oljan från den.
 - a. Snäpplock: sätt tillbaka mätstickan i röret och tryck ned den helt.
eller
 - b. Skruvlock: sätt tillbaka mätstickan i röret, sätt locket på röret, men skruva inte på det på röret.
2. Dra upp mätstickan och kontrollera oljenivån. Oljenivån bör vara vid det övre strecket på mätstickan.
3. Om oljenivån är låg, fyll på olja upp till det övre strecket.
4. Sätt tillbaka mätstickan och dra åt ordentligt.

Byta olja och filter

Byt olja medan motorn är varm.

1. Rengör området runt oljepåfyllningslocket/mätstickan och avtappningspluggen/ventilen.
 - a. Ta bort avtappningspluggen och oljepåfyllningslocket/mätstickan. Låt all olja rinna ut.
eller
 - b. Ta bort locket från oljeavtappningsventilen. Om det behövs ansluter du en bit slang med innerdiametern 1/2-tum till ventilen för att lättare samla upp oljan i en lämplig behållare. Vrid avtappningsventilen moturs och dra nedåt. Ta bort mätstickan. Låt all olja rinna ut.
2. Rengör runt oljefiltret. Placera en behållare under filtret så att eventuell olja fångas upp och ta bort filtret. Torka av monteringsytan.
 - a. Sätt tillbaka dräneringspluggen. Dra åt till 10 ft. lb. (13,6 Nm).
eller
 - b. Stäng avtappningsventilen, ta bort slangen (om sådan användes) och sätt tillbaka locket på ventilen.
3. Placera det nya filtret i ett grunt tråg med den öppna sidan upp. Fyll på ny olja upp till nederkanten av gängorna. Låt oljan sugas upp av filtermaterialet i två minuter.
4. Stryk en tunn film av ren olja på gummipackningen på det nya filtret.
5. Se instruktioner på oljefiltret om korrekt installation.
6. Fyll på ny olja i vevhuset. Oljenivån bör vara vid det övre strecket på mätstickan.

7. Sätt tillbaka oljepåfyllningslocket/mätstickan och skruva fast ordentligt.

8. Starta motorn och kontrollera om det finns oljeläckage. Stäng av motorn och åtgärda läckage. Kontrollera på nytt oljenivån.

9. Ta hand om den gamla oljan och det gamla filtret enligt lokala förordningar.

Oil Sentry™ (i förekommande fall)

Syftet med denna brytare är att förhindra att motorn startar om det finns för litet eller ingen olja alls. I en motor som är igång kan dock en skada uppstå innan Oil Sentry™ hinner stänga av motorn. I vissa tillämpningar kan denna brytare aktivera en varningssignal. Se handboken till utrustningen för mer information.

Bränslerekommendationer

	! VARNING Explosivt bränsle kan orsaka brand och allvarliga brännskador. Fyll inte bränsletanken medan motorn är varm eller körs.
Bensin är extremt lättantändligt och dess ångor kan explodera om de antänds. Förvara bensin endast i godkända behållare, i välventilerade, obebodda byggnader, på avstånd från gnistor/lågor. Bränslespill kan antändas om det kommer i kontakt med heta detaljer eller gnistor från tändningen. Använd aldrig bensin som rengöringsmedel.	

OBS E15, E20 och E85 är INTE godkända och ska INTE användas. Effekter av gammalt eller förorenat bränsle täcks inte av garantin.

Bränslet måste uppfylla följande krav:

- Ren, färsk, blyfri bensin.
- Oktantal 87 (R+M)/2 eller högre.
- Oktantal enligt Research-metoden (RON) 90 eller högre.
- Etanolblandad bensin (upp till 10 % etylalkohol, 90 % blyfri bensin) får också användas.
- Blandningar bestående av metyl-tertiär-butyl-eter (MTBE) och blyfri bensin (upp till 15 % MTBE per volymenhet) är godkända.
- Tillsätt ingen olja till bensinen.
- Häll inte i för mycket bränsle i tanken.
- Använd inte bensin som är äldre än 30 dagar.

Bränsleledning

Bränsleledning med låg genomsläpplighet måste användas på alla förgasarmotorer från Kohler Co. för att lagkrav från EPA och CARB ska uppfyllas.

Tändstift

	⚠ FÖRSIKTIGT Elektriska stötar kan orsaka skador. Ta inte på ledningar när motorn är på.
--	---

Rengör urtaget för tändstiftet. Ta bort och byt ut tändstiftet.

1. Kontrollera elektrodavståndet med ett bladmått. Justera avståndet enligt specifikationstabellen.
2. Montera tändstiftet i topplocket.
3. Dra åt till 20 ft. lb. (27 Nm).

Luftrenare

OBS Om motorn körs med lösa eller skadade luftrenarkomponenter kan det snabbt vålla slitage och skador. Byt ut böjda eller skadade delar.

OBS Papperselement kan inte blåsas bort med tryckluft.

Lågprofilrenare/gräsklippare

Lossa skruven och ta bort luftrenarlocket.

Förrenare:

1. Ta bort förrenaren från papperselementet.
2. Byt ut förrenaren eller tvätta den ren i varmt vatten och rengöringsmedel. Skölj och låt lufttorka.
3. Mätta förrenaren med ny motorolja och pressa ut överskottsolja.
4. Sätt tillbaka förrenaren över papperselementet.

Papperselement:

1. Rengör området kring filterelementet. Ta bort vingmuttern, elementlocket och papperselementet tillsammans med förrenaren.
2. Ta bort förrenaren från papperselementet, rengör eller byt ut förrenaren och sätt sedan dit ett nytt papperselement.
3. Kontrollera gummitätningen och byt ut den om det behövs.
4. Montera det nya papperselementet på luftrenarens botten och montera förrenaren över det. Montera elementlocket och dra fast det med vingmuttern.

Sätt tillbaka luftrenarlocket och fäst det med skruven.

Heavy Duty

1. Lossa snäplåsen och ta bort gavelkåpan eller gavelkåporna.
2. Kontrollera och rengör insugsgallret (i förekommande fall).
3. Dra ut filterelementet ur luftrenarhuset och byt ut det. Kontrollera det inre filterelementet och byt ut det om det är smutsigt.

4. Kontrollera alla delar med avseende på slitage, sprickor och skador. Kontrollera att utloppsområdet är rent.
5. Sätt i de nya filterelementen.
6. Sätt tillbaka filterlocket eller -locken med dammutloppsventilen nedåt och fäst det/dem med snäplåsen.

Vehusventilationsslang

Säkerställ att båda ändarna av vevhusventilationsslangen är korrekt anslutna. SV

Oljekylare (i förekommande fall)

1. Rengör kylflänsarna med en borste eller med tryckluft.
2. Skruva ur två skruvar som håller fast oljekylaren och luta den så att du kommer åt att göra rent på baksidan.
3. Återmontera oljekylaren.

Luftkyllning

	⚠ VARNING Varma delar kan orsaka svåra brännskador. Ta inte på motorn när den är igång eller just har stängts av.
Låt aldrig motorn vara på då värmesköldar eller -skydd avlägsnats.	

God kylning är nödvändig. Rengör galler, kylflänsar och andra yttre ytor för att förhindra överhettning. Undvik att spruta vatten på kablar och elektriska komponenter. Se Underhållsschema.

Reparationer/reservdelar

Vi rekommenderar att en auktoriserad återförsäljare för Kohler anlitas för underhåll, service och reservdelar till motorn. För mer information om auktoriserade återförsäljare för Kohler, se KohlerEngines.com eller ring 1-800-544-2444 (gäller USA och Kanada).

Förvaring

Om motorn inte ska användas på två månader, gör så här:

1. Håll i Kohler PRO Series bränslebehandling eller motsvarande i bränsletanken. Kör motorn 2–3 minuter så att en stabil bränslebrandning finns i bränslesystemet (fel på grund av obehandlat bränsle täcks inte av garantin).
2. Byt olja medan motorn fortfarande är varm efter drift. Ta bort tändstift(en) och håll cirka 3 cl (1 oz.) motorolja i varje cylinder. Sätt tillbaka tändstift(en) och dra sakta motorn runt så att oljan fördelas.
3. Lossa den negativa (-) batterikabeln.
4. Förvara motorn på en ren och torr plats.

Felsökning

Försök inte reparera eller ersätta stora motorkomponenter eller objekt som kräver särskild tidsinställning eller justering. Sådana arbeten bör utföras av en auktoriserad återförsäljare för Kohler.

Problem	Möjlig orsak							
	Inget bränsle	Fel bränsle	Smuts i brännsledningen	Smutsigt skräp-skydd	Felaktig oljenivå	Motor överbelastad	Smutsig luftrenare	Defekt tändstift
Startar inte	•	•	•		•	•	•	•
Svår att starta		•	•		•	•	•	•
Stannar plötsligt	•		•	•	•	•	•	•
Bristande effekt		•	•	•	•	•	•	•
Opålitlig drift		•	•	•		•	•	•
Knackningar eller annat oljud		•		•		•		•
Tändningsmissar eller feltändningar		•	•	•			•	•
Baktändning		•	•			•	•	•
Överhettning		•	•	•	•	•	•	
Hög bränsleförbrukning						•	•	•

Motorspecifikationer

Modell	Cylinderhåll	Slaglängd	Slagvolym	Oljevolym (påfyllning)	Tändstiftsgap	Maximal driftvinkel (vid full oljenivå)*
CH621	3,03 in. (77 mm)	2,6 in. (67 mm)	38,1 cu. in. (624 cc)	1,7-1,9 U.S. qt. (1,6-1,8 L)	0,030 in. (0,76 mm)	25°
CV621						
CH641						
CV641						
CH620	3,2 in. (80 mm)		41 cu. in. (674 cc)			
CV620						
CH640						
CV640						
CH23/CH680	3,27 in. (83 mm)	44,2 cu. in. (725 cc)				
CH670						
CV23/CV680						
CV670						
CH730	2,72 in. (69 mm)	45,6 cu. in. (747 cc)				
CV730						
CH740						
CV740						
CH750						
CV750						

*Om den maximala driftvinkeln överskrids när motorn används kan detta orsaka motorskador på grund av otillräcklig smörjning.

Ytterligare specifikationer och information finns i servicehandboken på KohlerEngines.com.

Alla effektpgifter (hp) från Kohler är certifierade enligt standarderna SAE J1940 och J1995. Uppgifter om certifierad effekt finns på KohlerEngines.com.

Utsläppskontrollsystem

Kontrollsystemet för avgasutsläpp för modellerna CH23, CV23, CH620-CH740, CV620-CV740, CH750, och CV750 är EM för U.S. EPA, Kalifornien, och Europa.

OBS! Manipulering av motorn och dess utsläppskontrollsystem gör att EPA-intyget om överensstämmelse, ARB:s dekret samt EU-typgodkännande ej längre är giltiga.

© 2018 by Kohler Co. All rights reserved.