

READ, UNDERSTAND AND FOLLOW ALL INSTRUCTIONS IN THIS MANUAL - DO NOT DISCARD.
Failure to follow these instructions could result in property damage, serious injury or death.

QUICK START INSTRUCTIONS

WAPC250

STEP 1 - VERIFY PACKAGE CONTENTS

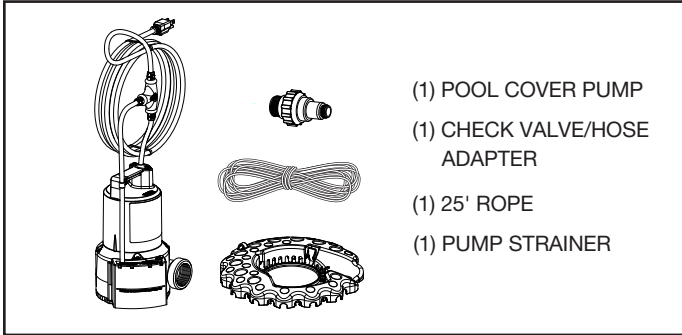

STEP 5 - SECURE ROPE TO STRAINER

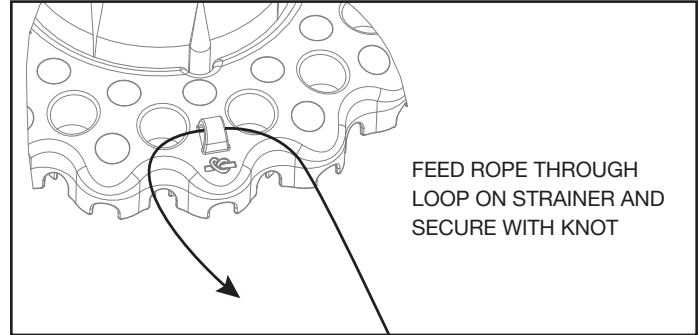

STEP 2 - INSTALL CHECK VALVE

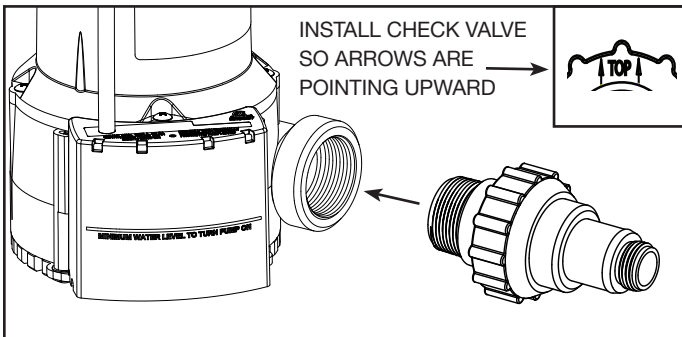

STEP 6 - POSITION ON POOL COVER

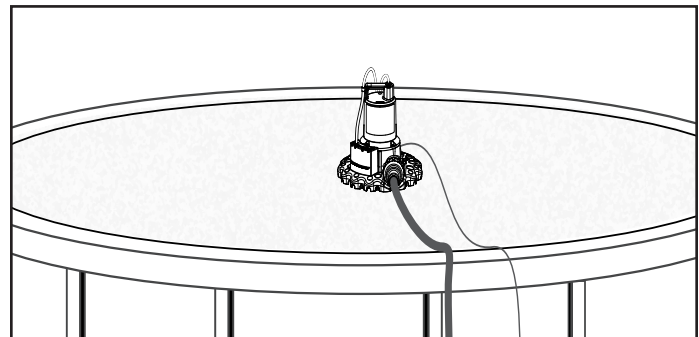

STEP 3 - ATTACH STRAINER

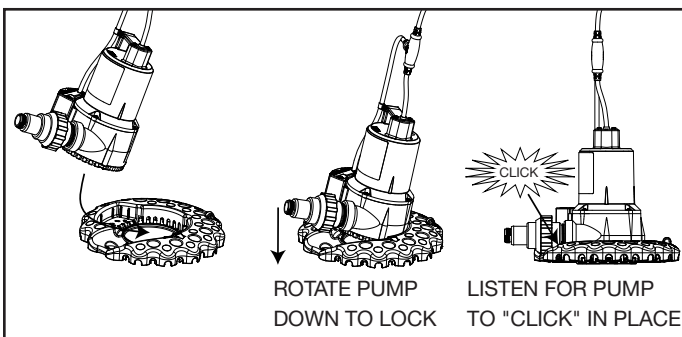

STEP 7 - PLUG INTO GFCI OUTLET

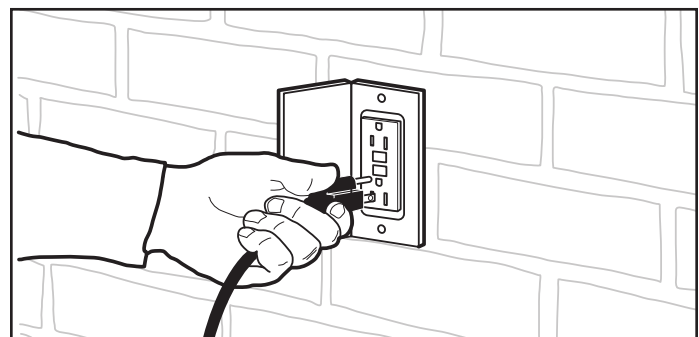

STEP 4 - CONNECT GARDEN HOSE

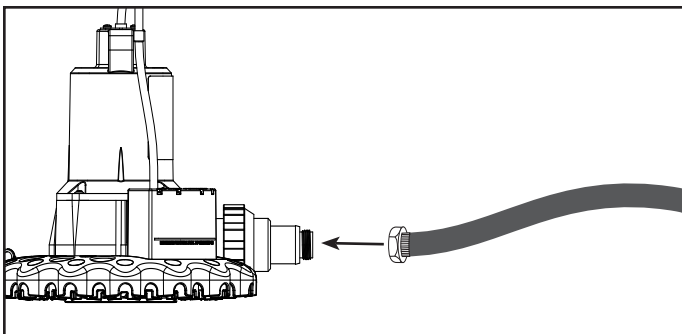

FOR FURTHER PLACEMENT TECHNIQUES AND DETAILED INSTALLATION FOR INGROUND AND ABOVE GROUND POOL APPLICATIONS, REFER TO PAGE 3 - FIGURES (A-E).

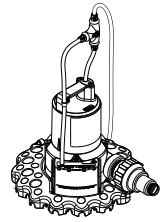

READ, UNDERSTAND AND FOLLOW ALL INSTRUCTIONS IN THIS MANUAL - DO NOT DISCARD.
Failure to follow these instructions could result in property damage, serious injury or death.

WAPC250

DESCRIPTION

This portable, Auto On-Off Pool Cover pump is designed for automatic removal of water, from a pool or spa cover. The units are equipped with a 25 ft. 3-prong grounding type power cord. The provided discharge check valve prevents short cycling and it's 3/4 in adapter can be used for convenient attachment to a standard garden hose.

UNPACKING

Inspect this unit before it is used. Occasionally, products are damaged during shipment. If the pump or components are damaged, contact customer service at 1-800-237-0987.

SAFETY GUIDELINES

To help recognize this information, observe the following signal words/hazard classifications.

 **This is the safety alert symbol. It is used to alert you to potential bodily injury hazards. Obey all safety messages that follow this symbol to avoid possible harm.**

DANGER Danger indicates an imminently hazardous situation which, if NOT avoided, WILL result in death or serious injury.

WARNING Warning indicates a potentially hazardous situation which, if NOT avoided, COULD result in death or serious injury.

CAUTION Caution indicates a potentially hazardous situation which, if NOT avoided, MAY result in minor or moderate injury.

NOTICE Notice indicates important information, that if NOT followed, MAY cause damage to equipment.

NOTE: Note indicates information that requires special attention.

GENERAL SAFETY INFORMATION

GENERAL SAFETY

- Read the manual(s) included with this product carefully. Be thoroughly familiar with the controls and the proper use of the equipment. Follow all instructions. 
- Only persons well acquainted with these rules of safe operation should be allowed to use the unit. Keep away from children!

DANGER This pump is NOT rated for use with flammable/combustible liquids vapors or dusts. Do NOT use to pump flammable/combustible liquids vapors or dusts. Do NOT use in a flammable and/or explosive atmosphere. Pump SHOULD be used to pump clear water ONLY. Failure to follow these instructions WILL result in bodily injury or death. 

DANGER Electric shock hazard! GFCI receptacles will provide protection against line to ground faults only. The ground fault receptacle does NOT limit the magnitude of fault current and will NOT prevent an electrical shock. Replace damaged cord immediately. 



DANGER Do NOT disassemble or alter this product in any way. Failure to follow these instructions WILL result in serious injury or death. 

WARNING Risk of electric shock. This pump has NOT been tested for use in marine areas. NEVER place pump in pools while people are in the water. Do NOT handle pump with wet hands or when standing in water or on a damp surface. Pump is designed to be used in closed and covered pools only. Water accumulated on pool cover can cause injury or death. Proper installation of pool cover pump and periodic maintenance is recommended. Failure to follow COULD result in death or serious injury.

1. Wear safety glasses at all times when working with pumps. 
2. The unit MUST be plugged into a properly grounded GFCI outlet. Consult with a qualified electrician for proper installation of a GFCI OUTLET.
3. DO NOT MOVE, POSITION, RETRIEVE, OR CARRY PUMP USING THE POWER CORD OR THE DISCHARGE HOSE, damage to the pump or power cord may occur. Use the handle supplied on the pump or attach a string to the strainer to position as instructed.

APPLICATION AND OPERATION

DANGER Do NOT use pump if any part of the housing switch or probe is cracked, broken, or missing.

DANGER Always disconnect electric supply before attempting to install, service, relocate, or perform any maintenance. If the power source is out of sight, lock and tag in open (off) position to prevent unexpected power application. Failure to do so WILL result in fatal electrical shock!  

DANGER Electric shock hazard. Use only Underwriters Laboratories (UL)- listed extension cord with #16 gauge or larger wire that is labeled for outdoor use. Use polarized grounding type plugs only. Polarized plugs have one blade slightly wider than the other and can only be inserted one way into the outlet. If using an extension cord, do NOT allow pump cord/extension cord connection to fall into swimming pool or come in contact with water. Pump/extension cord connection must be kept dry and away from moisture. Do NOT handle plug connector near water. Failure to follow these instructions WILL result in death or serious injury. 

WARNING This unit is NOT designed for use as a sump pump or in sump applications. This unit is NOT designed for use in septic tanks or underground vaults to pump raw sewage or effluents. NEVER use in hazardous or explosive locations. 

REMINDER: Keep your dated proof of purchase for warranty purposes! Attach it to this manual or file it for safekeeping.

For parts, product & service information visit www.waynepumps.com

APPLICATION AND OPERATION (CON'T)

1. This pump has been designed with 1-1/4 in. NPT discharge connection size. Attach pipe or fitting to the discharge or use the supplied garden hose adapter/check valve. Thread the female end of the garden hose to the male end of the garden hose adapter/check valve.
2. Use a hose washer (not included) on the garden hose for correct pump operation.
3. For best pump performance, unwind the hose before starting the pump. This will help remove any kinks or binds in the hose and allow the unit to pump with less restriction.
 - a. DO NOT place the pump on a weak, damaged, or leaking pool cover. Placing the pump on a damaged pool cover could cause the cover to give way, or could allow the pump to remove treated swimming water from the pool in addition to rainwater.
 - b. Install the “snap-on” debris strainer. Begin by lining up the pump base profile with the profile of the strainer base using the switch housing as a guide. Tilt the pump back and guide the rear of the pump (opposite the discharge) into the strainer base. Once the rear of the pump is in place, gently rotate the pump down until the latch engages.
 - c. To remove debris strainer release latch and guide pump out of strainer in the reverse motion of installation.
4. With pump unplugged set the pump on the pool cover, where water will collect. Do NOT set the pump directly on mud, sand surfaces or in leaves. For best results make sure the pump strainer is making full contact with a clean area of the pool cover. This will allow the strainer to properly filter debris and help prevent clogging of the pump. If necessary clear an area of the pool cover before placing the pump. For further placement techniques see (Figures A-E).

DROP-IN PUMP APPLICATION

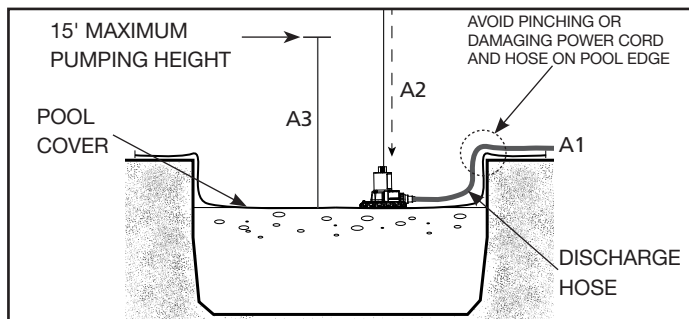

Figure A - In-ground pool installation (cut-away view)

- A1.** Connect discharge hose to pump check valve and place hose end away from pool, where water will be displaced.
 - A2.** Attach provided 25 ft. rope to handle of pump, and lower pump onto pool cover where water will collect.
 - A3.** Do NOT exceed the 15 ft. maximum pumping height for this pump or switch may not function properly. Plug in pump to allow for automatic operation.
- For REMOVAL unplug pump and retrieve using rope.

PULL ACROSS PUMP INSTALLATION

To aid in pump placement on pool cover, secure provided 25 ft. rope to the pull to shore loop (Figure B).

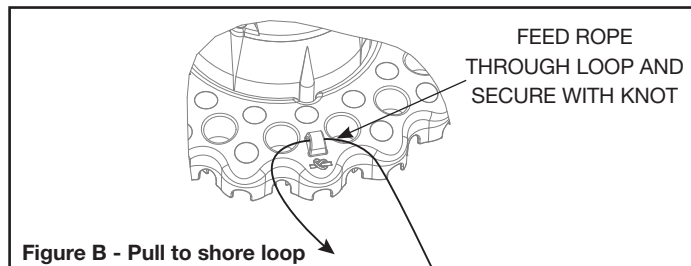

Figure B - Pull to shore loop

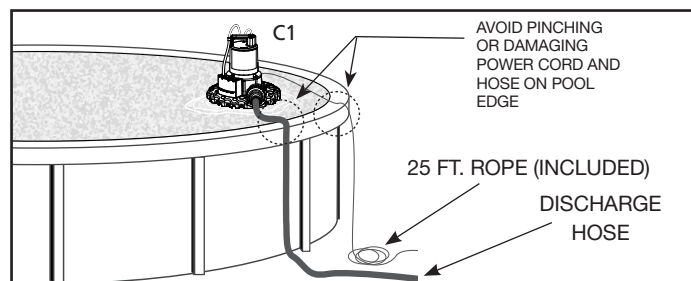

Figure C - Pull Across installation (side view)

- C1.** Connect provided 25 ft. rope to pull to shore loop (see Figure B) and discharge hose to the pump.
- C2.** Place pump on pool cover near edge of pool (see Figure C). If flotation device is used, place pump at the lowest point on the pool cover where water will collect.

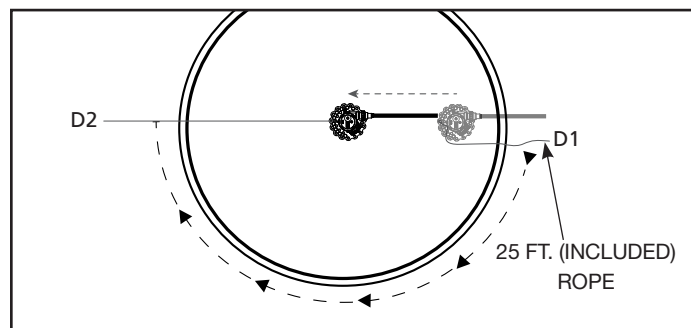

Figure D - Pull Across Installation (top view)

- D1.** Holding the provided 25 ft. rope, walk around pool until you are even with the pump on the opposite side.
- D2.** Pull the 25 ft. rope towards you until the pump is in the center of the pool cover where water will collect. Secure rope for easy removal (see Figure E) when weather permits. Plug in pump to allow for automatic operation.

NOTICE Always use debris strainer when placing pump on a pool cover. The strainer helps protect the pool cover from damage, filters debris, and increases pump stability.

Operating Instructions and Parts Manual

PULL ACROSS - PUMP REMOVAL

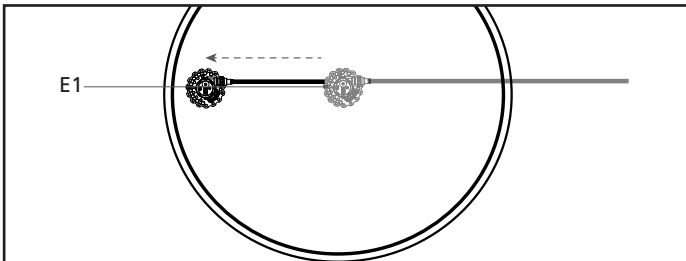

Figure E - Pull Across pump removal (top view)

E1. Disconnect power to pump. Using the included 25 ft. rope, safely pull pump to edge of pool, disconnect discharge hose and remove.

WARNING Never use power cord to position, carry or retrieve the pump.

DANGER Do NOT handle pump with wet hands or when standing in water or on a damp surface when the unit is operating or fails to operate. ALWAYS disconnect pump power cord from power source before handling. Do NOT bury cord. Visually locate cord to prevent damage caused by lawn mowers, hedge trimmers and other equipment. Failure to do so WILL result in fatal electrical shock.



5. The water level must be at least 2-1/8 inches for the pump to cycle, prime, and operate. Water levels less than 2-1/8 inches will not allow the impeller to contact water therefore no water will be pumped.
6. Plug the pump into a properly grounded 120 volt GFCI protected outlet. The pump will start automatically when the water reaches a depth of 2-1/8 inches. A priming delay of 2 seconds is programmed into the control to allow time for air to escape from the pumping chamber.

CAUTION Use caution when positioning the pump not to damage the power cord by dragging across the edge of the pool. Also take into consideration the placement of the discharge hose and power cord after installation. Make sure no sharp edge can damage the power cord or discharge hose causing unsafe conditions.

7. The pump will stop automatically once water has been removed to a depth of approximately 3/4 of an inch. The pump will NOT restart until the water depth rises to 2-1/8 inches or greater.
8. The pump will NOT allow itself to run dry. Once the pump detects that water is no longer being removed, it will shut down automatically. The pump must remain upright at all times in order for the water detection to function. Do NOT allow the pump to operate on its side or inverted. The shaft seal depends on water for lubrication, allowing the pump to remain in any other orientation than upright could cause shaft seal failure or pump failure.

NOTICE Do NOT alter the pump to override the automatic water detector. The shaft seal depends on water for lubrication. Overriding this pump feature CAN cause the pump to run dry and MAY damage the shaft seal and cause pump failure.

WARNING Pump starts automatically. Always disconnect electric supply before attempting to install, service, relocate, or perform any maintenance.

Minimal service is required for this pump. The motor housing of the pump is completely sealed and requires no service. If pump should fail to operate, perform the following troubleshooting guidelines:

MAINTENANCE

1. Verify pumping height does NOT exceed 15 feet (See Figure A). If pumping height is greater than 15 feet, this pumps automatic feature will not operate correctly.
2. Verify water depth is 2-1/8 inches or greater.
3. To verify pump is operating correctly.
 - a. Disconnect pump from power source.
 - b. Connect hose adapter/check valve and discharge hose to pump.
 - c. Immerse pump in a bucket or tub of water at least 2-1/8 inches in depth.
 - d. Place the other end of the discharge hose outside the bucket, so the water will pump out.
4. To verify discharge hose is free from a blockage.
 - a. Connect hose to another water source such as a faucet. If water flows through hose, return to step 3a. If water is restricted, verify discharge hose is unwound and remove all kinks, bends, or obstructions in hose.
 - b. If pump is still NOT operating, proceed to step 6.



WARNING
Electrocution Hazard!

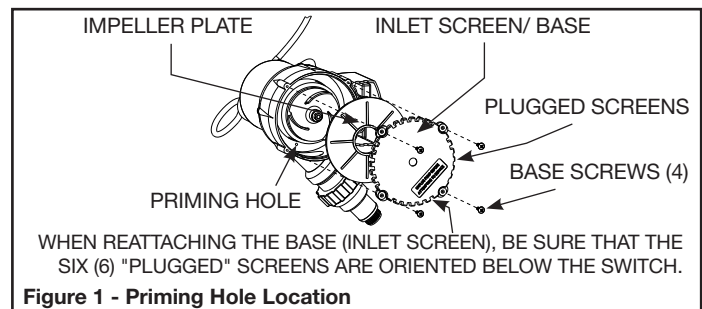

5. Periodic cleaning is required to maintain performance of the pump. Follow the cleaning steps listed below:
 - a. Disconnect pump from power source.
 - b. Remove the strainer.
 - c. Remove the four (4) base screws (Figure 1).
 - d. Remove the base and impeller plate.
 - e. Remove the debris and make sure the impeller turns freely.
 - f. Reinstall impeller plate, base, screws, and strainer.

MAINTENANCE (CON'T)

6. Check the priming hole for obstruction. (Figure 1). Follow the cleaning steps listed below:
 - a. Disconnect pump from power source.
 - b. Remove the strainer.
 - c. Remove the four (4) base screws (Figure 1).
 - d. Remove the base and impeller plate.
 - e. Use a pin or paperclip to clean the priming hole and air escape channel.
 - f. Reinstall impeller plate, base, screws and strainer.
7. If pump runs continuously, unplug the unit. Once unplugged, remove the strainer and check for debris stuck inside the sensor body (Figure 2). Remove any trapped leaves, debris or dirt.

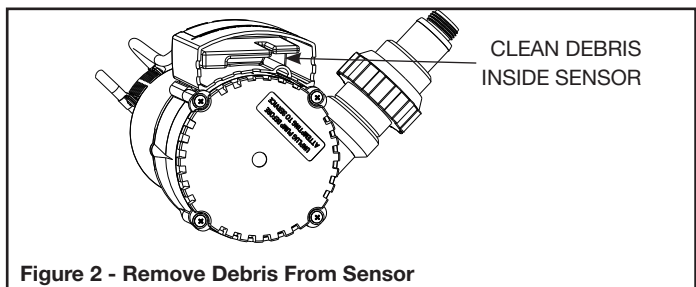

Figure 2 - Remove Debris From Sensor

8. If the pump cycles on and off too often the electronic switch may need cleaning. Disconnect pump from power source, remove the strainer and turn the pump upside down. The sensor probe will be visible inside

the switch housing. Clean inside the housing gently scrubbing with a small brush using soapy water. Then rinse thoroughly with clean water.

9. When temperatures drop below freezing remove pump from service and store indoors to protect pump from damage due to ice. The pump has a unique protection circuit to protect the motor from a locked impeller condition possibly caused by debris buildup or from a “frozen” impeller situation caused by ice formation. When the pump is activated and a locked impeller condition is detected the unit will automatically shutdown to protect the motor from overheating. The pump will continue this on/off cycle for a period of time to attempt to “free” the impeller until eventually the unit will remain off for a period of 12 hours checking twice a day for a “freed” impeller. Once the pump is able to operate correctly the pump will resume normal operation. To reset this delay without waiting 12 hours momentarily unplug the pump.

⚠ DANGER Do NOT use pump if any part of the switch housing or probe is cracked, broken or missing.

PUMPING HEIGHT

When water is pumped to an elevated position, any volume that has not reached the discharge outlet can flow back through the pump when the pump shuts off. This back-flow can cause the water level in small areas to rise enough to re-start the pump. The check valve/hose adapter included is required in this situation. For proper operation, make certain the check valve is oriented as instructed on check valve body.

NOTICE In small areas a check valve is required to prevent backflow. Without a check valve the pump may cycle continuously and potentially wear out the pump components.

Troubleshooting Chart

⚠ DANGER Electrocutation Hazard! Pump starts automatically. Disconnect the power before attempting any repairs. Failure to follow WILL result in serious injury or death.

Symptom	Possible Cause(s)	Corrective Action
Pump will not start or run	<ol style="list-style-type: none"> 1. Tripped home electrical breaker 2. GFCI tripped 3. Low line voltage 4. Defective motor 5. Dirty switch 6. Impeller obstructed 7. Inlet screen or strainer clogged 8. Priming hole plugged 	<ol style="list-style-type: none"> 1. Reset breaker 2. Check for damaged wiring or moisture 3. Contact electrician 4. Replace pump 5. Rinse out switch with clean water (Figure 2) 6. Remove strainer, base, and impeller plate (Figure1) check for debris; clean 7. Clean inlet screen and debris strainer (Figure 1) 8. Clean hole, inside volute housing, with a pin or paper clip (Figure 1)
Pump starts and stops too often	<ol style="list-style-type: none"> 1. Backflow of water from piping 2. Dirty switch 3. Priming hole plugged 4. Pump is sitting uneven on pool or spa cover 	<ol style="list-style-type: none"> 1. Install or replace check valve 2. Rinse out switch with clean water (Figure 2) 3. Clean hole, inside volute housing, with a pin or paper clip (Figure 1) 4. Reposition pump so pump sits level on cover
Pump will not shut off or runs continuously	<ol style="list-style-type: none"> 1. Debris in switch 2. Discharge height exceeds capability 	<ol style="list-style-type: none"> 1. Rinse out switch with clean water (Figure 2) 2. Reduce discharge height
Pump operates but delivers little or no water	<ol style="list-style-type: none"> 1. Impeller obstructed 2. Priming hole plugged 3. Obstructed hose 4. Discharge height exceeds capability 5. Strainer clogged 	<ol style="list-style-type: none"> 1. Remove strainer, base, and impeller plate (Figure 1), check for debris; clean 2. Clean hole, inside volute housing, with a pin or paper clip (Figure 1) 3. Check for kinks, reposition hose or check for debris 4. Reduce discharge height 5. Unplug pump. Remove strainer and rinse with clean water to remove debris

CALIFORNIA PROPOSITION 65

⚠ WARNING This product or its power cord may contain chemicals, including lead, known to the State of California to cause cancer and birth defects or other reproductive harm. Wash hands after handling.

**For Replacement Parts or
Technical Assistance, call
1-800-237-0987**

Please provide following information:

- Model number
- Serial number (if any)
- Part description and number as shown in parts list

Address parts correspondence to:

WAYNE Water Systems
101 Production Drive
Harrison, OH 45030 U.S.A.

Ref. No.	Description	Order No.	Quantity
1	Check valve /garden hose adapter	62061-001	1
2	Strainer	28232-001	1
3	25' Rope	67152-001	1

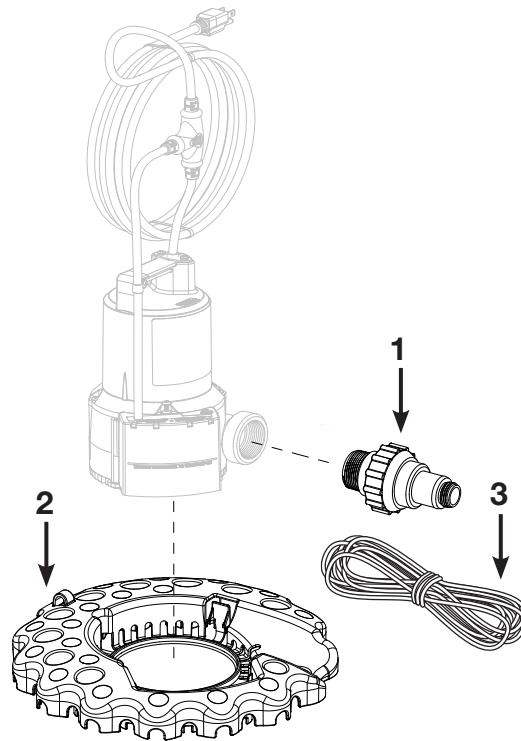

Limited Warranty

For three years from the date of purchase, WAYNE Water Systems Division ("WAYNE Pumps") will repair or replace, at its option, for the original purchaser any part or parts of its Water Pumps ("Product") found upon examination by WAYNE to be defective in materials or workmanship. Please call WAYNE Pumps (1-800-237-0987) for instructions. Be prepared to provide the model number and the serial number when exercising this warranty. All transportation charges on Products or parts submitted for repair or replacement must be paid by purchaser.

This Limited Warranty does not cover Products which have been damaged as a result of accident, abuse, misuse, neglect, improper application, improper maintenance, or failure to operate in accordance with WAYNE Pumps' written instructions.

THERE IS NO OTHER EXPRESS WARRANTY. IMPLIED WARRANTIES, INCLUDING THOSE OF MERCHANTABILITY AND FITNESS FOR A PARTICULAR PURPOSE, ARE LIMITED TO ONE YEAR FROM THE DATE OF PURCHASE. THIS IS THE EXCLUSIVE REMEDY AND ANY LIABILITY FOR ANY AND ALL INDIRECT OR CONSEQUENTIAL DAMAGES OR EXPENSES WHATSOEVER IS EXCLUDED.

Some states do not allow limitations on how long an implied warranty lasts, or do not allow the exclusions or limitations of incidental or consequential damages, so the above limitations might not apply to you. This limited warranty gives you specific legal rights, and you may also have other legal rights which vary from state to state.

In no event, whether as a result of breach of contract warranty, tort (including negligence) or otherwise, shall WAYNE Pumps or its suppliers be liable for any special, consequential, incidental or penal damages including, but not limited to loss of profit or revenues, loss of use of the products or any associated equipment, damage to associated equipment, cost of capital, cost of substitute products, facilities, services or replacement power, downtime costs, or claims of buyer's customers for such damages.

You **MUST** retain your purchase receipt along with this form. In the event you need to exercise a warranty claim, you **MUST** send a **copy** of the purchase receipt along with the material or correspondence. Please call WAYNE Pumps (800-237-0987) for return authorization and instructions.

DO NOT MAIL THIS FORM TO WAYNE PUMPS. Use this form only to maintain your records.

MODEL NO. _____ SERIAL NO. _____ DATE _____

ATTACH YOUR RECEIPT HERE

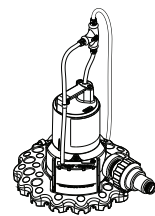

INSTRUCTIONS DE DÉMARRAGE RAPIDE

WAPC250

ÉTAPE 1 - VÉRIFICATION DU CONTENU DU PAQUET

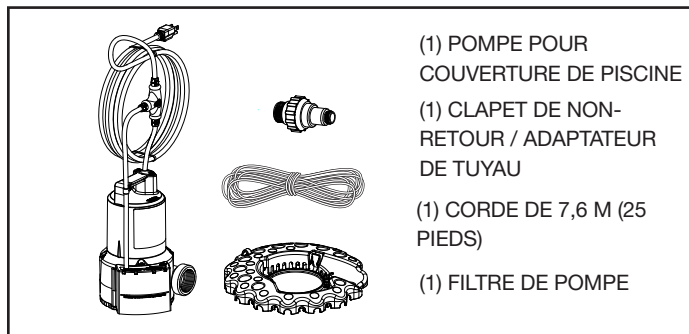

ÉTAPE 5 - FIXATION DE LA CORDE AU FILTRE

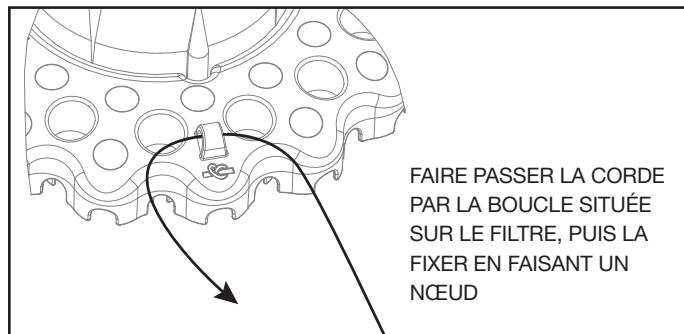

ÉTAPE 2 - INSTALLATION DU CLAPET DE NON-RETOUR

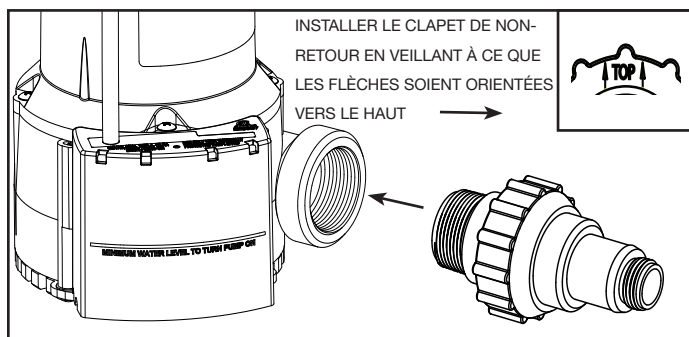

ÉTAPE 6 - POSITIONNEMENT SUR LA COUVERTURE DE LA PISCINE

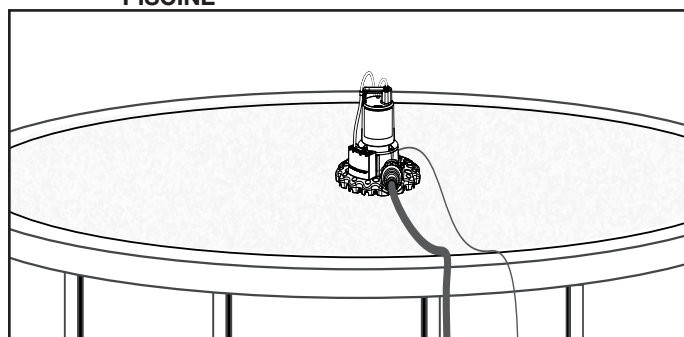

ÉTAPE 3 - FIXATION DU FILTRE

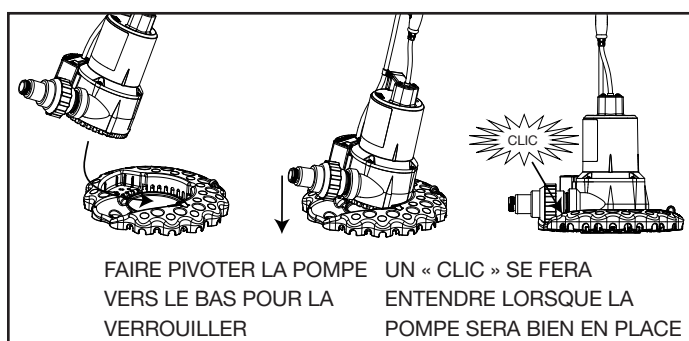

ÉTAPE 7 - BRANCHEMENT DANS UNE PRISE À DISJONCTEUR DE FUITE À LA TERRE

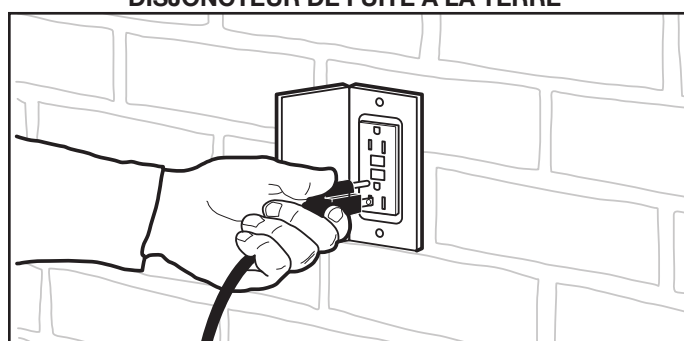

ÉTAPE 4 - RACCORDEMENT DU TUYAU D'ARROSAGE

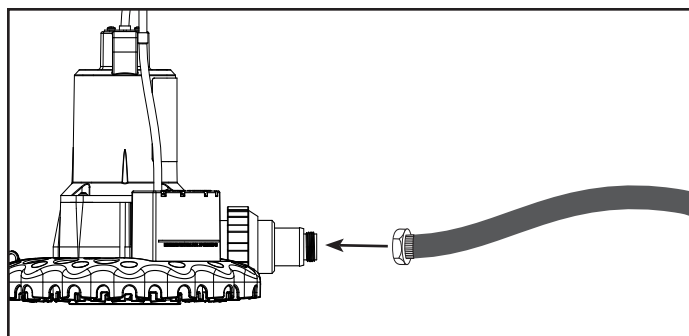

POUR LES AUTRES TECHNIQUES DE POSITIONNEMENT ET LA PROCÉDURE D'INSTALLATION DÉTAILLÉE POUR LES PISCINES ENTERRÉES ET HORS-SOL, SE REPORTER - FIGURES (A-E).

Pour de l'information sur les pièces, les produits et l'entretien, visiter www.waynepumps.com

WAYNE®

Pompe d'évacuation d'eau pour couverture de piscine avec mise en marche-arrêt automatique

MANUEL DE PIÈCES ET MODE D'EMPLOI

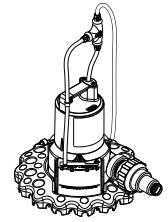

LIRE, COMPRENDRE ET SUIVRE TOUTES LES INSTRUCTIONS DANS CE MANUEL - NE PAS JETER.
Le non-respect de ces instructions pourrait entraîner des dommages, de graves blessures ou à la mort.

WAPC250

DESCRIPTION

Cette pompe portable pour couverture de piscine avec mise en marche-arrêt automatique est conçue pour le retrait automatique de l'eau des couvertures de piscine ou de spa. Les appareils sont dotés d'un cordon d'alimentation mis à la terre de 7,6 m (25 pi) à 3 broches. Le clapet de non-retour de décharge fourni empêche les cycles courts et son adaptateur de 19 mm (3/4 po) permet un raccordement aisé à un tuyau d'arrosage standard.

DÉBALLAGE

Inspecter cet appareil avant de l'utiliser. Parfois, les produits peuvent être endommagés durant l'expédition. Si la pompe ou les composants sont endommagés, contacter le service à la clientèle au 1-800-237-0987.

DIRECTIVES DE SÉCURITÉ

Pour aider à reconnaître cette information, consulter les mots-indicateurs et classifications de dangers qui suivent.



Ceci est le symbole d'alerte de sécurité. Il est utilisé pour vous prévenir des dangers possibles de blessures corporelles. Respecter tous les messages de sécurité qui suivent ce symbole pour éviter toutes blessures possibles.

▲ DANGER Danger indique une situation dangereuse imminente qui, si elle n'est PAS évitée, MÈNERA à la mort ou à des blessures graves.



▲ AVERTISSEMENT Avertissement indique une situation à hasardeuse potentielle qui peut résulter en perte de vie ou blessures graves.



▲ ATTENTION Attention indique une situation potentiellement dangereuse qui, si elle n'est PAS évitée, POURRAIT entraîner des lésions corporelles mineures ou modérées.

AVIS

Avis indique des informations importantes à respecter. Le NON-RESPECT de ces instructions POURRAIT endommager l'équipement.

REMARQUE: Remarque indique une information qui exige une attention particulière.

INFORMATION GÉNÉRALE SUR LA SÉCURITÉ

GÉNÉRALITÉS SUR LA SÉCURITÉ

- Lire attentivement le(s) manuel(s) inclus avec ce produit. Bien se familiariser avec les commandes et la bonne utilisation de l'équipement. Respecter toutes les instructions.
- Seules les personnes familières avec ces règles d'utilisation sans danger devraient utiliser cet appareil. Tenir hors de portée des enfants!



▲ DANGER Cette pompe NE convient PAS à une utilisation avec des liquides, vapeurs ou poussières inflammables/combustibles. NE PAS utiliser pour pomper des liquides, vapeurs ou poussières inflammables/combustibles. NE PAS utiliser dans un environnement inflammable et/ou explosif. La pompe DOIT être utilisée UNIQUEMENT pour pomper de l'eau propre. Le non-respect de ces instructions entraînera des blessures corporelles ou la mort.



▲ DANGER Danger de décharge électrique! Les prises à disjoncteur de fuite à la terre ne préviennent que la fuite de courant à la terre. Cette prise NE limite PAS la magnitude du courant en fuite et N'empêchera PAS une décharge électrique. Remplacer immédiatement tout cordon endommagé.



▲ DANGER NE PAS démonter ou modifier ce produit de quelque manière que ce soit. Le non-respect de ces instructions ENTRAÎNERA des blessures graves ou la mort.



▲ AVERTISSEMENT Risque de décharge électrique. Cette pompe n'a PAS été testée pour une utilisation dans les secteurs marins. Ne JAMAIS placer la pompe dans les piscines lorsqu'il y a des personnes dans l'eau. NE PAS manipuler la pompe avec les mains humides ou debout dans l'eau ou sur une surface humide. La pompe est conçue pour être utilisée uniquement dans les piscines fermées et couvertes. L'eau accumulée sur la couverture de piscine peut provoquer des blessures ou la mort. L'installation adéquate de la pompe pour couverture de piscine ainsi que son entretien périodique sont recommandés. Le non-respect de ces instructions POURRAIT entraîner la mort ou des blessures graves.

1. Porter des lunettes de sécurité en tout temps en travaillant avec des pompes.
2. L'appareil DOIT être branché dans une prise à disjoncteur de fuite à la terre correctement mise à la terre. Consulter un électricien qualifié pour l'installation en bonne et due forme d'une PRISE À DISJONCTEUR DE FUITE À LA TERRE.
3. NE PAS DÉPLACER, POSITIONNER, TIRER OU TRANSPORTER LA POMPE À L'AIDE DU CORDON D'ALIMENTATION OU DU TUYAU DE DÉCHARGE; cela pourrait endommager la pompe ou le cordon d'alimentation. Utiliser la poignée fournie sur la pompe ou attacher une corde au filtre et positionner la pompe conformément aux instructions.



APPLICATION ET FONCTIONNEMENT



▲ DANGER Ne PAS utiliser la pompe si une partie du boîtier de l'interrupteur ou de la sonde est fissurée, cassée ou manquante.



▲ DANGER Toujours couper le courant avant d'essayer d'installer, de réparer, de déplacer ou d'effectuer tout entretien. Si la source de courant est loin de la vue, verrouiller et étiqueter en position ouverte (arrêt) pour éviter toute application de courant imprévue. Le non-respect de ces instructions ENTRAÎNERA une décharge électrique mortelle!



▲ DANGER Danger de décharge électrique. Utiliser exclusivement des rallonges homologuées par UL® (Underwriters Laboratories®), calibre 16 ou un fil de taille plus grande conçus pour les usages extérieurs. Utiliser seulement des fiches de masse polarisées. Les fiches polarisées ont une lame légèrement plus large que l'autre et ne peuvent être insérées que d'une seule manière dans la prise. Si une rallonge est utilisée, ne PAS laisser la connexion du cordon/de la rallonge de la pompe tomber dans la piscine ou entrer en contact avec l'eau. La connexion de la pompe/rallonge doit être gardée au sec et à l'abri de l'humidité. NE PAS manipuler le connecteur près de l'eau. Le non-respect de ces instructions ENTRAÎNERA des blessures graves ou la mort.



▲ AVERTISSEMENT Cet appareil n'est PAS conçu pour être utilisé comme pompe de puisard ou dans les applications de ce type. Cet appareil n'est PAS conçu pour être utilisé dans les fosses septiques ou les enceintes souterraines pour pomper les effluents ou les eaux usées. Ne JAMAIS utiliser dans des endroits dangereux ou explosifs.



RAPPEL: Conserver le reçu daté à des fins de garantie! Le joindre à ce manuel ou le ranger en lieu sûr.

APPLICATION ET FONCTIONNEMENT (SUITE)

- Cette pompe est conçue avec une décharge de 1 1/4 po NPT. Raccorder le tuyau ou le raccord à la décharge ou utiliser l'adaptateur de tuyau d'arrosage/clapet de non-retour fourni. Enfiler l'extrémité femelle du tuyau d'arrosage sur l'extrémité mâle de l'adaptateur/clapet de non-retour du tuyau d'arrosage.
- Utiliser une rondelle de tuyau (non incluse) sur le tuyau d'arrosage pour assurer un bon fonctionnement de la pompe.
- Pour assurer une performance optimale de la pompe, dérouler le tuyau avant de démarrer la pompe. Ceci aidera à retirer tous les entortillements ou les coudes du tuyau et laissera l'appareil pomper avec moins de restriction.
 - NE PAS placer la pompe sur une couverture de piscine fragilisée, endommagée ou présentant des fuites. Si la pompe est placée sur une couverture de piscine endommagée, cette couverture pourrait céder ou la pompe pourrait alors aspirer de l'eau traitée de la piscine en plus de l'eau de pluie.
 - Installer le filtre à débris amovible. Commencer par aligner le contour de la base de la pompe avec celui de la base du filtre, en utilisant le boîtier de l'interrupteur comme guide. Faire pivoter la pompe en arrière et guider l'arrière de la pompe (côté opposé au tuyau de décharge) dans la base du filtre. Une fois que l'arrière de la pompe est en place, faire pivoter doucement la pompe vers le bas jusqu'à ce que le loquet s'enclenche.
 - Pour retirer le filtre à débris, relâcher le loquet et guider la pompe hors du filtre dans le mouvement inverse à celui exécuter lors de l'installation.
- La pompe débranchée, placer cette dernière sur la couverture de piscine, au point d'accumulation d'eau. NE PAS placer la pompe directement sur des surfaces boueuses, sablonneuses, ou au milieu des feuilles. Pour obtenir de meilleurs résultats, s'assurer que le filtre de la pompe est complètement en contact avec une zone propre de la couverture de la piscine. Cela permettra au filtre de correctement filtrer les débris et à la pompe d'éviter de devenir obstruée. Si nécessaire, nettoyer une zone de la couverture de la piscine avant d'y placer la pompe. Pour des informations sur les autres techniques de positionnement, se reporter à (Figures A-E).

APPLICATION DE POMPE EN CONTREBAS

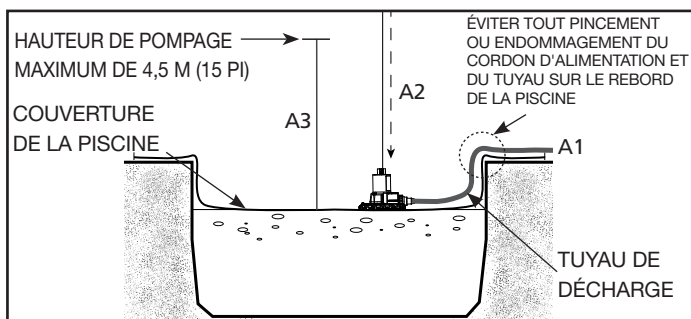

Figure A - Installation pour une piscine enterrée (vue en coupe)

- Raccorder le tuyau de décharge au clapet de non-retour de la pompe, puis placer l'autre extrémité du tuyau à l'écart de la piscine, là où l'eau sera évacuée.
- Attacher la corde de 7,6 m (25 pi) fournie à la poignée de la pompe, puis faire descendre la pompe sur la couverture de la piscine, au point d'accumulation d'eau.
- Ne PAS dépasser la hauteur de pompage maximum de 4,5 m (15 pi) de cette pompe, sans quoi l'interrupteur risque de ne pas fonctionner correctement. Brancher la pompe pour lancer le fonctionnement automatique.

Pour RETIRER LA POMPE, débrancher la pompe puis la récupérer à l'aide de la corde

INSTALLATION DE POMPE À TIRER

Pour placer la pompe sur la couverture de la piscine, attacher la corde de 7,6 m (25 pi) à la boucle de traction vers le bord (Figure B).

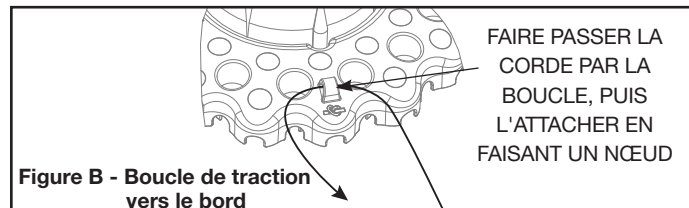

Figure B - Boucle de traction vers le bord

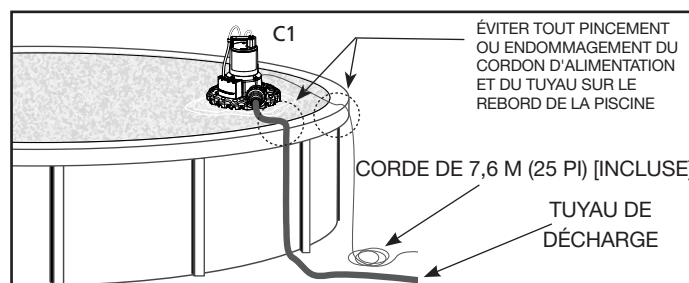

Figure C - Installation de pompe à tirer (vue latérale)

C1. Attacher la corde de 7,6 m (25 pi) fournie à la boucle de traction vers le bord (voir Figure B) et raccorder le tuyau de décharge à la pompe.

C2. Placer la pompe sur la couverture de la piscine, à proximité du bord de la piscine (voir Figure C). En cas d'utilisation d'un dispositif de flottaison, placer la pompe au point le plus bas de la zone d'accumulation de l'eau sur la couverture de la piscine.

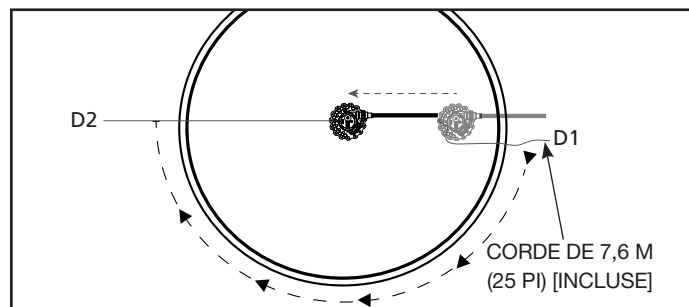

Figure D - Installation de pompe à tirer (vue du dessus)

D1. Prendre en main la corde de 7,6 m (25 pi), puis marcher autour de la piscine jusqu'à se trouver en face à la pompe, de l'autre côté de la piscine.

D2. Tirer la corde de 7,6 m (25 pi) vers soi jusqu'à ce que la pompe se trouve au centre de la couverture de la piscine, au point d'accumulation de l'eau. Attacher la corde pour pouvoir retirer facilement la pompe (Figure E) lorsque le temps le permet. Brancher la pompe pour lancer le fonctionnement automatique..

AVIS

Lors du placement d'une pompe sur une couverture de piscine, toujours utiliser le filtre à débris. Le filtre permet d'empêcher d'occasionner des dégâts à la couverture de la piscine et accroît la stabilité de la pompe.

RETRAIT DE LA POMPE À TIRER

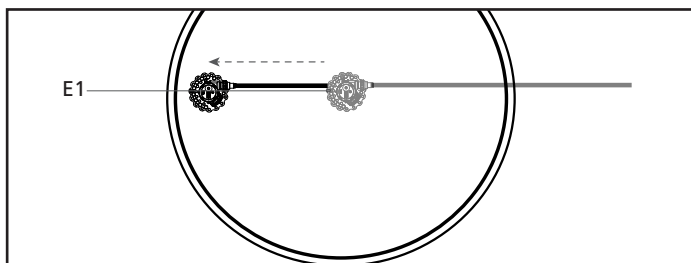

Figure E - Retrait de la pompe à tirer (vue du dessus)

E1. Mettre la pompe hors tension. À l'aide de la corde de 7,6 m (25 pi) incluse, tirer doucement la pompe vers le bord de la piscine, débrancher le tuyau de décharge et retirer la pompe.

AVERTISSEMENT Ne jamais utiliser le cordon d'alimentation pour positionner, transporter ou récupérer la pompe.

DANGER NE PAS manipuler la pompe avec les mains humides ou debout dans l'eau ou sur une surface humide lorsque l'appareil fonctionne ou ne fonctionne pas. **TOUJOURS** débrancher le cordon d'alimentation de la pompe de la source de courant avant toute manipulation. NE PAS enterrer le cordon. Placer le cordon de façon visible afin d'éviter les dégâts causés par les tondeuses, coupe-haies et autres équipements. Le non-respect de ces instructions ENTRAÎNERA une décharge électrique mortelle.



- Le niveau d'eau doit être d'au moins 5,4 cm (2 1/8 po) pour que la pompe cycle, s'amorce et fonctionne. Les niveaux d'eau de moins de 5,4 cm (2 1/8 po) ne permettront pas à l'impulseur d'entrer en contact avec l'eau; donc aucune eau ne sera pompée.
- Brancher la pompe dans une prise à disjoncteur de fuite à la terre mise à la terre de 120 volts. La pompe démarrera automatiquement lorsque l'eau atteint une profondeur de 5,4 cm (2 1/8 po). Un délai d'amorçage de 2 secondes est programmé pour donner à l'air le temps de s'échapper de la chambre de pompage.

ATTENTION Lors du positionnement de la pompe, faire preuve de prudence afin de ne pas endommager le cordon d'alimentation sur le rebord de la piscine. Veiller également au bon placement du tuyau de déchargement et du cordon d'alimentation après l'installation. Veiller à ce qu'aucun bord tranchant n'endommage le cordon d'alimentation ou le tuyau de décharge, ce qui entraînerait des conditions d'utilisation dangereuses.

- La pompe s'arrêtera automatiquement lorsque l'eau est retirée à une profondeur d'environ 1,9 mm (3/4 po). La pompe ne redémarrera PAS avant que la profondeur de l'eau n'atteigne 5,4 cm (2 1/8 po) ou plus.
- La pompe NE se permettra PAS de fonctionner à sec. Lorsque la pompe détecte que l'eau n'est plus retirée, elle s'arrêtera automatiquement. La pompe doit rester droite en tout temps pour que la détection d'eau fonctionne. NE PAS laisser la pompe fonctionner sur le côté ou à l'envers. Le joint de l'arbre compte sur l'eau pour sa lubrification. Ainsi, si la pompe n'est pas maintenue droite, cela pourrait endommager le joint de l'arbre et mener à la défaillance de la pompe.

AVIS

NE PAS modifier la pompe pour contourner le détecteur d'eau automatique. Le joint de l'arbre compte sur l'eau pour sa lubrification. Contourner cette fonction de la pompe PEUT la faire fonctionner à sec, ce qui POURRAIT endommager le joint de l'arbre et mener à la défaillance de la pompe.

AVERTISSEMENT La pompe démarre automatiquement. Toujours couper le courant avant d'essayer d'installer, de réparer, de déplacer ou d'effectuer tout entretien.

Cette pompe exige très peu d'entretien. Le boîtier du moteur de la pompe est entièrement scellé et n'exige aucun entretien. Si la pompe cesse de fonctionner, suivre les directives de dépannage suivantes :

MAINTENANCE

- Vérifier que la hauteur de pompage NE dépasse PAS 4,6 m (15 pi) [voir la figure A]. Si la hauteur de pompage dépasse 4,6 m (15 pi), la fonction automatique de cette pompe ne fonctionnera pas correctement.
- Vérifier que la profondeur de l'eau est bien de 5,4 cm (2 1/8 po) ou plus.
- Pour vérifier si la pompe fonctionne correctement :
 - Débrancher la pompe de la source d'alimentation.
 - Brancher l'adaptateur de tuyau / le clapet de non-retour et le tuyau de décharge à la pompe.
 - Plonger la pompe dans un seau ou dans un contenant d'eau d'au moins 4,4 cm (1 3/4 po) de profondeur.
 - Placer l'autre extrémité du tuyau de décharge à l'extérieur du seau pour que l'eau pompe vers l'extérieur.
- Pour vérifier si le tuyau de décharge est libre de tout blocage :
 - Raccorder le tuyau à une autre source d'eau telle qu'un robinet. Si l'eau circule à travers le tuyau, retourner à l'étape 3a. Si l'eau ne coule pas librement, s'assurer que le tuyau de décharge est déroulé et retirer tous les tortillements, les coudes ou les obstructions dans le tuyau.
 - Si la pompe NE fonctionne PAS, passer à l'étape 6.



AVERTISSEMENT
Risque d'électrocution!

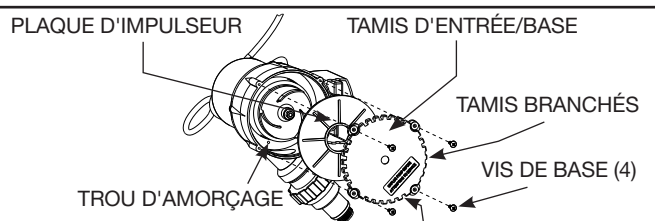

EN REPLAÇANT LA BASE (TAMIS D'ENTRÉE), S'ASSURER QUE LES SIX (6) TAMIS « BRANCHÉS » SONT ORIENTÉS SOUS L'INTERRUPTEUR.

Figure 1 - Emplacement du trou d'amorçage

- Il faut nettoyer périodiquement la pompe pour maintenir sa performance. Suivre les étapes de nettoyage indiquées ci-dessous :
 - Débrancher la pompe de la source d'alimentation.
 - Retirer le filtre.
 - Retirer les quatre (4) vis de base (Figure 1).
 - Retirer la base et la plaque de l'impulseur.
 - Retirer les débris et s'assurer que l'impulseur tourne librement.
 - Réinstaller la plaque de l'impulseur, la base, les vis et le filtre.

MAINTENANCE (SUITE)

6. Vérifier le trou d'amorçage pour tout signe d'obstruction. (Figure 1).
Suivre les étapes de nettoyage indiquées ci-dessous :
 - a. Débrancher la pompe de la source d'alimentation.
 - b. Retirer le filtre.
 - c. Retirer les quatre (4) vis de base (Figure 1).
 - d. Retirer la base et la plaque de l'impulseur.
 - e. Utiliser une épingle ou un trombone pour nettoyer le trou d'amorçage et le canal d'échappement d'air.
 - f. Réinstaller la plaque de l'impulseur, la base, les vis et le filtre.
7. Si la pompe fonctionne continuellement, débrancher l'appareil. Après l'avoir débranché, retirer le filtre et vérifier s'il y a des débris collés à l'intérieur du corps du capteur (Figure 2). Retirer les débris, saletés et feuilles coincés.

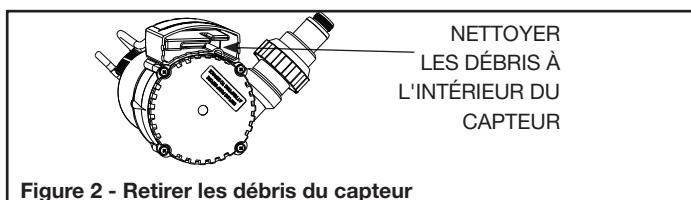

Figure 2 - Retirer les débris du capteur

8. Si la pompe cycle de marche à arrêt trop souvent, il faudra peut-être nettoyer l'interrupteur électronique. Débrancher la pompe de la source d'alimentation, retirer le filtre et retourner la pompe à l'envers. La sonde du capteur sera visible à l'intérieur du boîtier de l'interrupteur. Nettoyer délicatement l'intérieur du boîtier en frottant avec une petite brosse et de l'eau savonneuse.
9. Lorsque les températures chutent sous 0°, arrêter de faire fonctionner la pompe et la stocker à l'intérieur pour la protéger des dégâts provoqués

par le gel. La pompe dispose d'un circuit de protection unique protégeant le moteur contre le verrouillage de l'impulseur, éventuellement causé par l'accumulation de débris, ou contre le gel de l'impulseur suite à une formation de glace. Lorsque la pompe fonctionne et qu'un impulseur verrouillé est détecté, l'appareil s'arrête automatiquement afin d'empêcher le moteur de surchauffer. La pompe poursuivra ce cycle de marche/arrêt pendant un certain temps afin d'essayer de « libérer » l'impulseur, après quoi l'appareil s'arrêtera et restera hors tension pendant 12 heures, vérifiant deux fois par jour si l'impulseur est « libéré ». Une fois que la pompe sera à nouveau en mesure de fonctionner correctement, celle-ci reprendra son fonctionnement normal. Puis rincer soigneusement à l'eau claire.

⚠ DANGER *NE PAS utiliser la pompe si toute partie du boîtier de l'interrupteur ou de la sonde est fissurée, brisée ou manquante.*

HAUTEUR DE POMPAGE

Lorsque l'eau est pompée à une position élevée, tout volume qui n'a pas atteint la sortie de décharge peut revenir par la pompe lorsque la pompe est arrêtée. Ce retour d'eau peut relever le niveau d'eau dans de petits endroits pouvant mener au redémarrage de la pompe. Le réducteur du clapet de non-retour inclus est obligatoire dans une telle situation. Pour le bon fonctionnement, s'assurer que le clapet de non-retour est orienté selon les instructions sur le corps du clapet. Pour réinitialiser ce délai sans devoir patienter 12 heures, débrancher momentanément la pompe.

AVIS *Dans de petits endroits, il faut un clapet de non retour pour éviter le retour d'eau. Sans clapet de non-retour, la pompe peut cycliser continuellement et user possiblement les composants de la pompe.*

Tableau de dépannage

⚠ DANGER *Risque d'électrocution! La pompe démarre automatiquement. Couper le courant avant toutes réparations. Ne pas suivre cet avertissement ENTRAÎNERA des blessures graves ou la mort.*

Symptôme	Cause(s) possible(s)	Mesure corrective
La pompe ne démarre pas ou ne fonctionne pas	<ol style="list-style-type: none"> 1. Fusible résidentiel grillé 2. Disjoncteur de fuite à la terre déclenché 3. Basse tension de ligne 4. Moteur défectueux 5. Interrupteur sale 6. Impulseur obstrué 7. Entrée bouchée ou filtre bloqué 8. Trou d'amorçage bouché 	<ol style="list-style-type: none"> 1. Réinitialiser le disjoncteur 2. Vérifier tout signe de fil endommagé ou d'humidité 3. Contacter un électricien 4. Remplacer la pompe 5. Rincer l'interrupteur à l'eau propre (Figure 2) 6. Retirer le filtre, la base et la plaque de l'impulseur (Figure 1), vérifier s'il y a des débris, nettoyer 7. Nettoyer le tamis d'entrée et le filtre à débris (Figure 1) 8. Nettoyer le trou, l'intérieur du boîtier de volute avec une épingle ou un trombone (Figure 1)
La pompe démarre et s'arrête trop souvent	<ol style="list-style-type: none"> 1. Refoulement d'eau du tuyau 2. Interrupteur sale 3. Trou d'amorçage bouché 4. La pompe est mal installée sur la couverture de piscine ou du spa 	<ol style="list-style-type: none"> 1. Installer ou remplacer le clapet de non-retour 2. Rincer l'interrupteur à l'eau propre (Figure 2) 3. Nettoyer le trou, l'intérieur du boîtier de volute avec une épingle ou un trombone (Figure 1) 4. Rééquilibrer la pompe sur la couverture
La pompe ne s'arrête pas ou fonctionne continuellement	<ol style="list-style-type: none"> 1. Débris dans l'interrupteur 2. Hauteur de décharge dépasse la capacité 	<ol style="list-style-type: none"> 1. Rincer l'interrupteur à l'eau propre (Figure 2) 2. Réduire la hauteur de décharge
La pompe fonctionne, mais donne peu ou aucune eau	<ol style="list-style-type: none"> 1. Impulseur obstrué 2. Trou d'amorçage bouché 3. Tuyau obstrué 4. La hauteur de décharge dépasse la capacité 5. Filtre bloqué 	<ol style="list-style-type: none"> 1. Retirer le filtre, la base et la plaque de l'impulseur (Figure 1), vérifier s'il y a des débris, nettoyer 2. Nettoyer le trou, l'intérieur du boîtier de volute avec une épingle ou un trombone (Figure 1) 3. Vérifier s'il y a des tortillements, replacer le tuyau ou vérifier s'il y a des débris 4. Réduire la hauteur de décharge 5. Débrancher la pompe. Retirer le filtre et rincer à l'eau claire pour éliminer les débris.

PROPOSITION 65 DE LA CALIFORNIE:

⚠ AVERTISSEMENT *Ce produit ou son cordon peut contenir des produits chimiques, dont le plomb qui, de l'avis de l'État de Californie, causent le cancer et des anomalies congénitales ou autres problèmes de reproduction. Se laver les mains après toute manipulation.*

Pour les pièces de rechange ou l'assistance technique, appeler le 1-800-237-0987

Veuillez fournir l'information suivante :

- Numéro de modèle
- Numéro de série (si présent)
- Description et numéro de la pièce tel qu'indiqué dans la liste des pièces

Adresser la correspondance sur les pièces à :

WAYNE Water Systems
101 Production Drive
Harrison, OH 45030 U.S.A.

N° de référence	Description	N° de commande	Quantité
1	Vérifier le clapet de non-retour / l'adaptateur du tuyau d'arrosage	62061-001	1
2	Tamis	28232-001	1
3	Corde de 7,6 m (25 pi)	67152-001	1

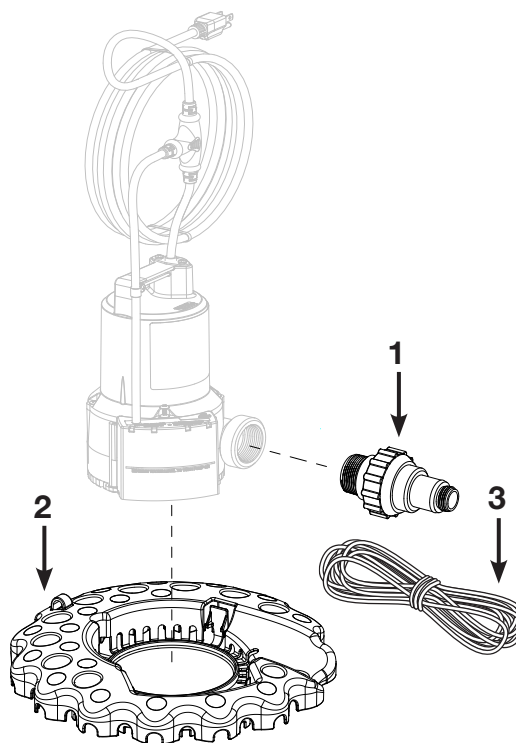

Garantie limitée

Pendant trois ans à compter de la date d'achat, WAYNE Water Systems Division (« Wayne Pumps ») va réparer ou remplacer, à sa discrétion, pour l'acheteur original toute pièce ou pièces de ses pompes à eau (« Produit ») déterminées défectueuses après examen par WAYNE, en termes de matériaux ou de fabrication. Appeler WAYNE Pumps (1-800-237-0987) pour obtenir des instructions. Avoir en main le numéro de modèle et le numéro de série pour avoir recours à cette garantie. Tous les frais de transport des Produits ou des pièces soumises pour la réparation ou le remplacement sont la responsabilité de l'acheteur.

Cette Garantie limitée ne couvre pas les Produits endommagés suite à un accident, mauvais traitement, mauvais usage, négligence, application inappropriée, entretien incorrect, ou ne pas faire fonctionner conformément aux instructions écrites de WAYNE Pumps.

IL N'Y A AUCUNE AUTRE GARANTIE EXPRESSE. LES GARANTIES IMPLICITES, Y COMPRIS CELLES QUI INDIQUE SI LE PRODUIT EST VENDABLE OU CONVENABLE À UN USAGE PARTICULIER, SONT LIMITÉES À UN AN À COMPTER DE LA DATE D'ACHAT CECI EST LE SEUL RECOURS ET TOUTE RESPONSABILITÉ POUR TOUT DOMMAGE INDIRECT OU CONSÉCUTIF OU DÉPENSE QUELCONQUE EST EXCLUE.

Certaines provinces n'autorisent pas de limitations de durée pour les garanties implicites, ni l'exclusion ni la limitation des dommages fortuits ou indirects. Les limitations précédentes peuvent donc ne pas s'appliquer. Cette garantie limitée vous donne des droits légaux précis, et vous pouvez avoir d'autres droits légaux qui varient d'une juridiction à l'autre.

En aucun cas, soit par suite d'une rupture de contrat de garantie, acte dommageable (y compris la négligence) ou autre, ni WAYNE Pumps ni ses fournisseurs ne seront responsables de tout dommage spécial, consécutif, indirect ou punitif, y compris, mais sans s'y limiter à la perte de profits ou recettes, la perte d'usage des produits ou de tout équipement associé, dommage à l'équipement associé, coût de capital, coût de produits de remplacement, aménagements, services ou capacité de remplacement, coût de temps que le produit n'est pas en service, ou la réclamation des clients de l'acheteur pour ces dommages.

Il FAUT conserver le reçu d'achat ainsi que ce formulaire. S'il faut présenter une réclamation de garantie, il FAUT envoyer une copie du reçu d'achat en plus du matériel ou de la correspondance. Appeler WAYNE Pumps (800-237-0987) pour l'autorisation et instructions concernant le renvoi.

NE PAS ENVOYER CE FORMULAIRE À WAYNE PUMPS. Utiliser ce formulaire seulement pour vos archives.

MODÈLE _____ NUMÉRO DE SÉRIE _____ DATE _____

ATTACHER LE REÇU ICI

WAYNE®

Bomba de extracción de agua para cubierta de piscina con encendido y apagado automático

MANUAL DE INSTRUCCIONES DE FUNCIONAMIENTO Y PIEZAS DE REPUESTO I

LEA, ENTIENDA Y SIGA TODAS LAS INSTRUCCIONES DE ESTE MANUAL. NO LO DESECHE. .
No seguir estas instrucciones podría provocar daño a la unidad, lesiones graves o la muerte.

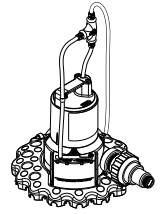

INSTRUCCIONES DE INICIO RÁPIDO

WAPC250

PASO 1: EXAMINE EL CONTENIDO DEL PAQUETE.

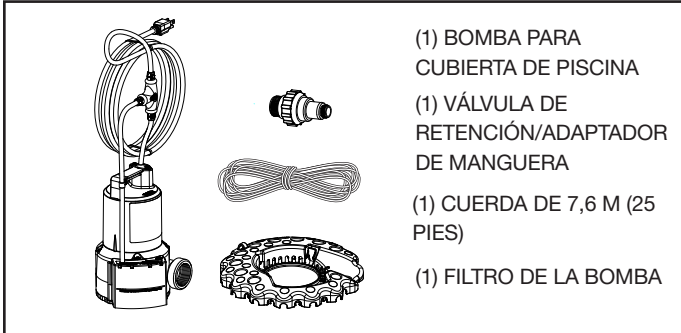

PASO 5: SUJETE LA CUERDA AL FILTRO



PASO 2: INSTALE LA VÁLVULA DE RETENCIÓN

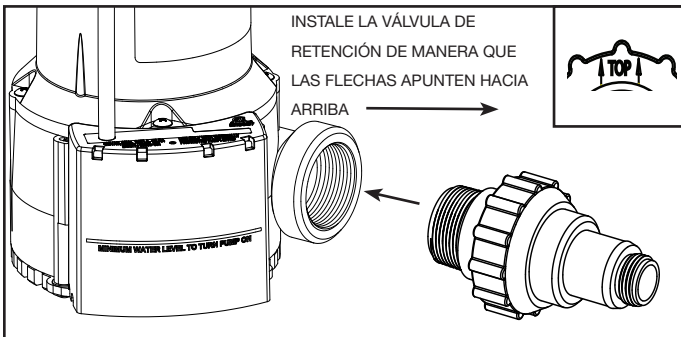

PASO 6: COLOQUE LA BOMBA SOBRE LA CUBIERTA DE PISCINA

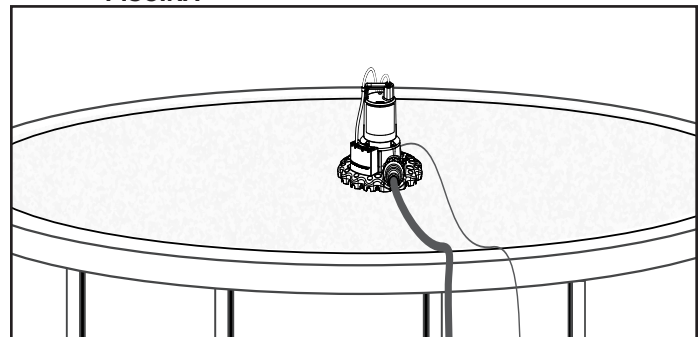

PASO 3: ACOPLÉ EL FILTRO

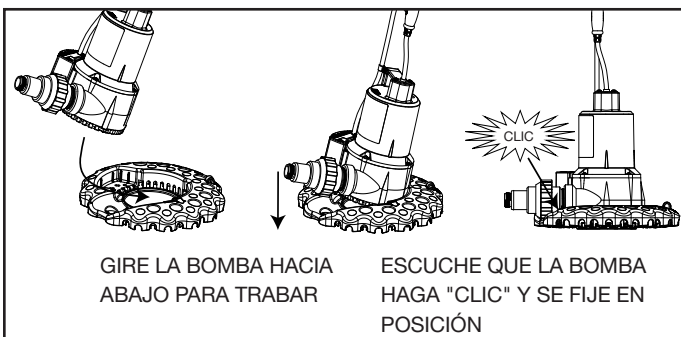

PASO 7: ENCHUFE EN UN TOMACORRIENTE GFCI

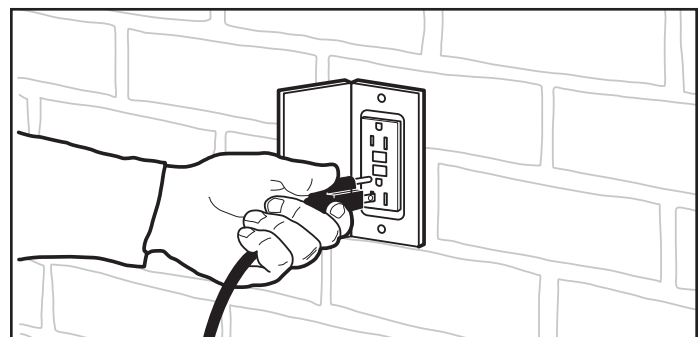

PASO 4: CONECTE LA MANGUERA DE JARDÍN

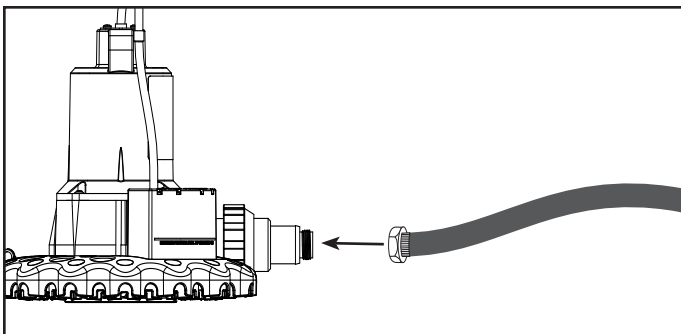

PARA OBTENER MÁS TÉCNICAS DE COLOCACIÓN Y DETALLES DE INSTALACIÓN PARA APLICACIONES EN PISCINAS ENTERRADAS Y ELEVADAS, CONSULTE LAS FIGURAS (A-E) DE LA PÁGINA 3.

Para obtener información sobre piezas de repuesto, productos y servicio, visite www.waynepumps.com

WAYNE®

Bomba de extracción de agua para cubierta de piscina con encendido y apagado automático

MANUAL DE INSTRUCCIONES DE FUNCIONAMIENTO Y PIEZAS DE REPUESTO

LEA, ENTIENDA Y SIGA TODAS LAS INSTRUCCIONES DE ESTE MANUAL. NO LO DESECHE. .
No seguir estas instrucciones podría provocar daño a la unidad, lesiones graves o la muerte.

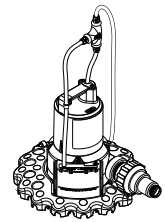

WAPC250

DESCRIPCIÓN

Esta bomba portátil para cubierta de piscina con encendido y apagado automático está diseñada para la extracción automática del agua de una cubierta de piscina o hidromasaje. Las unidades están equipadas con un cable de corriente de 7,6 m (25 pies) de extensión con enchufe de tres clavijas y conexión a tierra. La válvula de retención de descarga provista evita los ciclos cortos y su adaptador de 19 mm (3/4 pulg.) se puede utilizar para conectar fácilmente a una manguera de jardín estándar.

DESEMBALAJE

Inspeccione esta unidad antes de usarla. Ocasionalmente, los productos se dañan durante el envío. Si la bomba o los componentes están dañados, llame al servicio de atención al cliente al 1-800-237-0987.

PAUTAS DE SEGURIDAD

Para ayudar a reconocer esta información, observe las siguientes señales/clasificaciones de riesgos..



Este es el símbolo de alerta de seguridad. Se utiliza para alertarle sobre los peligros potenciales de lesiones corporales. Obedezca todos los mensajes de seguridad que siguen a este símbolo para evitar posibles daños.

PELIGRO

Peligro indica una situación inminentemente peligrosa que, si NO se evita, TENDRÁ como resultado la muerte o una lesión grave.

ADVERTENCIA

Esto le indica que hay una situación que PODRÍA ocasionarle la muerte o heridas de gravedad.

PRECAUCION

Precaución indica una situación potencialmente peligrosa que, si NO se evita, PUEDE tener como resultado una lesión leve o moderada.

AVISO

Aviso indica información importante que, si NO se respeta, PUEDE causar daño al equipo.

NOTA: Nota indica información que requiere atención especial.

INFORMACIÓN GENERAL DE SEGURIDAD

SEGURIDAD GENERAL

- Lea atentamente el o los manuales que se incluyen con este producto. Familiarícese bien con los controles y el uso correcto del equipo. Siga todas las instrucciones.
- Sólo deben usar esta unidad aquellas personas que estén bien familiarizadas con estas reglas de operación segura. ¡Mantenga el equipo alejado de los niños!



DANGER

Esta bomba NO está calificada para ser utilizada con polvos, vapores o líquidos inflamables/combustibles. NO la utilice para bombear polvos, vapores o líquidos inflamables/combustibles. NO la utilice en ambientes inflamables y/o explosivos. La bomba DEBE usarse ÚNICAMENTE para bombear agua limpia. No seguir estas instrucciones ocasionará lesiones corporales o la muerte.

PELIGRO

NO desarme ni altere este producto de ninguna manera. No seguir estas instrucciones OCASIONARÁ lesiones graves o la muerte.



PELIGRO

¡Riesgo de descarga eléctrica! Los tomacorrientes con interruptor de circuito de descarga a tierra (Ground Fault Circuit Interrupter, GFCI) solamente brindan protección contra las fallas de la línea a la conexión a tierra. El tomacorriente de falla de conexión a tierra NO limita la magnitud de la falla de corriente y NO previene una descarga eléctrica. Cambie el cable inmediatamente si está dañado.

ADVERTENCIA

Riesgo de descarga eléctrica. Esta bomba NO ha sido probada para uso en el mar. NUNCA coloque la bomba en una piscina cuando haya personas en el agua. NO manipule la bomba con las manos mojadas ni cuando usted está en el agua o sobre una superficie húmeda. La bomba está diseñada para ser usada solamente en piscinas cerradas y cubiertas. El agua acumulada sobre la cubierta para piscina puede causar lesiones o la muerte. Se recomienda la instalación adecuada y el mantenimiento periódico de la bomba para cubierta de piscina. No seguir las instrucciones PODRÍA ocasionar la muerte o lesiones graves.

1. Use gafas de seguridad en todo momento al trabajar con bombas.
2. La unidad DEBE estar conectada a un tomacorriente GFCI correctamente conectado a tierra. Consulte con un electricista calificado para obtener información sobre la instalación adecuada de un TOMACORRIENTE GFCI.
3. NO MUEVA, COLOQUE, ACERQUE NI TRASLADÉ LA BOMBA UTILIZANDO EL CABLE DE CORRIENTE O LA MANGUERA DE DESCARGA; se puede dañar la bomba o el cable de corriente. Use la manija de la bomba o ate una cuerda al filtro para ubicar la bomba según las instrucciones.



APLICACIÓN Y FUNCIONAMIENTO

PELIGRO

NO use la bomba si alguna parte de la caja del interruptor o la sonda estuviera rajada, rota o faltara.

PELIGRO

Siempre desconecte la fuente de energía antes de intentar instalar, efectuar un servicio, reubicar o realizar todo tipo de mantenimiento. Si la fuente de energía está fuera de la vista, bloquéela y etiquétela en la posición abierta (off) para evitar la descarga de corriente en forma inesperada. No hacerlo PROVOCARÁ una descarga eléctrica mortal.



PELIGRO

Riesgo de descarga eléctrica. Utilice sólo un cable de extensión con clasificación de Underwriters Laboratories (UL) de calibre 16 o un cable más largo que tenga indicación para uso en el exterior. Utilice sólo enchufes polarizados con conexión a tierra. Los enchufes polarizados tienen una clavija ligeramente más ancha que la otra y pueden colocarse de una sola manera en un tomacorriente. Si usa un cable de extensión, NO permita que la conexión del cable de la bomba o del cable de extensión caiga adentro de la piscina o entre en contacto con el agua. La conexión del cable de la bomba o del cable de extensión debe mantenerse seca y alejada de todo tipo de humedad. NO manipule el conector del enchufe cerca del agua. No seguir estas instrucciones OCASIONARÁ lesiones graves o la muerte.



ADVERTENCIA

Esta unidad NO está diseñada para usarse como una bomba de sumidero o en aplicaciones de sumidero. Esta unidad NO está diseñada para usarse en tanques sépticos ni en sótanos subterráneos para bombear aguas residuales o efluentes. NUNCA la utilice en lugares peligrosos o con riesgo de explosión.

RECORDATORIO: ¡Conserve su prueba de compra fechada para la garantía! Adjúntela a este manual o archívela para conservarla de forma segura.

APLICACIÓN Y FUNCIONAMIENTO (CONT.)

- Esta bomba ha sido diseñada con una conexión de descarga de 1-1/4 pulg. NPT. Conecte la tubería o la conexión a la descarga o use la válvula de retención/el adaptador para manguera de jardín que se suministra. Enrosque el extremo hembra de la manguera de jardín al extremo macho de la válvula de retención/el adaptador para manguera de jardín.
- Use una arandela para manguera (no se incluye) en la manguera de jardín para el funcionamiento correcto de la bomba.
- Para un mejor funcionamiento de la bomba, desenrosque la manguera antes de encender la bomba. Esto ayudará a eliminar cualquier pliegue o acodamiento en la manguera y permitirá que la unidad bombee con menos restricciones.
 - NO coloque la bomba sobre una cubierta de piscina frágil, dañada o que pierde. La colocación de la bomba sobre una cubierta de piscina dañada podría hacer que la cubierta cediera o que la bomba extrajera agua tratada de la piscina además de agua de lluvia.
 - Instale el filtro de desechos "a presión". Comience alineando el perfil de la base de la bomba con el perfil de la base del filtro utilizando la caja del interruptor como guía. Incline la bomba hacia atrás y guíe la parte posterior de la bomba (opuesta a la descarga) dentro de la base del filtro. Una vez que la parte posterior de la bomba esté ubicada, gire suavemente la bomba hacia abajo hasta que el seguro se trabaje.
 - Para extraer el filtro de desechos, suelte el seguro y guíe la bomba fuera del filtro en sentido contrario a la instalación.
- Con la bomba desenchufada, colóquela sobre la cubierta de piscina, donde se recogerá el agua. NO coloque la bomba directamente sobre superficies lodosas, arenosas o sobre hojas. Para obtener mejores resultados, asegúrese de que el filtro de la bomba esté en pleno contacto con un área limpia de la cubierta de piscina. Esto permitirá que el filtro depure los desechos de manera correcta y ayudará a prevenir la obstrucción de la bomba. Si fuera necesario, limpie un área de la cubierta de piscina antes de colocar la bomba. Para conocer más técnicas de colocación, vea (Figuras A-E).

APLICACIÓN DE BOMBA EN NIVEL INFERIOR



Figura A: Instalación en piscina enterrada (vista seccionada)

- Conecte la manguera de descarga a la válvula de retención de la bomba y coloque el extremo de la manguera alejado de la piscina, donde se descargará el agua.
- Ate la cuerda de 25' que se suministra a la manija de la bomba, baje la bomba y ubíquela sobre la cubierta de piscina donde se recogerá el agua.
- NO exceda la altura máxima de bombeo de 15' para esta bomba; de lo contrario, es posible que el interruptor no funcione correctamente. Enchufe la bomba para que funcione en forma automática.

Para RETIRAR la bomba, desenchúfela y súbala con la cuerda.

INSTALACIÓN DE LA BOMBA DESDE UN COSTADO DE LA PISCINA

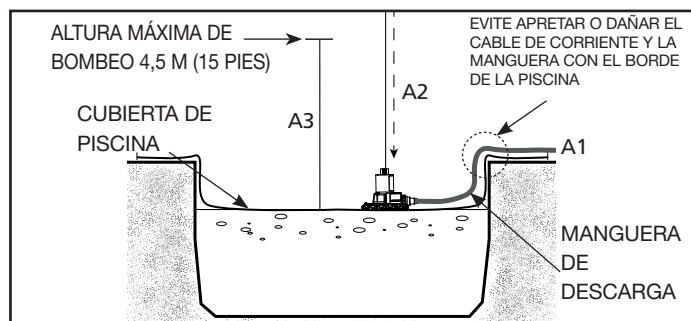
Como apoyo para la colocación de la bomba sobre la cubierta de piscina, ate la cuerda de 7,6 m (25 pies) que se suministra al pestillo de sujeción (Figura B).



Figura B: Pestillo de sujeción



Figura C: Instalación desde un costado de la piscina (vista lateral)

C1. Conecte la cuerda de 7,6 m (25 pies) que se suministra al pestillo de sujeción (vea la Figura B) y la manguera de descarga a la bomba.

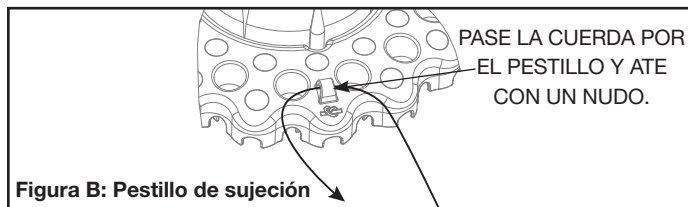
C2. Coloque la bomba sobre la cubierta de piscina cerca del borde de la piscina (vea la Figura C). Si se utiliza un dispositivo de flotación, coloque la bomba en el punto más bajo de la cubierta de piscina donde se recogerá el agua.

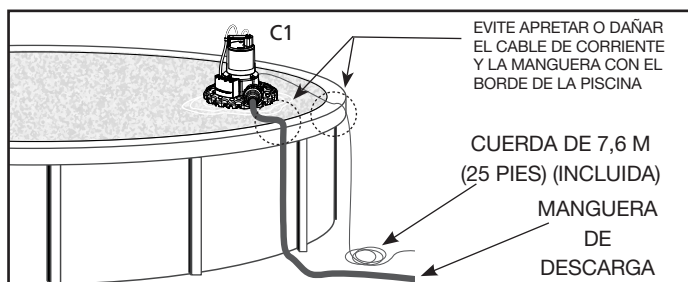

Figura D: Instalación desde un costado de la piscina (vista superior)

D1. Sosteniendo la cuerda de 7,6 m (25 pies) que se suministra, camine alrededor de la piscina hasta situarse frente a la bomba del lado opuesto.

D2. Jale de la cuerda de 7,6 m (25 pies) hasta que la bomba esté en el centro de la cubierta de piscina donde se recogerá el agua. Sujete la cuerda para retirar la bomba con facilidad (vea la Figura E) cuando las condiciones climáticas lo permitan. Enchufe la bomba para que funcione en forma automática.

AVISO

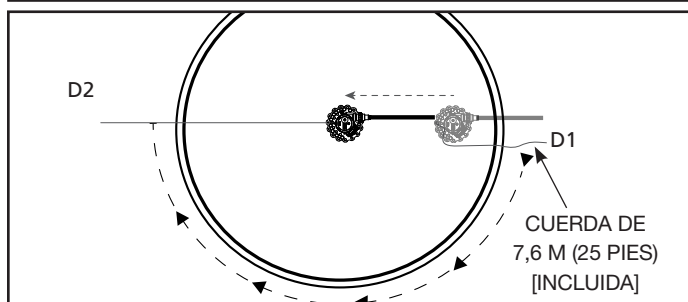
Use siempre un filtro de desechos cuando coloque la bomba sobre una cubierta de piscina. El filtro ayuda a proteger la cubierta de piscina contra daños y aumenta la estabilidad de la bomba.

REMOCIÓN DE LA BOMBA DESDE UN COSTADO DE LA PISCINA



Figura E: Remoción de la bomba desde un costado de la piscina (vista superior)

E1. Desconecte la bomba. Utilizando la cuerda de 7,6 m (25 pies que se suministra, jale y lleve la bomba de manera segura hasta el borde de la piscina, desconecte la manguera de descarga y retire la bomba.

ADVERTENCIA Nunca use el cable de corriente para colocar, trasladar o acercar la bomba.

PELIGRO NO manipule la bomba con las manos mojadas o cuando esté parado en una superficie húmeda o con agua cuando la unidad esté en funcionamiento o tenga fallas de funcionamiento. SIEMPRE desconecte el cable de corriente de la bomba de la fuente de energía antes de manipularla. NO entierre el cordón. Coloque el cordón en un lugar visible para evitar daños causados por cortadoras de césped, bordeadoras y otros equipos. No hacerlo PROVOCARÁ una descarga eléctrica mortal.

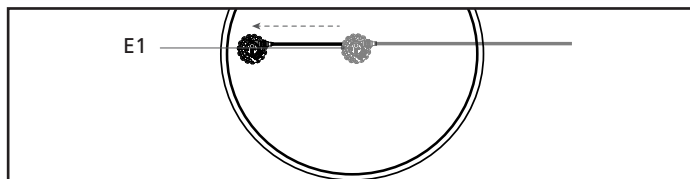

- El nivel del agua debe ser por lo menos de 5,4 cm (2 1/8 pulg.) para que la bomba pueda funcionar en ciclos, cebado y operar. Los niveles de agua inferiores a 5,4 cm (2 1/8 pulg.) no permitirán que el impulsor entre en contacto con el agua y, por lo tanto, no se bombeará agua.
- Enchufe la bomba en un tomacorriente de 120 voltios con protección GFCI adecuadamente conectado a tierra. La bomba arrancará automáticamente cuando el agua alcance una profundidad de 5,4 cm (2 1/8 pulg.). Se ha programado un retraso de cebado de 2 segundos en el control para dar tiempo a que el aire salga de la cámara de bombeo.

PRECAUCION Cuando coloque la bomba en posición, evite dañar el cable de corriente arrastrándolo por el borde de la piscina. También tenga en cuenta la ubicación de la manguera de descarga y el cable de corriente después de la instalación. Asegúrese de que ningún borde filoso dañe el cable de corriente ni la manguera de descarga y provoque condiciones inseguras.

- La bomba se detendrá automáticamente una vez que se haya extraído el agua hasta una profundidad de aproximadamente 1,9 mm (3/4 pulg.). La bomba NO volverá a arrancar hasta que la profundidad del agua suba a 5,4 cm (2 1/8 pulg.) o más.
- La bomba NO funcionará sin líquido. Una vez que la bomba detecta que ya no se está extrayendo agua, se apagará automáticamente. La bomba debe permanecer en posición vertical en todo momento para que la detección de agua funcione. EVITE que la bomba funcione de costado o en posición invertida. El sello del eje utiliza agua para su lubricación. Si la bomba permanece en cualquier otra orientación que no sea vertical, se podría producir la falla del sello del eje o la falla de la bomba.

AVISO

NO altere la bomba ni anule el detector automático de agua. El sello del eje utiliza agua para su lubricación. Anular esta función de la bomba PUEDE hacer que la bomba funcione sin líquido y PUEDE dañar el sello del eje y provocar la falla de la bomba.

ADVERTENCIA La bomba arranca en forma automática. Siempre desconecte la fuente de energía antes de intentar instalar, efectuar un servicio, reubicar o realizar todo tipo de mantenimiento.

Se requiere un mínimo mantenimiento para esta bomba. La caja del motor de la bomba está completamente sellada y no requiere mantenimiento. Si la bomba no funciona, siga estas pautas de diagnóstico y resolución de problemas:

MANTENIMIENTO

- Verifique que la altura de bombeo NO exceda los 4,6 m (15 pies) (vea la Figura A). Si la altura de bombeo supera los 4,6 m (15 pies), la función automática de esta bomba no operará correctamente.
- Verifique que la profundidad del agua sea de 5,4 cm (2-1/8 pulg.) o más.
- Para verificar que la bomba está funcionando correctamente:
 - Desconecte la bomba de la fuente de energía.
 - Conecte el adaptador de manguera/la válvula de retención y la manguera de descarga a la bomba.
 - Sumerja la bomba en un balde o una tina con agua a por lo menos 4,4 cm (1-3/4 pulg.) de profundidad.
 - Coloque el otro extremo de la manguera de salida fuera del balde, de forma que el agua se bombee hacia afuera.
- Para verificar que la manguera de descarga no tenga obstrucciones.
 - Conecte la manguera a otra fuente de agua, como un grifo. Si el agua fluye a través de la manguera, vuelva al paso 3a. Si el flujo de agua está restringido, verifique que la manguera de descarga no esté enredada y elimine todos los pliegues, acodamientos u obstrucciones en la manguera.
 - Si la bomba aún NO funciona, proceda al paso 6.



ADVERTENCIA
¡Peligro de electrocución!

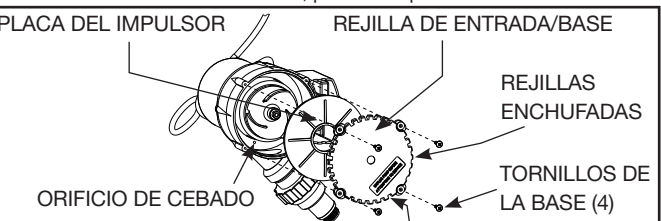

CUANDO VUELVA A COLOCAR LA BASE (REJILLA DE ENTRADA), ASEGÚRESE DE QUE LAS 6 (SEIS) REJILLAS "CONECTADAS" ESTÉN ORIENTADAS DEBAJO DEL INTERRUPTOR

Figura 1 – Ubicación del orificio de cebado

- Para mantener el buen funcionamiento de la bomba, se necesita una limpieza periódica. Siga los pasos de limpieza que se detallan a continuación:
 - Desconecte la bomba de la fuente de energía.
 - Quite el filtro.
 - Quite los 4 (cuatro) tornillos de la base (Figura 1).
 - Quite la base y la placa del impulsor.
 - Extraiga los desechos y asegúrese de que el impulsor gire libremente.
 - Vuelva a colocar la placa del impulsor, la base, los tornillos y el filtro.

MANTENIMIENTO (CONT.)

6. Verifique que el orificio de cebado no esté obstruido (Figura 1). Siga los pasos de limpieza que se detallan a continuación:
 - a. Desconecte la bomba de la fuente de energía.
 - b. Quite el filtro.
 - c. Quite los 4 (cuatro) tornillos de la base (Figura 1).
 - d. Quite la base y la placa del propulsor.
 - e. Use un afiler o un gancho para papel para limpiar el orificio de cebado y el canal de salida de aire.
 - f. Vuelva a colocar la placa del impulsor, la base, los tornillos y el filtro.
7. Si la bomba funciona de forma continua, desconecte la unidad. Una vez desenchufada, extraiga el filtro y verifique que no hayan quedado desechos adentro del sensor (Figura 2). Quite las hojas, los desechos o la suciedad que estén atrapados.



Figura 2 – Extraiga los desechos del sensor

8. Si la bomba funciona en ciclos que se encienden y se apagan a menudo, es posible que sea necesario limpiar el interruptor electrónico. Desconecte la bomba de la fuente de energía, extraiga el filtro y dé vuelta la bomba. Podrá ver la sonda del sensor adentro de la caja del interruptor. Limpie adentro de la caja cepillando suavemente con un cepillo pequeño con agua y jabón. Luego enjuague abundantemente con agua limpia.

9. Cuando la temperatura descienda por debajo de la temperatura de congelamiento, retire la bomba de servicio y guárdela en un ambiente cerrado para protegerla del daño que provoca el hielo. La bomba tiene un circuito de protección especial que protege al motor de una condición de bloqueo del impulsor causada posiblemente por la acumulación de desechos o de una situación de congelamiento del impulsor causada por la formación de hielo. Cuando la bomba está activada y se detecta una condición de bloqueo del impulsor, la unidad se apaga automáticamente para evitar que el motor se sobrecaliente. La bomba continuará este ciclo de encendido/apagado durante un tiempo para intentar “liberar” al impulsor y finalmente permanecerá apagada durante 12 horas controlando dos veces por día si el impulsor se ha “liberado”. Una vez que la bomba pueda funcionar correctamente, retomará su operación normal. Para reajustar este retraso sin esperar 12 horas desenchufe momentáneamente la bomba.

⚠ PELIGRO

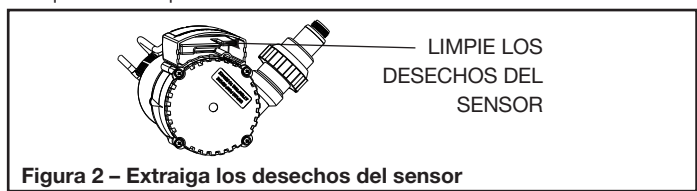
NO use la bomba si alguna parte de la caja del interruptor o la sonda estuviera rajada, rota o faltara.

ALTURA DE BOMBEO

Cuando se bombea agua a una posición elevada, cualquier volumen que no haya llegado a la salida de descarga puede volver a fluir por la bomba cuando la misma se apaga. Este reflujo puede hacer que el nivel de agua en áreas pequeñas suba hasta volver a encender la bomba. En esta situación, se necesita el reductor de la válvula de retención que se suministra. Para un funcionamiento correcto, asegúrese de que la válvula de retención esté orientada como lo indica el cuerpo de la válvula.

AVISO

En áreas pequeñas, se necesita una válvula de retención para evitar el reflujo. Sin una válvula de retención, la bomba puede funcionar continuamente en ciclo y posiblemente desgastar sus componentes.

Tabla de diagnóstico y resolución de problemas

⚠ PELIGRO

¡Peligro de electrocución! La bomba arranca en forma automática. Desconecte la energía antes de intentar realizar cualquier reparación. Si no lo hace, se PRODUCIRÁN lesiones graves o la muerte.

Síntoma	Causa(s) posible(s)	Acción correctiva
La bomba no enciende o no funciona	<ol style="list-style-type: none"> 1. Se disparó el disyuntor 2. Se disparó el GFCI 3. Bajo voltaje de la línea 4. Motor defectuoso 5. Interruptor sucio 6. Impulsor obstruido 7. Rejilla o filtro de entrada obstruidos 8. Orificio de cebado obstruido 	<ol style="list-style-type: none"> 1. Reinicie el disyuntor 2. Verifique que no haya cables dañados ni humedad 3. Póngase en contacto con un electricista 4. Reemplace la bomba 5. Enjuague el interruptor con agua limpia (Figura 2) 6. Extraiga el filtro, la base y la placa del impulsor (Figura 1), verifique que no tengan desechos y limpie todas las piezas 7. Limpie la rejilla de entrada y el filtro de desechos (Figura 1) 8. Limpie el orificio, dentro de la caja del espiral, con un afiler o un gancho para papel (Figura 1)
La bomba arranca y se detiene con muchas veces	<ol style="list-style-type: none"> 1. Reflujo de agua desde la tubería 2. Interruptor sucio 3. Orificio de cebado obstruido 4. La bomba está desnivelada sobre la cubierta de la piscina o hidromasaje 	<ol style="list-style-type: none"> 1. Instale o reemplace la válvula de retención 2. Enjuague el interruptor con agua limpia (Figura 2) 3. Limpie el orificio, dentro de la caja del espiral, con un pasador o un gancho para papel (Figura 1) 4. Reubique la bomba de forma que esté nivelada sobre la cubierta
La bomba no se apaga o funciona de forma continua	<ol style="list-style-type: none"> 1. Desechos en el interruptor 2. La altura de descarga excede la capacidad 	<ol style="list-style-type: none"> 1. Enjuague el interruptor con agua limpia (Figura 2) 2. Reduzca la altura de descarga
La bomba funciona pero sale muy poco o nada de agua	<ol style="list-style-type: none"> 1. Impulsor obstruido 2. Orificio de cebado obstruido 3. Manguera obstruida 4. La altura de descarga excede la capacidad 5. Filtro obstruido 	<ol style="list-style-type: none"> 1. Extraiga el filtro, la base y la placa del impulsor (Figura 1), verifique que no tengan desechos y limpie todas las piezas 2. Limpie el orificio, dentro de la caja del espiral, con un afiler o un gancho para papel (Figura 1) 3. Verifique que no haya pliegues, cambie de lugar la manguera o verifique que no haya desechos 4. Reduzca la altura de descarga 5. Desconecte la bomba. Extraiga el filtro y enjuáguelo con agua limpia para eliminar desechos

PROPOSICIÓN 65 DE CALIFORNIA

Este producto o su cable de corriente pueden contener sustancias químicas, incluido plomo, que el Estado de California reconoce como causantes de cáncer y defectos de nacimiento u otros daños reproductivos. Lávese las manos después de manipularlo.

⚠ ADVERTENCIA

Para obtener piezas de repuesto o asistencia técnica, llame al 1-800-237-0987

Proporcione la siguiente información :

- Número de modelo
- Número de serie (si corresponde)
- Descripción y número de la pieza como se indica en la en la lista de piezas

Dirija su correspondencia sobre piezas de repuesto a:

WAYNE Water Systems
101 Production Drive
Harrison, OH 45030 U.S.A.

N.º de ref.	Descripción	N.º de pedido	Cantidad
1	Válvula de retención / adaptador de manguera de jardín	62061-001	1
2	Filtro	28232-001	1
3	Cuerda de 25'	67152-001	1

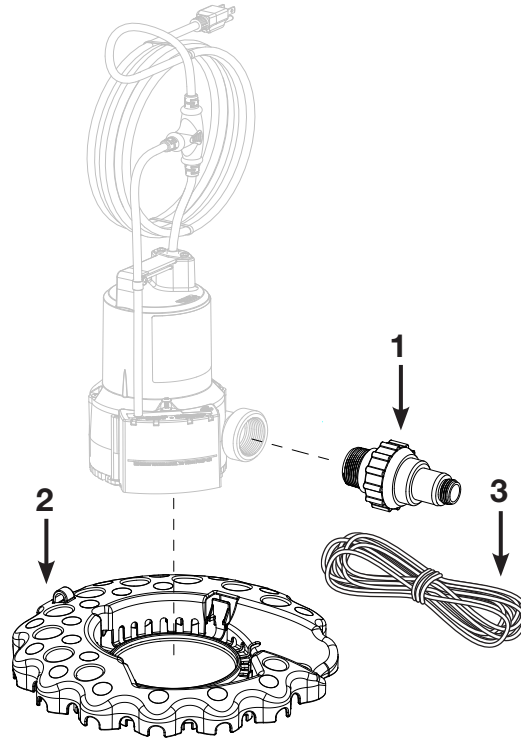

Garantía limitada

Durante tres años a partir de la fecha de compra, WAYNE Water Systems Division ("WAYNE Pumps") reparará o reemplazará, a su criterio, en favor del comprador original, toda pieza o piezas de sus Bombas de agua ("Producto") que después de haberse evaluado considere defectuosas en sus materiales o mano de obra. Sírvase llamar a WAYNE Pumps (1-800-237-0987) para recibir instrucciones. Esté listo para proporcionar el número de modelo y el número de serie cuando ejerza el derecho a esta garantía. Todos los gastos de transporte de los Productos o las piezas enviados para su reparación o reemplazo estarán a cargo del comprador.

Esta Garantía limitada no cubre Productos que se hayan dañado de manera accidental, por abuso, uso indebido, negligencia, aplicación incorrecta, mantenimiento incorrecto, o por no hacerlos funcionar según las instrucciones escritas de WAYNE Pumps.

NO EXISTE NINGUNA OTRA GARANTÍA EXPRESA. LAS GARANTÍAS IMPLÍCITAS, INCLUIDAS LAS DE COMERCIALIZACIÓN Y APTITUD PARA UN PROPÓSITO EN PARTICULAR TIENEN UN LÍMITE DE UN AÑO A PARTIR DE LA FECHA DE COMPRA. ESTE ES EL RECURSO EXCLUSIVO Y SE EXCLUYE TODO TIPO DE RESPONSABILIDAD ANTE CUALQUIER TIPO DE DAÑO INDIRECTO O CONSECUENTE O GASTOS AFINES DE CUALQUIER ÍNDOLE.

Algunos estados no permiten limitaciones en cuanto a la duración de las garantías implícitas, o no permiten las exclusiones o limitaciones de daños incidentales o consecuentes, de manera que las limitaciones mencionadas anteriormente pueden no aplicarse en su caso. Esta garantía limitada le otorga derechos legales específicos, y usted también puede tener otros derechos legales que pueden variar de un estado a otro.

Bajo ningún concepto, ya sea por incumplimiento del contrato de garantía, agravio (incluida la negligencia) o de otro modo, WAYNE Pumps o sus proveedores serán responsables de ningún tipo de daño especial, consecuente, incidental o penal, incluida, pero sin limitarse a la pérdida de ganancias o ingresos, pérdida de uso de los productos o equipos asociados, los daños al equipo asociado, el costo de capital, el costo de productos sustitutos, instalaciones, servicios o energía de reemplazo, los costos resultantes por períodos de inactividad o los reclamos de los clientes del comprador por los daños mencionados.

Usted **DEBE** conservar su recibo de compra junto con este formulario. En caso de tener que iniciar un reclamo de garantía, **DEBERÁ** enviar una **copia** del recibo de compra junto con el material o la correspondencia. Sírvase llamar a WAYNE Pumps (800-237-0987) para obtener autorización e instrucciones para la devolución.

NO ENVÍE ESTE FORMULARIO POR CORREO A WAYNE PUMPS. Use este formulario sólo para mantener sus registros.

N.º DE MODELO _____ N.º DE SERIE _____ FECHA _____

ADJUNTE AQUÍ SU RECIBO