

## IMPORTANT

- Record your key number.
- Record your serial number located on the lower right corner of the door.
- Record your personal combination number.
- Keep keys and combination in a secure place away from children. Do not store keys, external battery pack or this document in the safe.

Key No.

Serial No.

Combination

## GETTING STARTED

When you unpack your safe you will find the keys, batteries (4 - 1.5V, AA), and external battery pack packed in the foam packaging.

## OPENING THE SAFE THE FIRST TIME

1. Install the (4) 1.5V, AA batteries in the external battery box.
2. Plug the battery pack into the left hole of the control panel. (Figure 1) The blue display will read "ALREADY" and then the display will go into standby mode.
3. Press the "# " key. The display will turn blue and you will have 5 seconds to enter the factory code.
4. Enter the factory combination ( 1 2 3 4 ) and press the "# " key to confirm the combination. The blue display will read "OPEN". Turn the knob clockwise and pull the door open. You will have 5 seconds to turn the knob otherwise you will have to start over at step 3.

NOTE: An alternate way of opening the safe is to use the trouble key. Please refer to the Trouble Key Section.

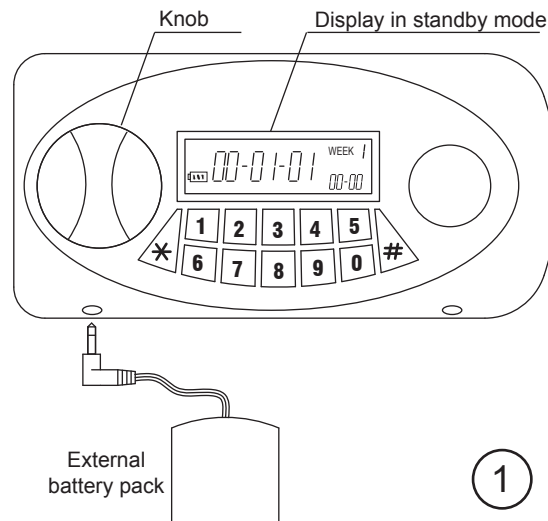

## INSTALLING THE BATTERIES IN THE SAFE

Now that you have opened the door for the first time your next step is to install the batteries in the safe door. You have the choice of using the batteries from the external battery pack you used to open the door or to purchase a second set of (4) 1.5V, AA alkaline batteries.

First unplug the external battery pack. Do not store the external battery pack in the safe. You may need the external battery pack to open the safe at later time. Open the battery compartment on the back of the door and install the batteries. The blue display will read "ALREADY" and then go into standby mode. Keep the door open and proceed to the next step of programming your own combination.

NOTE: Every time you change the batteries you will have to reset the date and time. Your personal combination will remain the same.

## PROGRAMMING YOUR OWN COMBINATION

You are now ready to program your own combination. For security, you must reprogram your safe changing the preset factory combination. Keep the door open the entire time you are programming your combination. Do not shut the door until you have tried the combination several times and have written your combination on this form.

1. Press the "# " key and enter the the factory combination ( 1 2 3 4 ) followed by the "# " key to confirm the combination. The display should read "OPEN".
  2. Within 7 seconds press the " \* " key and then enter your own personal ( 4 - 8 ) digit combination followed by the "# " key to confirm the combination. The display will read "INTO" and your personal combination has been programmed.
- NOTE: If there is more than a 5 second interval between pressing the keys, the blue display will shut off and you will have to start over.
3. Check your new combination several times. Press the "# " key and enter your new combination numbers followed by the "# " key. The display will read "OPEN". Turn the knob clockwise to retract the locking bolts.
  4. You can reprogram a new combination by following step 1 and using your current combination instead of the factory combination.

5. If you have forgotten or lost your combination you will need to use the RESET BUTTON to reprogram a new combination. First, you need to open your safe using the trouble key (please refer to the Trouble Key Section). After opening the door, press the RESET BUTTON located on the back of the door and then follow steps 2 & 3 listed above.

## SPECIAL FEATURES WHEN OPENING THE DOOR

1. While you are entering the combination if you make a mistake and enter a wrong number, you can erase the wrong number by pressing the " ✖ " key. Every time you press the " ✖ " key another number will be erased. Enter the correct number after you have done this.

NOTE: For security, if the combination is entered incorrectly (3) consecutive times an alarm will sound for 60 seconds. The alarm can be turned off by entering the correct combination.

2. For additional security, you can program the lock so that it will not display your combination numbers on the display window while you enter your combination. Press the "# " key and then the " ✖ " key before entering your combination. You will see your numbers displayed as all zeros. This function is only temporary. You will have to repeat this process every time you open the safe if you want to suppress your combination numbers from the display window.

3. You can turn off the "Beep" sound of the keypad by entering the code ✖ 633 # or turn on the "Beep" sound by entering ✖ 66 #.

## SETTING THE DATE AND TIME

Figure (2) shows the display panel in standby mode after you install the batteries. To set the date and time, first press the " ✖ " key. The display turns blue with the "year digits" flashing. Before the display goes back into standby mode, enter the year by pressing the " 8 " or " 0 " keys. The " 8 " increases the number and the " 0 " decreases the number.

While the display is blue, press the "# " key which will move you to the next field. Enter the desired information in each field and then press the "# " key to keep moving to the next field.

The "WEEK" number represents the (7) days of the week.

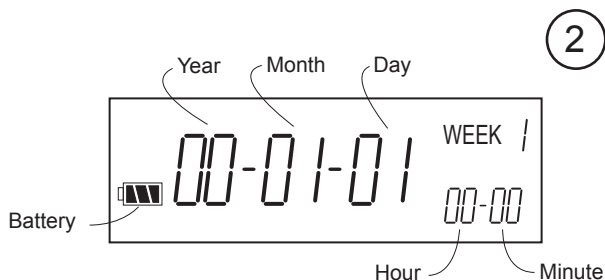

## REVIEWING THE RECORD OF DOOR OPENINGS

You can review the date and time of the last (14) times the door was opened.

1. First enter the combination to open the door. The blue display will read "OPEN". After the word "OPEN" disappears and before the blue display turns off, press the " 0 " key. The date of the last time the door was opened will display for 2 seconds followed by the time the door was opened on that date for another 2 seconds. Finally the word "PASS" will appear.
2. Before "PASS" disappears from the display, press the " 0 " key again. The next date, time and "PASS" will be displayed. Continue pressing " 0 " during the "PASS" display to review up to 14 door openings.

## TROUBLE KEY

A "Trouble Key" has been provided in case you have forgotten or lost your security code. You can also use the trouble key to open the safe for the first time.

1. First remove the cover plate located on the right side of the control panel by inserting the plug of the external battery pack into the right hole located on the bottom of the control panel. (Figure 3) The external battery pack does not require batteries for this step. The plug pushes up a pin that releases the cover plate.

NOTE: The cover plate has a longer tab on the bottom. When you put the cap back in place, this longer tab needs to be located on the bottom.

2. Insert the trouble key into the lock. This key will have the same number as on the lock face. Turn the key counterclockwise all the way and hold it there.
3. Turn the knob clockwise and pull the door open.

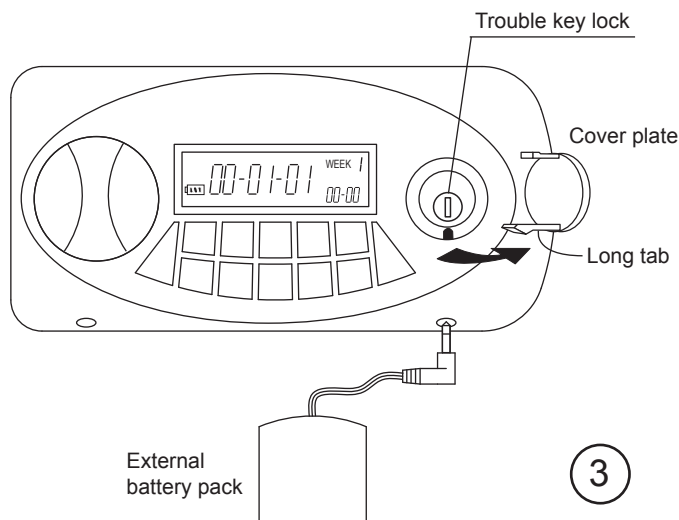

IMPORTANT: If you have forgotten or lost your combination and want to reprogram a new combination you will have to use the RESET BUTTON located on the back of the door. See step 5 under "PROGRAMMING YOUR OWN COMBINATION".

## LOW BATTERY

The battery symbol (figure 4) located in the display panel will tell you if the batteries are low and need to be changed. When you enter your combination the display will also read "LO-BATTE" if the batteries are low on charge.

If the batteries located inside the safe are depleted you can access the safe using the trouble key or by using the external battery pack. (See the appropriate sections above)

Replace all (4) batteries with 4-1.5V, AA batteries. NOTE: Every time you change the batteries you will have to reset the date and time. Your personal combination will remain the same.

Under normal conditions the batteries should last about 1 year.

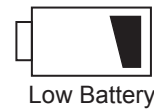

4

## VIBRATION ALARM

This safe is also equipped with an alarm that will sound if the safe is moved while the alarm is activated. To activate this feature, you will need to enter \*999 #.

When the safe is opened with the correct combination, this alarm will be disarmed for 5 minutes. The alarm will reactivate after 5 minutes and may sound if the safe is moved or the door is slammed shut. If the alarm is activated, you can turn it off by correctly entering your combination and reopening the door.

To deactivate this feature go through the procedure to open the door with your combination and within 7 seconds enter \*111 #.

## SELECTING A LOCATION

Your Security Safe should be installed in an isolated, dry and secure area. For greater security the safe must be fastened to a solid surface.

## SECURING THE SAFE

Locate the (2) mounting hole locations on the inside bottom of the safe under the paper stickers. (figure 5) It will be necessary to make a clearance hole through the safe insulation using a drill. Drill holes through the insulation **using the same diameter drill as the diameter of the mounting hardware you are using.** **IMPORTANT:** The fasteners you use must completely fill the hole you drilled in the insulation. (figure 6) You must use the fasteners after you drill the holes. Failure to do so will void the fire rating.

Through the clearance holes, mark the hole locations on the mounting surface. Drill the appropriate diameter and depth of pilot holes depending on the type of hardware being used and the type of mounting surface. Secure the safe with the fasteners. (figure 5)

NOTE: The safe needs to be upright and right side up or the locking mechanism won't work.

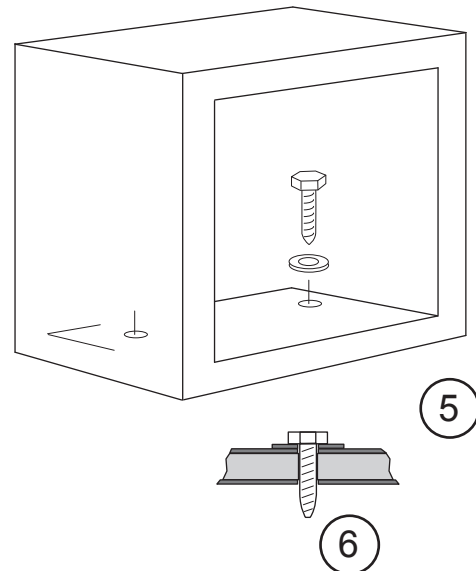

## IMPORTANT

Keep your combination number and keys in a secure place, away from children. Keep this record of your serial number, combination number and key number in a secure place separate from your safe. You will need the serial number as a reference for obtaining replacement keys.

To obtain replacement key sets, follow the instructions on the attached form.

## Security Cabinets and Safes Key or Combination Request

"This is not a Registration Form"

Verification of ownership is required in order to receive replacement key or confirm your combination on your security product.

**In order to receive a replacement key or obtain the combination to your security product:**

1.  Complete the following form and send to Stack-On Products.
2.  Send a copy of your valid driver's license along with the form.
3.  Send a copy of the receipt showing the original purchase.
4.  Security product owner must sign form.
5.  Owner's signature must be notarized.
6.  Send \$10.00 for replacement key or combination. Personal Check, MasterCard, or Visa accepted.
7.  Send completed information to:  Stack-On Products Company  
      1360 N. Old Rand Road  
P.O. box 489  
Wauconda, IL 60084

Serial Number \_\_\_\_\_  Key Number (if applicable) \_\_\_\_\_

Unit Dimensions \_\_\_\_\_

Unit Description \_\_\_\_\_

Owner's Name \_\_\_\_\_ Date Purchased \_\_\_/\_\_\_/\_\_\_

Owner's Address \_\_\_\_\_ Unit or Apt Number \_\_\_\_\_

City \_\_\_\_\_ State \_\_\_\_\_ Zip Code \_\_\_\_\_

Telephone Number: (\_\_\_\_) \_\_\_\_\_ Fax Number: (\_\_\_\_) \_\_\_\_\_

Owner's Email Address: \_\_\_\_\_

Owner's Signature \_\_\_\_\_ Notary Signature \_\_\_\_\_

Notary Commission Expires: \_\_\_/\_\_\_/\_\_\_ Notary Stamp

**SERVICE REQUESTED**

Combination confirmation:  Yes  No  
\$10.00 charge for this service

Key Replacement:   Yes  No  
\$10.00 charge for this service

Credit Card Information (Please circle one) MasterCard  Visa

Expiration Date: \_\_\_/\_\_\_/\_\_\_ Card Number: \_\_\_\_\_

Credit Card Identification Number (Located on back of card, last 3 digits on signature strip) \_\_\_\_\_

**STACK-ON FIRE RESISTANT SAFE  
LIMITED LIFETIME GUARANTEE AND LIMITED FIVE YEAR WARRANTY  
(Valid Only for Purchases in North America)**

If your Stack-On Fire Resistant Steel Safe suffers damage due to theft or fire at any time while still owned by the original owner, Stack-On will either repair or replace (at Stack-On's discretion) your safe free of charge. If Stack-On chooses to repair the safe, such repair work may be performed by a local technician approved by Stack-On. Depending on the extent of the damage, Stack-On may require the safe be returned to the factory for repair. If the safe is so returned, Stack-On will pay the freight to the factory as well as the return freight. If the safe is replaced, Stack-On will pay the freight. This guarantee does not cover labor costs for removal or installation of the safe and its contents. Any repair, dismantling, or tampering undertaken without the prior written approval or direction of Stack-On will nullify this guarantee. Personal property in the safe is not covered under this guarantee.

In addition, Stack-On Fire Resistant Steel Safes are warranted to be free from defects in material and workmanship for a period of five (5) years from the date of original purchase by a consumer. This warranty extends to the initial consumer only. If you believe there is a defect in material or workmanship in your Stack-On Fire Resistant Steel Safe during the 5-year warranty period, please contact our customer service department at the address and in the manner set forth below. If Stack-On is properly notified during the 5-year warranty period and, after inspection confirms there is a defect, Stack-On will, at its sole option, provide repair parts or exchange the product at no charge, or refund the purchase price of the product.

THIS WARRANTY DOES NOT COVER ANY PRODUCT, OR ANY PART OF ANY PRODUCT, WHICH HAS BEEN SUBJECT TO EXCESSIVE USE, ACCIDENT, NEGLIGENCE, INCORRECT MAINTENANCE, ALTERATION OR REPAIR BY ANYONE OTHER THAN STACK-ON, ABUSE, OR MISUSE.

THIS WARRANTY IS EXCLUSIVE AND EXPRESSLY IN LIEU OF ALL OTHER WARRANTIES EXPRESSED OR IMPLIED INCLUDING THE WARRANTIES OF MERCHANTABILITY AND FITNESS FOR A PARTICULAR PURPOSE, WHICH ARE HEREBY DISCLAIMED AND EXCLUDED. STACK-ON SHALL NOT BE SUBJECT TO ANY OTHER OBLIGATIONS OR LIABILITIES. STACK-ON NEITHER ASSUMES NOR AUTHORIZES ANY OTHER PERSON TO ASSUME FOR IT, ANY OTHER LIABILITY IN CONNECTION WITH THE SALE OF STACK-ON'S FIRE RESISTANT STEEL SAFES.

STACK-ON WILL NOT, UNDER ANY CIRCUMSTANCES, BE LIABLE TO THE INITIAL CONSUMER FOR ANY INCIDENTAL, CONSEQUENTIAL, SPECIAL, EXEMPLARY, OR PUNITIVE DAMAGES ARISING OUT OF THE PURCHASE OR USE OF ANY STACK-ON PRODUCTS, INCLUDING THE FIRE RESISTANT STEEL SAFES. STACK-ON'S LIABILITY FOR ANY BREACH OF THIS WARRANTY SHALL BE LIMITED EXCLUSIVELY TO REPAIR OR REPLACEMENT OF THE DEFECTIVE PRODUCT, AS DESCRIBED ABOVE, OR A REFUND OF THE PURCHASE PRICE OF THE PRODUCT. IN NO EVENT SHALL STACK-ON'S OBLIGATION UNDER THIS WARRANTY EXCEED THE PRICE OF THE PRODUCT.

THIS WARRANTY GIVES YOU SPECIFIC LEGAL RIGHTS. YOU MAY ALSO HAVE OTHER RIGHTS WHICH VARY FROM STATE TO STATE.

Please send your claim pursuant to the above guarantee or warranty in writing by regular mail or email to:

Stack-On Products Co.  
Attn.: Customer Service Department  
1360 North Old Rand Road  
Wauconda, IL 60084  
customerservice@stack-on.com

Be sure to include:

- ❖ Your name and address
- ❖ A description of the warranty claim, fire or theft
- ❖ The model number and photographs of the safe
- ❖ The serial number off the front or back of the safe
- ❖ A copy of the report from the fire department, police or insurance company within 30 days of damage (applies to units damaged by theft or fire)
- ❖ Proof of purchase information of the safe

**This product is not designed for the storage of computer disks, CDs, DVDs, audio-visual materials or photographs/negatives.**

08/07

|   |                   |
|---|-------------------|
| <p><b>IMPORTANT</b></p> <ul style="list-style-type: none"> <li>● Notez le numéro des clés.</li> <li>● Notez le numéro de série situé sur le coin inférieur droit de la porte.</li> <li>● Notez les numéros de votre combinaison personnelle.</li> <li>● Gardez les clés et la combinaison dans un endroit sûr, hors de portée des enfants. Ne pas entreposer les clés, la batterie extérieure ou le présent document dans le coffre.</li> </ul> | No de clé         |
|   | No de série       |
|   | Votre combinaison |

## PREMIÈRE ÉTAPE

En déballant votre coffre, vous trouverez les clés, les piles (4 piles AA de 1,5 V) et une batterie externe dans un emballage en mousse.

## OUVERTURE DU COFFRE LA PREMIÈRE FOIS

1. Installez les quatre (4) piles AA de 1,5 V dans la boîte de la batterie.
2. Branchez la batterie dans le trou à gauche du panneau de contrôle. (figure 1) L'écran bleu affichera " PRÊT " et ensuite le mode en attente.
3. Appuyez sur la touche " # ". L'écran deviendra bleu et vous aurez 5 secondes pour entrer le code du fabricant.
4. Entrez la combinaison du fabricant ( 1 2 3 4 ) et appuyez sur la touche " # " pour confirmer le code. L'écran bleu affichera " OUVERT ". Tournez le cadran dans le sens des aiguilles d'une montre et tirez sur la porte. Vous disposez de 5 secondes pour tourner le cadran ou vous devrez recommencer à l'étape 3.

NOTA : Une autre façon d'ouvrir le coffre est d'utiliser la clé de dépannage. Référez-vous à la section Clé de dépannage.

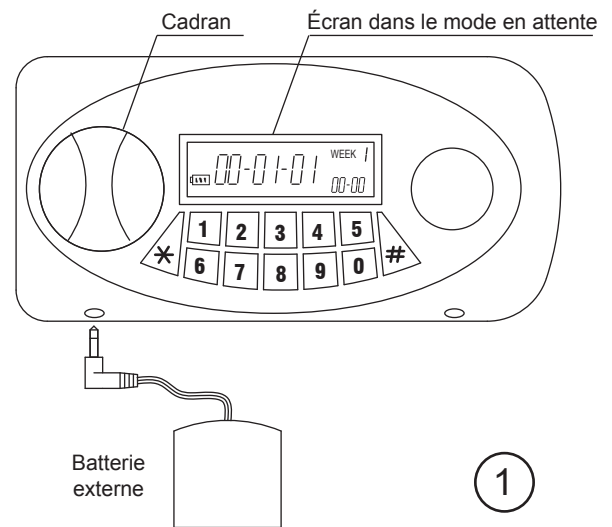

## INSTALLATION DES PILES DANS LE COFFRE

Maintenant que la porte est ouverte pour la première fois, la prochaine étape est d'installer les piles dans la porte du coffre. Vous pouvez utiliser les piles de la batterie externe dont vous vous êtes servi pour ouvrir la porte ou vous procurer une deuxième série de piles alcalines AA de 1,5 V.

Branchez d'abord la batterie externe. Ne conservez pas la batterie externe dans le coffre. Vous aurez peut-être besoin de la batterie externe pour ouvrir le coffre à un autre moment. Ouvrez le compartiment des piles à l'arrière de la porte et installez les piles. L'écran bleu affichera " PRÊT " et ensuite le mode en attente. Gardez la porte ouverte et procédez à la prochaine étape de la programmation de votre combinaison.

NOTA : Chaque fois que vous changerez les piles, vous devrez ajuster l'heure et la date. Votre combinaison personnelle restera la même.

## PROGRAMMATION DE VOTRE COMBINAISON

Vous êtes maintenant prêt à programmer votre combinaison. Pour des fins de sécurité, vous devez reprogrammer votre coffre en changeant la combinaison préétablie par le fabricant. Gardez la porte ouverte tout au long de la programmation de la combinaison. Ne fermez pas la porte avant d'avoir essayé la combinaison à plusieurs reprises, et après avoir écrit votre combinaison sur le présent formulaire.

1. Appuyez sur la touche " # " et entrez la combinaison du fabricant ( 1 2 3 4 ), suivie de la touche " # " pour confirmer la combinaison. L'écran devrait afficher " OUV ERT ".
2. Dans les prochaines 7 secondes, appuyez sur la touche " \* " et entrez votre propre combinaison personnelle (4 à 8 chiffres), suivie de la touche " # " pour confirmer la combinaison. L'écran affichera " INTO ", votre combinaison personnelle aura été enregistrée.  
NOTA : Si vous laissez plus de 5 secondes entre chaque touche, l'écran bleu s'éteindra et vous devrez recommencer.
3. Vérifiez votre nouvelle combinaison à plusieurs reprises. Appuyez sur la touche " # " et entrez votre nouvelle combinaison suivie de la touche " # ". L'écran affichera " OUVERT ". Tournez le cadran dans le sens des aiguilles d'une montre afin de retirer le boulon d'arrêt.
4. Vous pouvez reprogrammer une nouvelle combinaison en retournant à l'étape 1 et en utilisant votre combinaison actuelle plutôt que la combinaison du fabricant.
5. Si vous avez oublié ou avez perdu votre combinaison, vous devrez utiliser le BOUTON DE REMISE À ZÉRO pour reprogrammer une nouvelle combinaison. D'abord, vous devez ouvrir le coffre à l'aide de la clé de dépannage (référez-vous à la section Clé de dépannage). Après avoir ouvert la porte, pressez sur le BOUTON DE REMISE À ZÉRO situé à l'arrière de la porte et suivez les étapes 2 à 3 précédentes.

## CARACTÉRISTIQUES PARTICULIÈRES AU MOMENT D'OUVRIR LA PORTE

1. Au moment où vous entrez la combinaison, si vous faites une erreur ou entrez un mauvais numéro, vous pourrez effacer ce numéro en appuyant sur la touche " ✖ ". Chaque fois que vous appuyez sur la touche " ✖ ", un autre chiffre est effacé. Après avoir effacé le chiffre erroné, vous pouvez ensuite enfoncer la bonne touche.

NOTA : Pour plus de sécurité, si une combinaison incorrecte est entrée à trois reprises, une alarme retentira pendant 60 secondes. L'alarme peut être désactivée en entrant la bonne combinaison.

2. Pour plus de sécurité, vous pouvez programmer le verrou pour qu'il n'affiche pas à l'écran les numéros de la combinaison pendant que vous les entrez. Appuyez sur la touche " # " et ensuite la touche " ✖ " avant d'entrer votre combinaison. Vous verrez que les chiffres affichés seront des zéros. Cette fonction n'est que temporaire. Vous devrez la répéter chaque fois que vous ouvrez le coffre si vous souhaitez bloquer l'affichage des numéros de la combinaison.

3. Vous pouvez désactiver le signal sonore du clavier en tapant sur le clavier le code ✖633 # ou réactiver le signal en tapant le code ✖66 #.

## AJUSTEMENT DE LA DATE ET DE L'HEURE

La figure 2 montre l'écran dans le mode en attente après l'installation des piles. Pour ajuster la date et l'heure, pressez d'abord la touche " ✖ ". L'écran deviendra bleu et les chiffres de l'année clignoteront. Entrez l'année en appuyant sur les touches " 8 " ou " 0 " avant que l'écran ne revienne au mode en attente. La touche " 8 " augmente les chiffres et la touche " 0 " les réduit.

Pendant que l'écran est bleu, appuyez sur la touche " # ", ce qui vous permettra d'aller au prochain champ. Entrez ensuite l'information souhaitée dans chaque champ et appuyez sur la touche " # " pour vous déplacer d'un champ à l'autre.

Le chiffre " SEMAINE " représente les sept jours de la semaine.



## CONSULTATION DES DONNÉES PAR RAPPORT À L'OUVERTURE DE LA PORTE

Vous pouvez revoir la date et l'heure des quatorze (14) dernières fois où la porte a été ouverte.

1. Entrez d'abord la combinaison pour ouvrir la porte. L'écran bleu affichera " OUVERT ". Après la disparition du mot " OUVERT " et avant que l'écran ne redevienne bleu, appuyez sur la touche " 0 ". La date de la dernière fois où la porte a été ouverte s'affichera pendant 2 secondes suivi du temps où elle est restée ouverte à ce moment. En dernier lieu, le mot " PASSE " apparaîtra.
2. Avant la disparition du mot " PASSE " de l'affichage, appuyez à nouveau sur la touche " 0 ". La prochaine date, le temps d'ouverture et le mot " PASSE " s'afficheront. Continuez d'appuyer sur la touche " 0 " pendant l'affichage du mot " PASSE " pour revoir les données des quatorze (14) dernières ouvertures de la porte.

## CLÉ DE DÉPANNAGE

Une " clé de dépannage " a été ajoutée au cas où vous auriez oublié ou perdu votre code de sécurité. Vous pouvez également utiliser la clé de dépannage pour ouvrir le coffre la première fois.

1. Retirez d'abord la plaque de couverture située du côté droit du panneau de contrôle en insérant la fiche de la batterie externe dans le trou droit situé au bas du panneau de contrôle (figure 3). La batterie externe ne requiert pas de piles pour l'instant. La fiche pousse une tige qui relâche le couvercle.

NOTA : Le couvercle possède une patte plus longue sur la partie inférieure. Lorsque vous remplacez le couvercle, cette patte doit être placée en bas.

2. Insérez la clé de dépannage dans la serrure. La clé porte le même numéro que le verrou. Tournez la clé dans le sens contraire des aiguilles d'une montre et maintenez-la en place.
3. Tournez le cadran dans le sens des aiguilles d'une montre et tirez sur la porte.

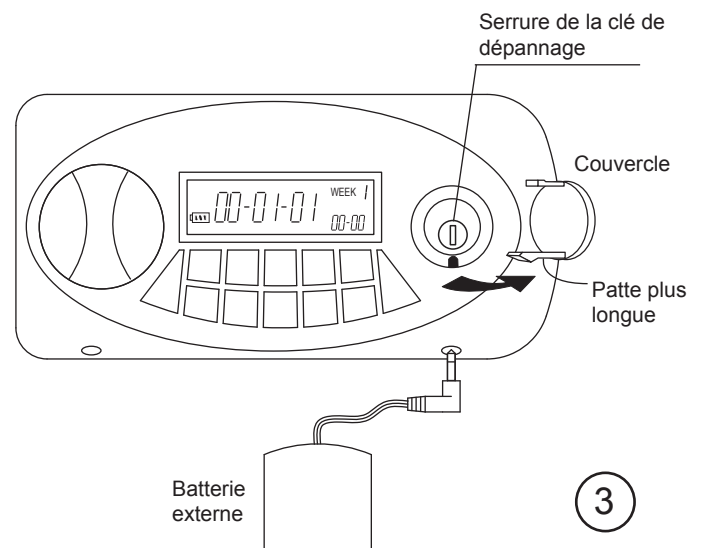

**IMPORTANT :** Si vous avez oublié ou perdu votre combinaison et que vous souhaitez reprogrammer une nouvelle combinaison, vous devrez utiliser le BOUTON DE REMISE À ZÉRO situé à l'arrière de la porte. Voir l'étape 5 sous la rubrique " PROGRAMMATION DE VOTRE COMBINAISON ".

## PILES FAIBLES

Le symbole de la pile (figure 4) situé sur le panneau d'affichage vous indiquera si les piles sont faibles et si elles doivent être changées. Lorsque vous entrez votre combinaison, l'affichage indiquera également " BATTERIE FAIBLE " si les batteries doivent être chargées.

Si les piles situées à l'intérieur du coffre sont vides, vous pouvez ouvrir le coffre à l'aide de la clé de dépannage ou en utilisant la batterie externe. (Voir la section appropriée)

Remplacez toutes les quatre (4) piles AA de 1,5 V. NOTA : Chaque fois que vous changez les piles, vous devez ajuster la date et l'heure. Votre combinaison personnelle restera la même.

Dans des conditions d'utilisation normale, les piles devraient durer environ un an.



Pleine charge



Faible

4

## ALARME DE VIBRATION

Ce coffre est également muni d'une alarme qui retentira si le coffre est déplacé pendant que l'alarme est activée. Pour activer cette caractéristique, entrez le code \*999 #.

Lorsque le coffre est ouvert avec la bonne combinaison, cette alarme est désactivée pendant 5 minutes. L'alarme se réactivera après 5 minutes et pourra retentir si le coffre est déplacé ou si la porte est claquée. Si l'alarme est activée, vous pouvez la désactiver en entrant correctement votre combinaison en ouvrant à nouveau la porte.

Pour désactiver cette caractéristique, suivez la procédure d'ouverture de la porte avec votre combinaison et, dans les 7 secondes qui suivent, entrez le code \*111 #.

## CHOIX DE L'EMPLACEMENT

Votre coffre de sécurité devrait être installé dans un endroit isolé, sec et sûr. Pour une plus grande sécurité, le coffre devrait être fixé à une surface solide.

## FIXEZ LE COFFRE

Situez les deux (2) trous de montage au fond à l'intérieur du coffre sous le papier collant (figure 5). Vous devrez percer l'isolant du coffre à l'aide d'une perceuse. Percez l'isolant en utilisant un foret du même diamètre que le matériel de fixation que vous utiliserez. IMPORTANT : Les attaches que vous utiliserez doivent remplir complètement le trou que vous avez percé dans l'isolant. (figure 6) Vous devez utiliser le matériel de fixation après avoir percé les trous, sans quoi le classement de résistance au du coffre sera annulé.

Marquez l'emplacement des trous sur la surface de montage. Percez le trou selon le diamètre et la profondeur appropriés en fonction du type de matériel utilisé et du type de surface de montage. Fixez le coffre à l'aide des attaches. (figure 5)

NOTA : Le coffre doit être placé à la verticale et à l'endroit pour permettre au mécanisme de verrouillage de fonctionner adéquatement.

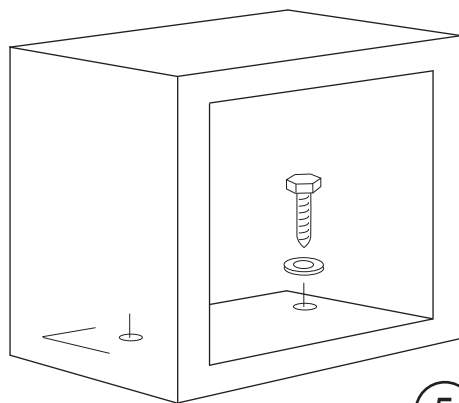

5

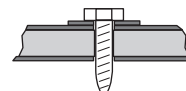

6

## IMPORTANT

Gardez votre combinaison et les clés en lieu sûr, hors de portée des enfants. Gardez le présent document portant le numéro de série, la combinaison et les numéros des clés dans un endroit sûr, à l'écart du coffre. Vous aurez besoin du numéro de série, pour obtenir un jeu de clés de remplacement.

Pour obtenir un jeu de clés de remplacement, suivez les directives sur le formulaire joint.

**Demande de clés pour les armoires de sécurité et les coffres-forts  
ou demande de combinaison**

" Ceci n'est pas un formulaire d'inscription "

Il faut procéder à une vérification du contrôle de possession avant de vous envoyer une clé de remplacement ou de confirmer la combinaison de votre armoire de sécurité.

**Pour recevoir une clé de remplacement ou obtenir la combinaison de votre armoire de sécurité :**

1.  Remplissez le formulaire qui suit et faites-le parvenir à Stack-On Products.
2.  Envoyez une copie de votre permis de conduire valide avec le formulaire.
3.  Envoyez une copie du reçu indiquant l'achat original.
4.  Le propriétaire de l'armoire de sécurité ou du coffre-fort doit signer le formulaire.
5.  La signature du propriétaire doit être notariée.
6.  Envoyez 10 \$ pour une clé de remplacement ou une combinaison. Ce montant peut être payé par chèque, MasterCard ou Visa.
7.  Envoyez tous les renseignements à :  Stack-On Products Company  
      1360 N. Old Rand Road  
P.O. box 489  
Wauconda, IL 60084

No de série \_\_\_\_\_ Numéro de clé (le cas échéant) \_\_\_\_\_

Dimensions de l'unité \_\_\_\_\_

Description de l'unité \_\_\_\_\_

Nom du propriétaire \_\_\_\_\_ Date d'achat \_\_\_/\_\_\_/\_\_\_

Adresse du propriétaire \_\_\_\_\_ No d'appartement \_\_\_\_\_

Ville \_\_\_\_\_ Province \_\_\_\_\_ Code postal \_\_\_\_\_

Téléphone: (\_\_\_\_) \_\_\_\_\_ Télécopieur: (\_\_\_\_) \_\_\_\_\_

Courriel du propriétaire: \_\_\_\_\_

Signature du propriétaire \_\_\_\_\_ Signature du notaire \_\_\_\_\_

Mon mandat expire le: \_\_\_/\_\_\_/\_\_\_ Sceau du notaire

**SERVICE DEMANDÉ**

Confirmation de la combinaison:  Oui  Non

Frais de 10 \$ pour ce service

Clé de remplacement:  Oui  Non

Frais de 10 \$ pour ce service

Renseign. carte de crédit (encerclez votre choix) MasterCard    Visa

Date d'expiration: \_\_\_/\_\_\_/\_\_\_ Numéro de la carte: \_\_\_\_\_

Numéro d'identification de la carte de crédit (figurant à l'endos de la carte, trois derniers chiffres sur la bande de signature) \_\_\_\_\_

9/07

**COFFRE-FORT RÉSISTANT AU FEU STACK-ON  
GARANTIE À VIE LIMITÉE ET GARANTIE DE CINQ ANS LIMITÉE  
(Valide seulement sur les achats en Amérique du Nord)**

Si votre coffre d'acier résistant au feu Stack-On est endommagé par le feu ou lors d'un vol et que vous en êtes le premier propriétaire, Stack-On réparera ou remplacera le coffre gratuitement (à sa discrétion). Si Stack-On décide de réparer le coffre, la réparation pourra être effectuée par un technicien de votre localité autorisé par Stack-On. Selon l'étendue des dommages, Stack-On pourrait demander de renvoyer le coffre à l'usine pour le réparer. Si le coffre doit être renvoyé à l'usine, Stack-On assumera les frais de transport du coffre aller-retour. En cas de remplacement du coffre, Stack-On assumera les frais de transport. La présente garantie ne couvre pas le coût de la main-d'œuvre pour l'enlèvement ou l'installation du coffre et de son contenu. Le fait de réparer, de démonter ou d'altérer le produit sans l'approbation ou sans instructions écrites préalables de Stack-On annulera la présente garantie. La présente garantie ne couvre pas les biens personnels dans le coffre.

De plus, les coffres d'acier résistants au feu Stack-On sont garantis exempts de défauts de matériel ou de fabrication pour une période de cinq (5) ans à partir de la date de l'achat original par un consommateur. Cette garantie s'applique seulement au premier acheteur. Si vous croyez que votre coffre d'acier résistant au feu Stack-On montre un défaut de matériel ou de fabrication au cours de la période de garantie de cinq ans, veuillez communiquer avec notre service à la clientèle à l'adresse ci-après de la manière indiquée. Si Stack-On a été adéquatement avisée du problème au cours de la période de garantie de cinq ans et, qu'après inspection, elle confirme le problème, Stack-On fournira les pièces de réparation ou échangera le produit sans frais, ou remboursera le prix d'achat du produit.

LA PRÉSENTE GARANTIE NE S'APPLIQUE PAS AUX PRODUITS, OU À TOUTE PIÈCE D'UN PRODUIT, QUI ONT ÉTÉ ENDOMMAGÉS À LA SUITE D'UN USAGE EXCESSIF, ACCIDENTEL, NÉGLIGENT, ABUSIF, D'UNE MAUVAISE UTILISATION, D'UN ENTRETIEN INCORRECT, D'ALTÉRATIONS OU DE RÉPARATIONS PAR QUICONQUE AUTRE QU'UN REPRÉSENTANT DE STACK-ON.

CETTE GARANTIE EST EXCLUSIVE ET REJETTE FORMELLEMENT TOUTE AUTRE GARANTIE EXPRIMÉE OU SUGGÉRÉE, Y COMPRIS LES GARANTIES DE QUALITÉ MARCHANDE ET D'ADAPTATION À UNE FIN PARTICULIÈRE, QUI, PAR LA PRÉSENTE, SONT DÉSAVOUÉES ET EXCLUES. STACK-ON NE SERA PAS ASSUJETTIE À TOUTE AUTRE OBLIGATION OU RESPONSABILITÉ. STACK-ON N'ASSUME, NI N'AUTORISE PERSONNE D'AUTRE À ASSUMER POUR ELLE, UNE QUELCONQUE RESPONSABILITÉ RELIÉE À LA VENTE DES COFFRES D'ACIER RÉSISTANTS AU FEU DE STACK-ON.

EN AUCUNE CIRCONSTANCE, STACK-ON NE SERA RESPONSABLE ENVERS LE CLIENT INITIAL DE TOUT DOMMAGE, CONSÉCUTIF, INDIRECT, SPÉCIAL, EXEMPLAIRE OU PUNITIF PROVENANT DE L'ACHAT OU DE L'UTILISATION DE TOUT PRODUIT DE STACK-ON, NOTAMMENT LE COFFRE D'ACIER RÉSISTANT AU FEU. LA RESPONSABILITÉ DE STACK-ON POUR TOUTE VIOLATION À CETTE GARANTIE SE LIMITERA EXCLUSIVEMENT À LA RÉPARATION OU AU REMPLACEMENT DU PRODUIT DÉFECTUEUX, TEL QUE DÉCRIT PLUS HAUT, OU AU REMBOURSEMENT DU PRIX D'ACHAT DU PRODUIT. L'OBLIGATION DE STACK-ON EN VERTU DE LA PRÉSENTE GARANTIE N'EXCÉDERA JAMAIS LE PRIX DU PRODUIT.

LA PRÉSENTE GARANTIE VOUS ACCORDE DES DROITS LÉGAUX PRÉCIS. VOUS POUVEZ POSSÉDER D'AUTRES DROITS QUI VARIENT SELON LES ÉTATS.

Veuillez envoyer toute réclamation en vertu de la présente garantie par écrit, par la poste ou par courrier électronique, à l'adresse suivante :

Stack-On Products Co.  
Attn: Customer Service Department  
1360 North Old Rand Road  
Wauconda, IL 60084  
customerservice@stack-on.com

Assurez-vous d'inclure dans votre envoi :

- ❖ Vos nom et adresse
- ❖ Une description de la réclamation au titre de la garantie, feu ou vol
- ❖ Le numéro de modèle et une photographie du coffre
- ❖ Le numéro de série sur le devant ou l'arrière du coffre
- ❖ Une copie du rapport du service d'incendie, du service de police ou de la compagnie d'assurance dans les 30 jours suivant les dommages (applicable aux coffres endommagés par le vol ou le feu)
- ❖ La preuve d'achat du coffre

**Ce produit n'a pas été conçu pour l'entreposage de disques d'ordinateur, de CD, de DVD, de matériel audio-visuel, de photographies ou de négatifs.**

### IMPORTANTE

- Registre su número de llave.
- Registre su número de serie que está ubicado en la parte derecha inferior de la puerta.
- Registre su número personal de combinación.
- Guarde las llaves y el número de combinación en un lugar seguro y apartado de los niños. No almacene las llaves, las pilas externas ni este documento dentro de la caja fuerte.

No. Llave

No. Serie

Combinación

### PARA COMENZAR

Cuando desempaque su caja fuerte, encontrará las llaves, las pilas (4 "AA" - 1,5 V cc c/u), y una pila externa empacados en hule espuma.

### PARA ABRIR LA CAJA FUERTE POR PRIMERA VEZ

1. Instale las (4) pilas "AA" de 1,5 V cc cada una en la caja para las pilas.
2. Conecte la pila externa al hoyo izquierdo del panel de control. (Figura 1) El indicador azul dirá "ALREADY" [ LISTO ] y luego pasará a modo de espera.
3. Oprima la tecla " # ". El indicador se pondrá azul y tendrá 5 segundos para ingresar la combinación de fábrica.
4. Ingrese la combinación de fábrica ( 1 2 3 4 ) y oprima la tecla " # " para confirmar la combinación. El indicador azul mostrará la palabra "OPEN" [ABRIR]. Gire la perilla en sentido de las manecillas de un reloj y jale la puerta para abrir. Tendrá 5 segundos para girar la perilla, de no hacerlo tendrá que volver a comenzar nuevamente en el paso 3.

NOTA: Una forma alterna de abrir la caja fuerte es usando la llave de emergencias. Véase la sección de la Llave de Emergencias.

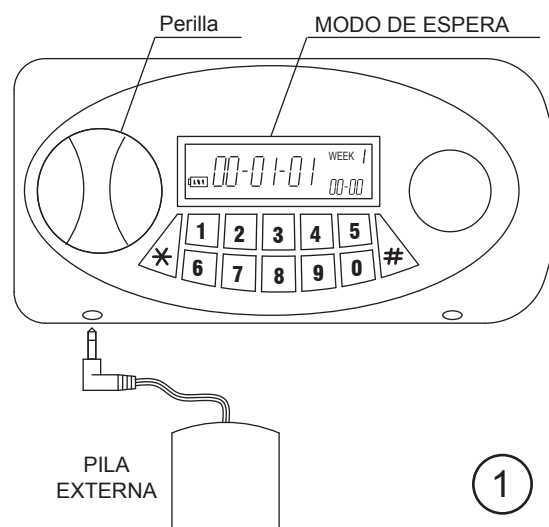

### INSTALACIÓN DE LAS PILAS

Ahora que está abierta la caja fuerte por primera vez, el próximo paso es la instalación de las pilas dentro de la puerta. Tiene la opción de usar la pila externa que utilizó al abrir la caja fuerte por primera vez o de comprar (4) pilas "AA" alcalinas de 1,5 V cc C/U.

Primero, desconecte la pila externa. No almacene la pila externa dentro de la caja fuerte. Pudiera llegar a necesitarla para abrir la caja fuerte mas adelante. Abra el compartimiento de las pilas en la parte de atrás de la puerta e instale las pilas. La pantalla azul indicará "ALREADY" [LISTO] y luego pasará a modo de espera. Mantenga la puerta abierta y siga con el siguiente paso - la programación de su número de combinación.

NOTA: Cada vez que cambie las pilas, tendrá que programar la fecha y la hora. Su número de combinación permanecerá igual.

### PROGRAMACIÓN DEL NÚMERO DE COMBINACIÓN

Ahora está listo(a) para programar su propia combinación. Para cuestiones de seguridad, debe reprogramar la combinación ya que viene con una combinación de fábrica. Mantenga la puerta abierta mientras programe su propia combinación. No cierre la puerta hasta haber probado su combinación nueva y después de haberla apuntado en esta hoja.

1. Presione la tecla " # " e ingrese la combinación de fábrica ( 1 2 3 4 ), seguida de la tecla " # " para confirmarla. La pantalla deberá indicar "OPEN" [ABRIR].
2. Oprima la tecla " \* " dentro de 7 segundos y programe su propia combinación (4-8 dígitos) seguida por la tecla " # " para confirmarla. La pantalla indicará "INTO" [PROGRAMADA] y su número de combinación quedará programado.

NOTA: Si pasan mas de 5 segundos al pulsar las teclas, la pantalla azul se apagará y tendrá que volver a comenzar.

3. Verifique su número de combinación personal varias veces. Oprima la tecla " # " e ingrese el número de combinación seguido por la tecla " # ". La pantalla indicará "OPEN" [ABRIR]. Gire la perilla en sentido de las manecillas de un reloj para retractar los cerrojos.
4. Puede cambiar su combinación siguiendo el paso 1 y utilizando su combinación actual en lugar de la combinación programada de fábrica.
5. Si olvida o pierde su número de combinación, tendrá que oprimir el botón de "RESET" [ANULAR] y programar una nueva combinación. Primero tendrá que abrir la caja fuerte con la llave de emergencias (Véase la sección referente a la Llave de Emergencias). Después de abrir la caja fuerte, oprima el botón "RESET" [ANULAR] ubicado en la parte de atrás de la caja fuerte y siga los pasos 2 y 3 arriba mencionados.

## FUNCIONES ESPECIALES AL ABRIR LA PUERTA

1. Si comete un error mientras ingresa la combinación, puede borrar el número equivocado oprimiendo la estrella " \* ". Cada vez que pulse la tecla de la estrella " \* " borrará otro número. Pulse el número correcto después de hacer esto.

NOTA: Para mayor seguridad, si se pulsa la combinación erróneamente (3) veces consecutivas, sonará la alarma durante 60 segundos. La alarma se puede apagar ingresando el número de combinación correcto.

2. Para seguridad adicional, Uds. puede programar el candado para que no muestre su número de combinación mientras lo ingresa. Oprima la tecla " # " y luego la tecla de estrella " \* " antes de ingresar su combinación. Verá sus números mostrados como ceros. Esta función es únicamente temporal. Tendrá que repetirlo cada vez que desee suprimir los números de su combinación al abrir la caja fuerte.

3. Puede apagar el "Pitido" del teclado pulsando \*633 # y puede activar el "Pitido" pulsando \*66 #.

## PROGRAMACIÓN DE LA FECHA Y HORA

La Figura (2) muestra la pantalla en modo de espera después de que haya instalado las pilas. Para programar la fecha y la hora, pulse la tecla de estrella " \* ". La pantalla se pondrá azul y mostrará los dígitos del año parpadeando. Antes de que la pantalla regrese a su modo de espera, seleccione el año pulsando las teclas " 8 " o " 0 ". El " 8 " incrementa el número y el " 0 " disminuye el número.

Mientras esté la pantalla azul, oprima la tecla " # " que lo cambiará al siguiente campo. Ingrese la información deseada en cada campo y oprima la tecla " # " para continuar moviéndose al siguiente campo.

El número de "WEEK" [SEMANA] representa los (7) días de la semana.



## REGISTRO DE APERTURAS DE LA CAJA FUERTE

Uds. puede revisar la fecha y hora de las últimas (14) veces que se ha abierto la caja fuerte.

1. Primero pulse su número de combinación para abrir la puerta. La pantalla azul indicará "OPEN" [ABRIR]. Después de que desaparezca la palabra "OPEN" y antes de que se apague la pantalla azul, oprima la tecla de " 0 ". La fecha de la última apertura se mostrará por 2 segundos, seguido por la hora en que fue abierta en esa fecha por otros 2 segundos. Finalmente, aparecerá la palabra "PASS" [PASAR].

2. Antes de que desaparezca la palabra "PASS", pulse la tecla " 0 " nuevamente. La próxima fecha, hora y "PASS" serán mostrados. Continúe pulsando el " 0 " durante la palabra "PASS" para revisar hasta 14 aperturas.

## LLAVE DE EMERGENCIAS

Ha sido provista una Llave de Emergencias en caso de olvidar o perder su combinación. También puede utilizar la llave de emergencias para abrir la caja fuerte por primera vez.

1. Quite la tapa del lado derecho del panel de control introduciendo el enchufe de la pila externa dentro del hoyo derecho en la parte de abajo del panel de control. (Figura 3) La pila externa no requiere pilas para este paso. El enchufe presiona el pasado que libera la tapa.

NOTA: La tapa tiene una pestaña mas larga en la parte de abajo. Cuando la vuelva a colocar, esta pestaña tiene que estar en la parte inferior.

2. Introduzca la llave de emergencias. Esta llave tendrá el mismo número que aquel mostrado en la carátula del candado. Gire la llave en sentido opuesto a las manecillas de un reloj hasta parar u manténgalo ahí.

3. Gire la perilla en sentido de las manecillas de un reloj y jale la puerta para abrir.

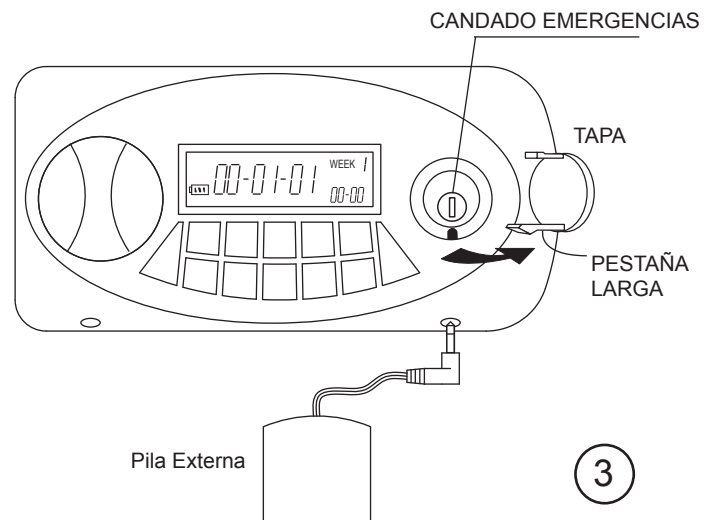

IMPORTANTE: Si ha olvidado o extraviado su número de combinación y quiere volver a programar una combinación tendrá que utilizar el botón de ANULACIÓN "RESET" ubicado en la parte de atrás de la puerta. Véase el paso 5 bajo PROGRAMACIÓN DEL NÚMERO DE COMBINACIÓN.

## PILAS DESCARGADAS

Si se enciende el símbolo (figura 4) ubicado en la pantalla, esto le indicará si las pilas están descargadas y necesitan ser reemplazadas. Cuando ingrese su combinación la pantalla mostrará "LO-BATTE" [PILAS BAJAS] si las pilas se están descargando.

Si se agotan las pilas que están adentro de la caja fuerte, puede abrir la caja fuerte utilizando la pila externa o la llave de emergencias. (Véase las secciones adecuadas para mayor información).

Reemplace todas las (4) pilas "AA" de 1,5 V cc C/U. NOTA: Cada vez que cambie las pilas tendrá que programar la fecha y hora. Su número de combinación personal permanecerá igual.

Bajo circunstancias normales, las pilas deben durar aprox. 1 año.



Pila Completa

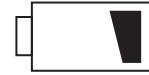

Pila descargada

4

## ALARMA POR VIBRACIÓN

Esta caja fuerte está equipada con una alarma que suena si se mueve la caja fuerte al activar la alarma. Para activar esta función, tendrá que pulsar \*999 #.

Cuando abra la caja fuerte con la combinación correcta, la alarma se anulará durante 5 minutos. Se activará la alarma después de 5 minutos y puede sonar si se mueve la caja fuerte o si se cierra la puerta. Si está activada la alarma la puede desactivar pulsando su número de combinación y volviendo a abrir la puerta.

Para desactivar esta función, abra la puerta siguiendo los pasos indicados con su número de combinación y pulse \*111 #.

## SELECCIÓN DE LA UBICACIÓN

Su caja fuerte deberá ser instalada en un lugar aislado, seco y seguro. Para mayor seguridad, fije la caja fuerte sobre una superficie sólida.

## PARA FIJAR LA CAJA FUERTE

Encuentre los dos (2) hoyos adentro de la caja fuerte en la parte inferior debajo de las etiquetas de papel. (figura 5) Será necesario que haga perforaciones a través del aislante de la caja fuerte utilizando un taladro. Taladre hoyos a través del aislante **utilizando una broca con el mismo diámetro que el diámetro de los tornillos que usará para fijar la caja fuerte**. **IMPORTANTE:** El material de fijación que utilice deben llenar el hoyo que hizo en el aislante completamente. (figura 6) Debe usar el material de fijación una vez que haya perforado la caja fuerte. Si no lo hace, se invalidará la clasificación de protección contra fuego.

Marque a través de los hoyos la ubicación de los hoyos que hará en la superficie de montaje. Taladre hoyos con el diámetro adecuado y profundidad adecuada dependiendo del tipo de tornillos y el tipo de superficie. Fije la caja fuerte con los tornillos. (figura 5)

NOTA: La caja fuerte tiene que estar en posición normal y horizontal para que funcione el mecanismo del candado adecuadamente.

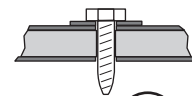
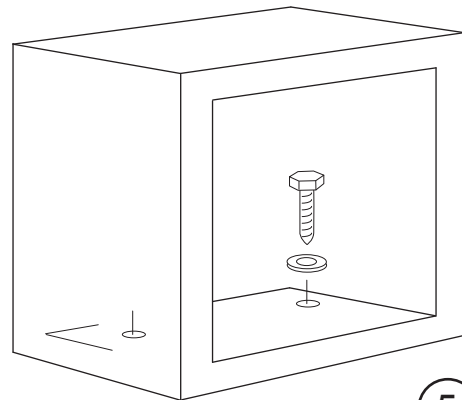

## IMPORTANTE

Mantenga su número de combinación y llaves en un lugar seguro, fuera del alcance de los niños. Guarde este documento con el número de serie, número de combinación y la llave en un lugar separado de la caja de seguridad. Si se le olvida o pierde su número de combinación, será necesario que nos proporcione el número de serie como referencia para obtener una copia del número de combinación.

Para obtener una copia de su número de combinación, siga las instrucciones en el formato anexo.

## Solicitud de Llave o de Combinación para Gabinetes de Seguridad y Cajas Fuertes

"Este no es un Formato de Registro"

Requerimos verificación del propietario para procesar esta solicitud de llave o para confirmar la combinación de su gabinete de seguridad.

**Para poder recibir su llave de reemplazo o para obtener la combinación de su gabinete de seguridad:**

1.  Llene y envíe esta solicitud a Stack-On Products.
2.  Envíe copia de su licencia de conducir junto con la solicitud.
3.  Envíe copia del recibo mostrando la fecha original de compra.
4.  El propietario del gabinete de seguridad o de la caja fuerte deberá firmar la solicitud.
5.  La firma del propietario deberá estar notariada.
6.  6. Envíe \$10.00USD (dólares) para obtener una llave de reemplazo o combinación. Aceptamos cheques personales de E.U.A., MasterCard o Visa.
7.  Envíe la información completa a:  Stack-On Products Company  
      1360 N. Old Rand Road  
P.O. box 489  
Wauconda, IL 60084

Número de Serie \_\_\_\_\_  Número de Llave (si aplica) \_\_\_\_\_

Dimensiones de la Unidad \_\_\_\_\_

Descripción de la Unidad \_\_\_\_\_

Nombre del Propietario \_\_\_\_\_ Fecha de Compra \_\_\_/\_\_\_/\_\_\_

Dirección (propietario) \_\_\_\_\_ No. Interior \_\_\_\_\_

Ciudad \_\_\_\_\_ Estado \_\_\_\_\_ C.P. \_\_\_\_\_

No. Teléfono: (\_\_\_\_) \_\_\_\_\_ No. Fax: (\_\_\_\_) \_\_\_\_\_

Correo Electrónico del Propietario: \_\_\_\_\_

Firma del Propietario \_\_\_\_\_ Firma del Notario \_\_\_\_\_

Fecha de Vencimiento de la Comisión del Notario: \_\_\_/\_\_\_/\_\_\_ Sello del Notario

### SERVICIO SOLICITADO

Conformación de la Combinación  Si  No

- Costo de \$10.00USD por este servicio

Reemplazo de Llaves   Si  No

- Costo de \$10.00USD por este servicio

Información de su tarjeta de crédito (Favor de Indicar Una): MasterCard Visa

Fecha Vencimiento: \_\_\_/\_\_\_/\_\_\_ No. Tarjeta: \_\_\_\_\_

Código de Seguridad (Al dorso de la tarjeta- - últimos 3 dígitos impresos en el área de firma) \_\_\_\_\_

**CAJA FUERTE RESISTENTE AL FUEGO STACK-ON  
GARANTÍA LIMITADA DE POR VIDA Y GARANTÍA LIMITADA DE CINCO AÑOS  
(Válida Solamente para Compras en América del Norte)**

Si su Caja Fuerte de Acero Resistente al Fuego Stack-On sufre daños debido a robo o fuego en cualquier momento mientras sea propiedad del dueño original, Stack-On reparará o reemplazará (a la discreción de Stack-On) libre de cargo su caja fuerte. Si Stack-On decide reparar la caja fuerte, dicha reparación puede ser hecha por un técnico local aprobado por Stack-On. Dependiendo de la magnitud del daño, Stack-On puede requerir que la caja fuerte se devuelva a la fábrica para reparación. Si la caja fuerte así se devuelve, Stack-On pagará el flete hasta la fábrica, así como el flete de regreso. Si la caja fuerte es reemplazada, Stack-On pagará el flete. Esta garantía no cubre los costos de mano de obra para la remoción o instalación de la caja fuerte y su contenido. Cualquier reparación, desmontaje o alteración hecha sin el previo consentimiento o instrucciones por escrito de Stack-On anulará esta garantía. Las pertenencias contenidas en la caja fuerte no están cubiertas bajo esta garantía.

Además, las Cajas Fuertes de Acero Resistentes al Fuego Stack-On están garantizadas libres de defectos de materiales y hechura por un período de cinco (5) años a partir de la fecha de la compra original por un consumidor. Esta garantía sólo se extiende al consumidor original. Si usted considera que su Caja Fuerte de Acero Resistente al Fuego Stack-On tiene un defecto de materiales o hechura durante el período de garantía de 5 años, por favor comuníquese con nuestro departamento de servicio al cliente a la dirección y en la forma indicada más abajo. Si Stack-On recibe notificación apropiada durante el período de garantía de 5 años, y después que una inspección confirme que hay un defecto, Stack-On, a su exclusiva discreción, proporcionará piezas de repuesto o cambiará el producto sin cargo alguno, o reembolsará el precio de compra del producto.

ESTA GARANTÍA NO CUBRE NINGÚN PRODUCTO, NI NINGUNA PARTE DE NINGÚN PRODUCTO, QUE HA ESTADO EXPUESTO A USO EXCESIVO, ACCIDENTE, NEGLIGENCIA, MANTENIMIENTO INCORRECTO, ALTERACIÓN O REPARACIÓN POR CUALQUIER OTRO QUE NO SEA STACK-ON, ABUSO O MAL USO.

ESTA GARANTÍA ES EXCLUSIVA Y EXPRESAMENTE EN LUGAR DE TODAS LAS DEMÁS GARANTÍAS EXPRESAS O IMPLÍCITAS, ENTRE ELLAS, LAS GARANTÍAS DE COMERCIALIZACIÓN E IDONEIDAD PARA UN PROPÓSITO EN PARTICULAR, QUE POR ESTE MEDIO SE DESCONOCEN Y EXCLUYEN. STACK-ON NO ESTÁ SUJETO A NINGUNA OTRA OBLIGACIÓN O RESPONSABILIDAD. STACK-ON NO ASUME, NI AUTORIZA A OTRA PERSONA A ASUMIR EN SU NOMBRE, NINGUNA OTRA RESPONSABILIDAD EN RELACIÓN CON LA VENTA DE LAS CAJAS FUERTES DE ACERO RESISTENTES AL FUEGO DE STACK-ON.

BAJO NINGUNA CIRCUNSTANCIA STACK-ON SERÁ RESPONSABLE ANTE EL CONSUMIDOR INICIAL POR CUALESQUIER DAÑOS INCIDENTALES, EMERGENTES, ESPECIALES, PUNITIVOS O PENALES QUE SURGIEREN DE LA COMPRA O USO DE CUALQUIER PRODUCTO STACK-ON, INCLUSIVE LAS CAJAS FUERTES DE ACERO RESISTENTES AL FUEGO. LA RESPONSABILIDAD DE STACK-ON POR CUALQUIER INCUMPLIMIENTO DE ESTA GARANTÍA SE LIMITARÁ EXCLUSIVAMENTE A LA REPARACIÓN O REEMPLAZO DEL PRODUCTO DEFECTUOSO, SEGÚN SE DESCRIBE ANTERIORMENTE, O A UN REEMBOLSO DEL PRECIO DE COMPRA DEL PRODUCTO. EN NINGÚN CASO, LA OBLIGACIÓN DE STACK-ON BAJO ESTA GARANTÍA SERÁ SUPERIOR AL PRECIO DEL PRODUCTO.

ESTA GARANTÍA LE OTORGA DERECHOS LEGALES ESPECÍFICOS. USTED TAMBIÉN PUEDE TENER OTROS DERECHOS QUE VARÍAN DE UN ESTADO AL OTRO.

Por favor, envíe por escrito su reclamación de conformidad con la garantía que antecede por correo regular o correo electrónico a: Stack-On Products Co.

Attn.: Customer Service Department  
1360 North Old Rand Road  
Wauconda, IL 60084  
customerservice@stack-on.com

Cerciórese de incluir:

- \* Su nombre y dirección
- \* Una descripción de la reclamación de garantía, fuego o robo
- \* El número de modelo y una fotografía de la caja fuerte
- \* El número de serie del frente o de la parte de atrás de la caja fuerte
- \* Una copia del informe del departamento de bomberos, policía o de la compañía de seguro dentro de los 30 días posteriores al daño (se aplica a las unidades dañadas por robo o fuego)
- \* Información de la prueba de compra de la caja fuerte

Este producto no está diseñado para almacenar discos de computadoras, CD, DVD, materiales audiovisuales ni fotografías/negativos.