



INSTRUCTIONS:
UTV BENCH SEAT COVER

MODE D'EMPLOI :
HOUSSE POUR BANQUETTE DE VUTT

INSTRUCCIONES:
FORRO PARA ASIENTO TIPO BANCO DE VUTT*

***VEHÍCULO UTILITARIO TODO TERRENO**

INSTRUCTIONS: UTV BENCH SEAT COVER

⚠ CAUTION

Be sure that your seat covers do not interfere with the controls of your UTV.

⚠ WARNING

Do not transport an installed seat cover on an open trailer or truck. The seat cover could get damaged, could damage UTV and/or possibly come off in traffic possibly causing injury and/or damage to other property.

⚠ WARNING

Warranty void if installed seat cover is transported on an open trailer or truck.



Installation

Refer to your vehicle operator's manual for proper instruction on how to remove or tilt your seats before installation of your cover.

If your UTV has head rests, attach the head rest covers with the rip-and-grip straps.

Slip your seat cover over the seat bottom and connect the rip-and-grip straps to each other for a secure fit (Fig 1).

Make sure the cover does not interfere with reinstallation of your seat bottom.

If your seat back cover has elastic cord and hooks, insert the hook(s) across the back into either the D-ring(s) or elastic cord for a tight fit (Fig 2).

Slip your seat cover over your seat back. If your seat back cover has cord locks, pull them tight to adjust the fit [A].

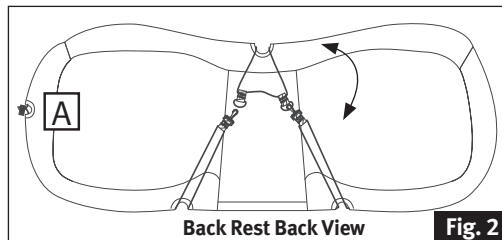
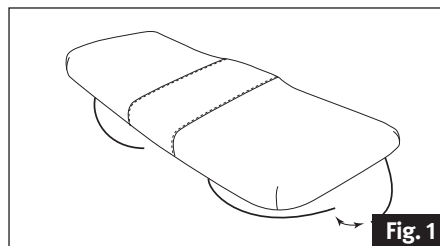
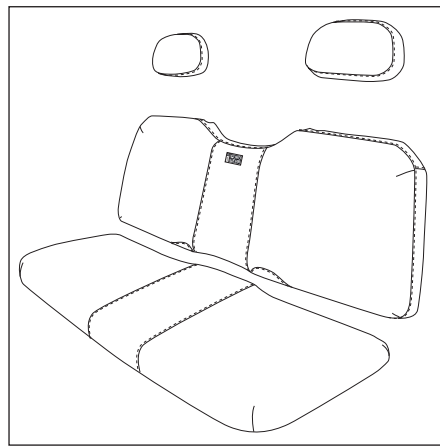

Cleaning

Clean your seat covers with a soft brush and warm water. DO NOT USE SOAP as it can damage the protective coatings on the fabric. Air dry.

Storage

To avoid mildew be sure that your seat covers are completely dry before you store them for an extended period in an enclosed area.

- DO NOT USE SOAP
NE PAS UTILISER DE SAVON
NO USAR JABÓN
- DO NOT PACK WET
NE PAS RANGER MOUILLÉ
NO GUARDAR HÚMEDO
- NOT WATERPROOF
NON IMPERMÉABLE
NO ES IMPERMEABLE
- NO TOOLS REQUIRED
AUCUN OUTIL NÉCESSAIRE
NO REQUIERE HERRAMIENTAS
- NO BLEACH
NE PAS JAVELLISER
NO USAR LEJÍA
- LINE DRY
ÉTENDRE MOUILLÉ
COLGAR PARA SECAR
- DO NOT IRON
NE PAS REPASSER
NO PLANCHAR

MODE D'EMPLOI : HOUSSE POUR BANQUETTE DE VUTT



⚠ ATTENTION

Assurez-vous que les housses de siège ne gênent pas le fonctionnement des commandes du VUTT.

⚠ AVERTISSEMENT

Ne pas transporter un véhicule sur une remorque ouverte ou sur un camion découvert sans d'abord retirer la housse de siège. La housse de siège pourrait subir des dommages, endommager le VUTT ou même être éjectée sur la chaussée durant son transport, causant ainsi des blessures et des dommages matériels.

⚠ AVERTISSEMENT

Le transport d'un véhicule muni de sa housse de siège sur une remorque ouverte ou sur un camion découvert entraînera l'annulation de la garantie.



Installation

Reportez-vous au manuel d'utilisation du véhicule pour savoir comment retirer ou incliner les sièges avant l'installation de la housse.

Si votre VUTT possède des repose-têtes, fixez les repose-têtes à l'aide des bandes autoagrippantes.

Enfilez la housse du siège et faites correspondre les bandes autoagrippantes (Fig. 1).

Assurez-vous que la housse ne gêne pas l'installation du siège lorsque vous le remettez en place.

Si la housse du dossier possède des cordons et des crochets, insérez le(s) crochet(s) situés au dos, dans les anneaux en forme de D ou dans les cordons élastiques afin de bien ajuster la housse (Fig. 2).

Si la housse du dossier possède des serre-cordons, tirez pour serrer afin d'ajuster la housse [A].

Nettoyage

Nettoyez les housses de siège avec une brosse à soies douces et de l'eau tiède. N'UTILISEZ PAS DE SAVON car vous risquez d'endommager le revêtement protecteur de la toile. Laissez sécher les housses de siège à l'air libre.

Remisage

Pour éviter toute apparition de moisissure, assurez-vous que les housses de siège sont complètement sèches avant de les remiser dans un endroit fermé pour une longue période.

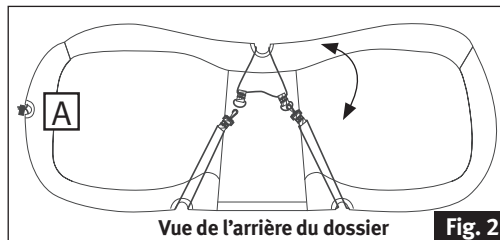
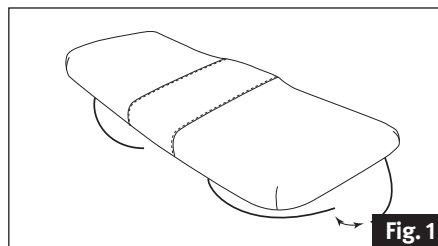
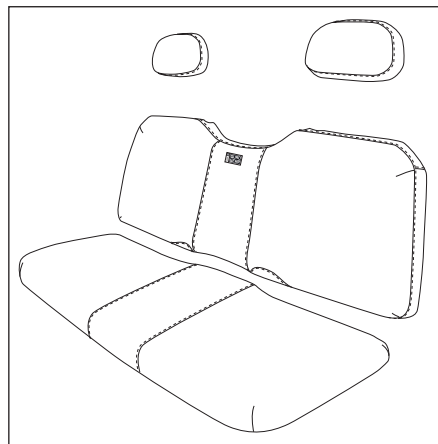

- DO NOT USE SOAP
NE PAS UTILISER DE SAVON
NO USAR JABÓN
- DO NOT PACK WET
NE PAS RANGER MOUILLÉ
NO GUARDAR HÚMEDO
- NOT WATERPROOF
NON IMPERMEABILE
NO ES IMPERMEABLE
- NO TOOLS REQUIRED
AUCUN OUTIL NÉCESSAIRE
NO REQUIERE HERRAMIENTAS
- NO BLEACH
NE PAS JAVELLISER
NO USAR LEJÍA
- LINE DRY
ÉTENDRE MOUILLÉ
COLGAR PARA SECAR
- DO NOT IRON
NE PAS REPASSER
NO PLANCHAR

INSTRUCCIONES: FORRO PARA ASIENTO TIPO BANCO DE VUTT



⚠ PRECAUCIÓN

Asegúrese de que los forros del asiento no interfieran con los controles del VUTT.

⚠ ADVERTENCIA

No se debe transportar el vehículo con la cubierta instalada en un remolque o camión abierto. La cubierta del VUTT puede dañarse, puede dañar el vehículo o el estuche puede desprenderse en el trayecto posiblemente causando lesiones personales o daños a la propiedad de terceros.

⚠ ADVERTENCIA

La garantía queda anulada si la cubierta está instalada en el vehículo durante el transporte en remolque o camión.



Instalación

Consulte el manual del operador del vehículo para obtener las instrucciones apropiadas para desinstalar o inclinar los asientos antes de instalar el forro.

Si el VUTT tiene reposa cabezas, instale las cubiertas de los reposa cabezas con las correas de gancho y lazo.

Deslice el forro del asiento sobre la base del asiento y conecte las correas de gancho y lazo una con otra para un ajuste seguro [Fig. 1]

Asegúrese de que el forro no interfiera con la reinstalación del asiento.

Si la cubierta del respaldar tiene cuerda elástica y ganchos, inserte el o los ganchos a través del respaldar con el o los anillos D o la cuerda elástica para ajustar firmemente (Fig. 2).

Si la cubierta del respaldar tiene seguros de cuerda, jálelos firmemente para ajustar [A].

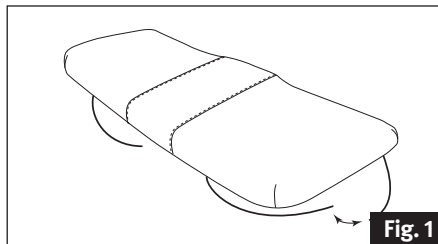
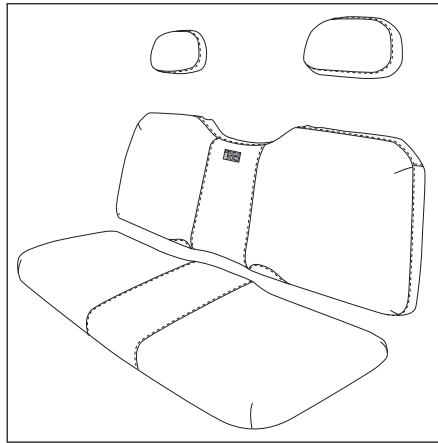

Limpieza

Limpie los forros del asiento con un cepillo suave y agua tibia. NO USE JABÓN ya que puede dañar el recubrimiento protector del material. Deje secar los forros al aire libre.

Almacenamiento

Para evitar cualquier posibilidad de moho, asegúrese de que los forros para asientos estén completamente secos antes de almacenarlos en un recinto cerrado por un período prolongado de tiempo.

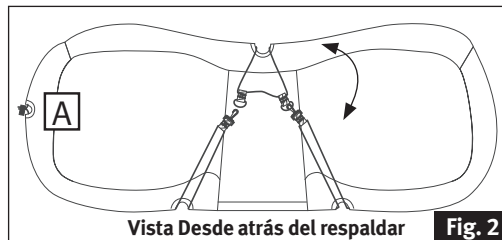

- DO NOT USE SOAP
NE PAS UTILISER DE SAVON
NO USAR JABÓN
- DO NOT PACK WET
NE PAS RANGER MOUILLÉ
NO GUARDAR HÚMEDO
- NOT WATERPROOF
NON IMPERMÉABLE
NO ES IMPERMEABLE
- NO TOOLS REQUIRED
AUCUN OUTIL NÉCESSAIRE
NO REQUIERE HERRAMIENTAS
- NO BLEACH
NE PAS JAVELLISER
NO USAR LEJÍA
- LINE DRY
ÉTENDRE MOUILLÉ
COLGAR PARA SECAR
- DO NOT IRON
NE PAS REPASSER
NO PLANCHAR