

Operating Instructions & Parts Manual

OMEGALIFT™

EQUIPMENT

Stands Behind The Professionals

Engine Stand and Foldable Engine Stand

Model
30750
31250
31256 (w/ worm gear)

Capacity
750 lb.
1250 lb.
1250 lb.

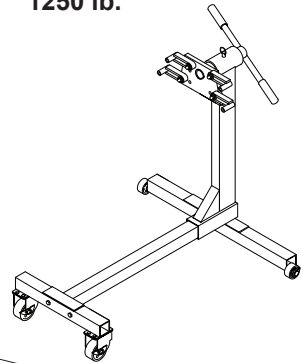
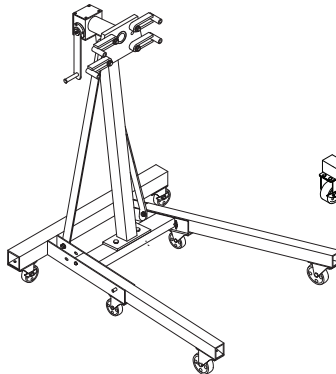
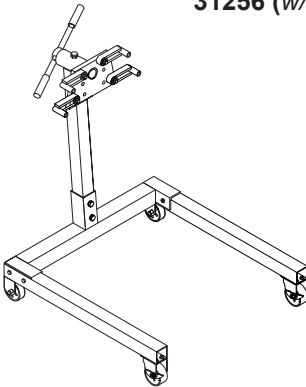

⚠WARNING

To avoid crushing and related injuries:



NEVER work on, under or around a load supported only by engine crane. **ALWAYS** use adequately rated engine stand.



This is the safety alert symbol. It is used to alert you to potential personal injury hazards. Obey all safety messages that follow this symbol to avoid possible injury or death.

- ⚠ **WARNING:** Cancer and Reproductive Harm.
- ⚠ **AVERTISSEMENT:** Cancer et dommages au système reproducteur.
- ⚠ **ADVERTENCIA:** Cáncer y daño reproductivo.

www.P65Warnings.ca.gov

SFA Companies

<http://www.omegalift.com>

Read this manual and follow all the Safety Rules and Operating Instructions before using this product.

Printed in China
30750-M0_082020

SAFETY and GENERAL INFORMATION

Save these instructions. For your safety, read, understand, and follow the information provided with and on this engine stand before using. The owner and/or operator of this equipment shall have an understanding of engine stand and safe operating procedures before attempting to use. The owner and/or operator shall be aware that the use and repair of this product may require special skills and knowledge. Instructions and safety information shall be conveyed in the operator's native language before use of this engine stand is authorized. If any doubt exists as to the safe and proper use of this product, remove from service immediately.

Inspect before each use. Do not use if broken, bent, cracked, or damaged parts (including labels) are noted. Any engine stand that appears damaged in any way, operates abnormally or is missing parts, shall be removed from service immediately. If you suspect that the engine stand was subjected to a shock load (a load dropped suddenly, unexpectedly upon it), immediately discontinue use until it has been checked by a factory authorized service center (contact distributor or manufacturer for list of authorized service centers). It is recommended that an annual inspection be done by qualified personnel. Labels and owner's manuals are available from manufacturer.

PRODUCT DESCRIPTION

This Engine Stand is designed to safely support a rated capacity engine during that time that the engine is being rebuilt or repaired.



WARNING: *Do not use this device for any purpose other than that for which it is expressly intended.*

SPECIFICATIONS

Model	Capacity	Base Size (L x W)	Overall Height	Head Plate (L x H x Thickness)	Wheel Diameter
30750	750 lb.	31-1/2" x 31-1/2"	33-1/2"	(7-5/8" - 10-1/4") x 6-1/2" x 3/4"	Front: 3" Rear: 3-1/2"
31250	1250 lb.	33-3/8" x 33-7/8"	42-3/4"		3-1/2"
31256		41-3/4" x 23-5/8"	42-3/4"		

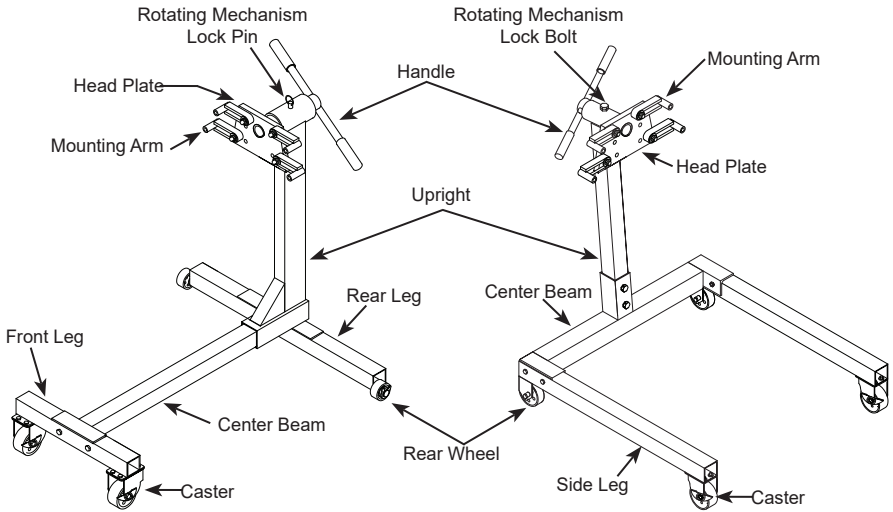

Figure 1 - Model 30750 Components

Figure 2 - Model 31250 Components

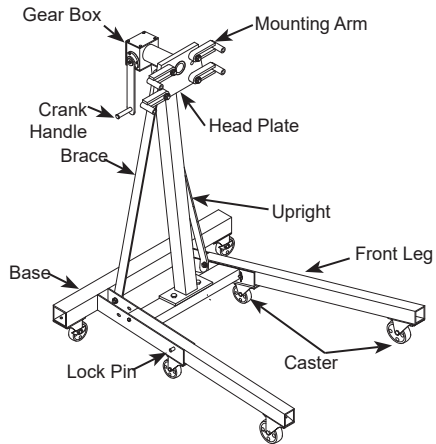

Figure 3 - Model 31256 Components

ASSEMBLY

Model 30750:

1. Attach caster (#15) to front leg (#14) with bolts, washers & and nuts (#13, 16 & 17).
2. Attach wheels (#12) to rear leg (#22) with washers & E-ring (#11 & 10).
3. Attach front leg (#14) to center beam (#21) with bolts, washers & nuts (#18, 19 & 20).
4. Attach upright (#27) and center beam (#21) to rear leg (#22) with bolts, flat washers, lock washers & nuts (#23, 24, 25 & 26) up from the bottom.
5. Slide head plate assembly (#4) into collar at top of upright (#27). Align holes and slide in lock pin (#3).
6. Attach all four mounting arms (#6) to head plate (#4) with bolts, flat washers, lock washers & nuts (#5, 7, 8 & 9) as shown. Mounting arms can be adjusted to most engines.
7. Insert handle (#2) into hole in head plate.
8. Place handle grip (#1) on each end of handle.

Note: Check all fasteners for tightness, tighten where required.

Size of Hardware Kits	Qty		
5 -Bolt	M14x70	4	
7 -Flat Washer	M14	4	
8 -Lock Washer	M14	4	
9 -Nut	M14	4	
10 -E-ring	M15	2	
11 -Flat Washer	M20	4	
13 -Bolt	M8x18	8	
16 -Lock Washer	M8	8	
17 -Nut	M8	8	
18 -Bolt	M10x70	2	
19 -Lock Washer	M10	2	
20 -Nut	M10	2	
23 -Bolt	M12x80	1	
24 -Flat Washer	M12	1	
25 -Lock Washer	M12	1	
26 -Nut	M12	1	

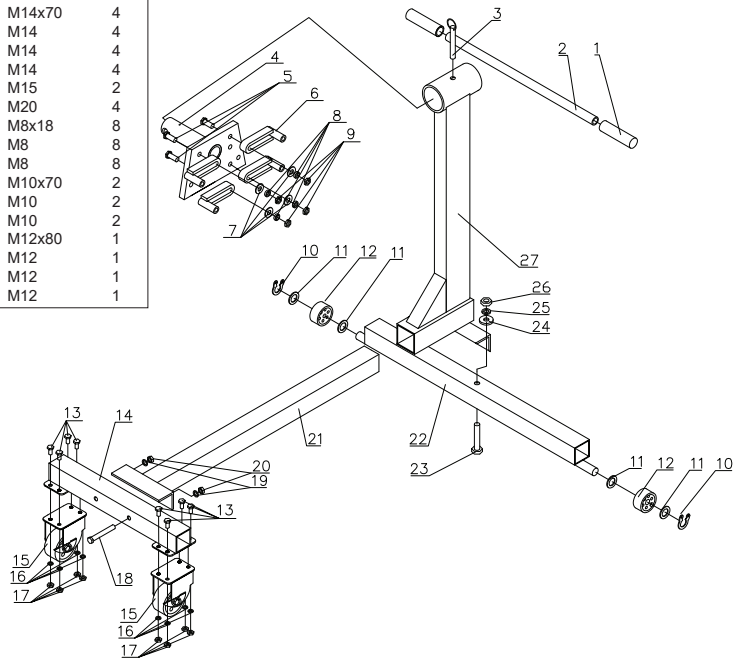

Figure 4 - Assembly Illustration for Model 30750

ASSEMBLY

Model 31250:

1. Attach wheel bracket (#15) to side leg (#24) with bolt, washer & nut (#19, 12 & 11) up from bottom.
2. Insert bushing (#20) into wheel (#21).
3. Attach wheel (#21) to bracket (#15) with bolt, washer & nut (#16, 17 & 18).
4. Attach caster (#22) to side leg with bolt & washer (#23 & 17).
5. Attach center beam (#25) to side legs (#24) with two bolts & washers (#14 & 13) each.
6. Attach upright (#7) to center beam (#25) with two bolts (#8).
7. Place head plate assembly (#6) into collar of upright (#7). Insert bolt (#8) to fasten head plate assembly.
8. Attach all four mounting arms (#4) to head plate (#6) with bolt, flat washer, lock washer & nut (#5, 3, 2 & 1) each.
9. Insert handle (#10) into hole of head plate assembly (#6). Place handle grip (#9) on each end of handle.

Note: Check all fasteners for tightness, tighten where required.

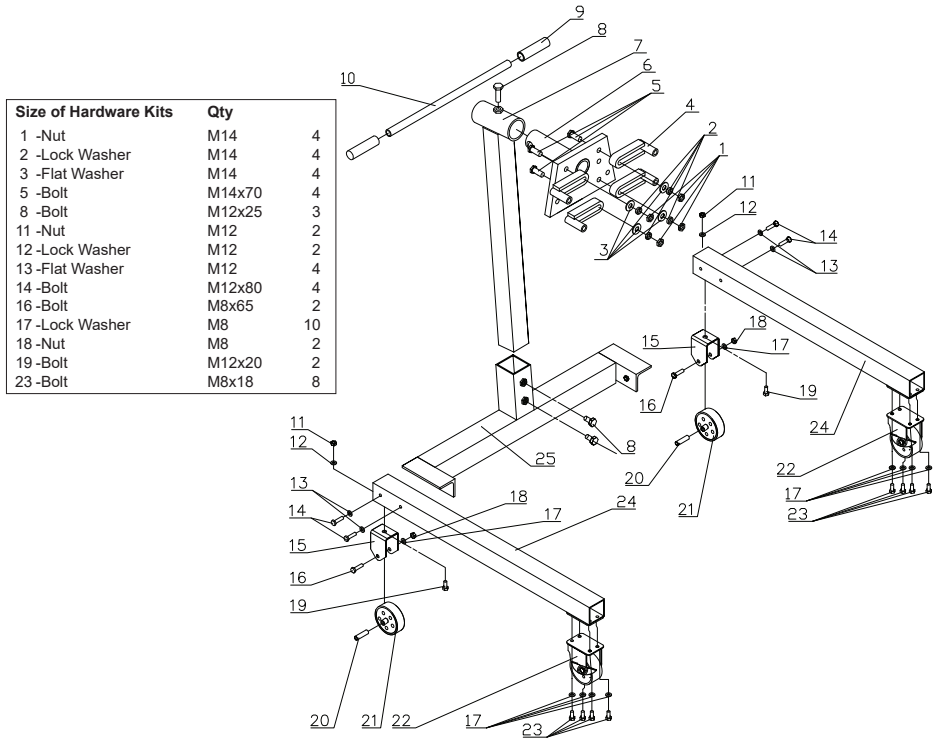

Figure 5 - Assembly Illustration for Model 31250

ASSEMBLY

Model 31256:

1. Attach two 3-1/2" casters (#29) to legs (#35) and two 3-1/2" locking casters (#40) to base (#28) with bolts & washers (#31 & 30).
2. Attach two 3" casters (#32) to base (#28) with bolts, lock washers & flat washers (#31, 30 & 33).
3. Attach upright (#12) to the base (#28) with bolts, washers & nut (#37, 27 & 9). Hand tighten only.
4. Attach two braces (#25) to upright (#12) with one bolt, washer & nut (#10, 27 & 9). Attach the other end to the inside of base (#28) with two bolts, washers & nuts (#26, 27 & 9). Tighten all nuts.
5. Attach two legs (#35) to base (#28) with two bolts, washers & nuts (#10, 27 & 9). Insert bolts from outer part of base.
6. Align holes on legs (#35) and base (#28), then slide in lock pins (#34) and secure with cotter pins (#36).
7. Attach four mounting arms (#5) to the head plate (#6) with bolts, flat washers, lock washers & nuts (#4, 3, 2 & 1).
8. Insert handle (#22) to the gear box on upright (#12) and secure with bolt (#14) & flat block (#15).

Note: Check all fasteners for tightness, tighten where required.

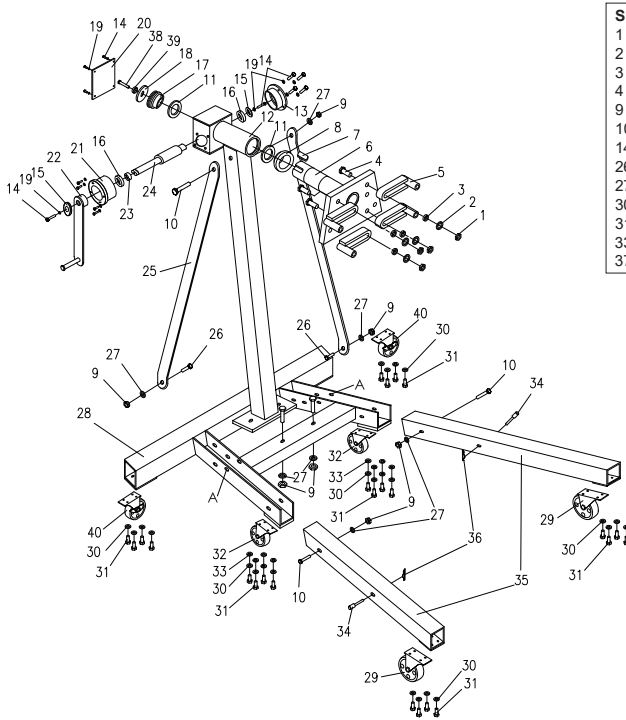

Size of Hardware Kits	Qty
1 -Nut	M14 4
2 -Flat Washer	M14 4
3 -Lock Washer	M14 4
4 -Bolt	M14x70 4
9 -Nut	M12 7
10 -Bolt	M12x85 3
14 -Bolt	M5x16 14
26 -Bolt	M12x25 2
27 -Lock Washer	M12 7
30 -Lock Washer	M8 24
31 -Bolt	M8x18 24
33 -Flat Washer	M8 8
37 -Bolt	M12x60 2

To fold for storage:

- a. Remove cotter pin (#36) and lock pin (#34) from both legs (#35).
- b. Carefully and slowly fold leg (#35) up.
- c. Slide lock pins (#34) into the front holes of the base (A) and secure with cotter pins (#36).

Figure 6 - Assembly Illustration for Model 31256

BEFORE USE

1. Before using this product, read the owner's manual completely and familiarize yourself thoroughly with the product and the hazards associated with its improper use.
2. Verify that the product and the application are compatible, if in doubt call Omega Tech. Service (888) 332-6419.
3. Inspect engine stand before each use. Do not use if there are bent, broken or cracked components (including labels).
4. Ensure that casters/ wheels and adapter plate rotate freely. Check for and tighten any loose assemblies.

⚠WARNING

- Study, understand, and follow all instructions provided with/on this device before use.
 - Do not exceed rated capacity.
 - Use **only** on a hard, level surface.
 - Lock head plate rotating mechanism before applying load.
 - Use **only** hardened, appropriately sized bolts to secure engine to stand.
 - Ensure engine is centered and secured to the head plate. Off-center loading may cause the engine to rotate unexpectedly and cause the loaded stand to tip over.
 - Unlock and apply rotating mechanism slowly and carefully.
 - Do not modify nor substitute hardware to this device.
 - Only attachments and/ or adapters supplied by the manufacturer shall be used.
 - Do not use the device for any purpose other than that for which it is intended.
 - Model 31256 does not contain a rotating mechanism lock.
- Extraordinary** care must be taken to ensure load does not rotate when using!
- Failure to heed these markings may result in personal injury and/or property damage.

⚠WARNING

To avoid crushing and related injuries:



NEVER work on, under or around a load supported only by engine crane.
ALWAYS use adequately rated engine stand.

OPERATION

- ⚠WARNING: ALWAYS** verify that the product and the application are compatible. **NEVER** load the engine stand with an engine that extends beyond an imaginary line drawn connecting the centerlines of the front and rear wheel/ caster axles as show in Fig 9.

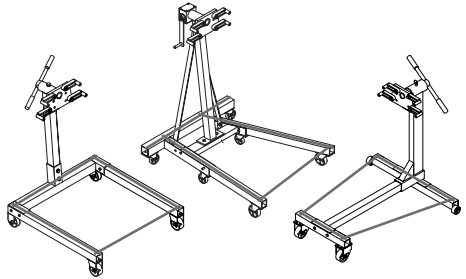

Figure 9 - Peripheral Loading Limit of Engine Stand

- ⚠WARNING: Ensure Lock pins** are installed and secured in front legs (as shown in fig. 1 & 2) before loading!

1. Ensure application is compatible with product.
2. Align engine with stand, then adjust mounting arms to match bell housing mounting bolt holes. For model 30750, 31250, rotational lock must be secure before applying load.
3. Carefully secure engine so that load is centered on stand. Secure with high strength stud bolts and flat washers. Ensure threads are compatible with your engine, and use washers on both sides of head plate.
4. To rotate engine slowly and carefully release locking mechanism. Use original handle to rotate, then secure by engaging lock mechanism (see Fig. 1 & 2). For model 31256, slowly and carefully engage the crank handle (see Fig. 8)
5. Check to ensure stand is secure before working on or around stand. Never work under loaded stand.

NOTICE: Use **only** the handle provided by the manufacturer. The handle provided with this stand will safely engage and operate the head plate. If the handle is worn, bent, or otherwise damaged, **STOP**, discontinue use of the stand until a factory replacement handle assembly can be acquired.

MAINTENANCE

Periodically inspect each stand. Ensure all parts move freely. Lubricate the casters periodically. To help prevent rust, wipe clean after each use.



WARNING: Paint contains lead!
DO NOT sand or grind painted surface!

Storage

Store the engine stand in clean, dry environment.

REPLACEMENT PARTS

(page 9 & 12)

Not all components of the engine stand are replacement items, but are illustrated as a convenient reference of location and position in the assembly sequence. When ordering parts, give Model number, serial number and parts description. Call or write for current pricing: SFA Companies Inc. 10939 N. Pomona Ave. Kansas City, MO 64153, U.S.A.

Tel:(888)332-6419 Fax:(816)891-6599 E-Mail:sales@omegalift.com Omega Website: http://www.omegalift.com

Model 30750

Item	Part#	Description	QTY
1	T940-03003-000	Handle Grips	2
2	T093-00002-000	Handle	1
3	T093-04000-000	Lock Pin Assy	1
4	T093-10000-000	Head Plate Assy	1
5	5101-14070-000	HCS M14x70	4
6	T084-05000-000	Mounting Arms	4
7	5302-00014-000	Big Spacer 14	4
8	5303-00014-000	Spring Washer 14	4
9	5202-00014-000	HEX NUT M14	4
10	5305-00015-000	E-Ring 15	2
11	5301-00020-000	Spacer 20	4
12	T093-00001-000	Wheel	2
13	5102-08018-000	HCS M8x18	8
14	T093-06000-000	Front Leg	1
15	T093-20000-000	3" Caster Wheel Assy	2

Item	Part#	Description	QTY
16	5303-00008-000	Spring Washer 8	8
17	5202-00008-000	HEX NUT M8	8
18	5101-10070-000	HCS M10x70	2
19	5303-00010-000	Spring Washer 10	2
20	5202-00010-000	HEX NUT M10	2
21	T093-07000-000	Support Leg Assy	1
22	T093-01000-000	Rear Leg Assy	1
23	5101-12080-000	HCS M12x80	1
24	5302-00012-000	Big Spacer 12	1
25	5303-00012-000	Spring Washer 12	1
26	5202-00012-000	HEX NUT M12	1
27	T093-30000-000	Main Post Assy	1

* Hardware kit includes nuts, bolts, and washers.

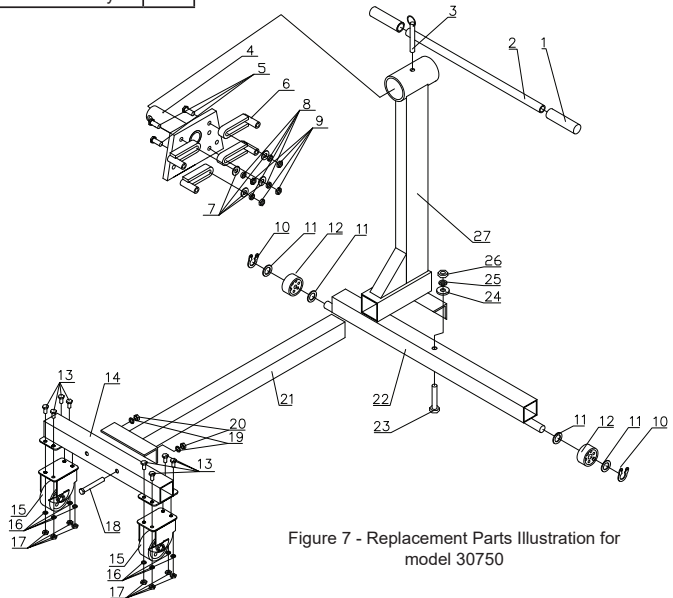

Figure 7 - Replacement Parts Illustration for model 30750

Model 31250

Item	Part#	Description	QTY
1	5202-00014-000	HEX NUT M14	4
2	5303-00014-000	Spring Washer 14	4
3	5302-00014-000	Big Spacer 14	4
4	T084-05000-000	Mounting Arms	4
5	5101-14070-000	HCS M14x70	4
6	T084-04000-000	Head Plate Assy	1
7	T084-02000-000	Post Assy	1
8	5101-12025-000	HCS M12x25	3
9	T940-03003-000	Handle Grips	2
10	BL80-20001-000	Handle	1
11	5202-00012-000	HEX NUT M12	2
12	5303-00012-000	Spring Washer 12	2
13	5301-00012-000	Spacer 12	4

Item	Part#	Description	QTY
14	5101-12080-000	HCS M12x80	4
15	T084-00001-000	Wheel Frame	2
16	5101-08065-000	HCS M8x65	2
17	5303-00008-000	Spring Washer 8	10
18	5202-00008-100	HEX NUT M8	2
19	5101-12020-000	HCS M12x20	2
20	T084-00002-000	Pipe	2
21	T084-00003-000	Wheel	2
22	T084-30000-000	3-1/2" Caster Wheel Assy	2
23	5102-08018-000	HCS M8x18	8
24	T084-03000-000	Front Leg Assy	2
25	T084-01000-000	Main Frame Assy	1

* Hardware kit includes nuts, bolts, and washers.

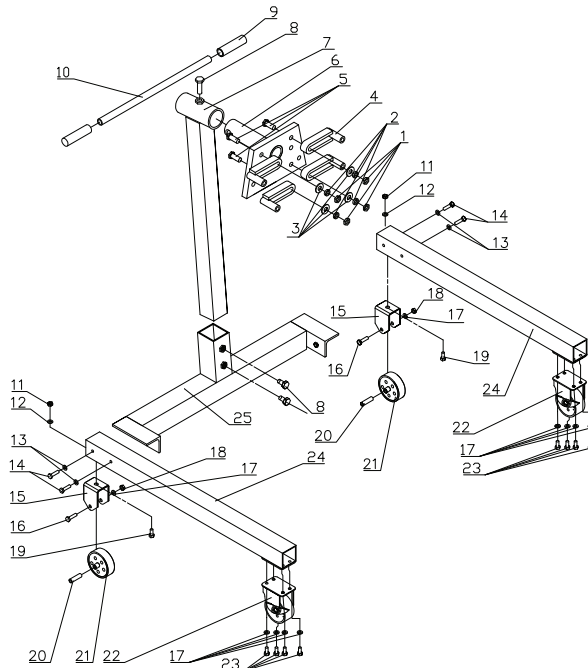

Figure 8 - Replacement Parts Illustration for model 31250

Model 31256

Item	Part#	Description	QTY
1	T096-01200-000	Handle Assembly	1
2	5102-05015-000	Bolt, M5x12	14
3	T096-01010-000	Washer	2
4	T096-01000-000	Post & Head Assembly	1
5	T084-05000-000	Mounting Arm	4
6	T096-00001-000	Brace	2
7	T084-06000-000	Caster, 3-1/2"	2
8	T093-08000-000	Caster, 3"	2
9	T095-00002-000	Lock Pin	2
10	T474-00007-000	Cotter Pin	2
11	T095-03000-000	Front Leg	2
12	T084-30000-000	Rear Locking Caster	2
-	T096-02000-000	Hardware Kit	1

* Hardware kit includes nuts, bolts, and washers.

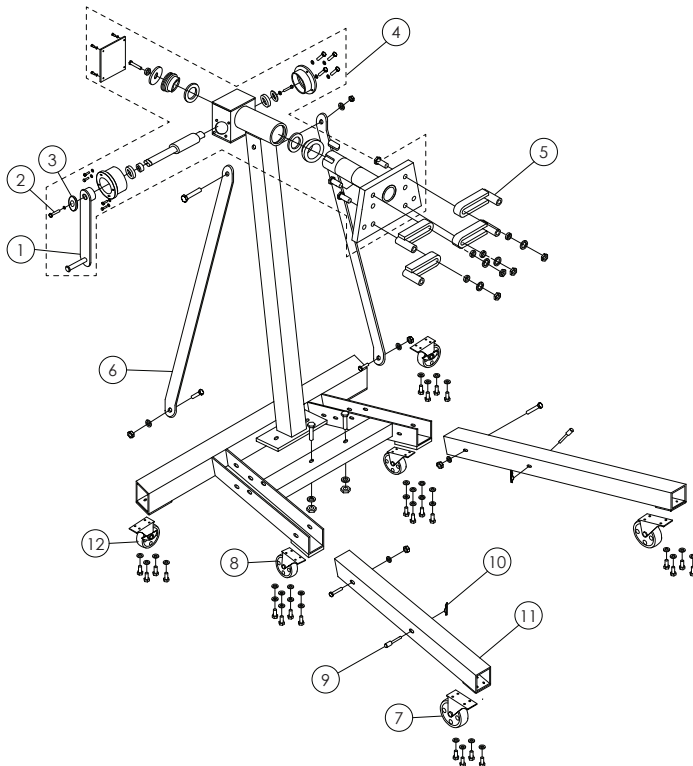

Figure 10 - Replacement Parts Illustration for model 31256

ONE YEAR LIMITED WARRANTY

For a period of one (1) year from date of purchase, **SFA Companies** will repair or replace, at its option, without charge, any of its products which fails due to a defect in material or workmanship under normal usage. This limited warranty is a consumer's exclusive remedy.

Performance of any obligation under this warranty may be obtained by returning the warranted product, freight prepaid, to **SFA Companies** Warranty Service Department, 10939 N. Pomona Ave., Kansas City, MO 64153.

Except where such limitations and exclusions are specifically prohibited by applicable law, (1) THE CONSUMER'S SOLE AND EXCLUSIVE REMEDY SHALL BE THE REPAIR OR REPLACEMENT OF DEFECTIVE PRODUCTS AS DESCRIBED ABOVE. (2) **SFA Companies** SHALL NOT BE LIABLE FOR ANY CONSEQUENTIAL OR INCIDENTAL DAMAGE OR LOSS WHATSOEVER. (3) ANY IMPLIED WARRANTIES, INCLUDING WITHOUT LIMITATION THE IMPLIED WARRANTIES OF MERCHANTABILITY AND FITNESS FOR A PARTICULAR PURPOSE, SHALL BE LIMITED TO ONE YEAR, OTHERWISE THE REPAIR, REPLACEMENT OR REFUND AS PROVIDED UNDER THIS EXPRESS LIMITED WARRANTY IS THE EXCLUSIVE REMEDY OF THE CONSUMER, AND IS PROVIDED IN LIEU OF ALL OTHER WARRANTIES, EXPRESS OR IMPLIED. (4) ANY MODIFICATION, ALTERATION, ABUSE, UNAUTHORIZED SERVICE OR ORNAMENTAL DESIGN VOIDS THIS WARRANTY AND IS NOT COVERED BY THIS WARRANTY.

Some states do not allow limitations on how long an implied warranty lasts, so the above limitation may not apply to you. Some states do not allow the exclusion or limitation of incidental or consequential damages, so the above limitation or exclusion may not apply to you. This warranty gives you specific legal rights, and you may also have other rights, which vary from state to state.

Manuel des consignes d'utilisation et des pièces

OMEGALIFT™

EQUIPMENT

Stands Behind The Professionals

Supports de moteur et supports pliables

Modèles

30750

31250

31256 (avec vis sans fin)

Capacité

340 kg (750 lb)

567 kg (1 250 lb)

567 kg (1 250 lb)

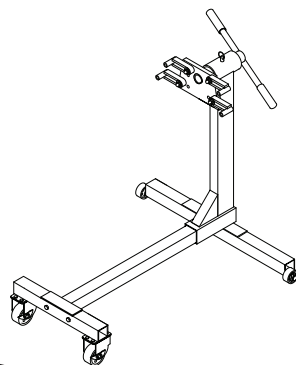
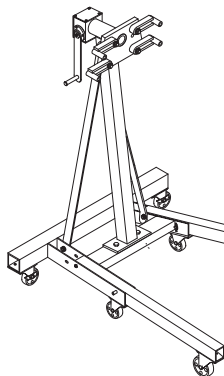
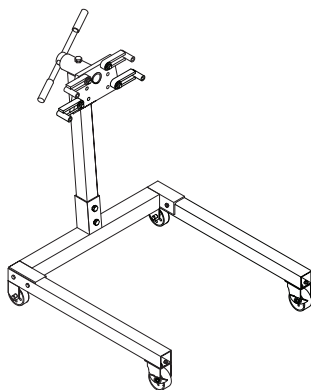

⚠ MISE EN GARDE

Pour éviter de vous faire écraser et de subir des blessures :



Ne travaillez **JAMAIS** autour d'une charge, en dessous d'elle ou sur celle-ci, si elle est supportée seulement par un appareil de levage de moteur. Utilisez **TOUJOURS** un support de moteur dont la capacité nominale est adéquate.



Voici le symbole signalant un danger pour la sécurité. Il est utilisé pour vous alerter des dangers potentiels de blessures. Respectez tous les messages de sécurité qui suivent ce symbole afin d'éviter les blessures et la mort.

SFA Companies

<http://www.omegalift.com>

Lisez ce manuel et observez toutes les consignes de sécurité et d'utilisation avant d'utiliser ce produit.

INFORMATIONS GÉNÉRALES et INFORMATIONS RELATIVES À LA SÉCURITÉ

Conservez ces instructions. Pour votre sécurité, assurez-vous de lire, de bien comprendre et de respecter toutes les consignes fournies avec ce support de moteur ou se trouvant sur celui-ci avant de l'utiliser. Le propriétaire, ainsi que l'utilisateur, doit comprendre le fonctionnement de ce support de moteur et les consignes de sécurité associées à son utilisation avant de s'en servir. Ces personnes doivent aussi savoir que, pour utiliser ou réparer ce produit, il peut être nécessaire d'avoir des connaissances et des habiletés particulières. Avant que l'utilisation de support de moteur ne soit autorisée, il faut faire connaître à l'opérateur, dans sa langue maternelle, les instructions et les informations relatives à la sécurité. S'il y a des doutes quant à la façon adéquate et sécuritaire de se servir de l'appareil, il faut en cesser l'utilisation immédiatement.

Inspectez le support de moteur avant chaque utilisation. N'utilisez pas le produit s'il y a des pièces brisées, déformées, fissurées ou endommagées (ce qui inclut les étiquettes). Tout support de moteur qui semble endommagé, qui semble fonctionner anormalement ou qui est incomplet doit être mis hors service immédiatement. Si l'on pense que ce produit a été soumis à une surcharge d'impact (charge qui serait tombée accidentellement dessus), cessez immédiatement de l'utiliser et faites-le vérifier par un centre de réparation autorisé par l'usine (communiquez avec le distributeur ou le fabricant pour avoir une liste des endroits autorisés). Il est recommandé qu'un personnel qualifié inspecte l'appareil annuellement. Il est possible de se procurer d'autres étiquettes et d'autres manuels du propriétaire auprès du fabricant.

DESCRIPTION DU PRODUIT

Ce support de moteur est conçu pour supporter de manière sécuritaire un moteur dont le poids ne dépasse pas la capacité nominale du support pendant la durée de réparation ou de reconstruction du moteur.



MISE EN GARDE : *N'utilisez pas cet équipement à d'autres fins que celle pour laquelle il a été expressément conçu.*

SPÉCIFICATIONS

Modèle	Capacité	Dimensions de la base (L x l)	Hauteur totale	Plaque supérieure (L x l x épaisseur)	Diamètre de la roue
30750	340 kg (750 lb)	80,0 x 80,0 cm (31-1/2 x 31-1/2 po)	85,0 cm (33-1/2 po)	(19,5 cm - 26,0 cm) x 16,6 x 2,0 cm (7-5/8 po - 10-1/4 po) x 6-1/2 x 3/4 po)	De face: 7,5 cm (3 po) Arrière: 8,9 cm (3-1/2 po)
31250	567 kg (1 250 lb)	84,8 x 86,0 cm (33-3/8 x 33-7/8 po)	108,6 cm (42-3/4 po)		8,9 cm (3-1/2 po)
31256		106,0 x 60,0 cm (41-3/4 x 23-5/8 po)	108,6 cm (42-3/4 po)		

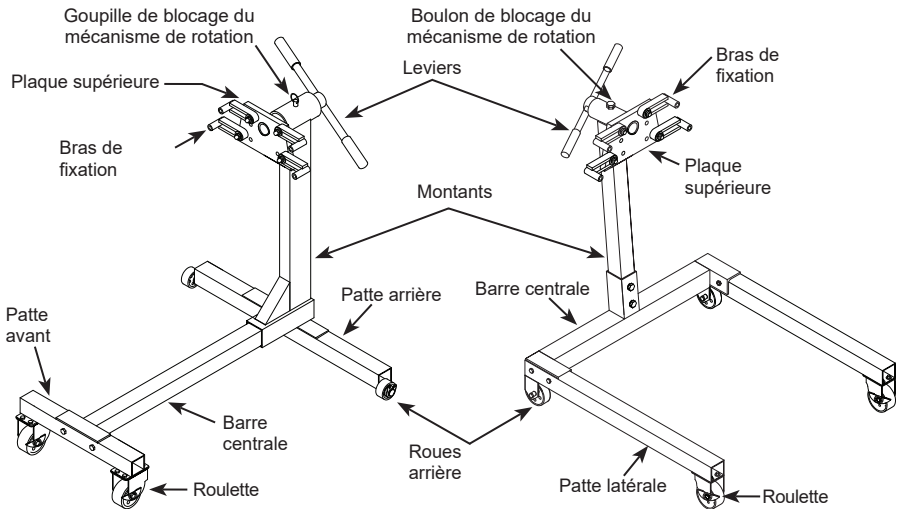

Figure 1 : Composants du modèle 30750

Figure 2 : Composants du modèle 31250

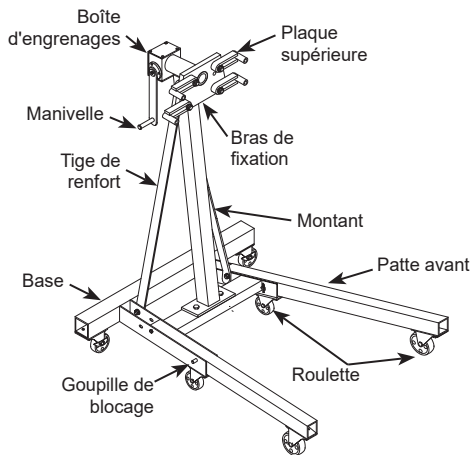

Figure 3 : Composants du modèle 31256

ASSEMBLAGE

Modèle 30750 :

1. Fixez les roulettes (15) à la patte avant (14) à l'aide de boulons, de rondelles et d'écrous (13, 16 et 17).
2. Fixez les roues (12) à la patte arrière (22) à l'aide de rondelles et d'anneaux en E (11 et 10).
3. Fixez la patte avant (14) à la barre centrale (21) à l'aide de boulons, de rondelles et d'écrous (18, 19 et 20).
4. Fixez le montant (27) et la barre centrale (21) à la patte arrière (22) à l'aide de boulons, de rondelles plates, de rondelles de blocage et d'écrous (23, 24, 25 et 26) du bas vers le haut.
5. Insérez la plaque supérieure (4) dans le collet au-dessus du montant (27). Alignez les trous et insérez la goupille de blocage (3).
6. Fixez les quatre bras de fixation (6) à la plaque supérieure (4) à l'aide de boulons, de rondelles plates, de rondelles de blocage et de boulons (5, 7, 8 et 9) tel qu'illustré. Les bras de fixation peuvent être ajustés pour s'adapter à la plupart des moteurs.
7. Insérez le levier (2) dans le trou de la plaque supérieure.
8. Placez une prise de levier (1) à chaque extrémité du levier.

Remarque : Vérifiez que toutes les fixations sont bien serrées; serrez-les au besoin.

Pièces de la trousse de quincaillerie	Qté
5 - Boulon	M14x70 4
7 - Rondelle plate	M14 4
8 - Rondelle de blocage	M14 4
9 - Écrou	M14 4
10 - Anneau en E	M15 2
11 - Rondelle plate	M20 4
13 - Boulon	M8x18 8
16 - Rondelle de blocage	M8 8
17 - Écrou	M8 8
18 - Boulon	M10x70 2
19 - Rondelle de blocage	M10 2
20 - Écrou	M10 2
23 - Boulon	M12x80 1
24 - Rondelle plate	M12 1
25 - Rondelle de blocage	M12 1
26 - Écrou	M12 1

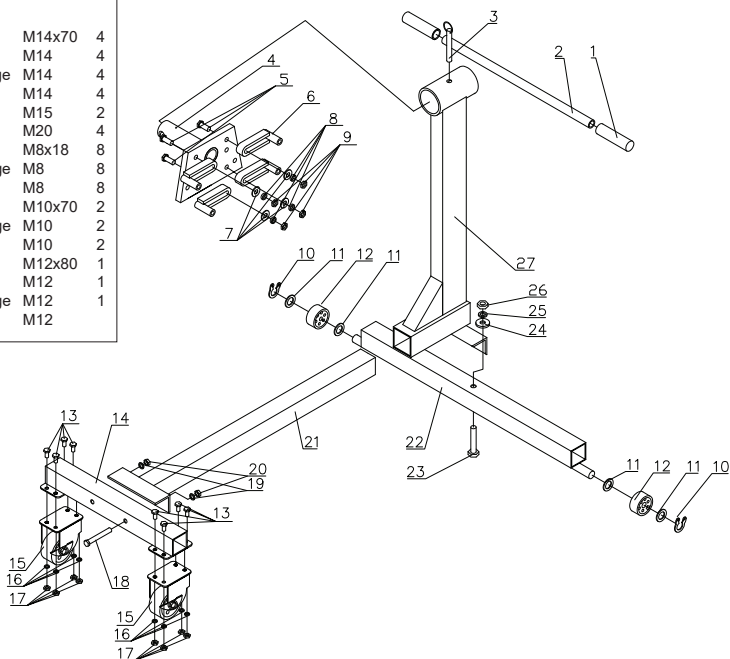

Figure 4 : Illustration d'assemblage du modèle 30750

ASSEMBLAGE

Modèle 31250 :

1. Fixez un support de roue (15) à une patte latérale (24) à l'aide d'un boulon, d'une rondelle et d'un écrou (19, 12 et 11) du bas vers le haut.
2. Insérez une bague (20) dans la roue (21).
3. Fixez une roue (21) au support (15) à l'aide d'un boulon, d'une rondelle et d'un écrou (16, 17 et 18).
4. Fixez une roulette (22) à une patte latérale à l'aide d'un boulon et d'une rondelle (23 et 17).
5. Fixez la barre centrale (25) aux pattes latérales (24) à l'aide de deux boulons, de rondelles et d'écrous (14 et 13) du bas vers le haut.
6. Fixez le montant (7) à la barre centrale (25) à l'aide de deux boulons (8).
7. Insérez la plaque supérieure (6) dans le collet au-dessus du montant (7). Insérez un boulon (8) pour fixer la plaque supérieure.
8. Fixez les quatre bras de fixation (4) à la plaque supérieure (6) à l'aide de boulons, de rondelles plates, de rondelles de blocage et d'écrous (5, 3, 2 et 1).
9. Insérez le levier (10) dans le trou de la plaque supérieure (6). Placez une prise de levier (9) à chaque extrémité du levier.

Remarque : Vérifiez que toutes les fixations sont bien serrées; serrez-les au besoin.

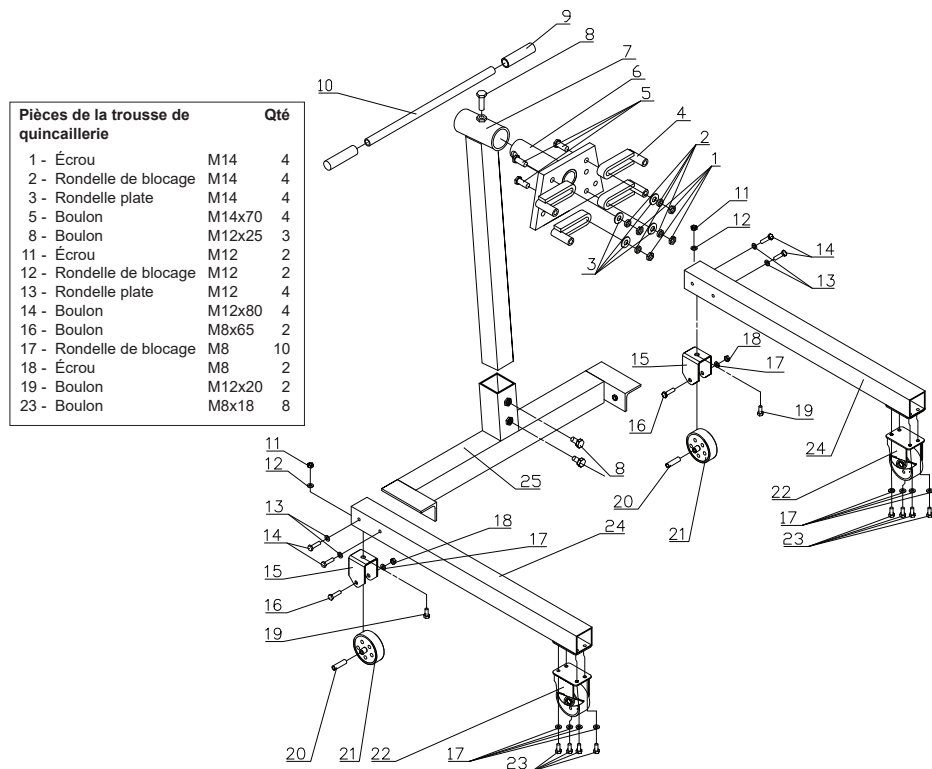

Figure 5 : Illustration d'assemblage du modèle 31250

ASSEMBLAGE

Modèle 31256 :

- Fixez les deux roulettes de 8,9 cm (3-1/2 po) (29) aux pattes (35) et les deux roulettes de 8,9 cm (3-1/2 po) (40) à la base (28) à l'aide de boulons et de rondelles (31 et 30).
- Fixez les deux roulettes de 7,6 cm (3 po) (32) à la base (28) à l'aide de boulons, de rondelles de blocage et de rondelles plates (31, 30 et 33).
- Fixez le montant (12) à la base (28) à l'aide de boulons, de rondelles et d'écrous (37, 27 et 9). Serrez-les seulement à la main.
- Fixez des deux tiges de renfort (25) au montant (12) à l'aide de boulons, de rondelles et d'écrous (10, 27 et 9). Fixez le bas des tiges à l'intérieur de la base (28) à l'aide de deux boulons, de deux rondelles et de deux écrous (26, 27 et 9). Serrez tous les écrous.
- Fixez les deux pattes (35) à la base (28) à l'aide de deux boulons, deux rondelles et deux écrous (10, 27 et 9). Insérez les boulons à partir de la partie externe de la base.
- Alignez les trous des pattes (35) et la base (28), puis insérez les goupilles de blocage (34) et fixez le tout à l'aide de goupilles fendues (36).
- Fixez les quatre bras de fixation (5) à la plaque supérieure (6) à l'aide de boulons, de rondelles plates, de rondelles de blocage et d'écrous (4, 3, 2 et 1).
- Insérez le levier (22) à la boîte d'engrenages du montant (12) et fixez-le à l'aide d'un boulon (14) et d'un bloc plat (15).

Remarque : Vérifiez que toutes les fixations sont bien serrées; serrez-les au besoin.

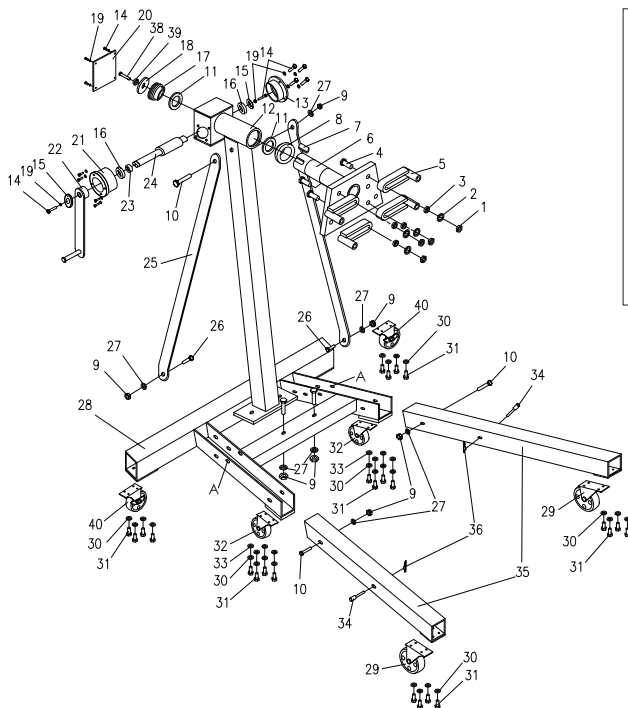

Pièces de la trousse de quincaillerie		Qté
1 - Nut	M14	4
2 - Flat Washer	M14	4
3 - Lock Washer	M14	4
4 - Bolt	M14x70	4
9 - Écrou	M12	7
10 - Boulon	M12x85	3
14 - Boulon	M5x16	14
26 - Boulon	M12x25	2
27 - Rondelle de blocage	M12	7
30 - Rondelle de blocage	M8	24
31 - Boulon	M8x18	24
33 - Rondelle plate	M8	8
37 - Boulon	M12x60	2

Plier le support pour le rangement :

- Enlevez la goupille fendue (36) et la goupille de blocage (34) des deux pattes (35).
- Pliez lentement et prudemment les pattes (35) vers le haut.
- Insérez les deux goupilles de blocage (34) dans les trous avant de la base (A) et fixez-les à l'aide des goupilles fendues (36).

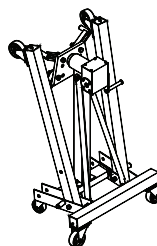

Figure 6 : Illustration d'assemblage du modèle 31256

AVANT L'UTILISATION

1. Avant d'utiliser ce produit, lisez tout le manuel d'utilisation et familiarisez-vous parfaitement avec celui-ci et les dangers associés à une utilisation incorrecte de celui-ci.
2. Vérifiez que le produit et son utilisation sont compatibles. Si vous avez des doutes, appelez le soutien technique d'Omega au 1 888 332-6419.
3. Inspectez le support de moteur avant chaque utilisation. N'utilisez pas le support s'il comporte des pièces brisées, déformées ou fissurées (ce qui inclut les étiquettes).
4. Assurez-vous que les roulettes/roues et la plaque de l'adaptateur tournent librement. Vérifiez et resserrez toute partie lâche.

⚠ MISE EN GARDE

- Assurez-vous de lire, de bien comprendre et de suivre toutes les consignes fournies avec le support ou collées sur ce dernier avant de l'utiliser.
- **Ne dépassez pas** la capacité nominale.
- Utilisez ce support **seulement** sur des surfaces dures et de niveau.
- **Verrouillez** le mécanisme de rotation de la plaque supérieure **avant de placer une charge sur le support**.
- N'utilisez **seulement** que des boulons en acier trempé de dimensions appropriées pour fixer le moteur au support.
- Assurez-vous que le moteur est centré et bien retenu par la plaque supérieure. Une charge décentrée peut entraîner un pivotement accidentel du moteur pouvant faire basculer le support et sa charge.
- Déverrouillez le mécanisme de rotation lentement et avec précaution.
- Ne modifiez pas ou ne remplacez pas la quincaillerie de ce support.
- Utilisez **seulement** les accessoires et les adaptateurs fournis par le fabricant.
- N'utilisez pas cet équipement à d'autres fins que celles pour lesquelles il a été conçu.
- Le modèle **31256 n'est pas muni** d'un verrou de blocage du mécanisme de rotation. Vous devez **absolument** vous assurer que la charge ne pivote pas lorsqu'elle est sur le support!
- Le **non-respect** de ces consignes peut **entraîner des blessures et des dommages matériels**.

⚠ MISE EN GARDE

Pour éviter de vous faire écraser et de subir des blessures :



Ne travaillez **JAMAIS** autour d'une charge, en dessous d'elle ou sur celle-ci, si elle est supportée seulement par un appareil de levage de moteur. Utilisez **TOUJOURS** un support de moteur dont la capacité nominale est adéquate.

FONCTIONNEMENT

⚠ MISE EN GARDE : Vérifiez **TOUJOURS** que l'équipement est compatible avec son utilisation. Ne chargez **JAMAIS** le support de moteur dont les dimensions vont au-delà de la ligne imaginaire reliant les lignes centrales des axes des roues/roulettes avant et arrière tel qu'illustré à la figure 9.

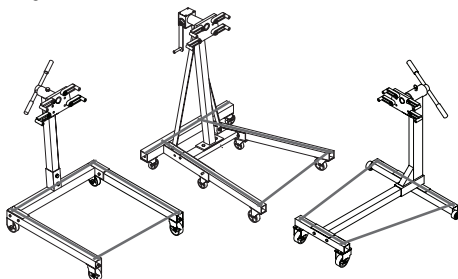

Figure 7 - Limites périphériques de charge des supports

⚠ MISE EN GARDE : Assurez-vous que les **goupilles de blocage** sont installées et bien fixées sur les pattes avant (voir figures 1 et 2) avant de placer une charge sur le support!

1. Assurez-vous que cet équipement est compatible avec son utilisation.
2. Alignez le moteur avec le support, puis ajustez les bras de fixation de manière à ce qu'ils soient vis-à-vis des trous de fixation du carter d'embrayage du moteur. Pour les modèles 30750, 31250, le verrou du mécanisme de rotation doit être verrouillé avant de placer une charge sur le support.
3. Fixez soigneusement le moteur de façon à ce que la charge soit centrée sur le support. Fixez le moteur avec des boulons prisonniers haute résistance et des rondelles plates. Assurez-vous que les filets sont compatibles avec votre moteur et placez des rondelles des deux côtés de la plaque supérieure.
4. Pour faire pivoter le moteur, libérez lentement et avec précaution le mécanisme de verrouillage. Utilisez le levier du support pour faire pivoter le moteur, puis verrouillez de nouveau le mécanisme de rotation (voir figures 1 et 2). Pour le modèle 31256, actionnez lentement et avec précaution la manivelle (voir figure 8).
5. Assurez-vous que le support est bien d'aplomb au sol avant de travailler sur ou autour de celui-ci. Ne travaillez jamais sous le support sur lequel est placée une charge.

AVIS : **N'utilisez** que le levier fourni par le fabricant du support. Le levier fourni avec le support s'ajustera parfaitement à la plaque supérieure et permettra d'utiliser cette dernière de façon sécuritaire. Si le levier est trop usé, déformé ou endommagé d'une autre façon, **ARRÊTEZ** d'utiliser le support jusqu'à ce que vous puissiez vous procurer un nouveau levier du fabricant de votre support.

ENTRETIEN

Inspectez périodiquement le support. Assurez-vous que toutes les pièces bougent librement. Lubrifiez les roulettes régulièrement. Pour prévenir la rouille, nettoyez le support avec un linge après chaque utilisation.



**MISE EN GARDE : La peinture contient du plomb!
NE PAS sabler ou meuler des surfaces peintes!**

Entreposage

Rangez le support de moteur dans un endroit sec et propre.

PIÈCES DE RECHANGE (pages 22 à 25)

Ce ne sont pas toutes les pièces du support de moteur qui peuvent être remplacées, mais elles sont illustrées pour montrer leur emplacement ainsi que leur position pour l'assemblage. Lorsque vous commandez des pièces, fournissez le numéro du modèle, le numéro de série et la description de la pièce. Pour connaître les prix actuels, appelez-nous ou écrivez-nous : SFA Companies Inc., 10939 N. Pomona Ave., Kansas City, MO 64153, É.-U., téléphone : 1 888 322-6419, télécopieur : 1 816 891-6599, courriel : sales@omegalift.com, <http://www.omegalift.com>

Modèle 30750

Art.	N° de pièce	Description	Qté
1	T940-03003-000	poignée	2
2	T093-00002-000	Se charger de	1
3	T093-04000-000	boulon	1
4	T093-10000-000	Plaque de tête du siège	1
5	5101-14070-000	HCS M14x70	4
6	T084-05000-000	Bras de montage	4
7	5302-00014-000	Big Spacer 14	4
8	5303-00014-000	Rondelle à ressort 14	4
9	5202-00014-000	HEX M14	4
10	5305-00015-000	Anneau E 15	2
11	5301-00020-000	entretoise 20	4
12	T093-00001-000	roue	2
13	5102-08018-000	HCS M8x18	8
14	T093-06000-000	patte antérieure	1
15	T093-20000-000	Ensemble roue 3"	2
16	5303-00008-000	Rondelle à ressort 8	8
17	5202-00008-000	HEX M8	8
18	5101-10070-000	HCS M10x70	2
19	5303-00010-000	Rondelle ressort 10	2
20	5202-00010-000	HEX M10	2

Art.	N° de pièce	Description	Qté
21	T093-07000-000	Montage de la jambe de support	1
22	T093-01000-000	Montage de la patte arrière	1
23	5101-12080-000	HCS M12x80	1
24	5302-00012-000	Big Spacer 12	1
25	5303-00012-000	Rondelle ressort 12	1
26	5202-00012-000	HEX M12	1
27	T093-30000-000	Assemblée du poste principal	1

* La trousse de quincaillerie comprend des écrous, des rondelles et des boulons.

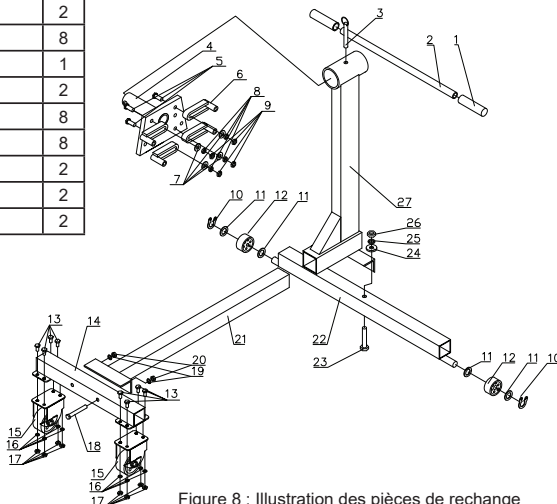

Figure 8 : Illustration des pièces de rechange du modèle 30750

Modèle 31250

Art.	N° de pièce	Description	Qté
1	5202-00014-000	HEX NUT M14	4
2	5303-00014-000	Rondelle à ressort 14	4
3	5302-00014-000	Big Spacer 14	4
4	T084-05000-000	Bras de montage	4
5	5101-14070-000	HCS M14x70	4
6	T084-04000-000	Assiette de plaque de tête	1
7	T084-02000-000	Post assy	1
8	5101-12025-000	HCS M12x25	3
9	T940-03003-000	Poignées	2
10	BL80-20001-000	Manipuler	1
11	5202-00012-000	HEX NUT M12	2
12	5303-00012-000	Rondelle à ressort 12	2
13	5301-00012-000	Entretoise 12	4
14	5101-12080-000	HCS M12x80	4

Art.	N° de pièce	Description	Qté
15	T084-00001-000	Cadre de roue	2
16	5101-08065-000	HCS M8x65	2
17	5303-00008-000	Rondelle à ressort 8	10
18	5202-00008-100	HEX NUT M8	2
19	5101-12020-000	HCS M12x20	2
20	T084-00002-000	Tuyau	2
21	T084-00003-000	Roue	2
22	T084-30000-000	Ensemble de roulette de 3-1 / 2 "	2
23	5102-08018-000	HCS M8x18	8
24	T084-03000-000	Assy jambe avant	2
25	T084-01000-000	Assy Main Frame	1
25	T084-01000-000	Assemblée de la structure principale	1

* La trousse de quincaillerie comprend des écrous, des rondelles et des boulons.

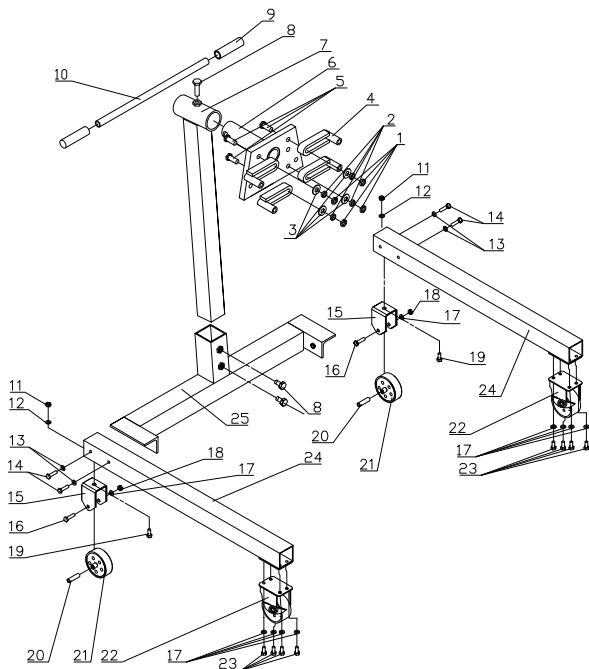

Figure 9 : Illustration des pièces de rechange du modèle 31250

Modèle 31256

Art.	N° de pièce	Description	Qté
1	T096-01200-000	Assemblage de la poignée	1
2	5102-05015-000	Boulon, M5x12	14
3	T096-01010-000	Machine à laver	2
4	T096-01000-000	Assemblage du poteau et de la tête	1
5	T084-05000-000	Bras de montage	4
6	T096-00001-000	Entretoise	2
7	T084-06000-000	Roulette, 3-1 / 2 "	2
8	T093-08000-000	Roulette, 3 "	2
9	T095-00002-000	Goupille de verrouillage	2
10	T474-00007-000	Goupille	2
11	T095-03000-000	Jambe avant	2
12	T084-30000-000	Roulette de verrouillage arrière	2
-	T096-02000-000	Kit matériel	1

* La trousse de quincaillerie comprend des écrous, des rondelles et des boulons.

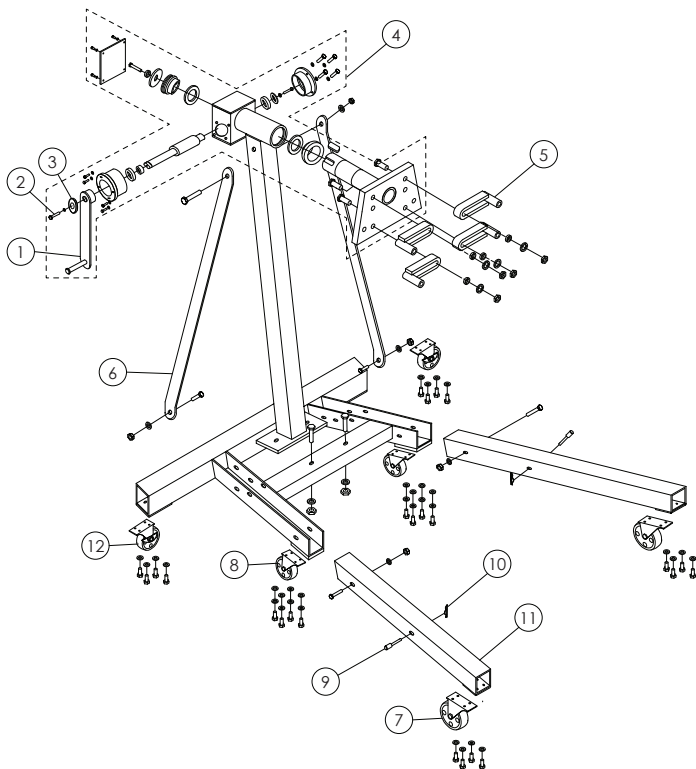

Figure 10 : Illustration des pièces de rechange du modèle 31256

GARANTIE LIMITÉE DE 1 AN

Pendant une période d'un (1) an, à partir de la date d'achat, **SFA Companies** réparera ou remplacera, à sa discrétion, sans frais, tous ses produits qui, utilisés dans des conditions normales, sont défectueux à cause d'un défaut de matériel ou de fabrication. Cette garantie limitée est le seul recours du consommateur.

Pour bénéficier du service offert par la garantie, il faut retourner le produit couvert par celle-ci, port payé, à **SFA Companies** Warranty Service Department, 10939 N. Pomona Ave., Kansas City, MO 64153, États-Unis.

Sauf dans les cas où les limitations et les exclusions décrites dans ce paragraphe sont spécifiquement interdites par la loi : (1) LE SEUL RECOURS DU CONSOMMATEUR EST DE FAIRE RÉPARER OU REMPLACER LES PRODUITS DÉFECTUEUX COMME DÉCRIT CI-DESSUS; (2) **SFA Companies** NE SERA PAS TENUE RESPONSABLE DES DOMMAGES CONSÉCUTIFS OU INDIRECTS OU DE PERTES QUELCONQUES; (3) TOUTE GARANTIE IMPLICITE, CE QUI INCLUT SANS LIMITATION LES GARANTIES IMPLICITES DE COMMERCIALITÉ ET D'ADAPTATION À UN USAGE PARTICULIER, SERA LIMITÉE À UN AN, À DÉFAUT DE QUOI LA RÉPARATION, LE REMPLACEMENT OU LE REMBOURSEMENT, SELON CETTE GARANTIE EXPRESSE LIMITÉE, CONSTITUE LE SEUL RECOURS DU CLIENT, ET REMPLACE TOUTE AUTRE GARANTIE, IMPLICITE OU EXPRESSE; (4) TOUTE MODIFICATION, ALTÉRATION, UTILISATION ABUSIVE OU NON AUTORISÉE OU DÉCORATION ORNEMENTALE ANNULE CETTE GARANTIE ET N'EST PAS COUVERTE PAR CELLE-CI.

Certaines provinces et certains États ne permettent pas de limiter la durée d'une garantie implicite et il est donc possible que la limitation décrite ci-dessus ne s'applique pas. Certaines provinces et certains États ne permettent pas d'exclure ou de limiter les dommages consécutifs ou indirects et il est donc possible que la limitation ou l'exclusion mentionnée ci-dessus ne s'applique pas. Cette garantie vous confère des droits particuliers et il est aussi possible que vous puissiez jouir d'autres droits qui varient d'une province à l'autre et d'un État à l'autre.

Manual de piezas e instrucciones de funcionamiento

OMEGALIFT™

EQUIPMENT

Stands Behind The Professionals

Plegables y soporte de motor

Modelo

30750

31250

31256 (con engranaje
con rosca)

Capacidad

340 kg (750 lb)

567 kg (1 250 lb)

567 kg (1 250 lb)

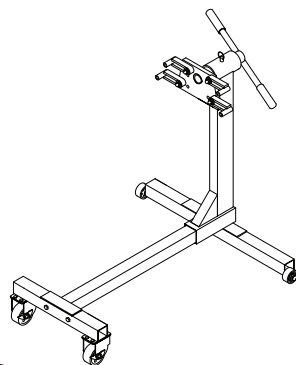
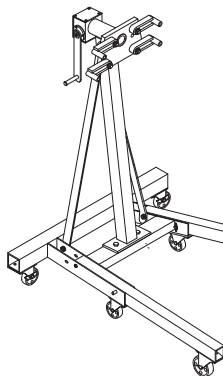
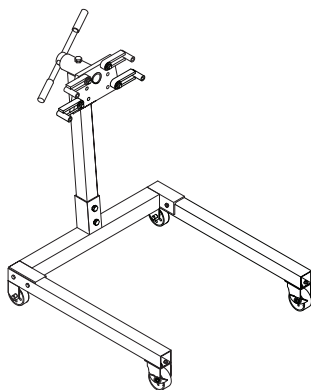

⚠ ADVERTENCIA

Para evitar lesiones por opresión y otras lesiones:



NUNCA trabaje sobre, debajo o alrededor de una carga que solamente esté apoyada en una grúa de motor.
SIEMPRE use soportes para motor de capacidad nominal adecuada.



Este es el símbolo de alerta de seguridad. Se usa para alertar sobre peligros potenciales de lesiones personales. Obedezca todos los mensajes de seguridad que tengan este símbolo, para evitar posibles lesiones personales o la muerte.

SFA Companies

<http://www.omegalift.com>

Lea este manual y respete todas las reglas de seguridad y las instrucciones de funcionamiento antes de usar este producto.

INFORMACIÓN GENERAL y DE SEGURIDAD

Conserve estas instrucciones. Para su seguridad, lea, comprenda y siga la información que viene con este soporte de motor antes de su uso. El propietario u operador de este equipo debe tener conocimientos sobre el soporte de motor y los procedimientos de funcionamiento seguro antes de intentar utilizarlo. El propietario u operador debe tener presente que el uso y la reparación de este producto podrían requerir habilidades y conocimientos especiales. Las instrucciones y la información de seguridad deben expresarse en la lengua materna del operador antes de recibir autorización para el uso de este soporte de motor. Si tiene dudas sobre el uso seguro y adecuado de este producto, proceda a sacarlo de servicio de inmediato.

Inspeccione el producto antes de cada uso. No lo utilice si detecta que está roto, doblado, agrietado o tiene piezas dañadas (incluidas las etiquetas). Debe sacar de servicio en forma inmediata todo soporte para motor que presente daños, de la naturaleza que fueren, funcione mal o tenga piezas faltantes. Si sospecha que el soporte de motor fue sometido a una carga de impacto (una carga arrojada repentina e inesperadamente sobre este), interrumpa su uso de inmediato hasta su revisión por parte de un centro de servicio de fábrica autorizado (comuníquese con el fabricante o el distribuidor para obtener una lista de los centros de servicio de fábrica autorizados). Se recomienda realizar una inspección anual a cargo de personal calificado. Las etiquetas y los manuales del propietario están disponibles por parte del fabricante.

DESCRIPCIÓN DEL PRODUCTO

Este soporte de motor está diseñado para soportar de manera segura un motor de capacidad nominal durante el tiempo en el que dicho motor esté bajo refabricación o reparación.



ADVERTENCIA: *no utilice este dispositivo para ningún otro fin que no sea aquel para el que fue expresamente fabricado.*

ESPECIFICACIONES

Modelo	Capacidad	Tamaño de la base (L x P)	Altura general	Placa superior (largo x alto x grosor)	Diámetro de la rueda
30750	340 kg (750 lb)	31-1/2" x 31-1/2" (80,0 x 80,0 cm)	33-1/2 (85,0 cm)	(7-5/8" - 10-1/4") x 6-1/2" x 3/4" ([19,5 cm - 26,0 cm] x 16,6 x 2,0 cm)	Fronte: 3" (7,5 cm) Posterior: 3-1/2" (8,9 cm)
31250	567 kg (1 250 lb)	33-3/8" x 33-7/8" (84,8 x 86,0 cm)	42-3/4 (108,6 cm)		3-1/2 (8,9 cm)
31256		41-3/4" x 23-5/8" (106,0 x 60,0 cm)	42-3/4 (108,6 cm)		



Figura 1: componentes del modelo 30750

Figura 2: componentes del modelo 31250

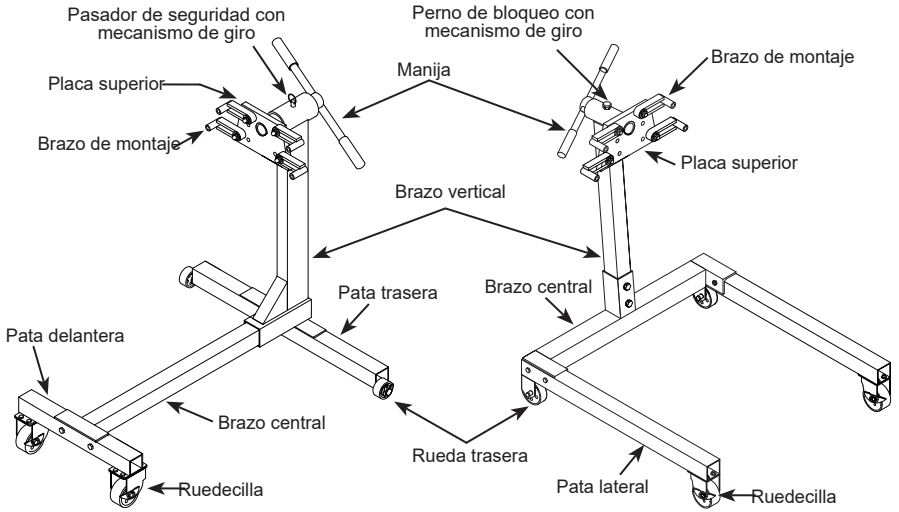

Figura 3: componentes del modelo 31256

ENSAMBLAJE

Modelo 30750:

1. Fije la ruedecilla (n.º 15) a la pata delantera (n.º 14) con pernos, arandelas y tuercas (n.º 13, 16 y 17).
2. Fije las ruedas (n.º 12) a la pata trasera (n.º 22) con arandelas y anillo en "E" (n.º 11 y 10).
3. Fije la pata delantera (n.º 14) al brazo central (n.º 21) con pernos, arandelas y tuercas (n.º 18, 19 y 20).
4. Fije el brazo vertical (n.º 27) y central (n.º 21) a la pata trasera (n.º 22) con pernos, arandelas planas, arandelas de seguridad y tuercas (n.º 23, 24, 25 y 26) desde la parte inferior.
5. Deslice el ensamblaje de la placa superior (n.º 4) en el collarín en la parte superior del brazo vertical (n.º 27). Alinee los orificios y deslice el pasador de seguridad (n.º 3).
6. Fije los cuatro brazos de montaje (n.º 6) a la placa superior (n.º 4) con pernos, arandelas planas, arandelas de seguridad y tuercas (n.º 5, 7, 8 y 9) como se muestra. Los brazos de montaje pueden ajustarse a la mayoría de los motores.
7. Inserte la manija (n.º 2) en el orificio de la placa superior.
8. Coloque el agarre de la manija (n.º 1) en cada extremo de la manija.

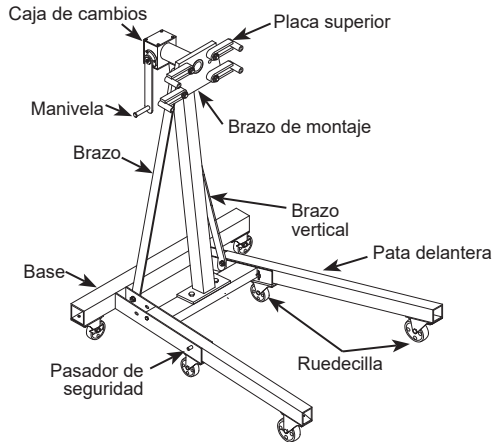
Nota: verifique que todos los sujetadores estén ajustados; ajústelos si es necesario.

Tamaño de los kits de accesorios	Cant.
5 - Perno	M14x70 4
7 - Arandela plana	M14 4
8 - Arandela de seguridad	M14 4
9 - Tuerca	M14 4
10 - Anillo en "E"	M15 2
11 - Arandela plana	M20 4
13 - Perno	M8x18 8
16 - Arandela de seguridad	M8 8
17 - Tuerca	M8 8
18 - Perno	M10x70 2
19 - Arandela de seguridad	M10 2
20 - Tuerca	M10 2
23 - Perno	M12x80 1
24 - Arandela plana	M12 1
25 - Arandela de seguridad	M12 1
26 - Tuerca	M12 1



Figura 4: ilustración de ensamblaje para el modelo 30750

ENSAMBLAJE

Modelo 31250:

1. Fije el soporte de la rueda (n.º 15) a la pata lateral (n.º 24) con perno, arandela y tuerca (n.º 19, 12 y 11) desde la parte inferior.
2. Inserte el buje (n.º 20) en la rueda (n.º 21).
3. Fije la rueda (n.º 21) al soporte (n.º 15) con perno, arandela y tuerca (n.º 16, 17 y 18).
4. Fije la ruedecilla (n.º 22) a la pata lateral con perno y arandela (n.º 23 y 17).
5. Fije el brazo central (n.º 25) a las patas laterales (n.º 24) con dos pernos y arandelas (n.º 14 y 13) cada uno.
6. Fije el brazo vertical (n.º 7) al brazo central (n.º 25) con dos pernos (n.º 8).
7. Coloque el ensamblaje de la placa superior (n.º 6) en el collarín en la parte superior del brazo vertical (n.º 7). Inserte el perno (n.º 8) para ajustar el ensamblaje de la placa superior.
8. Fije los cuatro brazos de montaje (n.º 4) a la placa superior (n.º 6) con perno, arandela plana, arandela de seguridad y tuerca (n.º 5, 3, 2 y 1) cada uno.
9. Inserte la manija (n.º 10) en el orificio del ensamblaje de la placa superior (n.º 6). Coloque el agarre de la manija (n.º 9) en cada extremo de la manija.

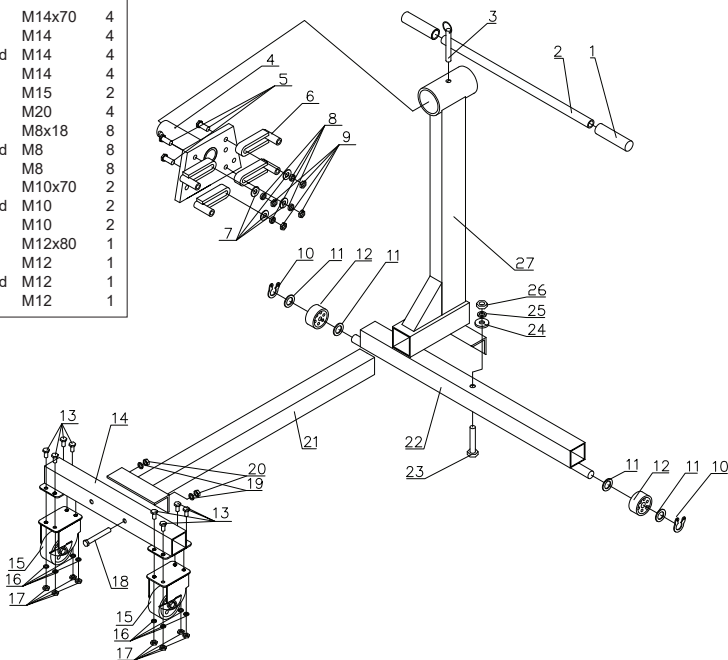
Nota: verifique que todos los sujetadores estén ajustados; ajústelos si es necesario.



Figura 5: ilustración de ensamblaje para el modelo 31250

ENSAMBLAJE

Modelo 31256:

1. Fije las dos ruedecillas de 8,9 cm (3-1/2") (n.º 29) a las patas (n.º 35) y base (n.º 28) con las dos ruedecillas de 8,9 cm (3-1/2") (n.º 40) pernos y arandelas (n.º 31 y 30).
2. Fije dos ruedecillas de 7,6 cm (3") (n.º 32) a la base (n.º 28) con pernos, arandelas de seguridad y arandelas planas (n.º 31, 30 y 33).
3. Fije el brazo vertical (n.º 12) a la base (n.º 28) con pernos, arandelas y tuercas (n.º 37, 27 y 9). Apriete a mano únicamente.
4. Fije uno de los dos brazos (n.º 25) al brazo vertical (n.º 12) con un perno, una arandela y tuerca (n.º 10, 27 y 9). Fije el otro extremo al interior de la base (n.º 28) con dos pernos, arandelas y tuercas (n.º 26, 27 y 9). Ajuste todas las tuercas.
5. Fije dos patas (n.º 35) a la base (n.º 28) con dos pernos, arandelas y tuercas (n.º 10, 27 y 9). Inserte los pernos desde la parte externa de la base.
6. Alinee los orificios en las patas (n.º 35) y la base (n.º 28), luego deslice los pasadores de seguridad (n.º 34) y asegure con pasadores rampa (n.º 36).
7. Fije los cuatro brazos de montaje (n.º 5) a la placa superior (n.º 6) con pernos, arandelas planas, arandelas de seguridad y tuercas (n.º 4, 3, 2 y 1) cada uno.
8. Inserte la manija (n.º 22) a la caja de cambios en el brazo vertical (n.º 12) y asegure con perno (n.º 14) y bloque plano (n.º 15).

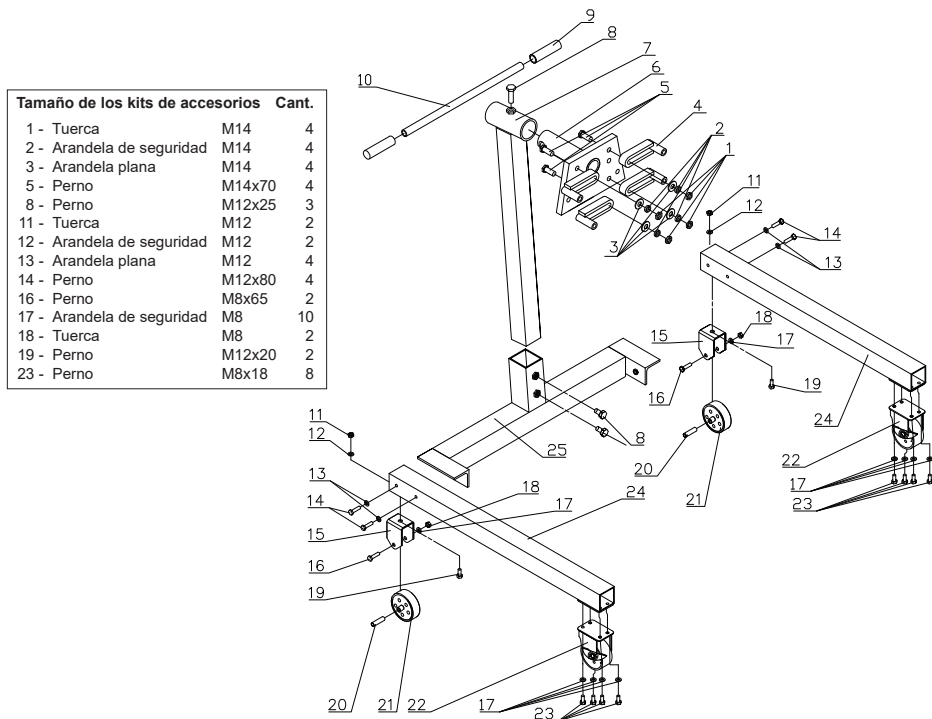
Nota: verifique que todos los sujetadores estén ajustados; ajústelos si es necesario.

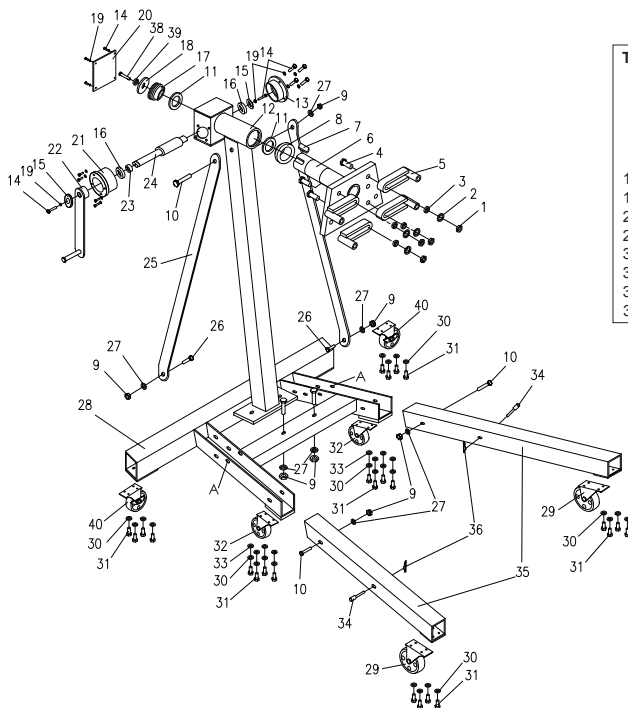

Tamaño de los kits de accesorios	Cant.
1 - Nut	M14 4
2 - Flat Washer	M14 4
3 - Lock Washer	M14 4
4 - Bolt	M14x70 4
9 - Tuerca	M12 7
10 - Perno	M12x85 3
14 - Perno	M5x16 14
26 - Perno	M12x25 2
27 - Arandela de seguridad	M12 7
30 - Arandela de seguridad	M8 24
31 - Perno	M8x18 24
33 - Arandela plana	M8 8
37 - Perno	M12x60 2

Para plegarlo para el guardado:

- Retire el pasador rampa (n.º 36) y el pasador de seguridad (n.º 34) de ambas patas (n.º 35).
- Pliegue la pata lenta y cuidadosamente (n.º 35) hacia arriba.
- Deslice los pasadores de seguridad (n.º 34) en los orificios delanteros de la base (A) y asegure con pasadores rampa (n.º 36).



Figura 6: ilustración de ensamblaje para el modelo 31256

ANTES DEL USO

1. Antes de usar este producto, lea todo el manual del propietario; procure familiarizarse en forma completa con el producto y los peligros asociados a su uso indebido.
2. Verifique que el producto y la aplicación sean compatibles; si tiene dudas, llame al Servicio técnico de Omega al (888) 332-6419.
3. Inspeccione el soporte de motor antes de cada uso. No lo utilice si detecta que los componentes están doblados, rotos o agrietados (incluidas las etiquetas).
4. Asegúrese de que las ruedecillas/ruedas y la placa del adaptador giren libremente. Verifique si hay ensamblajes sueltos y ajústelos.

⚠ ADVERTENCIA

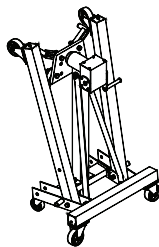
- **Estudie, comprenda y siga todas las instrucciones** que vienen con este dispositivo **antes de usarlo**.
- **No exceda** la capacidad establecida.
- Use **únicamente** sobre superficies duras y uniformes.
- **Bloquee** el mecanismo de giro de la placa superior **antes de aplicar la carga**.
- Use **únicamente** pernos endurecidos, del tamaño adecuado para asegurar el motor al soporte.
- Asegúrese de que el motor esté centrado y asegurado a la placa superior. Realizar las cargas fuera del centro puede provocar que el motor gire de manera inesperada y que el soporte cargado vuelque.
- Libere y aplique el mecanismo de giro en forma lenta y cuidadosa.
- No modifique ni reemplace accesorios de este dispositivo.
- Solo deben utilizarse accesorios o adaptadores suministrados por el fabricante.
- No utilice este dispositivo para ningún otro fin que no sea aquel para el que fue fabricado.
- El modelo **31256** **no** contiene seguridad con mecanismo de giro.
Debe prestarse **especial** atención a fin de garantizar que la carga no gire al usar el dispositivo.
- **Si no se respetan** estas indicaciones, **podrían producirse lesiones personales o daños a la propiedad**.

⚠ ADVERTENCIA

Para evitar lesiones por opresión y otras lesiones:



NUNCA trabaje sobre, debajo o alrededor de una carga que solamente esté apoyada en una grúa de motor. **SIEMPRE** use soportes para motor de capacidad nominal adecuada.

FUNCIONAMIENTO

⚠ ADVERTENCIA: SIEMPRE verifique que el producto y la aplicación sean compatibles. **NUNCA** cargue el soporte de motor con un motor que se extienda más allá de la línea imaginaria dibujada que conecta las líneas centrales de los ejes de las ruedas/ruedecillas delanteras y traseras, como se muestra en la Figura 9.



Figura 7: Límite de carga periférico del soporte de motor

⚠ ADVERTENCIA: asegúrese de que los **pasadores de seguridad** estén instalados y asegurados en las patas delanteras (como su muestra en la Figura 1 y 2) antes de realizar la carga.

1. Asegúrese de que la aplicación sea compatible con el producto.
2. Alinee el motor con el soporte, luego ajuste los brazos de montaje para hacerlos coincidir con los orificios de montaje del alojamiento de la burbuja. Para los modelos 30750, 31250, el dispositivo de cierre giratorio debe asegurarse antes de aplicar la carga.
3. Asegure el motor cuidadosamente para que la carga esté centrada en el soporte. Asegure con pernos montantes de alta resistencia y arandelas planas. Cerciórese de que las roscas sean compatibles con su motor y utilice arandelas en ambos lados de la placa superior.
4. Para girar el motor lenta y cuidadosamente, libere el mecanismo de traba. Use la manija original para rotar, luego asegure utilizando el mecanismo de bloqueo (consulte las Figuras 1 y 2). Para el modelo 31256, implemente lenta y cuidadosamente la manivela (consulte la Figura 8).
5. Asegúrese de que el soporte esté firme antes de trabajar sobre este o a su alrededor. Nunca trabaje sobre un soporte cargado.

AVISO: utilice **únicamente** la manija proporcionada por el fabricante. La manija proporcionada con este soporte utilizará de manera segura la placa superior. Si la manija está desgastada, doblada o dañada de otro modo, **DETÉNGASE** e interrumpa el uso del soporte hasta que pueda adquirirse un ensamblaje de manija de remplazo de fábrica.

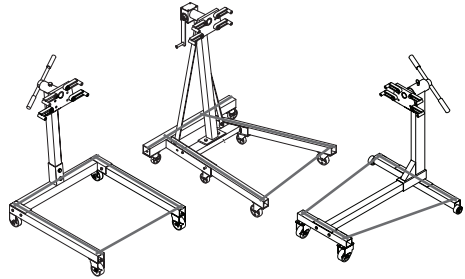
MANTENIMIENTO

Inspeccione periódicamente cada soporte. Asegúrese de que todas las piezas se muevan libremente. Lubrique las ruedecillas periódicamente. Para ayudar a evitar la corrosión, limpie las piezas después de cada uso.



**ADVERTENCIA: la pintura contiene plomo.
NO pule ni lije la superficie pintada.**

Almacenamiento

Guarde el soporte de motor en un entorno limpio y seco.

PIEZAS DE REPUESTO *(páginas 35 y 38)*

No todos los componentes del soporte de motor tienen reemplazo, pero se ilustran a modo de referencia práctica de la ubicación y la posición que ocupan en la secuencia del ensamblaje. Cuando realice el pedido de piezas, indique el número de modelo, el número de serie y la descripción de la pieza. Para obtener el precio vigente, comuníquese a: SFA Companies Inc. 10939 N. Pomona Ave. Kansas City, MO 64153, U.S.A.; Tel.: (888) 332-6419; Fax: (816) 891-6599; Correo electrónico: sales@omegalift.com; Sitio web de Omega: <http://www.omegalift.com>

Modelo 30750

Elem.	N.º de pieza	Descripción	Cant.
1	T940-03003-000	Empuñadura	2
2	T093-00002-000	Encargarse de	1
3	T093-04000-000	Cerrojo	1
4	T093-10000-000	Asiento de la placa de la cabeza	1
5	5101-14070-000	HCS M14x70	4
6	T084-05000-000	Brazos de montaje	4
7	5302-00014-000	Big Spacer 14	4
8	5303-00014-000	Arandela de muelle 14	4
9	5202-00014-000	TUERCA HEX. M14	4
10	5305-00015-000	Anillo E 15	2
11	5301-00020-000	Espaciador 20	4
12	T093-00001-000	Rueda	2
13	5102-08018-000	HCS M8x18	8
14	T093-06000-000	Pata delantera	1
15	T093-20000-000	Montaje de la rueda de 3"	2
16	5303-00008-000	Arandela de muelle 8	8
17	5202-00008-000	TUERCA HEX. M8	8

Elem.	N.º de pieza	Descripción	Cant.
18	5101-10070-000	HCS M10x70	2
19	5303-00010-000	Arandela de resorte 10	2
20	5202-00010-000	TUERCA HEX. M10	2
21	T093-07000-000	Montaje de la pata de apoyo	1
22	T093-01000-000	Montaje de la pata trasera	1
23	5101-12080-000	HCS M12x80	1
24	5302-00012-000	Big Spacer 12	1
25	5303-00012-000	Arandela de resorte 12	1
26	5202-00012-000	TUERCA HEX. M12	1
27	T093-30000-000	Asamblea del poste principal	1

* El kit de accesorios incluye tuercas, pernos y arandelas.



Figura 8: ilustración de piezas de repuesto para los modelos 30750

Modelo 31250

Elem.	N.º de pieza	Descripción	Cant.
1	5202-00014-000	TUERCA HEX. M14	4
2	5303-00014-000	Arandela de muelle 14	4
3	5302-00014-000	Big Spacer 14	4
4	T084-05000-000	Brazos de montaje	4
5	5101-14070-000	HCS M14x70	4
6	T084-04000-000	Ensamblaje de la placa de cabeza	1
7	T084-02000-000	Post Assy	1
8	5101-12025-000	HCS M12x25	3
9	T940-03003-000	Mango Grips	2
10	BL80-20001-000	Encargarse de	1
11	5202-00012-000	TUERCA HEX. M12	2
12	5303-00012-000	Arandela de resorte 12	2
13	5301-00012-000	Espaciador 12	4

Elem.	N.º de pieza	Descripción	Cant.
14	5101-12080-000	HCS M12x80	4
15	T084-00001-000	Marco de rueda	2
16	5101-08065-000	HCS M8x65	2
17	5303-00008-000	Arandela de muelle 8	10
18	5202-00008-100	TUERCA HEX. M8	2
19	5101-12020-000	HCS M12x20	2
20	T084-00002-000	Tubo	2
21	T084-00003-000	Rueda	2
22	T084-30000-000	Montaje de rueda de 3 1/2"	2
23	5102-08018-000	HCS M8x18	8
24	T084-03000-000	Conjunto de la pata delantera	2
25	T084-01000-000	Ensamblaje de la estructura principal	1

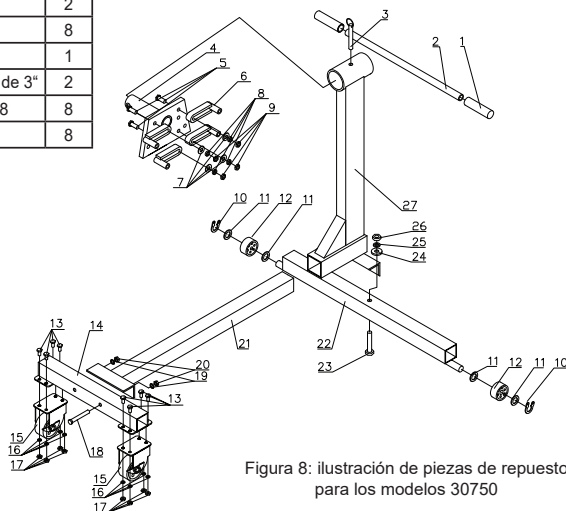
* El kit de accesorios incluye tuercas, pernos y arandelas.



Figura 9: ilustración de piezas de repuesto para los modelos 31250

Modelo 31256

Elem.	N.º de pieza	Descripción	Cant.
1	T096-01200-000	Montaje del mango	1
2	5102-05015-000	Perno, M5x12	14
3	T096-01010-000	Lavadora	2
4	T096-01000-000	Conjunto de poste y cabeza	1
5	T084-05000-000	Brazo de montaje	4
6	T096-00001-000	Abrazadera	2
7	T084-06000-000	Ruedita, 3-1 / 2 "	2
8	T093-08000-000	Ruedita, 3 "	2
9	T095-00002-000	Pasador de bloqueo	2
10	T474-00007-000	Pasador	2
11	T095-03000-000	Pata delantera	2
12	T084-30000-000	Ruedita de bloqueo trasero	2
-	T096-02000-000	Kit de hardware	1

* El kit de accesorios incluye tuercas, pernos y arandelas.

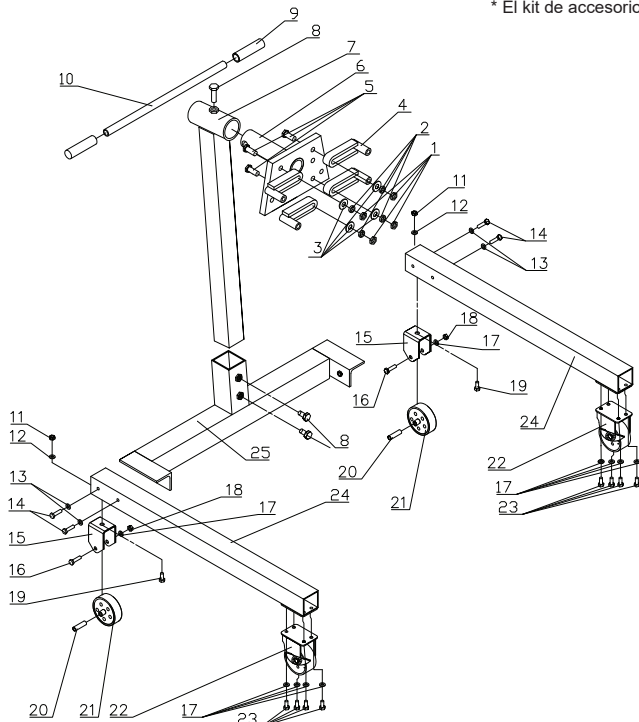

Figura 10: ilustración de piezas de repuesto para los modelos 31256

GARANTÍA LIMITADA DE UN AÑO

Por el período de un (1) año desde la fecha de compra, **SFA Companies** reparará o reemplazará, a su discreción, sin costo alguno, cualquier producto que presente fallas debido a defectos de materiales o mano de obra bajo condiciones normales de uso. Esta garantía limitada es un recurso exclusivo del consumidor.

El cumplimiento de toda obligación en virtud de esta garantía puede obtenerse con el envío del producto en garantía, con flete abonado en origen, a **SFA Companies** Warranty Service Department, 10939 N. Pomona Ave., Kansas City, MO 64153.

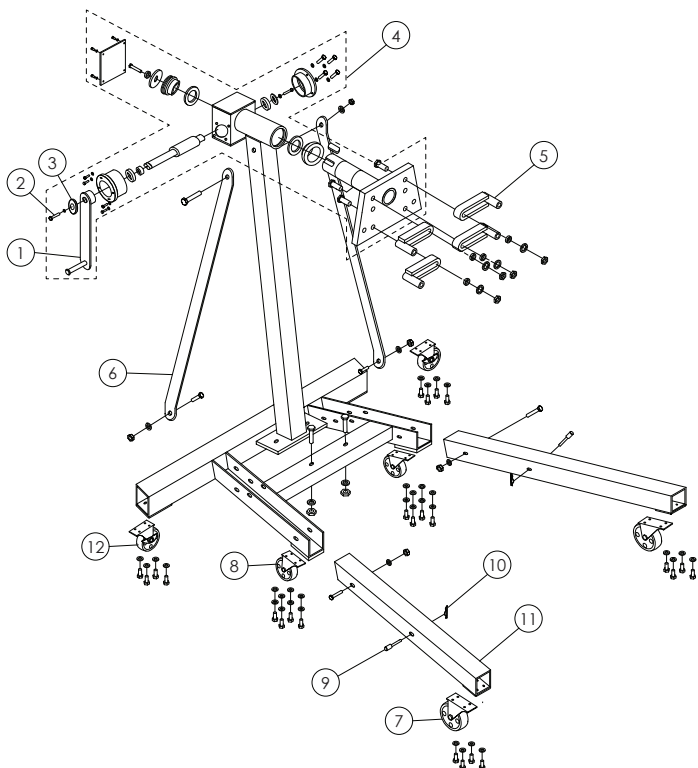
Salvo que tales limitaciones y exclusiones estén específicamente prohibidas por las leyes vigentes, (1) EL ÚNICO Y EXCLUSIVO RECURSO DEL CONSUMIDOR SERÁ LA REPARACIÓN O EL REEMPLAZO DE LOS PRODUCTOS DEFECTUOSOS, COMO SE DETALLA ARRIBA. (2) **SFA Companies** NO SERÁ RESPONSABLE, EN NINGÚN CASO, POR DAÑOS O PÉRDIDAS EMERGENTES O INCIDENTALES. (3) TODA GARANTÍA IMPLÍCITA, LO QUE INCLUYE, ENTRE OTRAS, LAS GARANTÍAS IMPLÍCITAS DE COMERCIALIZACIÓN Y APTITUD PARA FINES ESPECÍFICOS, ESTARÁ LIMITADA A UN AÑO; DE OTRO MODO, LA REPARACIÓN, EL REEMPLAZO O LA DEVOLUCIÓN DE DINERO CONFORME A ESTA GARANTÍA LIMITADA EXPRESA SERÁ EL EXCLUSIVO RECURSO DEL CONSUMIDOR, Y SE OFRECE EN LUGAR DE CUALQUIER OTRA GARANTÍA, EXPRESA O IMPLÍCITA. (4) CUALQUIER MODIFICACIÓN, ALTERACIÓN, USO INDEBIDO, SERVICIO NO AUTORIZADO O DISEÑO ORNAMENTAL ANULARÁ ESTA GARANTÍA Y NO ESTARÁ CUBIERTO POR ESTA GARANTÍA.

Algunos estados no permiten la limitación de la duración de las garantías implícitas, por lo que las limitaciones anteriores pueden no aplicarse en su caso. Algunos estados no permiten excluir o limitar los daños emergentes o incidentales, por lo tanto esta limitación o exclusión puede no ser aplicable en su caso. Esta garantía le otorga derechos legales específicos. Usted puede tener además otros derechos que varían de un estado a otro.

NOTES:

NOTES:

NOTES: