

Operating Instructions & Parts Manual



MagicLift™ Hydraulic Service Jack

Model
25057
25107

Capacity
5 Ton
10 Ton

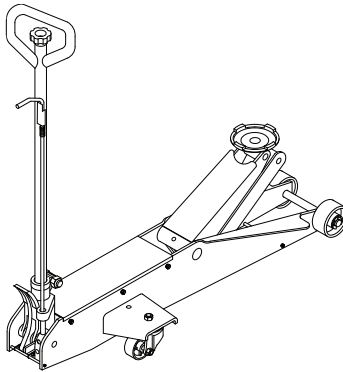

This is the safety alert symbol. It is used to alert you to potential personal injury hazards. Obey all safety messages that follow this symbol to avoid possible injury or death.

!WARNING

To avoid **crushing and related injuries**:



NEVER work on, under or around a load supported only by a hydraulic jack. **ALWAYS** use adequately rated jack stands.

- ⚠ **WARNING:** Cancer and Reproductive Harm.
- ⚠ **AVERTISSEMENT:** Cancer et dommages au système reproducteur.
- ⚠ **ADVERTENCIA:** Cáncer y daño reproductivo.

www.P65Warnings.ca.gov

SFA Companies
<http://www.omegalift.com>

Read this manual and follow all the Safety Rules and Operating Instructions before using this product.

25057-M0_092019

SAFETY and GENERAL INFORMATION

Save these instructions. For your safety, read, understand, and follow the information provided with and on this jack before using. The owner and operator of this equipment shall have an understanding of this jack and safe operating procedures before attempting to use. The owner and operator shall be aware that use and repair of this product may require special skills and knowledge. Instructions and safety information shall be conveyed in the operator's native language before use of this jack is authorized. If any doubt exists as to the safe and proper use of this jack, remove from service immediately.

Inspect before each use. Do not use if broken, bent, cracked or damaged parts are noted. Any jack that appears damaged in any way, or operates abnormally shall be removed from service immediately. If the jack has been or suspected to have been subjected to a shock load (a load dropped suddenly, unexpectedly upon it), immediately discontinue use until jack has been checked by a factory authorized service center (contact distributor or manufacturer for list of authorized service centers). It is recommended that an annual inspection be done by qualified personnel. Labels and Operator's Manuals are available from manufacturer.

PRODUCT DESCRIPTION

This Hydraulic Service Jack is designed to lift, but not support, one end of a vehicle. Immediately after lifting, loads must be supported by an identical pair of appropriately rated jack stands. This MagicLift™ service jack has a unique feature that provides fast, no load lifts to the jacking point, at which time it lifts in approximately 3/4" ~ 2" increments.

⚠ WARNING: NEVER use hydraulic jack as stand-alone device. After lifting, immediately support the lifted vehicle with an identical pair of appropriately rated jack stands.

SPECIFICATIONS

Model	Capacity	Jack Size (L x W x H)	Min. Height	Max. Height
25057	5 Ton	54" x 18-3/8" x 7-1/4"	6-1/2"	22-1/4"
25107	10 Ton	55-7/8" x 18-1/2" x 9-5/8"	6-7/8"	27"

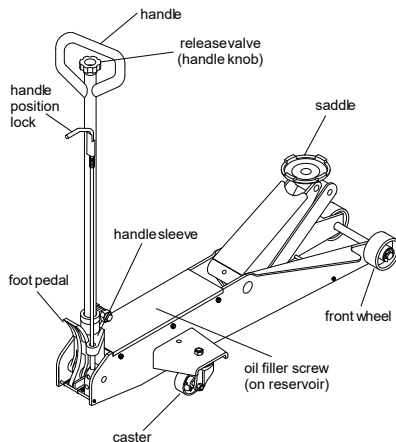

Figure 1 - Model 25057 & 25107 Components

PREPARATION

Assembly

Insert handle into the handle sleeve. Tighten the bolt on handle sleeve to prevent accidental removal of handle while in use.

Before Use

1. Verify that the product and application are compatible, if in doubt call Omega Technical Service (888) 332-6419.
2. Before using this product, read the operator's manual completely and familiarize yourself thoroughly with the product, its components and recognize the hazards associated with its use.
3. To familiarize yourself with basic operation, locate and turn the release valve (handle):
 - a. *Clockwise* until firm resistance is felt to further turning. This is the '**CLOSED**' release valve position used to **raise** the saddle.
 - b. *Counter-clockwise*, but no more than 1/2 a turn from the closed position. This is the '**OPEN**' release valve position used to **lower** the saddle.
4. With the saddle fully lowered and release valve closed, pump the operating handle. If lift arm responds immediately, jack is ready for use. If jack does not respond, open release valve and pump 6 to 8 full strokes to purge air. Close release valve and recheck operation.
5. Ensure that jack rolls freely. Raise and lower the unloaded saddle throughout the lifting range before putting into service to ensure the pump operates smoothly. Replace worn or damaged parts and assemblies with Omega authorized replacement parts only.

Bleeding / Venting Trapped Air

With the release valve in the OPEN position (3b.) and with saddle fully lowered, locate and remove the oil filler plug. Pump 6 to 8 full strokes. This will help release any pressurized air which may be trapped within the reservoir. Reinstall the oil filler plug.

!WARNING

- **Study, understand, and follow** all printed materials provided with/on this product **before use**.
- **Do not** exceed rated capacity.
- Use **only** on hard, level surface capable of supporting the load.
- **This is a lifting device only! Immediately** after lifting, support the load with **an identical pair** of appropriately rated jack stands.
- Lift **only** on areas of the vehicle as specified by the vehicle manufacturer.
- **Do not** move or **dolly** the **vehicle** while on the jack.
- No alterations shall be made to this product.

**FAILURE TO HEED THESE MARKINGS MAY
RESULT IN PERSONAL INJURY AND/OR
PROPERTY DAMAGE**

!WARNING



To avoid crushing and related injuries:

- **Never** work on, under or around a load supported only by hydraulic jack.
- **Always** use adequately rated jack stands.
- Chock each unlifted tire in both directions.
- **Do not** use this device to lift, level, lower, support nor move a house, mobile home, travel trailer, camper or any building structure.
- **Be alert** and **sober** when using this product. Do not operate under the influence of drugs or alcohol.

OPERATION

Lifting

 **NOTICE** Only attachments and/or adapters supplied by the manufacturer shall be used. Lift only on area of the vehicle as specified by the vehicle manufacturer.

1. Follow the vehicle manufacturer's recommended guidelines for lifting. Engage the emergency brake and chock each unlifted wheel in both directions to prevent inadvertent vehicle movement.
2. Close the release valve by turning the handle clockwise until firm resistance is felt.
3. Refer to the vehicle manufacturer owner's manual to locate approved lifting points on the vehicle. Center jack saddle under lift point.
4. Verify lift point, then pump handle to contact lift point. To lift, pump handle until load reaches desired height. **Never** use foot pedal to raise loads.
5. Transfer the load **immediately** to appropriately rated jack stands.

 **WARNING:** NEVER use hydraulic jack as a stand alone device! **ALWAYS** transfer the lifted load **IMMEDIATELY** to an identical pair of appropriately rated jack stands. Use one pair of jack stands per vehicle. Rated capacity is per pair only! Do not exceed rated capacity.

Lowering

 **NOTICE** Be sure all tools and personnel are clear before lowering load. **Slowly open the release valve!** The more you turn the handle counter-clockwise, the faster the load will come down. **Maintain control** of the rate of speed at which the load lowers at all times!

1. Raise load high enough to clear the jack stands.
2. Remove jack stands carefully. (**always** used in pairs).
3. **Slowly** turn the handle counter-clockwise, but no more than 1/2 a turn.

If the load fails to lower:

- a. Use another jack to raise the vehicle high enough to reinstall jack stands.
 - b. Remove the malfunctioning jack and then the jack stands.
 - c. Using the functioning jack to lower the vehicle.
4. After removing jack from under the vehicle, fully lower the saddle to reduce ram exposure to rust and contamination.

MAINTENANCE

Important: Use **ONLY** premium grade hydraulic jack oil. Avoid mixing different types of fluid and **Never** use brake fluid, turbine oil, transmission fluid, motor oil or glycerin. Improper fluid can cause failure of the jack and the potential for sudden and immediate loss of load.

Adding oil

1. With saddle fully lowered set jack in its upright, level position. Locate and remove oil filler screw.
2. Fill with oil until ~3/16" above the inner cylinder as seen from the oil filler hole. Reinstall the oil filler screw.

Changing oil

For best performance, replace the complete fluid supply at least once per year.

1. With saddle fully lowered, remove oil filler plug.
2. Lay the jack on its side and drain the fluid into a suitable container.

Note: Dispose of hydraulic fluid in accordance with local regulations.

3. Fill with oil until ~3/16" above the inner cylinder as seen from the oil filler hole. Reinstall oil filler screw.
4. Perform bleeding/venting trapped air procedure.

Lubrication

A periodic coating of light lubricating oil to pivot points, axles and hinges will help to prevent rust and assure that wheels, casters and pump assemblies move freely.

Cleaning

Periodically check the pump piston and ram for signs of rust or corrosion. Clean as needed and wipe with an oily cloth.

Note: Never use sandpaper or abrasive material on these surfaces!

Storage

When not in use, store the jack with saddle fully lowered.

REPLACEMENT PARTS

(refer to page 5-9)

Not all components of the jack are replacement items, but are illustrated as a convenient reference of location and position in the assembly sequence. When ordering parts, please give the Model number, part number and parts description. Call or write for current pricing: SFA Companies 10939 N. Pomona Ave. Kansas City, MO 64153, U.S.A. E-Mail: sales@omegalift.com Tel: (888) 332-6419 Fax: (816) 891-6599 Omega Website: <http://www.omegalift.com>

Replacement Parts Illustration for Model 25057

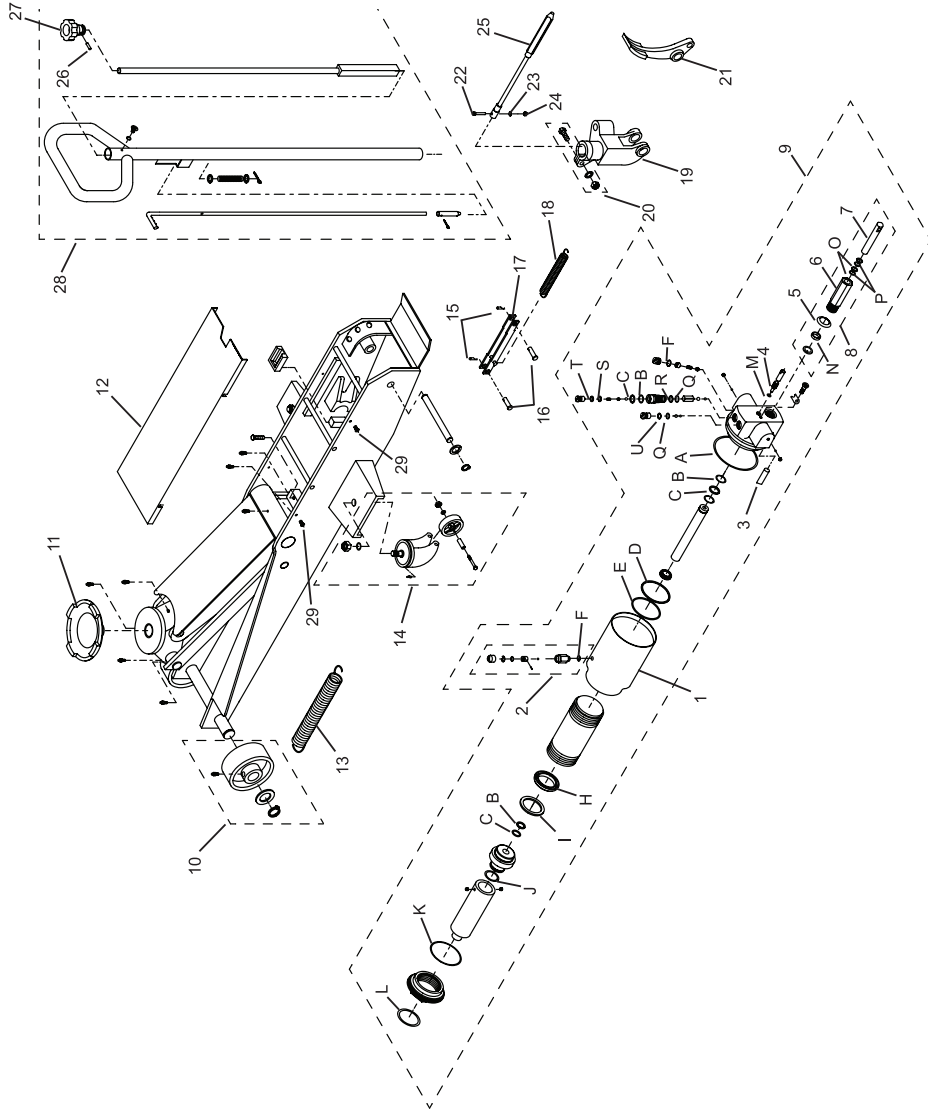

Item	Part No. for:		Description	Qty
	Model 25057	Model 25107		
1	G251-20002-100	G661-40002-000	Reservoir	1
2	G62S-03300-200		Air Vent Screw Assy.	1
3	G251-20008-000		Filter	1
4	G251-20004-000		Release Valve	1
5	B300-14002-000		Washer	1
6	G251-23001-000	G651-31002-000	Pump Cylinder	1
7	G251-23002-000	G651-31001-000	Pump Piston	1
8	G251-23000-000	G651-31000-000	Pump Assy.	1
9	G651-90009-K05	G66X-40000-000	Hyd. Power Unit	1
10	G250-90004-K01	G661-90009-K01	Front Wheel Assy.	2
11	G25X-00001-000		Saddle	1
12	G65X-00001-000	G661-00010-000	Cover	1
13	G251-00003-000	G150-00005-000	Return Spring	2
14	G661-90038-K03		Caster Assy.	2
15	5405-02028-000		Retaining Pin	2
16	5405-12036-000		Pin	2
17	G251-60000-000	G661-80000-000	Piston Link	1
18	G251-00004-000	G251-00004-000 (Qty. 2)	Return Spring, Pedal	1
19	G251-00010-000		Handle Fork	1
20	G250-90009-K03		Bolt Assy.	1
21	G251-00009-000		Foot Pedal	1
22	5110-05025-000		Screw	1
23	5303-00005-000		Lock Washer	1
24	5202-00005-000		Nut	1
25	G100-90049-K01		Flex Cable Assembly	1
26	5402-04028-000		Spring Pin	1
27	G251-40001-000		Knob	1
28	G66X-90009-K01	G66X-90009-K01	Handle Assy.	1
29	5110-06010-000		Screw	4
*	G6510S-077 (includes items A-U)	G6610S-121 (includes items A-U)	Repair Kits	1
-	25057-L0	25107-L0	Label (not shown)	1
-	25048C-M0		Owners Manual	1

TROUBLESHOOTING

Symptom	Possible Causes	Corrective Action
Jack will not lift load	<ul style="list-style-type: none"> • Release valve not tightly closed • Load is too heavy 	<ul style="list-style-type: none"> • Ensure release valve tightly closed • Consider higher capacity jack
Jack will lift, but not maintain pressure	<ul style="list-style-type: none"> • Release valve not tightly closed • Hydraulic unit malfunction 	<ul style="list-style-type: none"> • Ensure release valve tightly closed • Discontinue use, contact Omega technical service
Jack will not lower after unloading	<ul style="list-style-type: none"> • Reservoir overfilled • Linkages binding • Fluid level low 	<ul style="list-style-type: none"> • Drain fluid to proper level • Clean and lubricate moving parts • Ensure proper fluid level
Poor lift performance	<ul style="list-style-type: none"> • Fluid level low • Air trapped in system 	<ul style="list-style-type: none"> • Ensure proper fluid level • Follow Bleeding/Venting Trapped Air procedure on page 3
Will not lift to full extension	<ul style="list-style-type: none"> • Fluid level low 	<ul style="list-style-type: none"> • Ensure proper fluid level

ONE YEAR LIMITED WARRANTY

For a period of one (1) year from date of purchase, **SFA Companies** will repair or replace, at its option, without charge, any of its products which fails due to a defect in material or workmanship under normal usage. This limited warranty is a consumer's exclusive remedy.

Performance of any obligation under this warranty may be obtained by returning the warranted product, freight prepaid, to **SFA Companies** Warranty Service Department, 10939 N. Pomona Ave., Kansas City, MO 64153.

Except where such limitations and exclusions are specifically prohibited by applicable law, (1) THE CONSUMER'S SOLE AND EXCLUSIVE REMEDY SHALL BE THE REPAIR OR REPLACEMENT OF DEFECTIVE PRODUCTS AS DESCRIBED ABOVE. (2) **SFA Companies** SHALL NOT BE LIABLE FOR ANY CONSEQUENTIAL OR INCIDENTAL DAMAGE OR LOSS WHATSOEVER. (3) ANY IMPLIED WARRANTIES, INCLUDING WITHOUT LIMITATION THE IMPLIED WARRANTIES OF MERCHANTABILITY AND FITNESS FOR A PARTICULAR PURPOSE, SHALL BE LIMITED TO ONE YEAR, OTHERWISE THE REPAIR, REPLACEMENT OR REFUND AS PROVIDED UNDER THIS EXPRESS LIMITED WARRANTY IS THE EXCLUSIVE REMEDY OF THE CONSUMER, AND IS PROVIDED IN LIEU OF ALL OTHER WARRANTIES, EXPRESS OR IMPLIED. (4) ANY MODIFICATION, ALTERATION, ABUSE, UNAUTHORIZED SERVICE OR ORNAMENTAL DESIGN VOIDS THIS WARRANTY AND IS NOT COVERED BY THIS WARRANTY.

Some states do not allow limitations on how long an implied warranty lasts, so the above limitation may not apply to you. Some states do not allow the exclusion or limitation of incidental or consequential damages, so the above limitation or exclusion may not apply to you. This warranty gives you specific legal rights, and you may also have other rights, which vary from state to state.

Manuel d'utilisation et des pièces

OMEGALIFT™
EQUIPMENT
Stands Behind The Professionals

Crics hydrauliques pour entretien MagicLift^{MC}

Modèles

25057

25107

Capacité

4 536 kg (5 tonnes américaines)

9 072 kg (10 tonnes américaines)

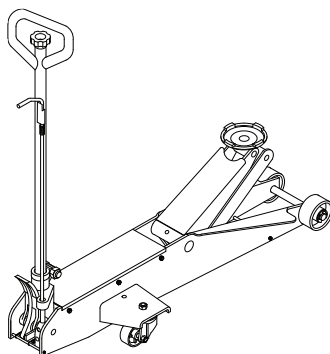

Voici le symbole signalant un danger pour la sécurité. Il est utilisé pour vous alerter des dangers potentiels de blessures.

Respectez tous les messages de sécurité qui suivent ce symbole afin d'éviter les blessures et la mort.

⚠ MISE EN GARDE

Pour éviter de vous faire écraser et de subir des blessures :



Ne travaillez **JAMAIS** autour d'une charge, en dessous d'elle ou sur celle-ci, si elle est supportée seulement par un cric hydraulique. Utilisez **TOUJOURS** des béquilles de cric dont la capacité nominale est adéquate.

SFA Companies

<http://www.omegalift.com>

Lisez ce manuel et observez toutes les consignes de sécurité et d'utilisation avant d'utiliser ce produit.

INFORMATIONS GÉNÉRALES et INFORMATIONS RELATIVES À LA SÉCURITÉ

Conservez ces instructions. Pour votre sécurité, assurez-vous de lire, de bien comprendre et de respecter toutes les consignes fournies avec ce produit ou se trouvant sur celui-ci avant de l'utiliser. Le propriétaire, ainsi que l'utilisateur, doit comprendre le fonctionnement de ce produit et les consignes de sécurité associées à son utilisation avant de s'en servir. Ces personnes doivent aussi savoir que, pour utiliser ou réparer ce produit, il peut être nécessaire d'avoir des connaissances ou des habiletés spéciales. Avant que l'utilisation de ce produit ne soit autorisée, il faut faire connaître à l'opérateur, dans sa langue maternelle, les instructions et les informations relatives à la sécurité. S'il y a des doutes quant à la façon adéquate et sécuritaire de se servir de ce cric, il faut en cesser l'utilisation immédiatement.

Inspectez le cric avant chaque utilisation. Ne l'utilisez pas s'il présente des pièces brisées, déformées, fissurées ou endommagées. Il faut immédiatement cesser l'utilisation d'un cric qui semble endommagé ou qui fonctionne de manière anormale. Si le cric a été soumis, ou semble avoir été soumis, à une surcharge d'impact (charge qui serait tombée accidentellement dessus), cessez immédiatement de l'utiliser et faites-le vérifier par un centre de réparation autorisé par l'usine (communiquez avec le distributeur ou le fabricant pour avoir une liste des endroits autorisés). Il est recommandé qu'un personnel qualifié inspecte l'appareil annuellement. Il est possible de se procurer d'autres étiquettes et d'autres manuels auprès du fabricant.

DESCRIPTION DU PRODUIT

Ce cric hydraulique pour entretien est conçu pour soulever, et non supporter, une extrémité de véhicule. Les charges doivent être supportées par une paire identique de béquilles de cric à capacité nominale adéquate immédiatement après le levage. Ce cric pour entretien MagicLift^{MC} est doté d'une caractéristique unique qui lui permet d'atteindre rapidement le point de levage, point à partir duquel le levage se fait en incréments approximatifs de 1,9 cm (3/4 po) à 5,08 cm (2 po).



MISE EN GARDE N'utilisez jamais un cric hydraulique comme seul dispositif de support. Après le levage, faites reposer **immédiatement** le véhicule soulevé sur une paire identique de béquilles de cric d'une capacité nominale.

SPÉCIFICATIONS

Modèles	Capacité	Dimensions du cric (L x l x H)	Hauteur min.	Hauteur max.
25057	4 536 kg (5 tonnes américaines)	136,85 x 46,50 x 18,42 cm (54 x 18-3/8 x 7-1/4 po)	16,51 cm (6-1/2 po)	56,52 cm (22-1/4 po)
25107	9 072 kg (10 tonnes américaines)	141,92 x 47 x 24,50 cm (55-7/8 x 18-1/2 x 9-5/8 po)	17,5 cm (6-7/8 po)	68,58 cm (27 po)

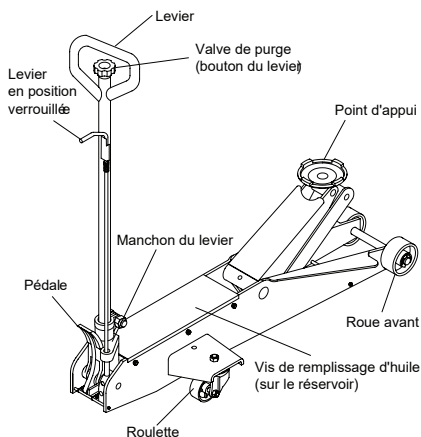

Figure 1: Composants des modèles 25057 et 25107

PRÉPARATION

Assemblage

Insérez la levier dans la douille de la levier. Serrez le boulon de la douille de la levier pour empêcher que celle-ci sorte de la douille de façon accidentelle pendant l'utilisation.

Avant l'utilisation

1. Vérifiez que le produit et son utilisation sont compatibles. Si vous avez des doutes, appelez le soutien technique d'Omega au 1 888 332-6419.
2. Avant d'utiliser ce cric, lisez entièrement son manuel d'utilisation, familiarisez-vous avec le produit et identifiez les dangers potentiels associés à son utilisation.
3. Afin de vous familiariser avec le fonctionnement de base du cric, trouvez la valve de purge (levier) et tournez-la :
 - a. Dans le sens *horaire* jusqu'à ce que vous sentiez une forte résistance au mouvement. C'est la position « **FERMÉE** » de la valve de purge utilisée pour **soulever** le point d'appui.
 - b. Dans le sens *antihoraire*, mais pas plus d'un demi-tour à partir de la position fermée. C'est la position « **FERMÉE** » de la valve de purge utilisée pour **abaisser** le point d'appui.
4. Lorsque le point d'appui est complètement abaissé et que la valve de purge est fermée, actionnez le levier de la pompe. Si le bras de levage réagit immédiatement, le cric peut maintenant être utilisé. Si le cric ne réagit pas, ouvrez la valve de purge et actionnez le levier de la pompe de 6 à 8 fois pour purger l'air. Fermez la valve de purge et vérifiez de nouveau le fonctionnement de la pompe.
5. Assurez-vous que le cric roule en douceur. Avant d'utiliser le cric, assurez-vous que le mécanisme de la pompe fonctionne correctement en levant le point d'appui à son niveau maximal, puis en l'abaissant à son niveau minimal, sans charge. Remplacez les pièces et les assemblages usés ou endommagés seulement par des pièces de rechange autorisées par Omega.

Purge de l'air emprisonné

Lorsque la valve de purge est en position OUVERTE (étape 3b.) et que le point d'appui est à son niveau minimal, trouvez et enlevez le bouchon du réservoir à huile. Actionnez le levier de la pompe de 6 à 8 fois. Cela va faciliter la libération de tout air pressurisé pouvant être emprisonné dans le réservoir. Remettez le bouchon.

⚠ MISE EN GARDE

- **Assurez-vous de lire, de bien comprendre et de suivre** toutes les consignes décrites dans les documents fournis avec ce produit ou qui se trouvent sur l'appareil avant d'utiliser ce dernier.
- **Ne dépassez pas** la capacité nominale.
- Utilisez le produit **seulement** sur des surfaces dures et de niveau capable de supporter la charge.
- **Cet équipement ne doit uniquement être utilisé qu'à des fins de levage!** Après le levage, faites reposer **immédiatement** la charge soulevée sur une paire identique de béquilles de cric d'une capacité nominale adéquate.
- Utilisez le cric **seulement** aux points de levage indiqués par le fabricant du véhicule.
- **Ne déplacez pas** le **véhicule** lorsqu'il est sur le cric.
- Ne modifiez pas ce produit.

LE NON-RESPECT DE CES CONSIGNES PEUT ENTRAÎNER DES BLESSURES OU DES DOMMAGES MATÉRIELS.

⚠ MISE EN GARDE



Pour éviter **de vous faire écraser et de subir des blessures** :

- **Ne travaillez jamais** autour d'une charge, en dessous d'elle ou sur celle-ci, si elle est supportée seulement par un cric hydraulique.
- Utilisez **toujours** des béquilles de cric dont la capacité nominale est adéquate.
- Mettez des cales à l'avant et à l'arrière des pneus non soulevés.
- N'utilisez **pas** cet appareil pour soulever, mettre à niveau, abaisser, supporter ou déplacer une maison, une maison mobile, une caravane classique, une roulotte ou une structure d'édifice.
- **Soyez vigilant et sobre** lorsque vous utilisez ce produit. Ne vous en servez pas si vous avez consommé de l'alcool ou de la drogue.

FUNCTIONNEMENT

Soulever

 **AVIS** Utilisez *seulement* les accessoires et les adaptateurs fournis par le fabricant. Utilisez le cric *seulement* au point de levage indiqué par le fabricant du véhicule.

1. Respectez les lignes directrices du fabricant du véhicule pour le levage. Serrez le frein à main du véhicule et mettez des cales à l'avant et à l'arrière des roues non soulevées pour empêcher tout déplacement du véhicule.
2. Fermez la valve de purge en tournant le levier dans le sens horaire jusqu'à ce que vous sentiez une bonne résistance.
3. Consultez le manuel du propriétaire fourni par le fabricant du véhicule pour connaître les points de levage approuvés. Centrez le point d'appui du cric sur le point de levage.
4. Vérifiez le point de levage, puis appuyez sur le levier pour que le point d'appui entre en contact avec le point de levage. Pour soulever le véhicule, actionnez le levier jusqu'à ce que la charge atteigne la hauteur désirée. N'utilisez jamais la pédale pour faire monter la charge.
5. Faites reposer la charge sur des béquilles de cric d'une capacité nominale adéquate **immédiatement**.

 **MISE EN GARDE** N'utilisez **JAMAIS** un cric hydraulique comme seul dispositif de support! Après le levage, faites **TOUJOURS** reposer **IMMÉDIATEMENT** la charge soulevée sur une paire identique de béquilles de cric d'une capacité nominale adéquate. Utilisez une paire de béquilles de cric par véhicule. La capacité nominale est calculée en fonction d'une paire de béquilles de cric *seulement*! Ne dépassez pas la capacité nominale.

Abaisser la charge

 **AVIS** Avant d'abaisser la charge, assurez-vous qu'il n'y a aucun outil ni aucune personne en dessous de celle-ci. **Ouvrez lentement la valve de purge!** Plus le levier est tourné dans le sens antihoraire, plus la charge descend rapidement. **Contrôlez en tout temps** la vitesse à laquelle la charge s'abaisse!

1. Soulevez la charge suffisamment pour enlever les béquilles de cric.
2. Enlevez les béquilles avec précaution (utilisez **toujours** les béquilles de cric par paires identiques).
3. Tournez **lentement** le levier dans le sens antihoraire, mais ne faites pas plus d'un demi-tour.

Si la charge ne descend pas :

- a. Utilisez un autre cric pour soulever le véhicule suffisamment pour remettre les béquilles de cric.
- b. Enlevez le cric défectueux et enlevez ensuite les béquilles de cric.
- c. Utilisez le cric qui fonctionne pour faire descendre le véhicule.

4. Après avoir retiré le cric, faites descendre le point d'appui à son niveau minimal pour prévenir la rouille et la contamination du vérin.

ENTRETIEN

Important : Utilisez **SEULEMENT** de l'huile pour cric hydraulique de première qualité. Évitez de mélanger différents types de liquides et n'utilisez **jamais** de liquide pour frein, d'huile de turbine, de liquide de transmission, d'huile moteur ou de glycérine. L'utilisation d'un liquide inapproprié peut entraîner une défaillance du cric et causer une chute potentielle soudaine et immédiate de charge.

Ajouter de l'huile

1. Lorsque le point d'appui est à son niveau minimal, mettez le cric debout et à niveau. Trouvez et enlevez la vis de remplissage d'huile.
2. Mettez de l'huile jusqu'à ce que son niveau se trouve à environ 0,48 cm (3/16 po) au-dessus du cylindre intérieur, selon ce qui peut être observé à partir de l'orifice de remplissage. Remettez la vis de remplissage d'huile.

Changer l'huile

Afin d'obtenir une performance optimale, remplacez complètement l'huile au moins une fois par année.

1. Lorsque le point d'appui est à son niveau minimal, enlevez le bouchon de remplissage d'huile.
2. Posez le cric sur le côté et purgez le liquide en l'envoyant dans un contenant adéquat.

Remarque : Jetez l'huile hydraulique en respectant la réglementation locale.

3. Mettez de l'huile jusqu'à ce que son niveau se trouve à environ 0,48 cm (3/16 po) au-dessus du cylindre intérieur, selon ce qui peut être observé à partir de l'orifice de remplissage. Remettez la vis.
4. Suivez la procédure de la section « Purge de l'air emprisonné ».

Lubrification

Une lubrification périodique des points de pivotement, des axes et des charnières faite avec de l'huile légère aide à prévenir la rouille et à assurer que les roues, les galets et les assemblages du levier bougent librement.

Nettoyage

Inspectez périodiquement le piston du levier et le vérin à piston plongeur pour voir s'il y a de la rouille ou de la corrosion. Nettoyez selon les besoins et essuyez avec un linge huileux.

Remarque : N'utilisez jamais de papier sablé ou de matériau abrasif sur ces surfaces!

Rangement

Lorsque le cric n'est pas utilisé, rangez-le, son point d'appui devant être à son niveau minimal.

PIÈCES DE RECHANGE (Voir la page 16.)

Cette illustration ne sert qu'à montrer l'emplacement des différents composants du cric et leur position afin de faciliter la procédure d'assemblage. Ce ne sont pas toutes ses pièces qui peuvent être remplacées. Lorsque vous commandez des pièces, veuillez fournir le numéro du modèle, le numéro de pièce et la description de la pièce. Pour connaître les prix actuels, appelez-nous ou écrivez-nous : SFA Companies 10939 N. Pomona Ave. Kansas City, MO 64153, E.-U., Courriel : sales@omegalift.com, Tél. : 1 888 332-6419, Téléc. : 1 816 891-6599, site Web de Omega : <http://www.omegalift.com>.

Illustration des pièces de rechange du modèle 25057

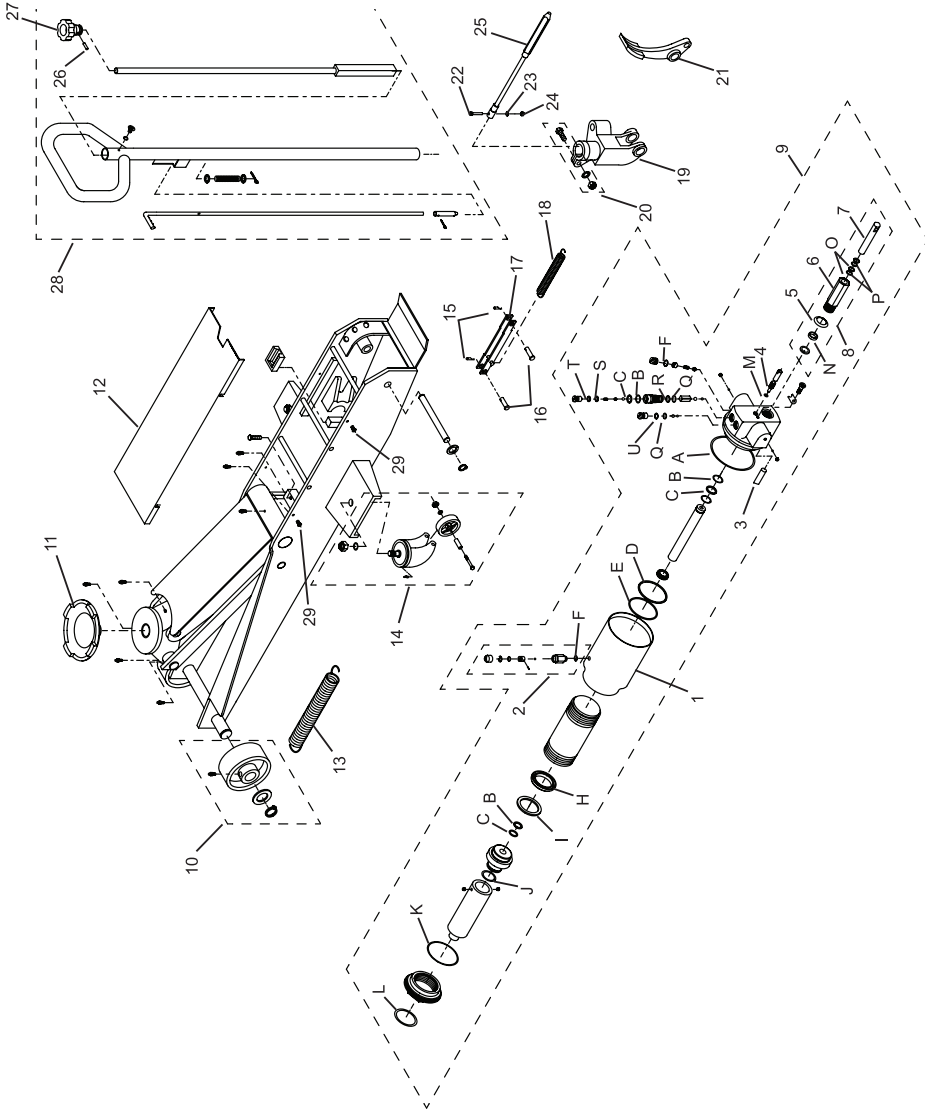
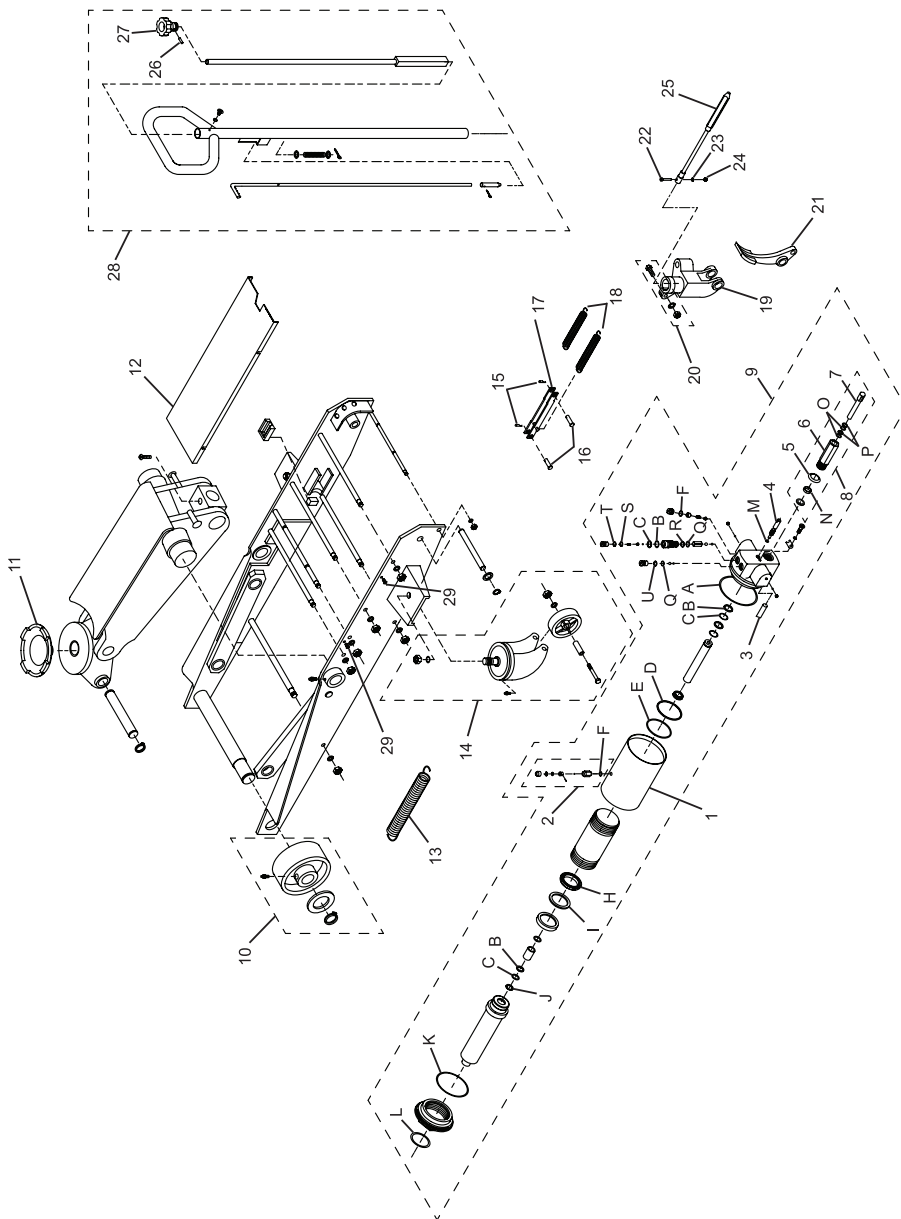

Illustration des pièces de rechange du modèle 25107



Article	N° de pièce pour :		Description	Qté
	Modèle 25057	Modèle 25107		
1	G251-20002-100	G661-40002-000	Réservoir	1
2	G62S-03300-200		Ass. de vis de l'évent	1
3	G251-20008-000		Filtre	1
4	G251-20004-000		Valve de purge	1
5	B300-14002-000		Rondelle	1
6	G251-23001-000	G651-31002-000	Vérin du levier	1
7	G251-23002-000	G651-31001-000	Piston de la pompe	1
8	G251-23000-000	G651-31000-000	Ass. de la pompe	1
9	G651-90009-K05	G66X-40000-000	Cartouche Vérin hydraulique	1
10	G250-90004-K01	G661-90009-K01	Assemblage de roue avant	2
11	G25X-00001-000		Point d'appui	1
12	G65X-00001-000	G661-00010-000	Plaque de recouvrement	1
13	G251-00003-000	G150-00005-000	Ressort de rappel	2
14	G661-90038-K03		Assemblage de galet	2
15	5405-02028-000		Goupille de retenue	2
16	5405-12036-000		Goupille	2
17	G251-60000-000	G661-80000-000	Liaison mécanique du piston	1
18	G251-00004-000	G251-00004-000 (Qté. 2)	Ressort de rappel de la pédale	1
19	G251-00010-000		Articulation du levier	1
20	G250-90009-K03		Ass. de boulon	1
21	G251-00009-000		Pédale	1
22	5110-05025-000		Vis	1
23	5303-00005-000		Rondelle de blocage	1
24	5202-00005-000		Écrou	1
25	G100-90049-K01		Joint universel	1
26	5402-04028-000		Goupille-ressort	1
27	G251-40001-000		Bouton	1
28	G66X-90009-K01	G66X-90009-K01	Ass. du levier	1
29	5110-06010-000		Vis	4
*	G6510S-077 (comprend les pièces A à U)	G6610S-121 (comprend les pièces A à U)	Trousses de réparation	1
-	25057-L0	25107-L0	Étiquette (non montrée)	1
-	25057-M0		Manuel d'utilisation (25057-SJ2)	1

DÉPANNAGE

Problème	Causes possibles	Mesure corrective
Le cric ne soulève pas la charge	<ul style="list-style-type: none"> • La valve de purge n'est pas bien fermée • Charge trop pesante 	<ul style="list-style-type: none"> • Assurez-vous que la valve est bien fermée. • Utilisez un cric de plus grande capacité.
Le cric soulève la charge, mais ne maintient pas la pression	<ul style="list-style-type: none"> • La valve de purge n'est pas bien fermée • Défaillance du vérin hydraulique 	<ul style="list-style-type: none"> • Assurez-vous que la valve est bien fermée. • Cessez d'utiliser le cric et communiquez avec le soutien technique d'Omega.
Le cric ne descend pas après avoir enlevé la charge	<ul style="list-style-type: none"> • Trop de liquide hydraulique dans le réservoir • Blocage des articulations • Niveau de liquide bas 	<ul style="list-style-type: none"> • Purgez du liquide pour le ramener au bon niveau. • Nettoyez les pièces mobiles et lubrifiez-les. • Assurez-vous que le niveau de liquide est adéquat.
Performance de levage médiocre	<ul style="list-style-type: none"> • Niveau de liquide bas • Air emprisonné dans le vérin 	<ul style="list-style-type: none"> • Assurez-vous que le niveau de liquide est adéquat. • Suivez la procédure de la section Purge de l'air emprisonné à la page 13.
Le système de levage ne s'élève pas au maximum	<ul style="list-style-type: none"> • Niveau de liquide bas 	<ul style="list-style-type: none"> • Assurez-vous que le niveau de liquide est adéquat.

GARANTIE LIMITÉE DE 1 AN

Pendant une période d'un (1) an, à partir de la date d'achat, **SFA Companies** réparera ou remplacera, à sa discrétion, sans frais, tous ses produits qui, utilisés dans des conditions normales, sont défectueux à cause d'un défaut de matériel ou de fabrication. Cette garantie limitée est le seul recours du consommateur.

Pour bénéficier du service offert par la garantie, il faut retourner le produit couvert par celle-ci, port payé, à **SFA Companies** Warranty Service Department, 10939 N. Pomona Ave., Kansas City, MO 64153, États-Unis.

Sauf dans les cas où les limitations et les exclusions décrites dans ce paragraphe sont spécifiquement interdites par la loi : (1) LE SEUL RECOURS DU CONSOMMATEUR EST DE FAIRE RÉPARER OU REMPLACER LES PRODUITS DÉFECTUEUX COMME DÉCRIT CI-DESSUS; (2) **SFA Companies** NE SERA PAS TENUE RESPONSABLE DES DOMMAGES CONSÉCUTIFS OU INDIRECTS OU DE PERTES QUELCONQUES; (3) TOUTE GARANTIE IMPLICITE, CE QUI INCLUT SANS LIMITATION LES GARANTIES IMPLICITES DE COMMERCIALITÉ ET D'ADAPTATION À UN USAGE PARTICULIER, SERA LIMITÉE À UN AN, À DÉFAUT DE QUOI LA RÉPARATION, LE REMPLACEMENT OU LE REMBOURSEMENT, SELON CETTE GARANTIE EXPRESSE LIMITÉE, CONSTITUE LE SEUL RECOURS DU CLIENT, ET REMPLACE TOUTE AUTRE GARANTIE, IMPLICITE OU EXPRESSE; (4) TOUTE MODIFICATION, ALTÉRATION, UTILISATION ABUSIVE OU NON AUTORISÉE OU DÉCORATION ORNEMENTALE ANNULE CETTE GARANTIE ET N'EST PAS COUVERTE PAR CELLE-CI.

Certaines provinces et certains États ne permettent pas de limiter la durée d'une garantie implicite et il est donc possible que la limitation décrite ci-dessus ne s'applique pas. Certaines provinces et certains États ne permettent pas d'exclure ou de limiter les dommages consécutifs ou indirects et il est donc possible que la limitation ou l'exclusion mentionnée ci-dessus ne s'applique pas. Cette garantie vous confère des droits particuliers et il est aussi possible que vous puissiez jouir d'autres droits qui varient d'une province à l'autre et d'un État à l'autre.

Manual de piezas e instrucciones de funcionamiento

OMEGALIFT™
EQUIPMENT
Stands Behind The Professionals

Gato hidráulico de servicio MagicLift™

Modelo
25057
25107

Capacidad
5 toneladas (10 000 libras)
10 toneladas (20 000 libras)

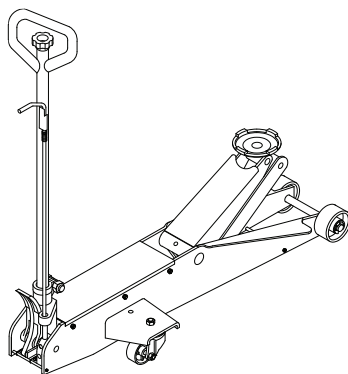

Este es el símbolo de alerta de seguridad. Se usa para alertar sobre peligros potenciales de lesiones personales. Obedezca todos los mensajes de seguridad que tengan este símbolo, para evitar posibles lesiones personales o la muerte.

! ADVERTENCIA

Para evitar **lesiones por opresión y otras lesiones:**



NUNCA trabaje sobre, debajo o alrededor de una carga que solamente esté apoyada en un gato hidráulico. **SIEMPRE** use soportes para gato de capacidad nominal adecuada.

SFA Companies
<http://www.omegalift.com>

Lea este manual y respete todas las reglas de seguridad y las instrucciones de funcionamiento antes de usar este producto.

INFORMACIÓN GENERAL y DE SEGURIDAD

Conservar estas instrucciones. Para su seguridad, lea, comprenda y siga la información que viene con este gato antes de su uso. El propietario u operador de este equipo debe tener conocimientos sobre este gato y los procedimientos de funcionamiento seguro antes de intentar utilizarlo. El propietario y operador deben tener presente que el uso y la reparación de este producto podrían requerir habilidades y conocimientos especiales. Las instrucciones y la información de seguridad deben expresarse en la lengua materna del operador antes de recibir autorización para el uso de este gato. Si tiene dudas sobre el uso seguro y adecuado de este gato, proceda a sacarlo de servicio de inmediato.

Inspeccione el dispositivo antes de cada uso. No lo use si detecta que está roto, doblado, agrietado o tiene piezas dañadas. Debe sacar de servicio en forma inmediata todo gato que presente daños, de la naturaleza que fueren, o funcione mal. Si tiene la sospecha o la certeza de que el gato fue sometido a una carga de impacto (una carga arrojada repentina e inesperadamente sobre este), interrumpa su uso de inmediato hasta su revisión por parte de un centro de servicio de fábrica autorizado (comuníquese con el fabricante o el distribuidor para obtener una lista de los centros de servicio de fábrica autorizados). Se recomienda realizar una inspección anual a cargo de personal calificado. Las etiquetas y los manuales del operador están disponibles por parte del fabricante.

DESCRIPCIÓN DEL PRODUCTO

Los gatos hidráulicos de servicio están diseñados para levantar, no soportar, un extremo del vehículo. Inmediatamente después del levantamiento, las cargas deben apoyarse en un par idéntico de soportes para gato de capacidad nominal adecuada. Este gato de servicio MagicLift™ tiene una característica única que ofrece elevaciones rápidas y sin carga en el punto de levantamiento; las elevaciones se realizan en incrementos de 3/4" ~ 2" (1,9 cm a 5,08 cm).

⚠ ADVERTENCIA use un gato hidráulico como dispositivo independiente. Luego de levantar el vehículo, apóyelo **inmediatamente** en un par idéntico de soportes para gato de capacidad nominal adecuada.

ESPECIFICACIONES

Modelo	Capacidad	Tamaño del gato (L x P x A)	Altura mín.	Altura máx.
25057	5 toneladas (10 000 libras)	54" x 18-3/8" x 7-1/4" (136,85 x 46,50 x 18,42 cm)	6-1/2" (16,51 cm)	22-1/4" (56,52 cm)
25107	10 toneladas (20 000 libras)	55-7/8" x 18-1/2" x 9-5/8" (141,92 x 47 x 24,45 cm)	6-7/8" (17,46 cm)	27" (68,58 cm)



Figura 2: Componentes de los modelos 25057 y 25107

PREPARACIÓN

Ensamblaje

Inserte la manija en el manguito de la manija. Ajuste el perno en el manguito de la manija para evitar que la manija se salga accidentalmente mientras está en uso.

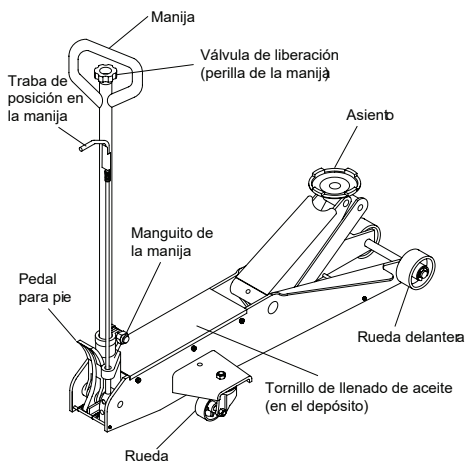
Antes del uso

1. Verifique que el producto y la aplicación sean compatibles; si tiene dudas, llame al Servicio técnico de Omega al (888) 332-6419.
2. Antes de usar este producto, lea todo el manual del operador; procure familiarizarse en forma completa con el producto y sus componentes, y reconocer los peligros asociados a su uso.
3. Para familiarizarse con el funcionamiento básico, ubique y gire la válvula de liberación (manija):
 - a. *A la derecha* hasta que sienta una resistencia firme para continuar girando. Esta es la posición '**CERRADO**' de la válvula de liberación que se usa para **eleva**r el asiento.
 - b. *A la izquierda*, pero no más de 1/2 giro con respecto a la posición de cerrado. Esta es la posición '**ABIERTO**' de la válvula de liberación que se usa para **baja**r el asiento.
4. Una vez que el asiento haya descendido por completo y la válvula de liberación esté cerrada, bombee la manija de funcionamiento. Si el brazo elevador responde de inmediato, el gato está listo para ser usado. Si el gato no responde, abra la válvula de liberación y bombee de 6 a 8 recorridos completos para purgar el aire. Cierre la válvula de liberación y vuelva a verificar el funcionamiento.
5. Asegúrese de que el gato se desplace libremente. Antes de poner el gato en servicio, suba y baje el asiento sin carga a lo largo de la distancia de elevación para asegurarse de que la bomba funcione sin dificultades. Reemplace las piezas y los conjuntos desgastados o dañados solo con piezas de repuesto autorizadas de Omega.

Purgado/descarga del aire atrapado

Coloque la válvula de liberación en la posición ABIERTO (3b.) y baje el asiento en forma completa; luego, ubique y retire el tapón de llenado de aceite. Bombee de 6 a 8 recorridos completos. Esto ayudará a liberar el aire presurizado que pudiera estar atrapado dentro del depósito. Vuelva a colocar el tapón de llenado de aceite.

⚠ ADVERTENCIA

- **Estudie, comprenda y siga** todos los materiales impresos que vienen con este producto **antes de su uso**.
- **No** exceda la capacidad establecida.
- Utilícelo **únicamente** sobre superficies duras y uniformes capaces de soportar la carga.
- **Es solo un dispositivo para levantar cargas. Inmediatamente** después de levantar la carga, apóyela con **un par idéntico** de soportes para gato de capacidad nominal adecuada.
- Use **solamente** en las áreas del vehículo especificadas por el fabricante del vehículo.
- **No** mueva ni **deslice** el **vehículo** mientras esté en el gato.
- No deben hacerse modificaciones a este producto.

SI NO SE RESPETAN ESTAS INDICACIONES, PODRÍAN PRODUCIRSE LESIONES PERSONALES O DAÑOS A LA PROPIEDAD.

⚠ ADVERTENCIA



Para evitar **lesiones por opresión y otras lesiones:**

- **Nunca** trabaje sobre, debajo o alrededor de una carga que solamente esté apoyada en un gato hidráulico.
- **Siempre** use soportes para gato de capacidad nominal adecuada.
- Bloquee cada rueda sin elevar en ambas direcciones.
- **No** utilice este dispositivo para levantar, nivelar, bajar, apoyar ni mover una casa, casa rodante, remolque de viaje, camioneta "camper" u otra estructura de construcción.
- **Esté atento y sobrio** cuando utilice este producto. No use el equipo si está bajo los efectos de drogas o bebidas alcohólicas.

FUNCIONAMIENTO

Elevación

 **AVISO** Solo deben utilizarse accesorios y/o adaptadores suministrados por el fabricante. Use solamente en las áreas del vehículo especificadas por el fabricante del vehículo.

1. Siga las pautas recomendadas por el fabricante del vehículo para la elevación. Accione el freno de emergencia y coloque calzos en todas las ruedas sin elevar, en ambas direcciones, para evitar cualquier movimiento accidental del vehículo.
2. Cierre la válvula de liberación; para hacerlo, gire la manija a la derecha hasta que sienta una resistencia firme.
3. Consulte el manual del propietario del fabricante del vehículo para ubicar los puntos de elevación en el vehículo. Centre el asiento del gato debajo del punto de elevación.
4. Verifique el punto de elevación y luego bombee la manija hasta que toque el punto de elevación. Para la elevación, bombee la manija hasta que la carga alcance la altura deseada. **Nunca** use el pedal para pie para elevar la carga.
5. Transfiera la carga **inmediatamente** a los soportes para gato de capacidad nominal adecuada.

 **ADVERTENCIA** use un gato hidráulico como dispositivo independiente. **SIEMPRE** transfiera la carga elevada **INMEDIATAMENTE** a un par idéntico de soportes para gato de capacidad nominal adecuada. Use un par de soportes para gato para cada vehículo. La capacidad nominal es por par solamente. No exceda la capacidad establecida.

Descenso

 **AVISO** Asegúrese de despejar el área de herramientas y operarios antes de bajar la carga. **Abra la válvula de liberación lentamente.** Cuanto más gire la manija a la izquierda, más rápido descenderá la carga. **Mantenga el control de la velocidad a la que baja la carga en todo momento.**

1. Eleve la carga a una altura que permita despejar los soportes para gato.
2. Retire cuidadosamente los soportes para gato. (**siempre** se usan en pares idénticos).
3. **Gire lentamente** la manija a la izquierda, pero no más de 1/2 giro.

Si la carga no desciende:

- a. Use otro gato para elevar el vehículo a una altura que permita volver a instalar los soportes para gato.
 - b. Retire el gato dañado y, a continuación, los soportes para gato.
 - c. Use el gato que funciona para bajar el vehículo.
4. Luego de retirar el gato de la parte de abajo del vehículo, baje en forma completa el asiento para reducir la exposición al óxido y la contaminación.

MANTENIMIENTO

Importante: Use **SOLO** aceite para gatos hidráulicos de alta calidad. Evite mezclar diferentes tipos de líquidos y **nunca** use líquido de frenos, aceite de turbinas, líquido de transmisión, aceite de motor ni glicerina. El uso de un líquido inadecuado puede provocar fallas en el gato y posibles pérdidas de carga repentinas e inmediatas.

Agregado de aceite

1. Una vez que el asiento haya descendido por completo, coloque el gato en posición vertical y a nivel. Ubique y retire el tornillo de llenado de aceite.
2. Llene con aceite hasta ~3/16" (0,48 cm) por encima del cilindro interno, según se observa desde el orificio de llenado de aceite. Vuelva a colocar el tornillo de llenado de aceite.

Cambio de aceite

Para lograr el mejor rendimiento, reemplace completamente el suministro de líquido por lo menos una vez al año.

1. Una vez que el asiento haya descendido por completo, retire el tapón de llenado de aceite.
2. Coloque al gato de lado y descargue el líquido en un recipiente adecuado.

Nota: Deseche el líquido hidráulico conforme a las regulaciones locales.

3. Llene con aceite hasta ~3/16" (0,48 cm) por encima del cilindro interno, según se observa desde el orificio de llenado de aceite. Vuelva a colocar el tornillo de llenado de aceite.
4. Realice el procedimiento indicado en Purgado/ descarga del aire atrapado.

Lubricación

La lubricación periódica con un aceite liviano en los puntos de giro, los ejes y las bisagras ayudará a evitar la corrosión y garantizará que los conjuntos de las ruedas, las ruedecillas y la bomba se muevan libremente.

Limpieza

Verifique periódicamente el pistón y el ariete de la bomba en busca de signos de oxidación o corrosión. Límpielos con un paño con aceite, según sea necesario.

Nota: nunca utilice lijas o materiales abrasivos en estas superficies.

Almacenamiento

Cuando no lo utilice, guarde el gato con el asiento completamente bajo.

PIEZAS DE REPUESTO (Consulte la página 26)

No todos los componentes del gato tienen reemplazo, pero se ilustran a modo de referencia práctica de la ubicación y la posición que ocupan en la secuencia del conjunto. Cuando realice el pedido de piezas, indique el número de modelo, y el número y la descripción de las piezas. Para obtener el precio vigente, comuníquese a: SFA Companies 10939 N. Pomona Ave. Kansas City, MO 64153, U.S.A.; Correo electrónico: sales@omegalift.com; Tel.: (888) 332-6419; Fax: (816) 891-6599; Sitio web de Omega: <http://www.omegalift.com>

Ilustración de piezas de repuesto para el modelo 25057



Ilustración de piezas de repuesto para el modelo 25107



Elem.	N.º de pieza para:		Descripción	Cant.
	Modelo 25057	Modelo 25107		
1	G251-20002-100	G661-40002-000	Depósito	1
2	G62S-03300-200		Conj. del tornillo de ventilación de aire	1
3	G251-20008-000		Filtro	1
4	G251-20004-000		Válvula de liberación	1
5	B300-14002-000		Arandela	1
6	G251-23001-000	G651-31002-000	Cilindro de la bomba	1
7	G251-23002-000	G651-31001-000	Pistón de la bomba	1
8	G251-23000-000	G651-31000-000	Conjunto de la bomba	1
9	G651-90009-K05	G66X-40000-000	Cartucho Unidad eléctrica	1
10	G250-90004-K01	G661-90009-K01	Conj. de la rueda delantera	2
11	G25X-00001-000		Asiento	1
12	G65X-00001-000	G661-00010-000	Cubierta	1
13	G251-00003-000	G150-00005-000	Resorte de retorno	2
14	G661-90038-K03		Conj. de la ruedecilla	2
15	5405-02028-000		Pasador de retención	2
16	5405-12036-000		Pasador	2
17	G251-60000-000	G661-80000-000	Enlace del pistón	1
18	G251-00004-000	G251-00004-000 (Cant. 2)	Resorte de retorno, pedal	1
19	G251-00010-000		Horquilla de la manija	1
20	G250-90009-K03		Conj. de pernos	1
21	G251-00009-000		Pedal para pie	1
22	5110-05025-000		Tornillo	1
23	5303-00005-000		Arandela de seguridad	1
24	5202-00005-000		Tuerca	1
25	G100-90049-K01		Junta universal	1
26	5402-04028-000		Pasador del resorte	1
27	G251-40001-000		Perilla	1
28	G66X-90009-K01	G66X-90009-K01	Conjunto de manija	1
29	5110-06010-000		Tornillo	4
*	G6510S-077 (incluye los elementos A-U)	G6610S-121 (incluye los elementos A-U)	Kits de reparación	1
-	25057-L0	25107-L0	Etiqueta (no se muestra)	1
-	25057-M0		Manual del propietario (25057-SJ2)	1

LOCALIZACIÓN Y SOLUCIÓN DE PROBLEMAS

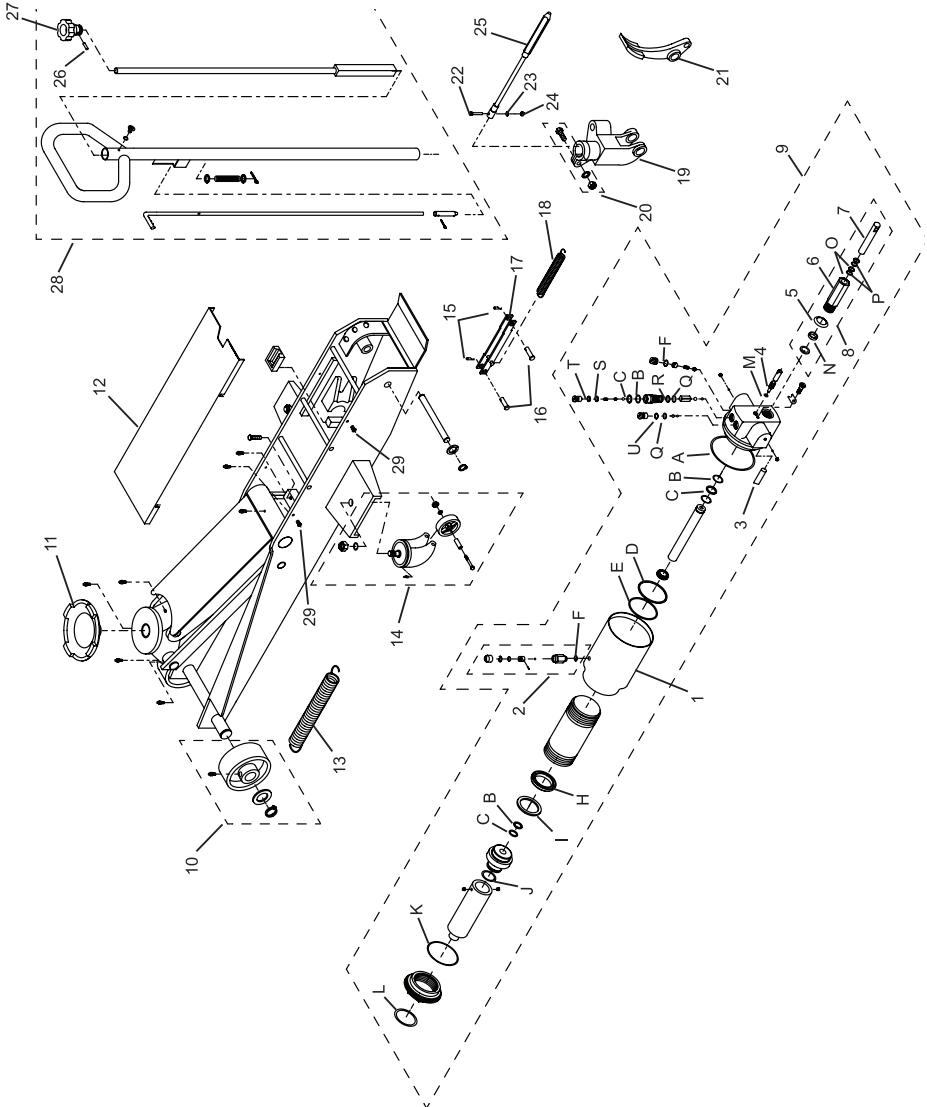
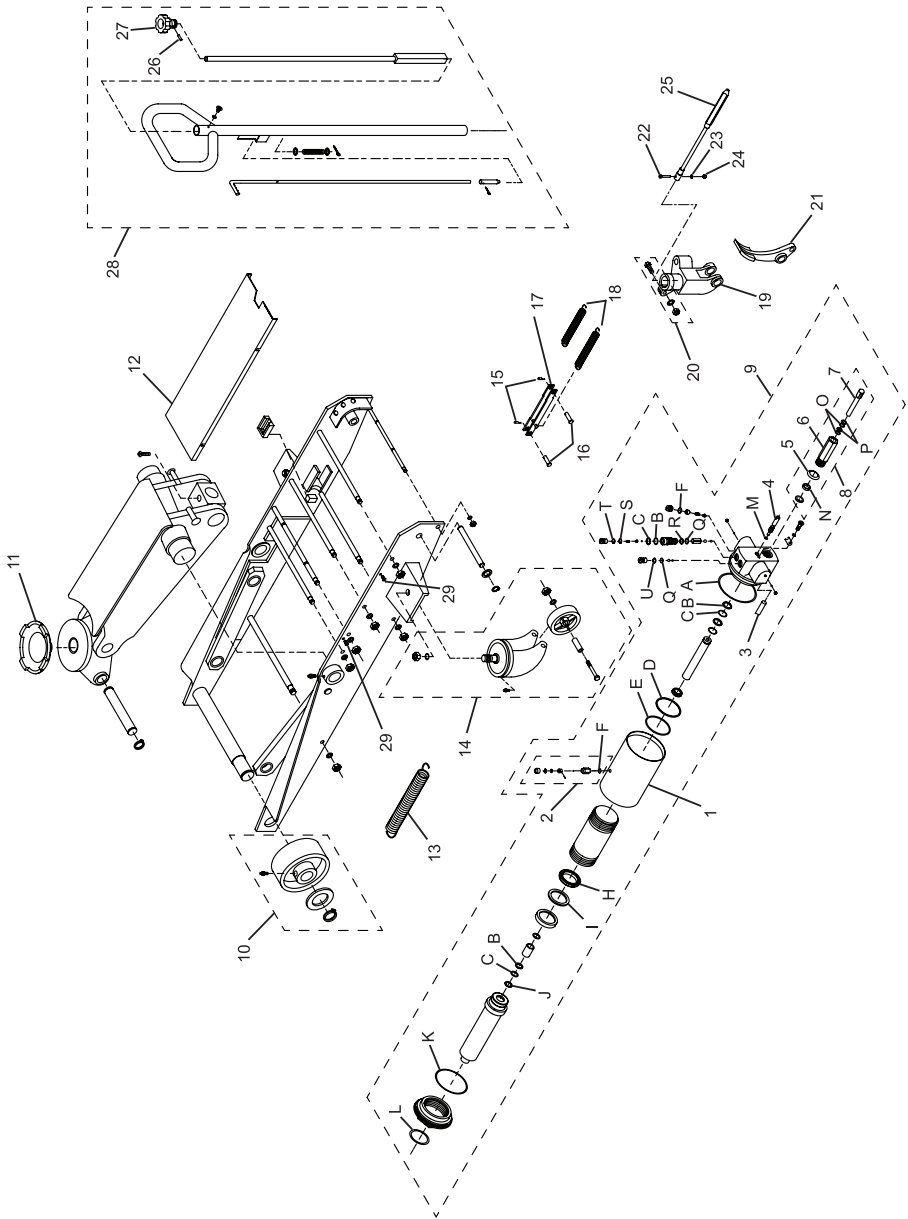
Síntoma	Causas posibles	Medidas correctivas
El gato no levanta la carga.	<ul style="list-style-type: none"> • La válvula de liberación no está herméticamente cerrada. • La carga es demasiado pesada. 	<ul style="list-style-type: none"> • Asegúrese de que la válvula de liberación esté herméticamente cerrada. • Piense en la posibilidad de usar un gato de mayor capacidad.
El gato se eleva, pero no mantiene la presión.	<ul style="list-style-type: none"> • La válvula de liberación no está herméticamente cerrada. • La unidad hidráulica no funciona correctamente. 	<ul style="list-style-type: none"> • Asegúrese de que la válvula de liberación esté herméticamente cerrada. • Interrumpa el uso y comuníquese con el servicio técnico de Omega.
El gato no baja después de su descarga.	<ul style="list-style-type: none"> • El depósito está lleno en exceso. • Los enlaces están atascados. • El nivel de líquido está bajo. 	<ul style="list-style-type: none"> • Descargue el líquido hasta el nivel adecuado. • Limpie y lubrique las piezas móviles. • Asegúrese de que el nivel de líquido sea el adecuado.
La capacidad de elevación es deficiente.	<ul style="list-style-type: none"> • El nivel de líquido está bajo. • Hay aire atrapado en el sistema. 	<ul style="list-style-type: none"> • Asegúrese de que el nivel de líquido sea el adecuado. • Siga el procedimiento indicado en Purgado/descarga del aire atrapado, en la página 23.
La elevadora no se eleva al máximo de su capacidad.	<ul style="list-style-type: none"> • El nivel de líquido está bajo. 	<ul style="list-style-type: none"> • Asegúrese de que el nivel de líquido sea el adecuado.

GARANTÍA LIMITADA DE UN AÑO

Por el período de un (1) año desde la fecha de compra, **SFA Companies** reparará o reemplazará, a su discreción, sin costo alguno, cualquier producto que presente fallas debido a defectos de materiales o mano de obra bajo condiciones normales de uso. Esta garantía limitada es un recurso exclusivo del consumidor.

El cumplimiento de toda obligación en virtud de esta garantía puede obtenerse con el envío del producto en garantía, con flete abonado en origen, a **SFA Companies** Warranty Service Department, 10939 N. Pomona Ave., Kansas City, MO 64153.

Salvo que tales limitaciones y exclusiones estén específicamente prohibidas por las leyes vigentes, (1) EL ÚNICO Y EXCLUSIVO RECURSO DEL CONSUMIDOR SERÁ LA REPARACIÓN O EL REEMPLAZO DE LOS PRODUCTOS DEFECTUOSOS, COMO SE DETALLA ARRIBA. (2) **SFA Companies** NO SERÁ RESPONSABLE, EN NINGÚN CASO, POR DAÑOS O PÉRDIDAS EMERGENTES O INCIDENTALES. (3) TODA GARANTÍA IMPLÍCITA, LO QUE INCLUYE, ENTRE OTRAS, LAS GARANTÍAS IMPLÍCITAS DE COMERCIALIZACIÓN Y APTITUD PARA FINES ESPECÍFICOS, ESTARÁ LIMITADA A UN AÑO; DE OTRO MODO, LA REPARACIÓN, EL REEMPLAZO O LA DEVOLUCIÓN DE DINERO CONFORME A ESTA GARANTÍA LIMITADA EXPRESA SERÁ EL EXCLUSIVO RECURSO DEL CONSUMIDOR, Y SE OFRECE EN LUGAR DE CUALQUIER OTRA GARANTÍA, EXPRESA O IMPLÍCITA. (4) CUALQUIER MODIFICACIÓN, ALTERACIÓN, USO INDEBIDO, SERVICIO NO AUTORIZADO O DISEÑO ORNAMENTAL ANULARÁ ESTA GARANTÍA Y NO ESTARÁ CUBIERTO POR ESTA GARANTÍA.

Algunos estados no permiten la limitación de la duración de las garantías implícitas, por lo que las limitaciones anteriores pueden no aplicarse en su caso. Algunos estados no permiten excluir o limitar los daños emergentes o incidentales, por lo tanto esta limitación o exclusión puede no ser aplicable en su caso. Esta garantía le otorga derechos legales específicos. Usted puede tener además otros derechos que varían de un estado a otro.