

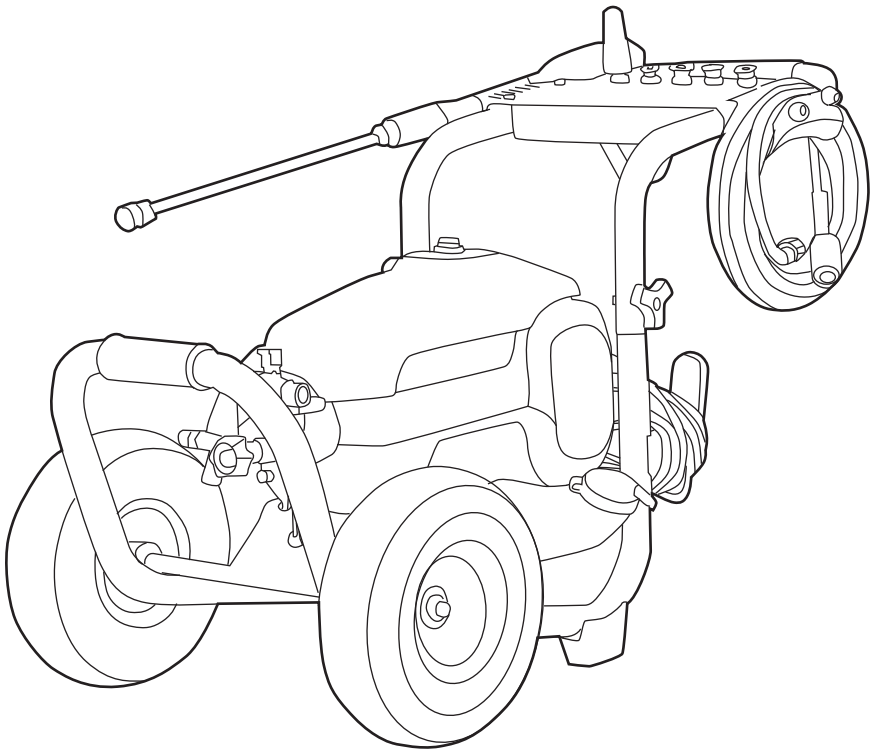

# POWERHORSE<sup>®</sup>

**PHPW3000**  
**Item# 113880**

EN	PRESSURE WASHER	OPERATOR MANUAL
FR	LAVEUSE À PRESSION	MANUEL DE L'UTILISATEUR
ES	LAVADORA A PRESIÓN	MANUAL DEL OPERADOR



Thank you very much for choosing an Powerhorse® product!

Merci d'avoir choisi un produit Powerhorse®!

¡Muchas gracias por elegir un producto Powerhorse®!

For future reference, please complete the owner's record below:

Pour référence ultérieure, veuillez remplir la fiche du propriétaire ci-dessous :

Para consultas posteriores, cumplimente el registro del propietario que figura a continuación:

Serial Number/Lot Date Code: \_\_\_\_\_

Numéro de série/code de date de lot : \_\_\_\_\_

Número de serie/código de fecha de lote: \_\_\_\_\_

Purchase Date: \_\_\_\_\_

Date de l'achat: \_\_\_\_\_

Fecha de compra: \_\_\_\_\_

Save the receipt, warranty, and this manual. It is important that you read the entire manual to become familiar with this product before you begin using it.

Conservez votre reçu, la garantie et ce manuel. Il est important que vous lisiez l'intégralité du manuel pour vous familiariser avec ce produit avant de commencer à l'utiliser.

Conserve el justificante de compra, la garantía y este manual. Es importante que lea todo el manual para familiarizarse con este producto antes de empezar a usarlo.

This pressure washer is designed for certain applications only. Northern Tool and Equipment is not responsible for issues arising from modification or improper use of this product such as an application for which it was not designed. We strongly recommend that this product not be modified and/or used for any application other than that for which it was designed.

Cette laveuse à pression pour certaines applications uniquement. Northern Tool and Equipment n'est pas responsable des problèmes découlant de la modification ou de l'utilisation inappropriée de ce produit, comme une application pour laquelle il n'a pas été conçu. Nous recommandons fortement que ce produit ne soit ni modifié ni utilisé pour une application autre que celles pour lesquelles il a été conçu.

Este limpiador a presión se ha diseñado únicamente para determinadas aplicaciones. Northern Tool and Equipment no se hace responsable de los problemas derivados de la modificación o el uso indebido de este producto, como una aplicación para la que no fue diseñado. Recomendamos encarecidamente que este producto no se modifique ni se utilice para ninguna otra aplicación que no sea para la que fue diseñado.

For technical questions, please call **1-866-915-9824**.

Pour toute question technique, veuillez composer le **1 866 915-9824**.

En caso de cues ones técnicas, llame al **1-866-915-9824**.

<b>1</b>	<b>Description.....</b>	<b>4</b>	3.6	Install the upper handle.....	8
1.1	Purpose.....	4	3.7	Install the spray wand.....	8
1.2	Overview.....	4	3.8	Install the high pressure hose.....	8
<b>2</b>	<b>General power tool safety warnings.....</b>	<b>4</b>	<b>4</b>	<b>Operation.....</b>	<b>8</b>
2.1	General power tool safety warnings.....	4	4.1	Connect the water supply to the machine.....	8
2.2	Electrical safety warnings.....	4	4.2	Use the spray gun.....	9
2.3	Pressure washer safety warnings.....	5	4.3	Change the spray tip.....	9
2.4	Ground fault circuit interrupter protection.....	5	4.4	Add detergent.....	10
2.5	Servicing of a double-insulated appliance.....	5	4.5	Start the machine.....	11
2.6	Extension cords.....	5	4.6	Stop the machine.....	11
2.7	Child safety.....	5	4.7	Thermal relief valve function.....	11
2.8	Proposition 65.....	6	<b>5</b>	<b>Maintenance.....</b>	<b>11</b>
2.9	Symbols on the product.....	6	5.1	Spray tip maintenance.....	11
2.10	Risk levels.....	6	<b>6</b>	<b>Transportation and storage.....</b>	<b>12</b>
<b>3</b>	<b>Installation.....</b>	<b>6</b>	6.1	Move the machine.....	12
3.1	Electrical connection.....	6	6.2	Store the machine.....	12
3.2	Unpack the machine.....	7	<b>7</b>	<b>Troubleshooting.....</b>	<b>13</b>
3.3	Install the upper panel.....	7	<b>8</b>	<b>Technical data.....</b>	<b>14</b>
3.4	Install the spray gun holder.....	7	<b>9</b>	<b>Limited warranty.....</b>	<b>14</b>
3.5	Install the power cord storage arms.....	8	<b>10</b>	<b>Exploded view.....</b>	<b>14</b>

## 1 DESCRIPTION

### 1.1 PURPOSE

The machine is used to be used to clean vehicles, boats, buildings, porches, decks, patios, and driveways.

For domestic use only, not for professional use, and for operation at temperature above 32°F (0°C).

### 1.2 OVERVIEW

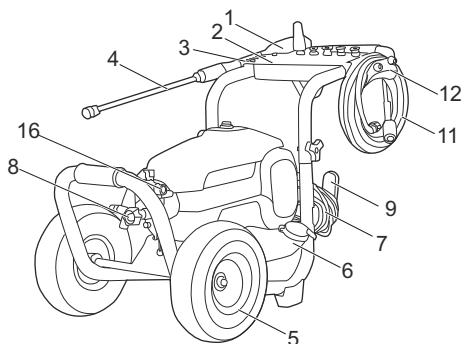

1	Spray Gun	15	Knob
2	Upper panel	16	Water outlet
3	Spray gun holder	17	Garden Hose (not included)
4	Spray wand	18	Spray tip
5	Wheel	19	Quick-connect collar
6	Detergent tank	20	Cleaning tool
7	Power cord	21	Trigger safety lockout
8	Water inlet	22	Spray gun trigger
9	Cord storage arm	23	Upper handle
10	Power switch	24	Lower handle
11	High pressure hose	25	Bolt
12	Hose hook		
13	Screw		
14	GFCI		

## 2 GENERAL POWER TOOL SAFETY WARNINGS

### ▲ WARNING

When using this product basic precautions should always be followed, including the following:

Save all warnings and instructions for future reference.

The term "power tool" in the warnings refers to your mains-operated (corded) power tool.

## 2.1 GENERAL POWER TOOL SAFETY WARNINGS

- The machine is not intended for use by persons (including children) with reduced physical, sensory or mental capabilities, or lack of experience and knowledge, unless they have been given supervision or instruction concerning use of the appliance by a person responsible for their safety. Children should be supervised to ensure that they do not play with the appliance.
- Learn the machine's applications and limitations as well as the specified potential hazards related to this tool by studying this manual.
- Never operate the machine with any guard or cover removed or damaged.
- Do not operate the product while under the influence of drugs, alcohol, or any medication.
- Do not wear loose clothing, gloves, neckties, or jewelry. They can get caught and draw you into moving parts.
- Rubber gloves and non-skid footwear are recommended when working outdoors. Also wear protective hair covering to contain long hair. Wear footwear that will protect your feet and improve your grip on slippery surfaces.
- Don't overreach or stand on unstable support. Keep proper footing and balance at all times.
- Check the work area before each use. Remove all objects such as rocks, broken glass, nails, wire, or string which can be thrown or become entangled in the machine.
- Avoid dangerous environments. Don't expose to rain. Keep work area well lit.
- Before starting any cleaning operation, close doors and windows. Clear the area to be cleaned of debris, toys, outdoor furniture, or other objects that could create a hazard.
- Don't use the appliance within range of persons unless they wear protective clothing.

## 2.2 ELECTRICAL SAFETY WARNINGS

- Ground Fault Circuit Interrupter (GFCI) protection should be provided on the circuit(s) or outlet(s) to be used for the product.
- Disconnect from the electrical power supply before carrying out user maintenance.
- Use only extension cords that have watertight connections and are intended for outdoor use. Use only extension cords having an electrical rating not less than the rating of the product. Examine extension cord before using and replace if damaged. Do not abuse extension cord and do not pull on any cord to disconnect. Keep cord away from heat and sharp edges. Always disconnect the extension cord from the receptacle before disconnecting the product from the extension cord.

- Do not use the appliance if a supply cord or important parts of the appliance are damaged, e.g. safety devices, high pressure hoses, trigger gun.
- Inadequate extension cords can be dangerous.
- To reduce the risk of electrocution, keep all connections dry and off the ground. Do not touch plug with wet hands.
- Do not abuse the cord. Never use the cord to carry the product or to disconnect the plug from an outlet. Keep cord away from heat, oil, sharp edges, or moving parts. Replace damaged cords immediately. Damaged cords increase the risk of electric shock.
- Inspect extension cords periodically and replace if damaged. Keep handles dry, clean, and free from oil or grease.

### 2.3 PRESSURE WASHER SAFETY WARNINGS

- Read all the instructions before using the product.
- To reduce the risk of injury, close supervision is necessary when a product is used near children.
- Know how to stop the product and bleed unit pressure quickly. Be thoroughly familiar with the controls.
- Stay alert – watch what you are doing.
- Do not operate the product when fatigued or under the influence of alcohol or drugs.
- Keep operating area clear of all persons.
- Do not overreach or stand on unstable support. Keep good footing and balance at all times.
- Follow the maintenance instructions specified in the manual.
- This product is provided with a ground fault circuit interrupter built into the power cord plug. If replacement of the plug or cord is needed, use only identical replacement parts.
- Risk of injection or injury– Do not direct discharge stream at persons.
- Keep the motor away from flammables and other hazardous materials.
- Keep product dry, clean, and free from oil and grease. Always use a clean cloth when cleaning. Never use brake fluids, gasoline, petroleum-based products, or any solvents to clean product.

#### ▲ WARNING

To reduce the risk of electrocution, keep all connections dry and off the ground. Do not touch plug with wet hands.

### 2.4 GROUND FAULT CIRCUIT INTERRUPTER PROTECTION

This pressure washer is provided with a ground-fault circuit-interrupter (GFCI) built into the plug of the power-supply cord. This device provides additional protection

from the risk of electric shock. Should replacement of the plug or cord become necessary, use only identical replacement parts that include GFCI protection.

### 2.5 SERVICING OF A DOUBLE-INSULATED APPLIANCE

- Within a double-insulated product, two systems of insulation are provided instead of grounding. No grounding means is provided on a double-insulated product, nor should a means for grounding be added to the product. Servicing a double-insulated product requires extreme care and knowledge of the system, and should be done only by qualified service personnel. Replacement parts for a double-insulated product must be identical to the parts they replace. A doubleinsulated product is marked with the words "DOUBLE INSULATION" or "DOUBLE INSULATED."

### 2.6 EXTENSION CORDS

- Use only extension cords that are intended for outdoor use. These extension cords are identified by a marking "Acceptable for use with outdoor appliances; store indoors while not in use." Use only extension cords having an electrical rating not less than the rating of the product. Do not use damaged extension cords. Examine extension cord before using and replace if damaged. Do not abuse extension cord and do not yank on any cord to disconnect. Keep cord away from heat and sharp edges. Always disconnect the extension cord from the receptacle before disconnecting the product from the extension cord.

### 2.7 CHILD SAFETY

Tragic accidents can occur if the operator is not aware of the presence of children.

- Keep children out of the working area and under the watchful care of a responsible adult.
- Do not allow children under the age of 14 to operate this machine. Children who are 14 years of age and older must read and understand the operating instructions and safety rules in this manual and must be trained and supervised by a parent.
- Stay alert, and turn the machine off if a child or any other person enters the working area.
- Use extreme care when approaching blind corners, doorways, shrubs, trees, or other objects that may obscure your view of a child who may run into the path of the machine.

## 2.8 PROPOSITION 65

### ▲ WARNING

This product contains a chemical known to the state of California to cause cancer, birth defects or other reproductive harm. Some dust created by power sanding, sawing, grinding, drilling, and other construction activities contains chemicals known to cause cancer, birth defects or other reproductive harm. Some examples of these chemicals are:





- Lead from lead-based paints;
- Crystalline silica from bricks and cement and other masonry products;
- Arsenic and chromium from chemically treated lumber.







Your risk of exposure to these chemicals varies depending on how often you do this type of work. To reduce your exposure to these chemicals, work in a well-ventilated area, and work with approved safety equipment, such as dust masks that are specially designed to filter out microscopic particles.

Save these instructions.

## 2.9 SYMBOLS ON THE PRODUCT



Some of the following symbols may be used on this tool. Please study them and learn their meaning. Proper interpretation of these symbols will allow you to operate the tool better and safer.

Symbol	Explanation
	To reduce the risk of injury, user must read and understand operator's manual before using this product.
	Do not expose the product to rain or moist conditions.
	Always wear safety goggles or safety glasses with side shields and, as necessary, a full face shield when operating this product.
	To reduce the risk of injection or injury, never direct a water stream towards people or pets or place any body part in the stream. Leaking hoses and fittings are also capable of causing injection injury. Do not hold hoses or fittings.
	To reduce the risk of injury from kickback, hold the spray lance securely with both hands when the machine is on.

Symbol	Explanation
	Failure to use in dry conditions and to observe safe practices can result in electric shock.
	Fuel and its vapors are explosive and can cause severe burns or death.
	Warning! Never point the gun to human, animals, the machine body, power supply or any electric appliances.
	Appliance not suitable for water connection to the drinking water mains without backflow preventer.
	Only use cleaning deck on flat, horizontal surfaces. Never lift cleaning deck from the cleaning surface while operating the pressure washer.
	Keep hands and feet away from the cleaning deck while the pressure washer is running.

## 2.10 RISK LEVELS

The following signal words and meanings are intended to explain the levels of risk associated with this product.

SYMBOL	SIGNAL	MEANING
	DANGER	Indicates an imminently hazardous situation, which, if not avoided, will result in death or serious injury.
	WARNING	Indicates a potentially hazardous situation, which, if not avoided, could result in death or serious injury.
	CAUTION	Indicates a potentially hazardous situation, which, if not avoided, may result in minor or moderate injury.
	CAUTION	(Without Safety Alert Symbol) Indicates a situation that may result in property damage.

## 3 INSTALLATION

### 3.1 ELECTRICAL CONNECTION

This machine has a precisely built electrical motor. It should be connected to a power supply that is 120V, 60 Hz, AC only (household). Do not operate this machine

on direct current (DC). A considerable voltage drop will cause a loss of power and the motor will be overheated.

### 3.1.1 PREPARE A DRIP LOOP

Recommend the use of a drip loop as below so the water can not run along the power cord even possibly reach the electrical outlet and plug.

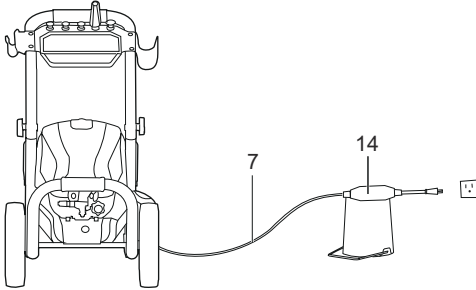

#### ▲ WARNING

Keep the extension cord clear of the working area. Position the cord so that it will not get caught on lumber, tools, or other obstructions while you are working with a power tool. Failure to do so can result in serious personal injury.

### 3.2 UNPACK THE MACHINE

#### ▲ WARNING

Make sure that you correctly assemble the machine before use.

#### ▲ WARNING

- If the parts are damaged, do not use the machine.
- If you do not have all the parts, do not operate the machine.
- If the parts are damaged or missing, speak to the service center.

1. Open the package.
2. Read the documentation in the box.
3. Remove all the unassembled parts from the box.
4. Remove the machine from the box.
5. Discard the box and package in compliance with local regulations.

### 3.3 INSTALL THE UPPER PANEL

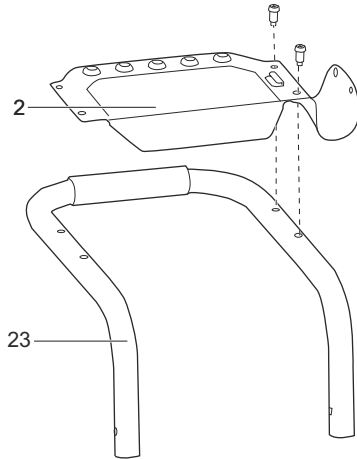

1. Align the screw sleeves of the front panel (2) with the screw holes on the upper handle (23).
2. Tighten them with a Phillips screwdriver (not included).

### 3.4 INSTALL THE SPRAY GUN HOLDER

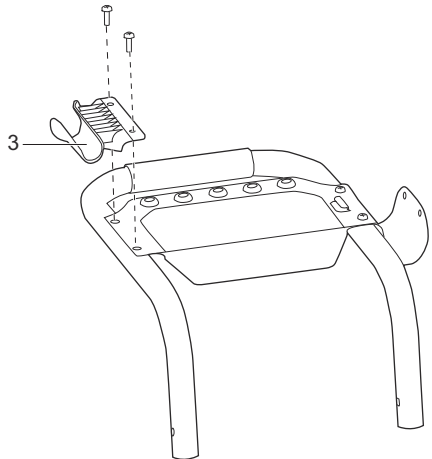

1. Align the screw sleeves of the spray gun holder (3) with the screw holes on the upper handle.
2. Tighten them with a Phillips screwdriver (not included).

### 3.5 INSTALL THE POWER CORD STORAGE ARMS

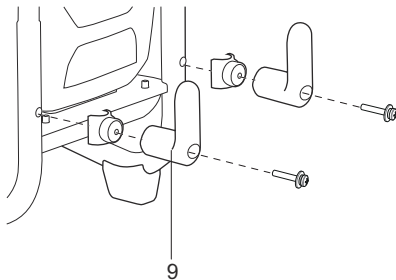

1. Attach each of the power cord storage arms (9) into the two separate positions on the lower handle of the fixture.
2. Align the screw with the holes in each of the two power cord storage arms (9).
3. Push the screw through and tighten both power cord storage arms (9) with a Phillips head screw driver (not included).

### 3.6 INSTALL THE UPPER HANDLE

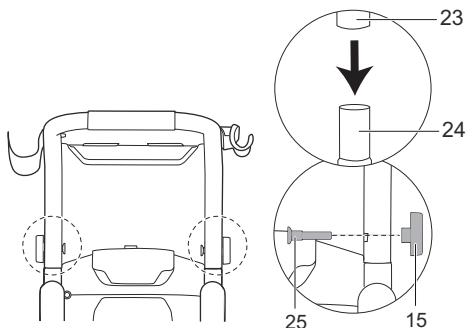

1. Align the holes on the upper handle (23) and the lower handle (24).
2. Insert the handle bolts (25) and use the handle knobs (15) to tighten them.

### 3.7 INSTALL THE SPRAY WAND

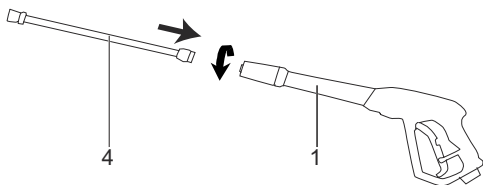

1. Push the end of the spray wand (4) into the trigger handle (1) and rotate clockwise to secure.
2. Pull on the spray wand (4) to be certain it is properly secured.

#### ▲ WARNING

Make sure that the connection has no leakage.

### 3.8 INSTALL THE HIGH PRESSURE HOSE

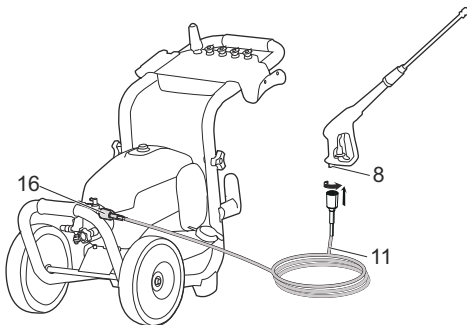

1. Push and turn clockwise one end of the high pressure hose (11) into the inlet coupler (8).
2. Install and tighten the other end of the high pressure hose onto the water outlet (16) coupler.

## 4 OPERATION

#### ▲ WARNING

Make sure that all the connections are tight and have no leakage before operation.

### 4.1 CONNECT THE WATER SUPPLY TO THE MACHINE

For easy operation, please use a self-coiling garden hose (not provided).

#### ▲ WARNING

When you operate the self-coiling hose, make sure that the hose has no blockage.

#### ▲ WARNING

- The water supply must come from the water main
- Do not use hot water

#### ▲ WARNING

Always observe all the local regulations when you connect the garden hose to the water supply. Direct connection through a receiver tank or backflow preventer is usually permitted.

**▲ CAUTION**

Inspect the filter in the water inlet connector before you connect the garden hose

- If the filter is damaged, do not use the machine until the filter is replaced.
- If the filter is dirty, clean the filter.

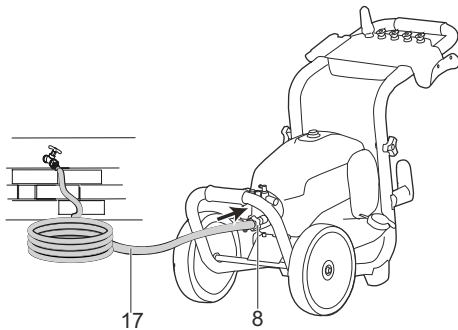

1. Uncoil the garden hose (17).
2. Let the water flow through the garden hose (17) for 30 seconds.
3. Turn the water supply off.
4. Install and tighten the end of the garden hose (17) to the water inlet (8) connector.

**▲ CAUTION**

There must be a minimum of 10 feet of free hose between the water inlet and the water supply.

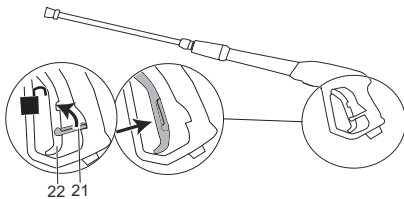
**4.2 USE THE SPRAY GUN****▲ WARNING**

For safe control, keep your hands on the spray gun at all times.

- Pull and hold the spray gun trigger (21) to start the machine.
- Release the spray gun trigger (21) to stop water flow through the spray tip.

**4.2.1 UNLOCK THE SPRAY GUN TRIGGER**

- Push the trigger safety lock-out (21) down until it clicks into the slot.

**4.2.2 LOCK THE SPRAY GUN TRIGGER**

- Push the trigger safety lock-out (21) up and into its original position.

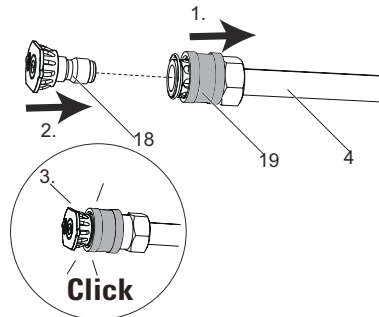
**4.3 CHANGE THE SPRAY TIP****▲ WARNING**





Before you change the spray tip:

1. Pull the spray gun trigger to release water pressure.
2. Engage the trigger safety lock-out on the spray gun.
3. Stop the machine.

**▲ WARNING**

Do not point the spray wand at your face or others'.

## 4.3.1 NOZZLE TYPE

SPRAY TIP	APPLICATION
 15°	<b>Yellow - Narrow fan tip (15°)</b> <ul style="list-style-type: none"> <li>The yellow pressure washer tip provides high versatility with its 15 degree angle tip. Referred to as the washing tip, because it provides adequate pressure to remove dirt from surfaces, but is designed to not damage many surfaces. This pressure washer tip is designed for “sweeping” foliage or debris given its wide angle. This tip is versatile due to its wide area of cleaning and strong pressure application.</li> </ul>
 25°	<b>Green - Narrow fan tip (25°)</b> <ul style="list-style-type: none"> <li>The green pressure washer tip provides high versatility with its 25 degree angle tip. Referred to as the washing tip, because it provides adequate pressure to remove dirt from surfaces, but is designed to not damage many surfaces. This pressure washer tip is designed for “sweeping” foliage or debris given its wide angle. This tip is versatile due to its wide area of cleaning and strong pressure application.</li> </ul>
 40°	<b>White - Wide fan tip (40°)</b> <ul style="list-style-type: none"> <li>The white 40 degree tip, referred to as the “fan” tip creates the widest area of cleaning with relatively low pressure. This pressure washer tip is best used for light or delicate cleaning applications. It is recommended for light cleaning on wood decks and other soft or delicate surfaces.</li> </ul>
 SOAP	<b>Black - Soap spray tip</b> <ul style="list-style-type: none"> <li>The black soap spray tip, is used for soap application. Soap is applied under low-pressure high volume for optimum performance. Soap cannot be applied under high-pressure with this machine.</li> </ul>

SPRAY TIP	APPLICATION
	<b>Turbo nozzle tip</b> <ul style="list-style-type: none"> <li>The nozzle rotates in a zero-to-15-degree spray pattern in a circular motion to break down tough dirt and grime. The spray pattern can cover area of 4 to 8 inches wide, depending on a distance between the tip and the surface being cleaned.</li> </ul>

## 4.3.2 INSTALL THE SPRAY TIP

- Pull back the quick-connect collar (19) on the spray wand (4).
- Insert the spray tip (18) onto the spray wand (4).
- Release the quick-connect collar (19) to attach the spray tip (18).
- Pull on spray tip (18) to ensure it is properly installed and does not pull out.

## 4.4 ADD DETERGENT

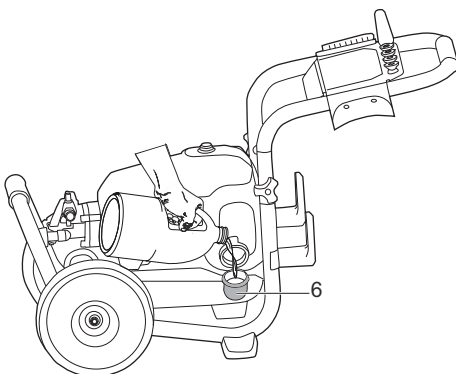

## ▲ WARNING

Do not use household detergents, acids, alkalines, bleaches, solvents, flammable material, or industrial grade solutions, which can do damage to the pump.

## ▲ WARNING

Read the instructions on the solution bottle to prepare detergent.

## i NOTE

If it is necessary, use a funnel to prevent the spill of detergent. Clean and dry the spilled detergent when you fill the tank.

**i NOTE**

Soap/detergent can only be applied with this machine when the black nozzle(75 degree) is installed.

1. Place the pressure washer upright on a flat surface.
2. Open the cap on the detergent tank (6).
3. Pour detergent into tank (6).
4. Reinstall cap.

**i NOTE**

Do not let detergent dry on the surface to prevent streaks.

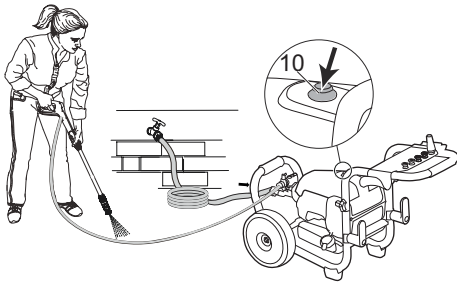
**4.5 START THE MACHINE****▲ CAUTION**

Do not operate without the water supply connected.

**▲ CAUTION**

Before you start the machine:

1. Turn the water supply on.
  2. Pull the gun trigger to release air pressure.
  3. If a stable stream of water come into view, release the spray gun trigger.
1. Connect the machine to the power supply.
  2. Press down on the ON/OFF switch once to set the power switch to the "ON" ( I ) position.
  3. Turn the water supply on.
  4. Pull the spray gun trigger.

**4.6 STOP THE MACHINE**

1. Release the spray gun trigger.
2. Press down on the ON/OFF switch, once again, to set the power switch to the "OFF" ( O ) position.

**▲ WARNING**

If you do not use the machine :

- Stop the machine.
- Turn the water supply off.
- Disconnect the power cord from the outlet.
- Pull the spray gun trigger to release the remaining pressure from the machine.
- Engage the trigger safety lock-out on the spray gun.

**4.7 THERMAL RELIEF VALVE FUNCTION**

The thermal relief valve is a thermal protector for the pressure washer pump. This pump feature will prevent water temperatures from reaching harmful levels by releasing a small amount of water. Opening temperature is 140°F. The valve will reset automatically once the pump relives.

**5 MAINTENANCE****▲ WARNING**

Before maintenance, make sure that you

- Stop the machine.
- Wait until all the moving parts stop.
- Disconnect the plug from the power source.

**▲ WARNING**

Do not use strong solvents or detergents on the plastic housing or components.

**▲ WARNING**

Do not let brake fluids, gasoline, petroleum-based materials touch the plastic parts. Chemicals can cause damage to the plastic, and make the plastic unserviceable.

**▲ WARNING**

Replace the power cord by an approved service center.

**5.1 SPRAY TIP MAINTENANCE****▲ WARNING**

Never point the spray wand at your face.

### 5.1.1 REMOVE THE SPRAY TIP

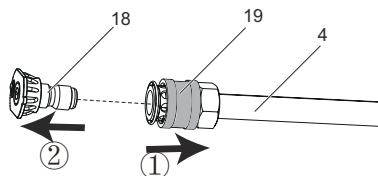

1. Pull back the quick-connect collar (19) on the spray wand (4).
2. Remove the spray tip (18) from the spray wand (4).

### 5.1.2 CLEAN THE SPRAY TIP

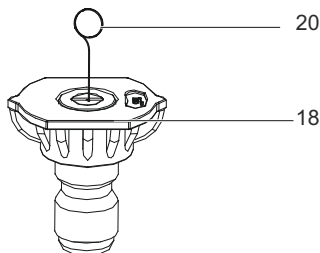

1. Use a straight paper clip or cleaning tool (20) to clean the spray tip.
2. Flush and clean the unwanted materials out of the spray tip (18) with the garden hose (17).
3. Install the clean spray tip (18) back into the spray wand (4).

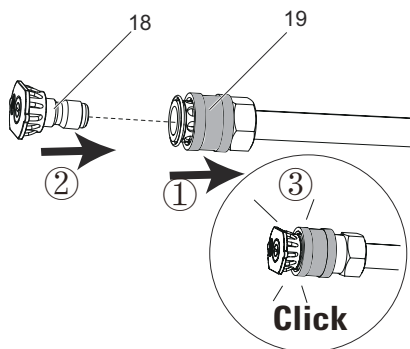

## 6 TRANSPORTATION AND STORAGE

### ▲ WARNING

Disconnect the power cord and water supply hose before transportation and storage.

### 6.1 MOVE THE MACHINE

- Point the spray wand in a safe direction.
- Only hold the machine with the handgrip.

### 6.2 STORE THE MACHINE

### ▲ WARNING

Make sure that the spray gun, the high pressure hose and the pump are dry.

### ▲ WARNING

Make sure the machine is out of the reach of children.

### i NOTE

Use a recommended pump protector to prevent cold weather damage during storage in winter.

- Disconnect the garden hose from machine.
- Wind the power cord and the high pressure hose.
- Clean housing and the plastic components with a moist and soft cloth.
- Make sure that the machine does not have loose or damaged parts. If it is necessary, follow these steps/instructions:
  - Replace the damaged parts.
  - Tighten the bolts.
  - If needed, call the customer service phone number (enter number here) for servicing instructions.
- Store the machine in a dry, isolated and frost-free area.

## 7 TROUBLESHOOTING

PROBLEM	POSSIBLE CAUSE	SOLUTION
The motor does not start.	The power button is in the "OFF" (O) position.	Set the power switch to the "ON" (I) position.
	The power cord is not plugged in.	Connect the power cord to the power supply.
	Electrical outlet does not supply sufficient power.	Try another electrical outlet.
	The circuit breaker is tripped.	Let it cool, and start the machine again.
	The power switch is on, but you do not pull the spray gun trigger.	Pull the spray gun trigger.
The machine does not reach high pressure.	The diameter of garden hose is too small.	Replace with a 1" (25 mm) or 5/8" (16 mm) garden hose.
	Water supply is restricted.	Check garden hose for kinks, leaks, and blockage.
	The water supply is not sufficient.	Open the water supply fully.
	Spray tip has not been installed onto the spray wand properly.	Install desired spray tip to end of wand.
	The water intake filter is clogged.	Remove filter and rinse in warm water.
The output pressure varies high and low.	The water supply is not sufficient.	Open water supply fully. Check garden hose for kinks, leaks, or blockage.

PROBLEM	POSSIBLE CAUSE	SOLUTION
	The pump is drawing in air.	<ol style="list-style-type: none"> <li>1. Make sure that the hoses and fitting are airtight.</li> <li>2. Turn "OFF" machine.</li> <li>3. Purge pump by squeezing trigger gun until a steady flow of water comes out the spray tip.</li> </ol>
	The water intake filter is clogged.	Remove the filter and Rinse in warm water.
	The supply voltage is low.	Make sure that only the pressure washer is running on the circuit.
	The gun, hose or nozzle are calcified.	Run distilled vinegar through detergent tank.
	The motor buzzes, but the machine does not start.	The supply voltage is low.
The pump system has residual pressure.		<ol style="list-style-type: none"> <li>1. Turn "OFF" the machine.</li> <li>2. Pull the spray gun trigger on spray wand to release pressure.</li> <li>3. Turn the machine "ON".</li> </ol>
Voltage loss due to use of an improper extension cord.		Disconnect the extension cord, and connect the machine directly into the outlet.
Pressure washer not used for long periods.		Call customer service.
Residual friction among components. Unit might		<ol style="list-style-type: none"> <li>1. Disconnect the water supply.</li> </ol>

PROBLEM	POSSIBLE CAUSE	SOLUTION
	emit a humming noise.	2. Power "ON" the machine for 2 to 3 seconds. 3. Repeat the above step a couple of times or until the motor starts.
There is no water.	The water supply is off.	Turn the water supply on.
	The garden hose is kinked..	Remove kink in garden hose.

## 8 TECHNICAL DATA

Universal Motor	120V~ 60 Hz, 14 Amps
Max. Pounds Per Square Inch Pressure	3000 PSI
Rated Gallons Per Minute	1.1 GPM
Maximum Inlet Water Temperature	104 °F (40 °C)
Cleaning Units	3300 C.U.
Weight	50.6 lbs. (23 kg)
	Double-insulated construction.

## 9 LIMITED WARRANTY

Northern Tool and Equipment Company, Inc. ("We" or "Us") warrants to the original purchaser only ("You" or "Your") that the Powerhorse product purchased will be free from material defects in both materials and workmanship, normal wear and tear excepted, for a period of two years from date of purchase. The foregoing warranty is valid only if the installation and use of the product is strictly in accordance with product instructions. There are no other warranties, express or implied, including the warranty of merchantability or fitness for a particular purpose. If the product does not comply with this limited warranty, Your sole and exclusive remedy is that We will, at our sole option and within a commercially reasonable time, either replace the product or product component without charge to You or refund the purchase price (less shipping). This limited warranty is not transferable.

## 10 EXPLODED VIEW

### Replacement Parts

### Limitations on the Warranty

This limited warranty does not cover: (a) normal wear and tear; (b) damage through abuse, neglect, misuse, or as a result of any accident or in any other manner; (c) damage from misapplication, overloading, or improper installation; (d) improper maintenance and repair; and (e) product alteration in any manner by anyone other than Us, with the sole exception of alterations made pursuant to product instructions and in a workmanlike manner.

### Obligations of Purchaser

You must retain Your product purchase receipt to verify date of purchase and that You are the original purchaser. To make a warranty claim, contact Us at 1-866-915-9824, identify the product by make and model number, and follow the claim instructions that will be provided. The product and the purchase receipt must be provided to Us in order to process Your warranty claim. Any returned product that is replaced or refunded by Us becomes our property. You will be responsible for return shipping costs or costs related to Your return visit to a retail store.

### Remedy Limits

Product replacement or a refund of the purchase price is Your sole remedy under this limited warranty or any other warranty related to the product. We shall not be liable for: service or labor charges or damage to Your property incurred in removing or replacing the product; any damages, including, without limitation, damages to tangible personal property or personal injury, related to Your improper use, installation, or maintenance of the product or product component; or any indirect, incidental or consequential damages of any kind for any reason.

### Assumption of Risk

You acknowledge and agree that any use of the product for any purpose other than the specified use(s) stated in the product instructions is at Your own risk.

### Governing Law

This limited warranty gives You specific legal rights, and You also may have other rights which vary from state to state. Some states do not allow limitations or exclusions on implied warranties or incidental or consequential damages, so the above limitations may not apply to You. This limited warranty is governed by the laws of the State of Minnesota, without regard to rules pertaining to conflicts of law. The state courts located in Dakota County, Minnesota shall have exclusive jurisdiction for any disputes relating to this warranty.

- i. For replacement parts and technical questions, please call Customer Service at 1-866-915-9824.
- ii. Not all product components are available for replacement. The illustrations provided are a convenient reference to the location and position of parts in the assembly sequence.
- iii. When ordering parts, the following information will be required: item description, item model number, item serial number/item lot date code, and the replacement part reference number.
- iv. The distributor reserves the rights to make design changes and improvements to product lines and manuals without notice.

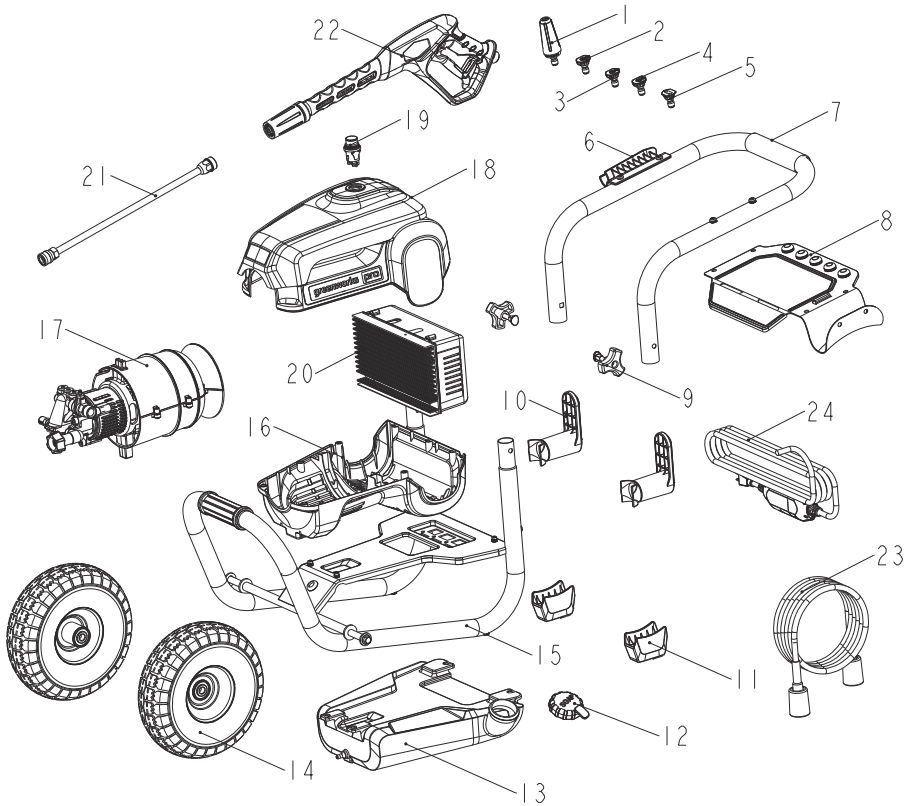

ITEM NO.	PART NO.	DESCRIPTION	QTY
1	31202994	Turbo Nozzle	1
2	34139319	Soap Tip	1
3	C1105632-00	40°spray Tip	1
4	C1102282-00	25°spray Tip	1
5	C1105300-00	15°spray Tip	1
6	C4102637-00	Spray Gun Holder	1
7	C3202763-01	Upper Handle	1
8	C3200441-00	Nozzle Storage Panel Assembly	1
9	3410835-4	Nut	2
10	C4100809-00	Power Cord Storage	2
11	C4102172-00	Frame Food Pad	2
12	C4100527-00	Detergent Tank Cap	1
13	C4100486-00	Detergent Tank	1
14	C1112793-00	Wheel Assembly	2
15	C3202764-01	Lower Handle	1
16	C4104463-00	Lower Housing	1
17	C1105033-00	Motor Assembly	1
18	C4107415-00	Upper Housing	1
19	C6200015-00	Power Switch	1
20	C1104424-00	PCB Board	1
21	C1104485-00	Spray Wand	1
22	C1108939-00	Spray Gun	1
23	C1112941-00	High Pressure Hose	1
24	364012583	Power cord assembly (with GFCI)	1

<b>1 Description.....</b>	<b>18</b>	3.5	Installez le levier d'entreposage du cordon d'alimentation.....	23
1.1	But.....	18		
1.2	Aperçu.....	18		
<b>2 Avertissements généraux de sécurité des outils électriques.....</b>	<b>18</b>	3.6	Installez la poignée supérieure.....	23
2.1	Avertissements généraux de sécurité des outils électriques.....	18		
2.2	Avertissements de sécurité électrique.....	19		
2.3	Avertissements de sécurité du pulvérisateur puissant.....	19		
2.4	Protection contre les disjoncteurs de fuite à la terre.....	19		
2.5	Entretien d'un appareil à double isolation.....	19		
2.6	Rallonges électriques.....	20		
2.7	Sécurité des enfants.....	20		
2.8	Proposition 65.....	20		
2.9	Symboles figurant sur la machine.....	20		
2.10	Niveaux de risques.....	21		
<b>3 Installation.....</b>	<b>21</b>	3.7	Installez la lance.....	23
3.1	Connexion électrique.....	21		
3.2	Déballer la machine.....	22		
3.3	Installez le panneau supérieur.....	22		
3.4	Installez le support du pistolet pulvérisateur.....	22		
		3.8	Installez le tuyau haute pression.....	23
		<b>4 Utilisation.....</b>		<b>23</b>
		4.1	Connexion de l'alimentation en eau à la machine.....	23
		4.2	Utilisez la lance.....	24
		4.3	Changez la buse de pulvérisation.....	24
		4.4	Ajoutez du détergent.....	26
		4.5	Démarrer la machine.....	26
		4.6	Arrêtez la machine.....	26
		4.7	Fonction de la soupape de décharge thermique.....	27
		<b>5 Entretien.....</b>		<b>27</b>
		5.1	Entretien de la buse de pulvérisation.....	27
		<b>6 Transport et entreposage.....</b>		<b>27</b>
		6.1	Déplacez la machine.....	27
		6.2	Entreposez la machine.....	28
		<b>7 Dépannage.....</b>		<b>28</b>
		<b>8 Données techniques.....</b>		<b>29</b>
		<b>9 Garantie limitée.....</b>		<b>29</b>
		<b>10 Vue éclatée.....</b>		<b>30</b>

## 1 DESCRIPTION

### 1.1 BUT

La machine est utilisée pour nettoyer les véhicules, les bateaux, les bâtiments, les porches, les terrasses, les patios et les allées.

Pour usage domestique uniquement et ne convient pas à un usage professionnel, et pour une utilisation à une température supérieure à 32°F (0°C).

### 1.2 APERÇU

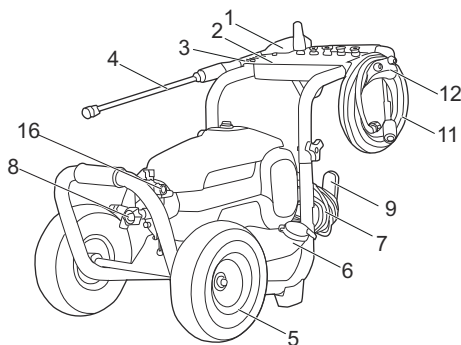

- |                                     |                                       |
|-------------------------------------|---------------------------------------|
| 1 Pistolet pulvérisateur            | 13 Vis                                |
| 2 Panneau supérieur                 | 14 DDFT                               |
| 3 Support du pistolet pulvérisateur | 15 Bouton                             |
| 4 Lance                             | 16 Sortie d'eau                       |
| 5 Roue                              | 17 Tuyau d'arrosage (non fourni)      |
| 6 Réservoir de détergent            | 18 Buse de pulvérisation              |
| 7 Cordon d'alimentation             | 19 Collier à raccord rapide           |
| 8 Entrée d'eau                      | 20 Outil de nettoyage                 |
| 9 Levier d'entreposage du cordon    | 21 Verrou de sécurité de la gâchette  |
| 10 Interrupteur d'alimentation      | 22 Gâchette du pistolet pulvérisateur |
| 11 Tuyau haute pression             | 23 Partie supérieure du guidon        |
| 12 Crochet du tuyau d'arrosage      | 24 Poignée inférieure                 |
|                                     | 25 Boulon                             |

## 2 AVERTISSEMENTS GÉNÉRAUX DE SÉCURITÉ DES OUTILS ÉLECTRIQUES

### ▲ AVERTISSEMENT

Prenez toujours les précautions de base suivantes lorsque vous utilisez ce produit :

Conservez tous les avertissements et instructions pour référence ultérieure.

Le terme « outil électrique » dans les avertissements se réfère à votre outil électrique alimenté (cordés).

### 2.1 AVERTISSEMENTS GÉNÉRAUX DE SÉCURITÉ DES OUTILS ÉLECTRIQUES

- Cette machine n'est pas destinée à être utilisée par des personnes (y compris des enfants) ayant des capacités physiques, sensorielles ou mentales réduites ou un manque d'expérience et de connaissances, à moins qu'elles n'aient reçu une supervision ou des instructions concernant son utilisation par une personne responsable de leur sécurité. Les enfants doivent être surveillés pour s'assurer qu'ils ne jouent pas avec l'appareil.
- Apprenez les applications et les limites de la machine ainsi que les risques potentiels spécifiés liés à cet outil en étudiant ce manuel.
- N'utilisez jamais la machine avec une garde protectrice ou un couvercle retiré ou endommagé.
- N'utilisez pas le produit sous l'influence de drogues, d'alcool ou de tout autre médicament.
- Ne portez pas de vêtements amples, de gants, de cravates ou de bijoux. Ils peuvent se coincer et vous entraîner dans des pièces mobiles.
- Le port de gants en caoutchouc et de chaussures antidérapantes est recommandé pour travailler à l'extérieur. Portez également un couvre-chef protecteur pour contenir les cheveux longs. Portez des chaussures qui protégeront vos pieds et amélioreront votre adhérence sur les surfaces glissantes.
- Ne vous penchez pas trop en avant et ne vous tenez pas sur un support instable. Gardez un bon équilibre en tout temps.
- Inspectez la zone de travail avant chaque utilisation. Enlevez tous les objets tels que les pierres, le verre brisé, les clous, les fils ou les ficelles qui peuvent être jetés ou s'emmêler dans la machine.
- Évitez les endroits dangereux. Ne l'exposez pas à la pluie ou à l'eau. Gardez la zone de travail bien éclairée.
- Avant de commencer toute opération de nettoyage, fermez les portes et les fenêtres. Enlevez les débris,

les jouets, les meubles de d'extérieur ou tout autre objet qui pourrait présenter un danger.

- N'utilisez pas l'appareil dans un rayon proche de personnes à moins qu'elles ne portent des vêtements de protection.

## 2.2 AVERTISSEMENTS DE SÉCURITÉ ÉLECTRIQUE

- Un disjoncteur différentiel de fuite à la terre (DDFT) doit être installé sur le ou les circuits ou les prises de courant à utiliser pour l'appareil.
- Débranchez l'alimentation électrique avant d'effectuer l'entretien par l'utilisateur.
- N'utilisez que des rallonges dont les raccords sont étanches à l'eau et qui sont destinées à un usage extérieur. N'utilisez que des rallonges dont la puissance électrique ne doit pas être inférieure à celle du produit. Examinez la rallonge avant de l'utiliser et remplacez-la si elle est endommagée. N'abusez pas du cordon d'extension et ne tirez sur aucun cordon pour le débrancher. Éloignez le cordon de la chaleur et des bords tranchants. Débranchez toujours la rallonge de la prise avant de débrancher l'appareil de la rallonge.
- N'utilisez pas l'appareil si un cordon d'alimentation ou des pièces importantes de l'appareil sont endommagés, par exemple des dispositifs de sécurité, des tuyaux à haute pression, une gâchette du pistolet.
- Des rallonges inadéquates peuvent être dangereuses.
- Pour réduire le risque d'électrocution, maintenez tous les raccords secs et hors du sol. Ne touchez pas la fiche avec les mains mouillées.
- N'abusez pas du cordon. N'utilisez jamais le cordon pour transporter l'appareil ou pour débrancher la fiche d'une prise de courant. Éloignez le cordon de la chaleur, de l'huile et des bords tranchants ou des pièces mobiles. Remplacez immédiatement les cordons endommagés. Les cordons endommagés augmentent le risque d'un choc électrique.
- Inspectez périodiquement les rallonges électriques et remplacez-les si elles sont endommagées. Veillez à ce que les poignées restent sèches, propres et exemptes d'huile et de graisse.

## 2.3 AVERTISSEMENTS DE SÉCURITÉ DU PULVÉRISATEUR PUISSANT

- Lisez toutes les instructions avant d'utiliser le produit.
- Afin de réduire les risques de blessure, une surveillance étroite est essentielle lorsqu'un produit est utilisé en présence d'enfants.
- Apprenez comment éteindre le produit et abaisser la pression rapidement. Familiarisez-vous avec les commandes.

- Soyez vigilant et faites attention à ce que vous faites.
- N'utilisez pas le produit si vous êtes fatigué ou sous l'influence de l'alcool ou de drogues.
- Gardez toute personne à l'écart de la zone de travail.
- Ne vous penchez pas trop en avant et ne vous tenez pas sur un support instable. Gardez une position stable et un bon équilibre en tout temps.
- Suivez les instructions d'entretien spécifiées dans le manuel.
- Un disjoncteur de fuite à la terre intégré dans la fiche du cordon d'alimentation est fourni avec ce produit. Si vous devez remplacer la fiche ou le cordon d'alimentation, n'utilisez que des pièces de rechange identiques.
- Risque d'injection ou de blessure : ne pas diriger de vapeur vers les personnes.
- Gardez le moteur à l'écart des matières inflammables et autres matières dangereuses.
- Veillez à ce que l'appareil reste sec, propre et exempt d'huile et de graisse. Utilisez toujours un chiffon propre pour le nettoyage. N'utilisez jamais de liquide de freins, d'essence, de produits à base de pétrole ou de solvants pour nettoyer l'appareil.

### ▲ AVERTISSEMENT

Pour réduire le risque d'électrocution, maintenez tous les raccords secs et hors du sol. Ne touchez pas la fiche avec les mains mouillées.

## 2.4 PROTECTION CONTRE LES DISJONCTEURS DE FUITE À LA TERRE

Ce pulvérisateur puissant est muni d'un disjoncteur différentiel de fuite à la terre (DDFT) intégré dans la fiche du cordon d'alimentation. Cet appareil offre une protection supplémentaire contre le risque de choc électrique. Si le remplacement de la fiche ou du cordon d'alimentation s'avère nécessaire, n'utilisez que des pièces de rechange identiques incluant la protection du disjoncteur de fuite à la terre.

## 2.5 ENTRETIEN D'UN APPAREIL À DOUBLE ISOLATION

- Dans un produit à double isolation, deux systèmes d'isolation sont prévus au lieu de la mise à la terre. Aucun moyen de mise à la terre n'est prévu sur un produit à double isolation, et aucun moyen de mise à la terre ne doit être ajouté au produit. L'entretien d'une machine à double isolation nécessite une attention extrême et une connaissance du système, et ne doit être effectué que par un technicien d'entretien qualifié. Les pièces de rechange d'un produit à double isolation doivent être identiques aux pièces qu'elles remplacent. Un produit à double

isolation est marqué avec les mots « DOUBLE ISOLATION » ou « DOUBLE ISOLATION ».

## 2.6 RALLONGES ÉLECTRIQUES

- N'utilisez que des rallonges destinées à un usage extérieur. Ces rallonges sont accompagnées de la mention « Acceptable for use with outdoor appliances; store indoors while not in use » (acceptable pour une utilisation avec les appareils extérieurs ; entreposer à l'intérieur lorsque la rallonge n'est pas utilisée). N'utilisez que des rallonges dont la puissance électrique ne doit pas être inférieure à celle du produit. N'utilisez pas de rallonges endommagées. Examinez la rallonge avant de l'utiliser et remplacez-la si elle est endommagée. N'abusez pas de la rallonge et ne tirez jamais sur un cordon pour le débrancher. Éloignez le cordon de la chaleur et des bords tranchants. Débranchez toujours la rallonge de la prise avant de débrancher l'appareil de la rallonge.

## 2.7 SÉCURITÉ DES ENFANTS

Des accidents tragiques peuvent se produire si l'opérateur n'est pas au courant de la présence des enfants.

- Éloignez les enfants de la zone de travail et placez-les sous la surveillance d'un adulte responsable.
- Ne laissez pas un enfant de moins de 14 ans utiliser cette machine. Les enfants de 14 ans et plus doivent lire et comprendre les instructions d'utilisation et les règles de sécurité contenues dans ce manuel et doivent être formés et supervisés par un parent.
- Restez vigilant et éteignez la machine si un enfant ou une autre personne entre dans la zone de travail.
- Soyez extrêmement prudent lorsque vous approchez d'un angle mort, d'une porte, d'un arbuste, d'un arbre ou de tout autre objet qui pourrait masquer la vue d'un enfant qui pourrait se heurter à la machine.

## 2.8 PROPOSITION 65

### ▲ AVERTISSEMENT

Ce produit contient un produit chimique connu dans l'état de Californie comme étant une cause de cancer, de malformations congénitales ou d'autres problèmes de reproduction. Certaines poussières produites par le ponçage mécanique, le sciage, le meulage, le perçage et d'autres activités de construction contiennent des produits chimiques connus pour causer le cancer, des malformations congénitales ou d'autres problèmes de reproduction. Voici quelques exemples de ces produits chimiques :











- Plomb provenant de peintures à base de plomb;
- Silice cristalline provenant de briques, de ciment et d'autres produits de maçonnerie;
- Arsenic et chrome provenant de bois traité chimiquement.

Votre risque d'exposition à ces produits chimiques varie selon la fréquence à laquelle vous faites ce type de travail. Pour réduire votre exposition à ces produits chimiques, travaillez dans un endroit bien ventilé et utilisez un équipement de sécurité approuvé, comme des masques anti-poussière spécialement conçus pour filtrer les particules microscopiques.

**Conservez ces instructions.**



## 2.9 SYMBOLES FIGURANT SUR LA MACHINE

Certains des symboles suivants peuvent être utilisés sur cet outil. Veuillez les étudier et apprendre leur signification. Une bonne interprétation de ces symboles vous permettra de mieux utiliser l'outil et de manière plus sécuritaire.

Symbole	Explication
	Pour réduire les risques de blessures, l'utilisateur doit lire et comprendre le manuel d'utilisation avant d'utiliser ce produit.
	Ne pas exposer la machine à la pluie ou à l'humidité.
	Portez toujours des lunettes de protection ou des lunettes de sécurité avec écrans latéraux et, au besoin, un écran facial intégral lorsque vous utilisez ce produit.
	Pour réduire le risque d'injection ou de blessure, ne dirigez jamais un jet d'eau vers des personnes ou des animaux domestiques et ne placez aucune partie du corps dans le jet. Les tuyaux et raccords qui fuient peuvent également causer des blessures par injection. Ne pas tenir les tuyaux ou les raccords.
	Pour réduire le risque de blessure par rebond, tenez fermement la lance avec les deux mains lorsque la machine est en marche.
	Le non-respect des consignes de sécurité et de l'utilisation dans des conditions sèches peut entraîner un choc électrique.
	Le carburant et ses vapeurs sont explosifs et peuvent causer de graves brûlures ou la mort.
	Avertissement! Ne jamais pointer le pistolet vers des personnes, des animaux, le corps de la machine, l'alimentation électrique ou tout autre appareil électrique.
	L'appareil ne convient pas pour le raccordement au réseau d'eau potable sans disconnecteur.
	N'utilisez le plateau de nettoyage que sur des surfaces planes et horizontales. Ne jamais soulever le plateau de lavage de la surface de nettoyage pendant l'utilisation du pulvérisateur puissant.
	Éloignez les mains et les pieds du plateau de nettoyage lorsque le pulvérisateur puissant est en marche.

## 2.10 NIVEAUX DE RISQUES

Les termes de mise en garde suivants et leur signification ont pour but d'expliquer les niveaux de risques associés à l'utilisation de ce produit.

SYMBOLE	SIGNAL	SIGNIFICATION
	DANGER	Indique une situation dangereuse imminente qui, si elle n'est pas évitée, peut entraîner la mort ou des blessures graves.
	AVERTISSEMENT	Indique une situation potentiellement dangereuse qui, si elle n'est pas évitée, peut entraîner la mort ou des blessures graves.
	MISE EN GARDE	Indique une situation potentiellement dangereuse qui, si elle n'est pas évitée, pourrait causer des blessures mineures ou modérées.
	MISE EN GARDE	(Sans symbole d'alerte de sécurité) indique une situation pouvant entraîner des dommages matériels.

## 3 INSTALLATION

### 3.1 CONNEXION ÉLECTRIQUE

Cette machine est équipée d'un moteur électrique construit avec précision. Elle doit être connectée à une alimentation de 120 V, 60 Hz, CA uniquement (domestique). N'utilisez pas cette machine avec du courant continu (C.C). Une chute de tension importante entraînera une perte de puissance et le moteur surchauffera.

#### 3.1.1 PRÉPAREZ UNE BOUCLE D'ÉGOUTTEMENT

Recommandez l'utilisation d'une boucle d'égouttement comme indiqué ci-dessous afin d'éviter que l'eau ne puisse pas couler le long du cordon d'alimentation et jusqu'à atteindre même la prise de courant et la fiche.

FR

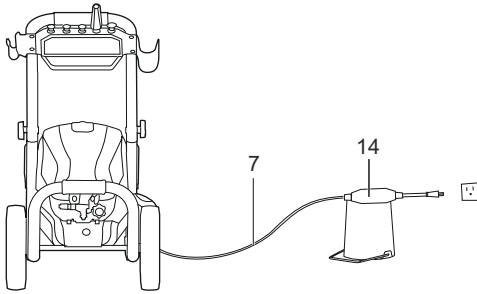

## ▲ AVERTISSEMENT

Gardez la rallonge électrique à l'écart de la zone de travail. Placez le cordon de manière à ce qu'il ne se coince pas dans le bois, les outils ou d'autres obstructions lorsque vous travaillez avec un outil électrique. Le non-respect de cette consigne peut entraîner des blessures corporelles.

## 3.2 DÉBALLER LA MACHINE

### ▲ AVERTISSEMENT

Assurez-vous d'assembler correctement la machine avant de l'utiliser.

### ▲ AVERTISSEMENT

- Si les pièces sont endommagées, n'utilisez pas la machine.
- Si vous n'avez pas toutes les pièces, n'utilisez pas la machine.
- Si les pièces sont endommagées ou manquantes, communiquez avec le centre de service.

1. Ouvrez l'emballage.
2. Lisez la documentation contenue dans la boîte.
3. Retirez toutes les pièces non assemblées de la boîte.
4. Retirez la machine de sa boîte.
5. Jetez la boîte et l'emballage en respectant les règlements locaux.

## 3.3 INSTALLEZ LE PANNEAU SUPÉRIEUR

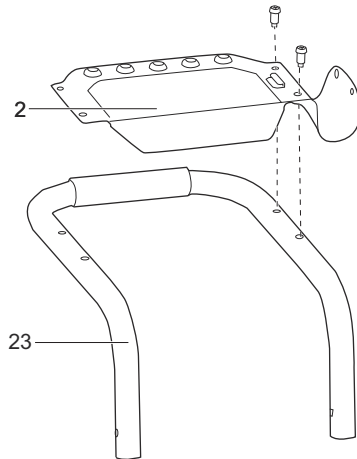

1. Alignez les manchons de vis du panneau frontal (2) aux trous de vis sur la poignée supérieure (23).
2. Resserrez-les à l'aide d'un tournevis cruciforme (non fourni).

## 3.4 INSTALLEZ LE SUPPORT DU PISTOLET PULVÉRISATEUR

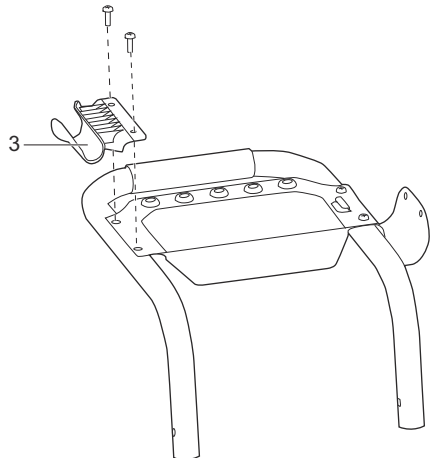

1. Alignez les manchons de vis du support du pistolet pulvérisateur (3) aux trous de vis sur la poignée supérieure.
2. Resserrez-les à l'aide d'un tournevis cruciforme (non fourni).

### 3.5 INSTALLEZ LE LEVIER D'ENTREPOSAGE DU CORDON D'ALIMENTATION

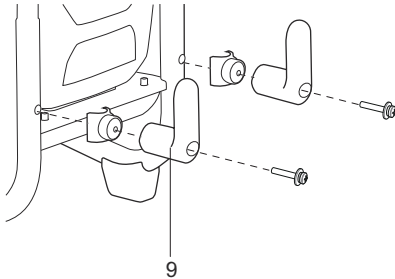

1. Attachez chaque levier d'entreposage du cordon d'alimentation (9) dans les deux positions séparées sur le guidon inférieur de l'appareil.
2. Alignez la vis sur les trous de chaque levier d'entreposage du cordon d'alimentation (9).
3. Poussez la vis à travers et serrez les deux bras de rangement du cordon d'alimentation (9) avec un tournevis à tête cruciforme (non fourni).

### 3.6 INSTALLEZ LA POIGNÉE SUPÉRIEURE

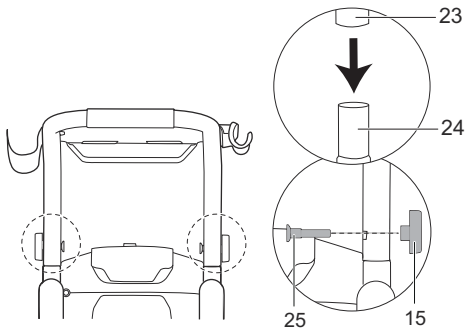

1. Alignez les trous sur la poignée supérieure (23) et la poignée inférieure (24).
2. Insérez les boulons de la poignée (25) et serrez-les à l'aide des boutons de la poignée (15).

### 3.7 INSTALLEZ LA LANCE

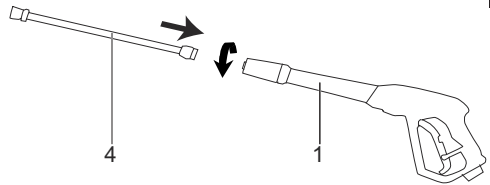

1. Poussez l'extrémité de la lance (4) dans la poignée de la gâchette (1) et tournez dans le sens horaire pour la fixer.
2. Tirez sur la lance (4) pour vous assurer qu'elle est bien fixée.

#### ▲ AVERTISSEMENT

Assurez-vous que le raccordement ne présente aucune fuite.

### 3.8 INSTALLEZ LE TUYAU HAUTE PRESSION

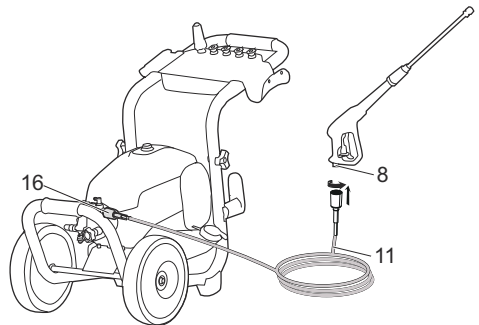

1. Poussez et tournez dans le sens des aiguilles d'une montre l'une des extrémités du tuyau haute pression (11) dans le coupleur d'entrée (8).
2. Installez et serrez l'autre extrémité du tuyau haute pression sur le coupleur de sortie d'eau (16).

## 4 UTILISATION

#### ▲ AVERTISSEMENT

Assurez-vous que tous les raccords sont bien serrés et qu'il n'y a pas de fuite avant de les utiliser.

### 4.1 CONNEXION DE L'ALIMENTATION EN EAU À LA MACHINE

Pour faciliter l'utilisation, veuillez utiliser un tuyau d'arrosage à enroulement automatique (non fourni).

## ▲ AVERTISSEMENT

Lorsque vous utilisez le tuyau à enroulement automatique, assurez-vous qu'il n'est pas obstrué.

## ▲ AVERTISSEMENT

- L'alimentation en eau doit provenir de la conduite d'eau principale
- N'utilisez pas de l'eau chaude

## ▲ AVERTISSEMENT

Respectez toujours toutes les réglementations locales lorsque vous raccordez le tuyau d'arrosage à l'alimentation en eau. Le raccordement direct à un réservoir récepteur ou à un disconnecteur est généralement autorisé.

## ▲ ATTENTION

Inspectez le filtre dans le raccord d'entrée d'eau avant de brancher le tuyau d'arrosage

- Si le filtre est endommagé, n'utilisez pas la machine avant de l'avoir remplacé.
- Si le filtre est sale, nettoyez-le.

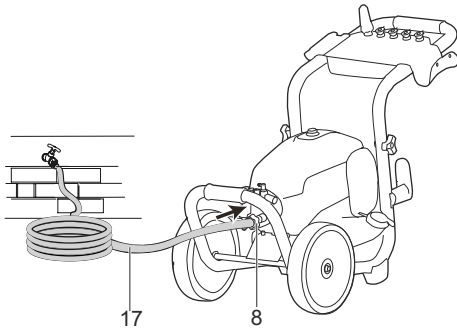

1. Déroulez le tuyau d'arrosage (17).
2. Laissez couler l'eau à travers le tuyau d'arrosage (17) pendant 30 secondes.
3. Fermez le robinet de la conduite d'alimentation.
4. Installez et serrez l'extrémité du tuyau d'arrosage (17) sur le raccord d'entrée d'eau (8).

## ▲ ATTENTION

Il doit y avoir un minimum de 3 m (10 pi) de tuyau libre entre l'entrée d'eau et la conduite d'alimentation.

## 4.2 UTILISEZ LA LANCE

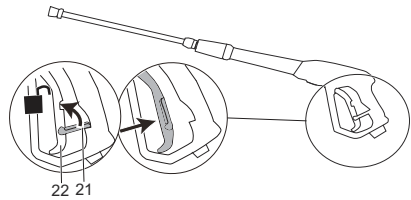

## ▲ AVERTISSEMENT

Pour un contrôle sécuritaire, gardez vos mains sur la lance en tout temps.

- Tirez sur la gâchette du pistolet (21) et maintenez-la enfoncée pour démarrer la machine.
- Relâchez la gâchette du pistolet pulvérisateur (21) pour arrêter l'écoulement de l'eau à travers la buse.

### 4.2.1 DÉVERROUILLEZ LA GÂCHETTE DU PISTOLET PULVÉRISATEUR

- Poussez le verrou de sécurité de la gâchette (21) vers le bas jusqu'à ce qu'il s'enclenche dans la fente.

### 4.2.2 VERROUILLEZ LA GÂCHETTE DU PISTOLET PULVÉRISATEUR

- Poussez le verrou de sécurité de la gâchette (21) vers le haut, dans sa position d'origine.

## 4.3 CHANGEZ LA BUSE DE PULVÉRISATION

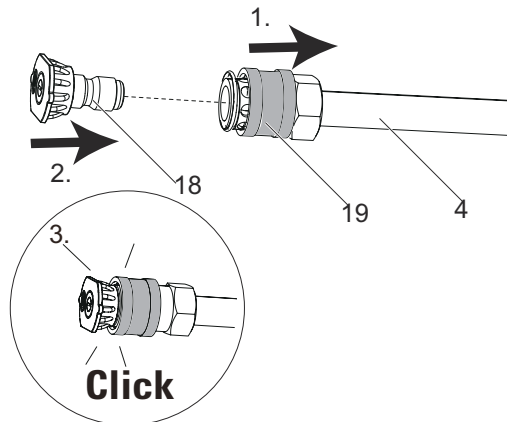

## ▲ AVERTISSEMENT



Avant de changer la buse de pulvérisation :



1. Appuyez sur la gâchette du pistolet pour relâcher la pression d'eau.
2. Enclenchez le verrou de sécurité de la gâchette du pistolet de pulvérisation.
3. Arrêtez la machine.

## ▲ AVERTISSEMENT

Ne pointez pas la lance sur votre visage ou sur celui des autres.

### 4.3.1 TYPE DE BUSE

BUSE DE PULVÉRISATION	APPLICATION
 <b>15°</b>	<p><b>Jaune - extrémité étroite (15°)</b></p> <ul style="list-style-type: none"> <li>• L'extrémité jaune du pulvérisateur puissant offre une grande polyvalence grâce à son angle de 15 degrés. On l'appelle l'embout de lavage, parce qu'il fournit une pression adéquate pour enlever la saleté des surfaces, mais il est conçu pour ne pas endommager de nombreuses surfaces. Cet embout de pulvérisateur puissant est conçu pour « balayer » le feuillage ou les débris en raison de son grand angle. Cet embout est polyvalent grâce à sa large zone de nettoyage et à sa forte pression d'application.</li> </ul>
 <b>25°</b>	<p><b>Vert - extrémité large (25°)</b></p> <ul style="list-style-type: none"> <li>• L'extrémité vert du pulvérisateur puissant offre une grande polyvalence grâce à son angle de 25 degrés. On l'appelle l'embout de lavage, parce qu'il fournit une pression adéquate pour enlever la saleté des surfaces, mais il est conçu pour ne pas endommager de nombreuses surfaces. Cet embout de pulvérisateur puissant est conçu pour « balayer » le feuillage ou les débris en raison de son grand angle. Cet embout est polyvalent grâce à sa large zone de nettoyage et à sa forte pression d'application.</li> </ul>

BUSE DE PULVÉRISATION	APPLICATION
 <b>40°</b>	<p><b>Blanc - extrémité large (40°)</b></p> <ul style="list-style-type: none"> <li>• L'extrémité blanche avec un angle de 40 degrés, appelée l'extrémité du « ventilateur », crée la zone de nettoyage la plus large avec une pression relativement basse. Cet embout de pulvérisateur puissant est idéal pour les applications de nettoyage légères ou délicates. Il est recommandé pour le nettoyage léger des terrasses en bois et autres surfaces moues ou déli-cates.</li> </ul>
 <b>SOAP</b>	<p><b>Buse de savon noir</b></p> <ul style="list-style-type: none"> <li>• La buse de pulvérisation de savon noir est utilisée pour l'application de savon. Le savon est appliqué sous un volume élevé sous basse pression pour une performance optimale. Le savon ne peut pas être appliqué sous haute pression avec cette machine.</li> </ul>
	<p><b>Embout de buse Turbo</b></p> <ul style="list-style-type: none"> <li>• La buse tourne de zéro à 15 degrés en un mouvement circulaire pour éliminer la saleté et les saletés tenaces. Le jet de pulvérisation peut couvrir une surface de 4" à 8" de largeur, selon la distance entre la buse et la surface à nettoyer.</li> </ul>

### 4.3.2 INSTALLEZ LA BUSE DE LA LANCE

1. Tirez le collier à raccord rapide (19) sur la baguette de vaporisation (4).
2. Insérez la buse (18) dans la lance (4).
3. Relâchez le collier à raccord rapide (19) pour fixer la buse pulvérisation (18).
4. Tirez le bout de la buse de pulvérisation (18) pour s'assurer qu'elle est bien installée et qu'elle ne se détache pas.

## FR 4.4 AJOUTEZ DU DÉTERGENT

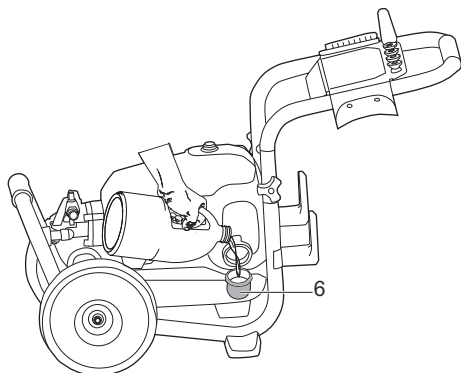

### ▲ AVERTISSEMENT

N'utilisez pas de détergents ménagers, d'acides, d'alcalis, d'agents de blanchiment, de solvants, de matières inflammables ou de solutions de qualité industrielle, qui pourraient endommager la pompe.

### ▲ AVERTISSEMENT

Lisez les instructions sur le flacon de solution pour préparer le détergent.

### i REMARQUE

Si nécessaire, utilisez un entonnoir pour éviter le déversement de détergent. Nettoyez et séchez le détergent renversé pendant le remplissage.

### i REMARQUE

Le savon / détergent ne peut être appliqué avec cette machine que lorsque la buse noire (75 degrés) est installée.

1. Placez le pulvérisateur puissant à la verticale sur une surface plane.
2. Ouvrez le bouchon du réservoir de détergent (6).
3. Versez le détergent dans le réservoir (6).
4. Remettez le capuchon en place.

### i REMARQUE

Ne laissez pas sécher le détergent sur la surface pour éviter les traces.

## 4.5 DÉMARRER LA MACHINE

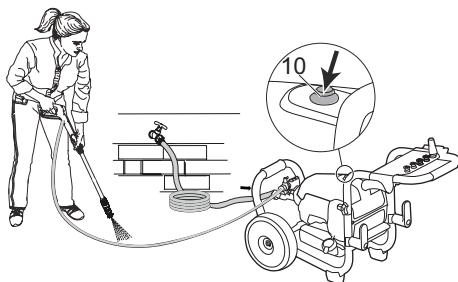

### ▲ ATTENTION

Ne pas utiliser l'appareil sans que l'alimentation en eau ne soit raccordée.

### ▲ ATTENTION

Avant de démarrer la machine l :

1. Ouvrez le robinet de la conduite d'alimentation.
2. Appuyez sur la gâchette du pistolet pour relâcher la pression d'air.
3. Si un jet d'eau stable est visible, relâchez la gâchette du pistolet pulvérisateur.

1. Connectez la machine à l'alimentation électrique.
2. Appuyez une fois sur l'interrupteur ON/OFF pour mettre l'interrupteur d'alimentation en position « ON » ( I ).
3. Ouvrez le robinet de la conduite d'alimentation.
4. Verrouillez la gâchette du pistolet pulvérisateur.

## 4.6 ARRÊTEZ LA MACHINE

1. Relâchez la gâchette du pistolet pulvérisateur.
2. Appuyez de nouveau fois sur l'interrupteur ON/OFF vers le bas pour mettre l'interrupteur d'alimentation en position « OFF » ( O ).

### ▲ AVERTISSEMENT

Si vous n'utilisez pas la machine:

- Arrêtez la machine.
- Fermez le robinet de la conduite d'alimentation.
- Débranchez le câble d'alimentation de la prise.
- Appuyez sur la gâchette du pistolet pour relâcher la pression restante de la machine.
- Enclenchez le verrou de sécurité de la gâchette du pistolet de pulvérisation.

## 4.7 FONCTION DE LA SOUPE DE DÉCHARGE THERMIQUE

La soupape de décharge thermique est le protecteur thermique de la pompe d'une laveuse à pression. Cette fonction de pompe empêchera la température de l'eau d'atteindre des niveaux nocifs en libérant une petite quantité d'eau. La température d'ouverture est de 140 °F. La soupape se réarme automatiquement lorsque la pompe relâche.

## 5 ENTRETIEN

### ▲ AVERTISSEMENT

Avant d'effectuer l'entretien, assurez-vous que

- La machine est arrêtée.
- Attendez que toutes les pièces se soient immobilisées.
- Déconnectez la fiche de la source d'alimentation.

### ▲ AVERTISSEMENT

N'utilisez pas de solvants ou de détergents puissants sur le boîtier ou les composants en plastique.

### ▲ AVERTISSEMENT

Évitez que les liquides de freins, l'essence et les matériaux à base de pétrole ne viennent en contact avec les pièces en plastique. Les produits chimiques peuvent endommager le plastique et le rendre inutilisable.

### ▲ AVERTISSEMENT

Faites remplacer le cordon d'alimentation par un centre de service certifié.

## 5.1 ENTRETIEN DE LA BUSE DE PULVÉRISATION

### ▲ AVERTISSEMENT

Ne pointez jamais la lance sur votre visage.

### 5.1.1 RETIREZ LA BUSE DE PULVÉRISATION

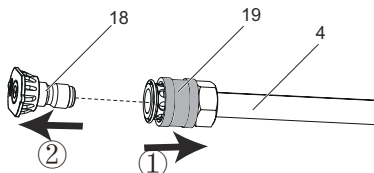

1. Tirez le collier à raccord rapide (19) sur la baguette de vaporisation (4).
2. Retirez la buse de pulvérisation (18) de la lance (4).

### 5.1.2 NETTOYEZ LA BUSE DE PULVÉRISATION

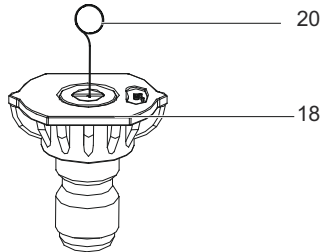

1. Utilisez un trombone droit ou un outil de nettoyage (20) pour nettoyer la buse de pulvérisation.
2. Rincez et éliminez les matières indésirables hors de la buse de pulvérisation (18) avec le tuyau de jardin (17).
3. Remettez la buse de pulvérisation propre (18) dans la lance (4).

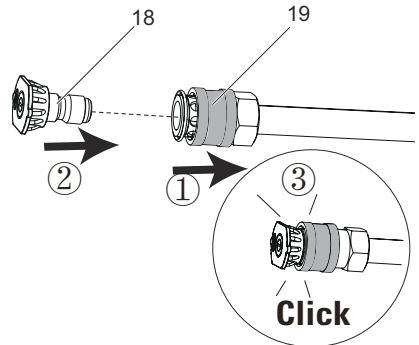

## 6 TRANSPORT ET ENTREPOSAGE

### ▲ AVERTISSEMENT

Débranchez le cordon d'alimentation et le tuyau d'alimentation d'eau avant le transport et l'entreposage.

### 6.1 DÉPLACEZ LA MACHINE

- Dirigez la lance dans une direction sécuritaire.
- Tenez la machine uniquement avec la poignée.

## FR 6.2 ENTREPOSEZ LA MACHINE

### ▲ AVERTISSEMENT

Assurez-vous que le pistolet pulvérisateur, le tuyau haute pression et la pompe sont secs.

### ▲ AVERTISSEMENT

Assurez-vous que la machine est hors de la portée des enfants.

### i REMARQUE

Utilisez un protecteur de pompe recommandé pour prévenir les dommages causés par le froid pendant l'entreposage en hiver.

- Débranchez le tuyau d'arrosage de la machine.
- Enroulez le cordon d'alimentation et le tuyau haute pression.
- Nettoyez le boîtier et les composants en plastique avec un chiffon doux et humide.
- Assurez-vous que la machine n'a pas de pièces mal fixées ou endommagées. Au besoin, suivez ces étapes/instructions :
  - Remplacez les pièces endommagées.
  - Serrez les écrous.
  - Au besoin, appelez le service à la clientèle (entrez le numéro de téléphone ici) pour obtenir des instructions d'entretien.
- Entrez la machine dans un endroit sec, isolé et à l'abri du gel.

## 7 DÉPANNAGE

PROBLÈME	CAUSE POSSIBLE	SOLUTION
Le moteur ne démarre pas.	Le bouton de mise marche est en position ARRÊT (O).	Mettez l'interrupteur d'alimentation sur la position « ON » (I).
	Le cordon d'alimentation n'est pas branché.	Connectez le cordon d'alimentation à l'alimentation électrique.
	La prise électrique ne fournit pas suffisamment d'énergie.	Essayez une autre prise électrique.
	Le disjoncteur est déclenché.	Laissez refroidir et redémarrez la machine.

PROBLÈME	CAUSE POSSIBLE	SOLUTION
	L'interrupteur d'alimentation est en marche, mais vous n'avez pas appuyé sur la gâchette du pistolet pulvérisateur.	Verrouillez la gâchette du pistolet pulvérisateur.
La machine n'a teint pas une haute pression.	Le diamètre du tuyau d'arrosage est trop petit.	Remplacez-le par un tuyau d'arrosage de 1" (25 mm) ou 5/8" (16 mm).
	La conduite d'alimentation est fermée.	Vérifiez que le tuyau d'arrosage n'est pas plié, qu'il ne coule pas et qu'il n'est pas bouché.
	L'alimentation d'eau n'est pas suffisante.	Ouvrez complètement l'arrivée d'eau.
	La buse de pulvérisation n'a pas été correctement installée sur la lance.	Installez la buse de pulvérisation désirée au bout de la lance.
	Le filtre d'entrée d'eau est bouché.	Retirez le filtre et rincez-le dans de l'eau chaude.
La pression de sortie varie entre haute et basse.	L'alimentation d'eau n'est pas suffisante.	Ouvrez complètement l'arrivée d'eau. Vérifiez que le tuyau d'arrosage n'est pas plié, qu'il ne coule pas ou qu'il n'est pas bouché.
	La pompe aspire de l'air.	<ol style="list-style-type: none"> <li>1. Assurez-vous que les tuyaux et les raccords sont étanches à l'air.</li> <li>2. Arrêtez la machine « OFF ».</li> <li>3. Purgez la pompe en appuyant sur la gâchette</li> </ol>

PROBLÈME	CAUSE POSSIBLE	SOLUTION
		du pistolet jusqu'à ce qu'un débit d'eau constant sorte de la buse de pulvérisation.
	Le filtre d'entrée d'eau est bouché.	Retirez le filtre et rincez-le dans de l'eau chaude.
	La tension d'alimentation est basse.	Assurez-vous que seul le pulvérisateur puissant fonctionne sur le circuit.
	Le pistolet, le tuyau ou la buse sont calcifiés.	Faites circuler un peu de vinaigre distillé dans le réservoir de détergent.
Le moteur vibre, mais vous ne parvenez pas à démarrer la machine.	La tension d'alimentation est basse.	Assurez-vous que seul le pulvérisateur puissant fonctionne sur le circuit.
	Le système de pompe a une pression résiduelle.	<ol style="list-style-type: none"> <li>1. Arrêtez la machine.</li> <li>2. Appuyez sur la gâchette du pistolet sur la lance pour relâcher la pression.</li> <li>3. Démarrez la machine.</li> </ol>
	Perte de tension due à l'utilisation d'une rallonge inappropriée.	Débranchez la rallonge et branchez l'appareil directement dans la prise de courant.
	Pulvérisateur puissant non-utilisé pendant une longue période.	Appelez le service à la clientèle.

PROBLÈME	CAUSE POSSIBLE	SOLUTION
	Frottement résiduel entre les composants. L'appareil peut émettre un bourdonnement.	<ol style="list-style-type: none"> <li>1. Déconnectez la conduite d'alimentation.</li> <li>2. Mettez la machine sous tension pendant 2 à 3 secondes.</li> <li>3. Répétez l'étape ci-dessus plusieurs fois ou jusqu'à ce que le moteur démarre.</li> </ol>
Il n'y a d'eau.	La conduite d'alimentation est fermée.	Ouvrez le robinet de la conduite d'alimentation.
	Le tuyau d'arrosage est plié.	Enlevez le coude du tuyau d'arrosage.

## 8 DONNÉES TECHNIQUES

Moteur universel	120V~ 60 Hz, 14 Amps
Pression maximale en livres par pouce carré	3000 PSI
Gallons évalués par minute	1.1 GPM
Température maximale de l'eau à l'entrée	104 °C (40 °F)
Appareils de nettoyage	3300 C.U.
Poids	50.6 lb. (23 kg)
	Conception à double isolation.

## 9 GARANTIE LIMITÉE

Northern Tool and Equipment Company, Inc. (« nous » ou « notre ») garantit à l'acheteur d'origine uniquement (« vous » ou « votre ») que le produit Powerhorse acheté sera exempt de défauts de matériaux et de fabrication, à l'exception de l'usure normale, pendant une période de deux ans à compter de la date d'achat. La garantie qui précède n'est valide que si l'installation et l'utilisation du produit sont strictement conformes aux instructions du produit. Il n'existe aucune autre garantie, expresse ou implicite, y compris la garantie de qualité marchande ou d'adéquation à un usage particulier. Si le produit n'est pas conforme à cette garantie limitée, votre seul et unique recours est que, à notre seule discrétion

et dans un délai commercialement raisonnable, nous remplaçons le produit ou le composant du produit sans frais pour vous ou vous remboursions le prix d'achat (moins les frais d'expédition). Cette garantie limitée n'est pas transférable.

## Limitations de la garantie

Cette garantie limitée ne couvre pas : (a) l'usure normale ; (b) les dommages résultant d'un abus, d'une négligence, d'une mauvaise utilisation ou d'un accident ou de toute autre manière ; (c) les dommages causés par une mauvaise application, une surcharge ou une mauvaise installation ; (d) un entretien et des réparations inappropriés ; et (e) la modification du produit de quelque manière que ce soit par une personne autre que nous, à la seule exception des modifications effectuées conformément aux instructions du produit et de manière professionnelle.

## Obligations de l'acheteur

Vous devez conserver le reçu d'achat de votre produit pour attester de la date d'achat et que vous êtes l'acheteur d'origine. Pour effectuer une réclamation au titre de la garantie, contactez-nous au 1 866 902-9690, identifiez le produit par la marque et le numéro de modèle, et suivez les instructions de réclamation qui vous seront fournies. Le produit et le reçu d'achat doivent nous être fournis afin que nous puissions traiter votre réclamation. Tout produit retourné que nous remplaçons ou pour lequel nous vous remboursions devient notre propriété. Vous serez responsable des frais d'expédition de retour ou des coûts liés à votre visite dans un magasin de détail.

## Limitations des recours

# 10 VUE ÉCLATÉE

## Pièces de rechange

i. Pour toute question technique ou concernant les pièces de rechange, veuillez communiquer avec le service à la clientèle au 1 866 915-9824.

ii. Certains composants du produit ne peuvent être remplacés. Les illustrations fournies sont une référence pratique pour connaître l'emplacement et la position des pièces dans la séquence d'assemblage.

iii. Si vous devez commander des pièces, les renseignements suivants vous seront demandés : description de l'article, numéro de modèle de l'article, numéro de série ou code de date de lot de l'article et numéro de référence de la pièce de rechange.

iv. Le distributeur se réserve le droit d'apporter des modifications à la conception et des améliorations aux gammes de produits et aux manuels sans préavis.

Le remplacement du produit ou le remboursement du prix d'achat est votre seul recours en vertu de cette garantie limitée ou de toute autre garantie liée au produit. Nous ne serons pas responsables : des frais de service ou de main-d'œuvre ou des dommages à votre propriété occasionnés par du retrait ou le remplacement du produit ; de tout dommage, y compris, mais sans s'y limiter, les dommages aux biens personnels corporels et les blessures corporelles, liés à votre utilisation, installation ou maintenance inappropriée du produit ou d'un composant du produit ; ou de tout dommage indirect, accessoire ou consécutif de quelque nature que ce soit et pour quelque raison que ce soit.

## Acceptation des risques

Vous reconnaissez et acceptez que toute utilisation du produit à des fins autres que les utilisations spécifiées dans les instructions du produit est à vos propres risques.

## Droit applicable

La présente garantie limitée vous donne des droits légaux spécifiques, et vous pouvez également avoir d'autres droits qui varient d'un État à l'autre. Certains États n'autorisent pas les limitations ou les exclusions sur les garanties implicites ou les dommages accessoires ou indirects, de sorte que les limitations ci-dessus peuvent ne pas s'appliquer à vous. Cette garantie limitée est régie par les lois de l'État du Minnesota, sans égard aux règles relatives aux conflits de lois. Les tribunaux d'État situés dans le comté de Dakota, au Minnesota, auront la compétence exclusive pour tout litige relatif à cette garantie.

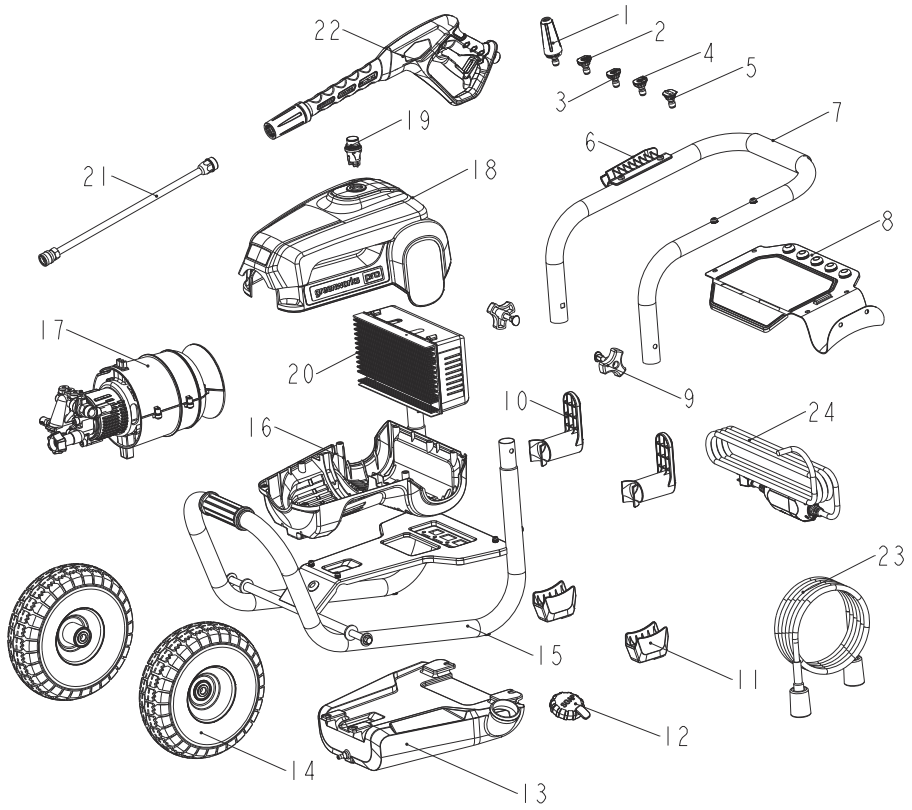

# Français

FR

NO DE RÉF.	NO DE PIÈCE	DESCRIPTION	QTÉ
1	31202994	Buse Turbo	1
2	34139319	Buse de savon	1
3	C1105632-00	Buse de pulvérisation de 40°	1
4	C1102282-00	Buse de pulvérisation de 25°	1
5	C1105300-00	Buse de pulvérisation de 15°	1
6	C4102637-00	Support du pistolet pulvérisateur	1
7	C3202763-01	Partie supérieure du guidon	1
8	C3200441-00	Ensemble du panneau d'entreposage de la buse	1
9	3410835-4	Écrou	2
10	C4100809-00	Stockage du cordon d'alimentation	2
11	C4102172-00	Cadre de l'appuie-pied	2
12	C4100527-00	Bouchon du réservoir de détergent	1
13	C4100486-00	Réservoir de détergent	1
14	C1112793-00	Ensemble de roues	2
15	C3202764-01	Poignée inférieure	1
16	C4104463-00	Boîtier inférieur	1
17	C1105033-00	Ensemble du moteur	1
18	C4107415-00	Boîtier supérieur	1
19	C6200015-00	Interrupteur d'alimentation	1
20	C1104424-00	Cartes de circuits imprimés	1
21	C1104485-00	Lance	1
22	C1108939-00	Pistolet pulvérisateur	1
23	C1112941-00	Tuyau haute pression	1
24	364012583	Ensemble du cordon d'alimentation (avec GFCl)	1

<b>1 Descripción.....</b>	<b>34</b>	3.6 Instalación del asa superior.....	39
1.1 Finalidad.....	34	3.7 Instalación de la varilla pulverizadora.....	39
1.2 Perspectiva general.....	34	3.8 Instalación de la manguera de alta presión.....	39
<b>2 Advertencias generales de seguridad para herramientas eléctricas.....</b>	<b>34</b>	<b>4 Funcionamiento.....</b>	<b>39</b>
2.1 Advertencias generales de seguridad para herramientas eléctricas.....	34	4.1 Conexión del suministro de agua a la máquina.....	39
2.2 Advertencias de seguridad eléctricas.....	35	4.2 Uso de la pistola pulverizadora.....	40
2.3 Advertencias de seguridad para limpiadores a presión.....	35	4.3 Cambio de la punta de pulverización.....	40
2.4 Protección de interruptor de circuito de fallo a tierra.....	35	4.4 Adición de detergente.....	42
2.5 Tareas de mantenimiento de un aparato de doble aislamiento.....	35	4.5 Puesta en marcha de la máquina.....	42
2.6 Cables alargadores.....	36	4.6 Detención de la máquina.....	42
2.7 Seguridad infantil.....	36	4.7 Función de válvula de descarga térmica..	43
2.8 Propuesta 65.....	36	<b>5 Mantenimiento.....</b>	<b>43</b>
2.9 Símbolos en el producto.....	36	5.1 Mantenimiento de la punta de pulverización.....	43
2.10 Niveles de riesgo.....	37	<b>6 Transporte y almacenamiento..</b>	<b>44</b>
<b>3 Instalación.....</b>	<b>37</b>	6.1 Traslado de la máquina.....	44
3.1 Conexión eléctrica.....	37	6.2 Almacenamiento de la máquina.....	44
3.2 Desembalaje de la máquina.....	38	<b>7 Solución de problemas.....</b>	<b>44</b>
3.3 Instalación del panel superior.....	38	<b>8 Datos técnicos.....</b>	<b>45</b>
3.4 Instalación del soporte de la pistola pulverizadora.....	38	<b>9 Garantía limitada.....</b>	<b>45</b>
3.5 Instalación de los brazos de almacenamiento del cable de alimentación.....	39	<b>10 Vista despiezada.....</b>	<b>46</b>

## 1 DESCRIPCIÓN

### 1.1 FINALIDAD

La máquina se utiliza para limpiar vehículos, barcos, edificios, porches, terrazas, patios y calzadas.

Indicada solo para el uso doméstico, no apta para el uso profesional ni para funcionamiento a temperaturas superiores a 32°F (0°C).

### 1.2 PERSPECTIVA GENERAL

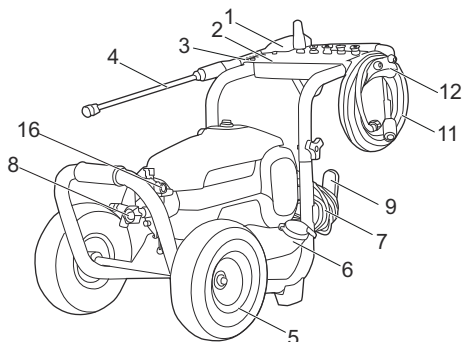

- |                                    |                                     |
|------------------------------------|-------------------------------------|
| 1 Pistola pulverizadora            | 13 Tornillo                         |
| 2 Panel superior                   | 14 GFCI                             |
| 3 Soporte de pistola pulverizadora | 15 Mando                            |
| 4 Varilla pulverizadora            | 16 Salida de agua                   |
| 5 Rueda                            | 17 Manguera de jardín (no incluida) |
| 6 Depósito de detergente           | 18 Punta de pulverización           |
| 7 Cable de alimentación            | 19 Collarín de conexión rápida      |
| 8 Entrada de agua                  | 20 Herramienta de limpieza          |
| 9 Brazo de almacenamiento de cable | 21 Bloqueo de seguridad del gatillo |
| 10 Interruptor de encendido        | 22 Gatillo de pistola pulverizadora |
| 11 Manguera de alta presión        | 23 Asa superior                     |
| 12 Gancho de manguera              | 24 Asa inferior                     |
|                                    | 25 Perno                            |

## 2 ADVERTENCIAS GENERALES DE SEGURIDAD PARA HERRAMIENTAS ELÉCTRICAS

### ▲ AVISO

Quando utilice este producto, deben seguirse siempre precauciones básicas, incluidas las siguientes:

Guarde todas las advertencias e instrucciones para su consulta posterior.

El término "herramienta eléctrica" empleado en las advertencias se refiere a su herramienta eléctrica con funcionamiento de red (con cable).

### 2.1 ADVERTENCIAS GENERALES DE SEGURIDAD PARA HERRAMIENTAS ELÉCTRICAS

- La máquina no debe ser utilizada por personas (niños incluidos) con una discapacidad física, sensorial o mental, o que no tengan experiencia ni conocimientos, a menos que hayan recibido supervisión o instrucción sobre el uso del aparato por una persona responsable de su seguridad. Supervise siempre a los niños para asegurarse de que no jueguen con el aparato.
- Gracias a este manual conocerá las aplicaciones y limitaciones de la máquina, así como los peligros potenciales específicos relacionados con esta herramienta.
- Nunca utilice la máquina con las protecciones o cubiertas retiradas o si han sufrido daños.
- No utilice el producto bajo la influencia de drogas, alcohol o cualquier medicamento.
- No lleve ropa suelta, guantes, corbatas o joyas. Pueden quedar atrapados y arrastrarle hacia las piezas móviles.
- Se recomienda el uso de guantes de goma y calzado antideslizante cuando trabaje al aire libre. Lleve también una protección capilar para sujetar el cabello largo. Lleve calzado que proteja los pies y mejore el agarre en superficies resbaladizas.
- No se estire ni se suba sobre un soporte inestable. Mantenga en todo momento una postura adecuada y el equilibrio.
- Compruebe la zona de trabajo antes de cada uso. Retire todos los objetos, como piedras, trozos de cristal, clavos, alambres o cuerdas que puedan salir despedidos o enredarse en la máquina.
- Evite los entornos peligrosos. No exponga a la lluvia. Mantenga bien iluminada la zona de trabajo.
- Antes de iniciar cualquier operación de limpieza, cierre las puertas y las ventanas. La zona a limpiar debe estar libre de residuos, juguetes, mobiliario de exterior u otros objetos que puedan suponer un peligro.

- No utilice el aparato dentro del alcance de personas a menos que lleven indumentaria protectora.

## 2.2 ADVERTENCIAS DE SEGURIDAD ELÉCTRICAS

- Debe proporcionarse protección mediante un interruptor del circuito de fallo a tierra (GFCI) en los circuitos o las tomas que se utilizarán para el producto.
- Desconecte del suministro de alimentación eléctrica antes de realizar el mantenimiento por parte del usuario.
- Utilice únicamente cables alargadores que tengan conexiones estancas y se hayan diseñado para uso en exteriores. Utilice únicamente cables alargadores que tengan una potencia eléctrica no inferior a la potencia nominal del producto. Examine el cable alargador antes del uso y sustitúyalo si está dañado. No abuse del cable alargador y no tire de ningún cable para desconectarlo. Mantenga el cable alejado del calor y de los bordes afilados. Desconecte siempre el cable alargador del receptáculo antes de desconectar el producto del cable alargador.
- No utilice el aparato si un cable de suministro o piezas importantes del mismo han sufrido daños, p. ej., dispositivos de seguridad, mangueras de alta presión, pistola con gatillo.
- Los cables alargadores incorrectos pueden ser peligrosos.
- Para reducir el riesgo de electrocución, mantenga todas las conexiones secas y alejadas del suelo. No maneje el cable con las manos mojadas.
- No abuse del cable. Nunca utilice el cable para transportar el producto o para desconectar el enchufe de una toma de pared. Mantenga el cable alejado del calor, el aceite, los bordes afilados o las piezas móviles. Sustituya inmediatamente los cables dañados. Los cables dañados aumentan el riesgo de descarga eléctrica.
- Inspeccione periódicamente los cables alargadores y sustitúyalos si están dañados. Mantenga las asas secas, limpias y sin restos de aceite o grasa.

## 2.3 ADVERTENCIAS DE SEGURIDAD PARA LIMPIADORES A PRESIÓN

- Lea todas las instrucciones antes de utilizar el producto.
- Para reducir el riesgo de lesiones, es necesaria una supervisión estrecha cuando se utiliza un producto cerca de niños.
- Debe saber cómo detener el producto y purgar las presiones rápidamente. Familiarícese bien con los controles.
- Manténgase alerta – observe lo que está haciendo.
- No utilice el producto cuando esté cansado o bajo la influencia de alcohol o drogas.

- Mantenga alejadas a las personas de la superficie de trabajo.
- No se estire ni se suba sobre un soporte inestable. Mantenga en todo momento una buena postura y el equilibrio.
- Siga las instrucciones de mantenimiento especificadas en el manual.
- Este producto se suministra con un interruptor de circuito de fallo a tierra integrado en el enchufe del cable de alimentación. Si es necesario sustituir el enchufe o el cable, utilice únicamente piezas de repuesto idénticas.
- Riesgo de inyección o lesión – No dirija el chorro de descarga a las personas.
- Mantenga el motor alejado de materiales inflamables y otros materiales peligrosos.
- Mantenga el producto seco, limpio y sin restos de aceite y grasa. Para la limpieza utilice siempre un paño limpio. Nunca utilice líquidos de frenos, gasolina, productos a base de petróleo o cualquier otro disolvente para limpiar el producto.

### ▲ AVISO

Para reducir el riesgo de electrocución, mantenga todas las conexiones secas y alejadas del suelo. No maneje el cable con las manos mojadas.

## 2.4 PROTECCIÓN DE INTERRUPTOR DE CIRCUITO DE FALLO A TIERRA

Este limpiador a presión cuenta con un interruptor de circuito de fallo a tierra (GFCI) incorporado en el enchufe del cable de alimentación. Este dispositivo proporciona protección adicional contra el riesgo de descarga eléctrica. En caso de que sea necesario sustituir el enchufe o el cable, utilice únicamente piezas de repuesto idénticas que incluyan protección GFCI.

## 2.5 TAREAS DE MANTENIMIENTO DE UN APARATO DE DOBLE AISLAMIENTO.

- Un producto con doble aislamiento posee dos sistemas de aislamiento, en vez de una toma a tierra. Sin toma de tierra quiere decir que el producto posee un aislamiento doble, y por ello no debe agregarse ningún medio de toma a tierra al producto. El mantenimiento de un producto con doble aislamiento requiere un cuidado extremo y conocimiento del sistema, y solo debe realizarlo un servicio técnico autorizado. Las piezas de repuesto de un producto con doble aislamiento deben ser idénticas a las piezas que sustituyen. Un producto con doble aislamiento está marcado con las palabras «DOBLE AISLAMIENTO» o «DOBLEMENTE AISLADO».

## 2.6 CABLES ALARGADORES

- Utilice únicamente cables alargadores que se hayan diseñado para uso en exteriores. Estos cables alargadores se identifican con el marcado "Aceptable para su utilización con aparatos de exterior; almacenar en el interior mientras no esté en uso". Utilice únicamente cables alargadores que tengan una potencia eléctrica no inferior a la potencia nominal del producto. No utilice cables eléctricos dañados. Examine el cable alargador antes del uso y sustitúyalo si está dañado. No abuse del cable alargador y no tire de ningún cable para desconectarlo. Mantenga el cable alejado del calor y de los bordes afilados. Desconecte siempre el cable alargador del receptáculo antes de desconectar el producto del cable alargador.

## 2.7 SEGURIDAD INFANTIL

Pueden producirse accidentes trágicos si el operario no es consciente de la presencia de niños.

- Mantenga a los niños fuera de la zona de trabajo y bajo la vigilancia de un adulto responsable.
- No permita que niños menores de 14 años utilicen esta herramienta. Los niños de 14 años y mayores deben leer y entender las instrucciones de funcionamiento y las normas de seguridad que se encuentran en este manual y deben recibir formación y supervisión por parte de uno de sus progenitores.
- Manténgase alerta y apague el aparato si un niño o cualquier otra persona entra en la zona de trabajo.
- Tenga mucho cuidado al acercarse a esquinas ciegas, portales, arbustos, árboles u otros objetos que puedan ocultar su visión de un niño que pueda correr hacia el recorrido del aparato.

## 2.8 PROPUESTA 65

### ▲ AVISO

Este producto contiene una sustancia química conocida en el estado de California como causante de cáncer, defectos de nacimiento u otros daños reproductivos. El polvo generado por el lijado eléctrico, el serrado, el esmerilado, la perforación y otras actividades de construcción contiene sustancias químicas que se sabe que son causantes de cáncer, defectos de nacimiento u otros daños reproductivos. Algunos ejemplos de estas sustancias químicas son:











- Plomo de pinturas con base de plomo;
- Sílice cristalina de ladrillos y cemento y otros productos de albañilería;
- Arsénico y cromo de la madera tratada químicamente.

El riesgo de exposición a estas sustancias químicas varía según la frecuencia con la que realice este tipo de trabajo. Para reducir su exposición a estas sustancias químicas, trabaje en una zona bien ventilada y trabaje con equipos de seguridad aprobados, como máscaras antipolvo, que estén especialmente diseñadas para filtrar partículas microscópicas.

**Conservar estas instrucciones.**



## 2.9 SÍMBOLOS EN EL PRODUCTO

En esta herramienta pueden utilizarse algunos de los siguientes símbolos. Le rogamos que los estudie y aprenda su significado. La interpretación correcta de estos símbolos le permitirá manejar la herramienta mejor y de manera más segura.

Símbolo	Explicación
	Para reducir el riesgo de lesiones, el usuario debe leer y entender el manual del operario antes de utilizar este producto.
	No exponga el producto a la lluvia o a condiciones de humedad.
	Lleve siempre gafas de seguridad o anteojos de seguridad con protectores laterales y, en caso necesario, un protector facial completo cuando utilice este producto.
	Para reducir el riesgo de inyección o lesión, nunca dirija un chorro de agua hacia personas o animales, ni coloque ninguna parte del cuerpo delante del chorro. Las fugas en las mangueras y los racores también pueden provocar lesiones por inyección. No sujete las mangueras ni los racores.
	Para reducir el riesgo de lesiones por retroceso, sujete firmemente la lanza con ambas manos cuando la máquina esté encendida.
	Si no se utiliza en condiciones secas y no se respetan prácticas seguras, pueden producirse descargas eléctricas.
	El combustible y sus vapores son explosivos y pueden producir quemaduras graves o incluso la muerte.
	¡Advertencia! Nunca apunte la pistola hacia personas, animales, el cuerpo de la máquina, la fuente de alimentación o cualquier aparato eléctrico.
	El aparato no es adecuado para la conexión a la red de agua potable sin un dispositivo de prevención de reflujo.
	Utilice la plataforma de limpieza únicamente sobre superficies planas y horizontales. Nunca levante la plataforma de limpieza de la superficie de limpieza mientras esté utilizando el limpiador a presión.
	Mantenga las manos y los pies alejados de la plataforma de limpieza mientras el limpiador a presión esté en funcionamiento.

## 2.10 NIVELES DE RIESGO

Las siguientes indicaciones y los significados explican los niveles de riesgo asociados a este producto.

SÍMBOLO	INDICACIÓN	SIGNIFICADO
	PELIGRO	Indica una situación de peligro inminente que, de no evitarse, provocará lesiones graves o incluso la muerte.
	ADVERTENCIA	Indica una situación de peligro potencial que, de no evitarse, podría provocar lesiones graves o incluso la muerte.
	PRECAUCIÓN	Indica una situación de peligro potencial que, de no evitarse, puede provocar lesiones leves o moderadas.
	PRECAUCIÓN	(Sin símbolo de alerta sobre seguridad) Indica una situación que puede provocar daños materiales.

## 3 INSTALACIÓN

### 3.1 CONEXIÓN ELÉCTRICA

Esta máquina tiene un motor eléctrico fabricado con precisión. Debe conectarse a una fuente de alimentación de 120V, 60 Hz, únicamente CA (doméstica). No utilice esta máquina con corriente continua (CC). Una caída de tensión considerable provocará una pérdida de potencia y el motor se sobrecalentará.

#### 3.1.1 PREPARACIÓN DE UN BUCLE DE GOTEO

Recomendamos la utilización de un bucle de goteo como se muestra a continuación para que el agua no corra a lo largo del cable de alimentación, ya que incluso podría llegar a la toma eléctrica y al enchufe.

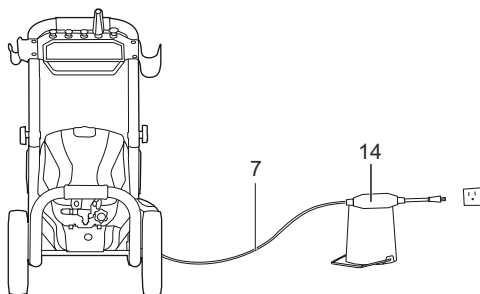

### ▲ AVISO

Mantenga el cable alargador alejado de la superficie de trabajo. Coloque el cable de manera que no quede atrapado en madera, herramientas u otras obstrucciones mientras trabaja con una herramienta eléctrica. De no hacerlo podrían producirse lesiones personales graves.

## 3.2 DESEMBALAJE DE LA MÁQUINA

### ▲ AVISO

Asegúrese de montar correctamente la máquina antes del uso.

### ▲ AVISO

- Si las piezas presentan daños, no utilice la máquina.
- Si no tiene todas las piezas, no utilice la máquina.
- Si faltan piezas o hay piezas dañadas, hable con el centro de servicio.

1. Abra el embalaje.
2. Lea la documentación que se encuentra en la caja.
3. Retire todas las piezas sin montar de la caja.
4. Retire la máquina de la caja.
5. Deseche la caja y el embalaje de conformidad con los reglamentos locales.

## 3.3 INSTALACIÓN DEL PANEL SUPERIOR

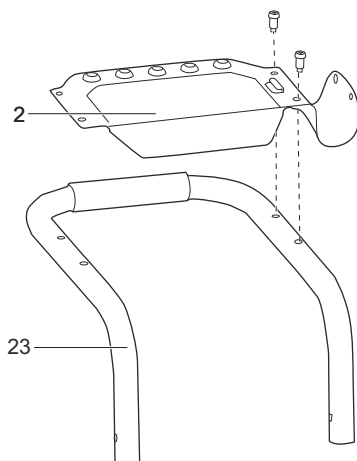

1. Alinee los manguitos de los tornillos del panel delantero (2) con los orificios de tornillo del asa superior (23).
2. Apriete los tornillos con un destornillador Phillips (no incluido).

## 3.4 INSTALACIÓN DEL SOPORTE DE LA PISTOLA PULVERIZADORA

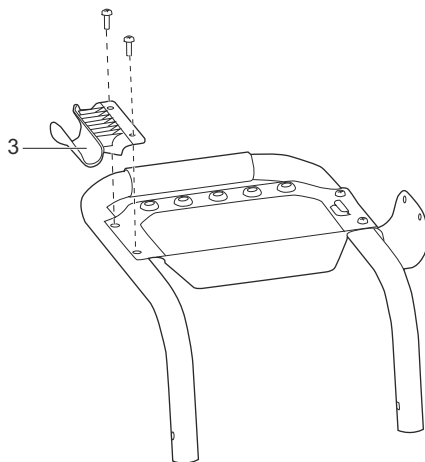

1. Alinee los manguitos de los tornillos del soporte de la pistola pulverizadora (3) con los orificios de tornillo del asa superior.
2. Apriete los tornillos con un destornillador Phillips (no incluido).

## 3.5 INSTALACIÓN DE LOS BRAZOS DE ALMACENAMIENTO DEL CABLE DE ALIMENTACIÓN

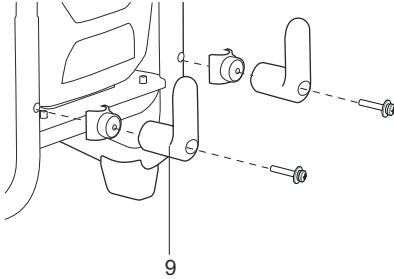

1. Conecte cada uno de los brazos de almacenamiento del cable de alimentación (9) en las dos posiciones separadas del asa inferior del accesorio.
2. Alinee el tornillo con los orificios en cada uno de los brazos de almacenamiento del cable de alimentación (9).
3. Introduzca el tornillo y apriete ambos brazos de almacenamiento del cable de alimentación (9) con un destornillador Phillips (no incluido).

## 3.6 INSTALACIÓN DEL ASA SUPERIOR

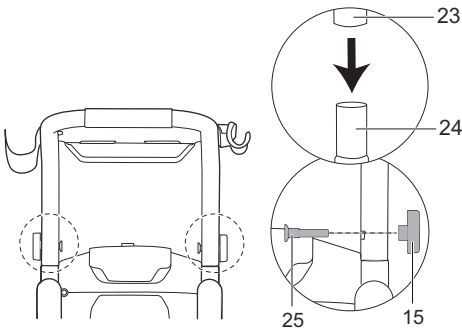

1. Alinee los orificios del asa superior (23) y el asa inferior (24).
2. Inserte los pernos del asa (25) y utilice los mandos del asa (15) para apretarlos.

## 3.7 INSTALACIÓN DE LA VARILLA PULVERIZADORA

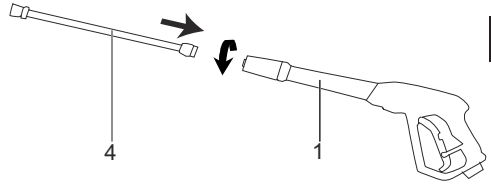

1. Introduzca el extremo de la varilla pulverizadora (4) en el asa del gatillo (1) y gire en sentido horario para fijar.
2. Tire de la varilla pulverizadora (4) para asegurarse de que está bien fijada.

### ▲ AVISO

Asegúrese de que la conexión no tenga fugas.

## 3.8 INSTALACIÓN DE LA MANGUERA DE ALTA PRESIÓN

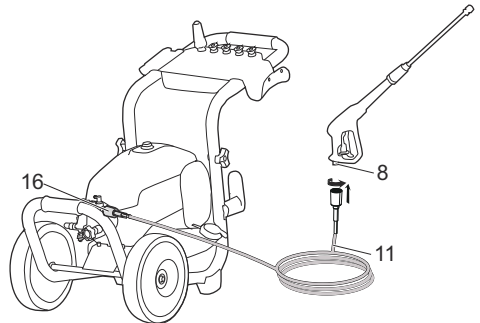

1. Introduzca un extremo de la manguera de alta presión (11) en el acoplamiento de entrada (8) y gire en sentido horario.
2. Instale y apriete el otro extremo de la manguera de alta presión en el acoplamiento de salida de agua (16).

## 4 FUNCIONAMIENTO

### ▲ AVISO

Asegúrese de que todas las conexiones estén apretadas y no tengan fugas antes del funcionamiento.

### 4.1 CONEXIÓN DEL SUMINISTRO DE AGUA A LA MÁQUINA

Para un fácil funcionamiento, utilice una manguera de jardín autoenrollable (no incluida).

## ▲ AVISO

Cuando utilice la manguera autoenrollable, asegúrese de que esta no tenga obstrucciones.

## ▲ AVISO

- El suministro de agua debe provenir de la red de abastecimiento de agua
- No utilice agua caliente

## ▲ AVISO

Respete siempre los reglamentos locales cuando conecte la manguera de jardín al suministro de agua. Normalmente se permite la conexión directa a través de un depósito receptor o un dispositivo de prevención de reflujo.

## ▲ PRECAUCIÓN

Inspeccione el filtro en el conector de entrada de agua antes de conectar la manguera de jardín

- Si el filtro está dañado, no utilice la máquina hasta que sustituya el filtro.
- Limpie el filtro si está sucio.

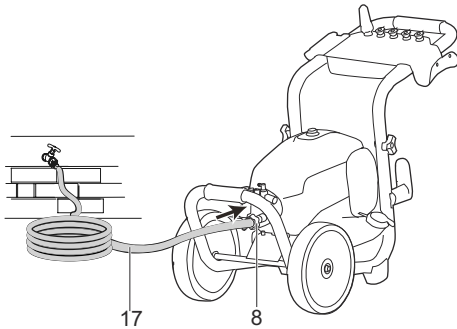

1. Desenrolle la manguera de jardín (17).
2. Deje que el agua fluya por la manguera de jardín (17) durante 30 segundos.
3. Desconecte el suministro de agua.
4. Instale y apriete el extremo de la manguera de jardín (17) en el conector de entrada de agua (8).

## ▲ PRECAUCIÓN

Debe haber un mínimo de 3 m (10 pies) de manguera libre entre la entrada de agua y el suministro de agua.

## 4.2 USO DE LA PISTOLA PULVERIZADORA

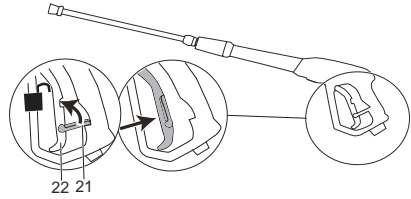

## ▲ AVISO

Para un control seguro, mantenga las manos en la pistola pulverizadora en todo momento.

- Apriete y mantenga apretado el gatillo de la pistola pulverizadora (21) para poner en marcha la máquina.
- Suelte el gatillo de la pistola pulverizadora (21) para detener el flujo de agua por la punta de pulverización.

### 4.2.1 DESBLOQUEO DEL GATILLO DE LA PISTOLA PULVERIZADORA

- Empuje el bloqueo de seguridad del gatillo (21) hacia abajo hasta que encaje en la ranura.

### 4.2.2 BLOQUEO DEL GATILLO DE LA PISTOLA PULVERIZADORA

- Empuje el bloqueo de seguridad del gatillo (21) hacia arriba a su posición original.

## 4.3 CAMBIO DE LA PUNTA DE PULVERIZACIÓN

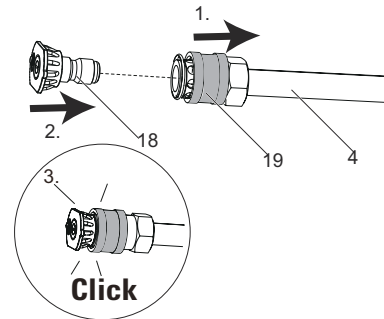

## ▲ AVISO



Antes de cambiar la punta de pulverización:

1. Apriete el gatillo de la pistola pulverizadora para liberar la presión de agua.
2. Acople el bloqueo de seguridad del gatillo en la pistola pulverizadora.
3. Detenga la máquina.

## ▲ AVISO

No apunte la varilla pulverizadora hacia su propia cara o la de otras personas.

## 4.3.1 TIPO DE BOQUILLA

PUNTA DE PULVERIZACIÓN	APLICACIÓN
 15°	<b>Amarillo - Punta en abanico estrecha (15°)</b> <ul style="list-style-type: none"> <li>• La punta amarilla del limpiador a presión ofrece una gran versatilidad con su punta en ángulo de 15 grados. Se la denomina punta de lavado, porque proporciona la presión adecuada para eliminar la suciedad de las superficies, pero se ha diseñado para no dañar numerosas superficies. Esta punta del limpiador a presión se ha diseñado para "barrer" el follaje o los residuos dado su amplio ángulo. Esta punta es versátil gracias a su amplia zona de limpieza y aplicación de fuerte presión.</li> </ul>
 25°	<b>Verde - Punta en abanico estrecha (25°)</b> <ul style="list-style-type: none"> <li>• La punta verde del limpiador a presión ofrece una gran versatilidad con su punta en ángulo de 25 grados. Se la denomina punta de lavado, porque proporciona la presión adecuada para eliminar la suciedad de las superficies, pero se ha diseñado para no dañar numerosas superficies. Esta punta del limpiador a presión se ha diseñado para "barrer" el follaje o los residuos dado su amplio ángulo. Esta punta es versátil gracias a su amplia zona de limpieza y aplicación de fuerte presión.</li> </ul>

PUNTA DE PULVERIZACIÓN	APLICACIÓN
 40°	<b>Blanca - Punta en abanico ancha (40°)</b> <ul style="list-style-type: none"> <li>• La punta blanca de 40 grados, denominada punta "en abanico", genera la zona más amplia de limpieza con una presión relativamente baja. Esta punta del limpiador a presión es idónea para aplicaciones de limpieza ligera o delicada. Se recomienda para la limpieza ligera en cubiertas de madera y otras superficies suaves o delicadas.</li> </ul>
 SOAP	<b>Punta negra para pulverizar jabón</b> <ul style="list-style-type: none"> <li>• La punta negra para pulverizar jabón se utiliza para la aplicación de jabón. El jabón se aplica con alto volumen y baja presión para un rendimiento óptimo. No se puede aplicar jabón a alta presión con esta máquina.</li> </ul>
	<b>Punta de boquilla turbo</b> <ul style="list-style-type: none"> <li>• La boquilla gira en un patrón de pulverización de cero a 15 grados en un movimiento circular para soltar la suciedad difícil y la mugre. El patrón de pulverización puede cubrir una superficie de 10 a 20 cm de ancho, en función de la distancia entre la punta y la superficie que se limpia.</li> </ul>

## 4.3.2 INSTALACIÓN DE LA PUNTA DE PULVERIZACIÓN

1. Tire hacia atrás del collarín de conexión rápida (19) de la varilla pulverizadora (4).
2. Instale la punta de pulverización (18) en la varilla pulverizadora (4).
3. Suelte el collarín de conexión rápida (19) para fijar la punta de pulverización (18).
4. Tire de la punta de pulverización (18) para asegurarse de que esté instalada correctamente y no se salga.

## 4.4 ADICIÓN DE DETERGENTE

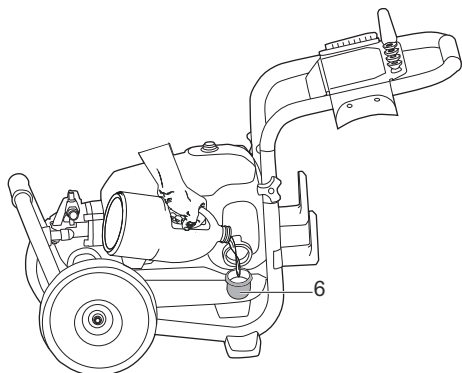

### ▲ AVISO

No utilice detergentes domésticos, ácidos, alcalinos, lejías, disolventes, materiales inflamables o soluciones para uso industrial que puedan dañar la bomba.

### ▲ AVISO

Lea las instrucciones de la botella de solución para preparar el detergente.

### i NOTA

En caso necesario, utilice un embudo para evitar el derrame de detergente. Limpie y seque el detergente derramado cuando llene el depósito.

### i NOTA

Solo puede aplicarse jabón/detergente con esta máquina cuando la boquilla negra (75 grados) está instalada.

1. Coloque el limpiador a presión en posición vertical sobre una superficie plana.
2. Abra la tapa del depósito de detergente (6).
3. Vierta detergente en el depósito (6).
4. Vuelva a instalar la tapa.

### i NOTA

No deje que el detergente se seque sobre la superficie para evitar trazas.

## 4.5 PUESTA EN MARCHA DE LA MÁQUINA

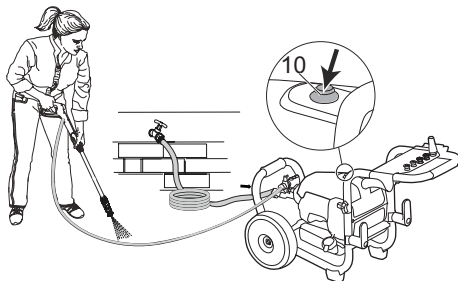

### ▲ PRECAUCIÓN

No utilice sin el suministro de agua conectado.

### ▲ PRECAUCIÓN

Antes de poner en marcha la máquina:

1. Conecte el suministro de agua.
2. Apriete el gatillo de la pistola para liberar la presión de aire.
3. Cuando observe un chorro de agua estable, suelte el gatillo de la pistola pulverizadora.

1. Conecte la máquina al suministro de alimentación.
2. Pulse el interruptor de encendido/apagado una vez para situar el interruptor en la posición de encendido (|).
3. Conecte el suministro de agua.
4. Apriete el gatillo de la pistola pulverizadora.

## 4.6 DETENCIÓN DE LA MÁQUINA

1. Suelte el gatillo de la pistola pulverizadora.
2. Pulse de nuevo el interruptor de encendido/apagado para situar el interruptor en la posición de apagado (O).

### ▲ AVISO

Si no utiliza la máquina:

- Detenga la herramienta.
- Desconecte el suministro de agua.
- Desconecte el cable de alimentación de la toma de pared.
- Apriete el gatillo de la pistola pulverizadora para liberar la presión restante de la herramienta.
- Acople el bloqueo de seguridad del gatillo en la pistola pulverizadora.

## 4.7 FUNCIÓN DE VÁLVULA DE DESCARGA TÉRMICA

La válvula de descarga térmica es un protector térmico para la bomba del limpiador a presión. Esta función de la bomba evitará que las temperaturas del agua alcancen niveles perjudiciales liberando una pequeña cantidad de agua. La temperatura de apertura es de 60°C (140°F). La válvula se restablecerá automáticamente cuando la bomba se descargue.

## 5 MANTENIMIENTO

### ▲ AVISO

Antes del mantenimiento, asegúrese de

- Detener la herramienta.
- Esperar hasta que se detengan todas las piezas móviles.
- Desconectar el enchufe de la fuente de alimentación.

### ▲ AVISO

No utilice disolventes o detergentes fuertes en la carcasa o los componentes de plástico.

### ▲ AVISO

No permita que líquidos de frenos, gasolina y otros derivados del petróleo toquen las piezas de plástico. Las sustancias químicas pueden dañar el plástico y hacer que quede inservible.

### ▲ AVISO

El cable de alimentación debe ser sustituido por un centro de servicio autorizado.

## 5.1 MANTENIMIENTO DE LA PUNTA DE PULVERIZACIÓN

### ▲ AVISO

Nunca apunte la varilla pulverizadora hacia su propia cara.

### 5.1.1 RETIRADA DE LA PUNTA DE PULVERIZACIÓN

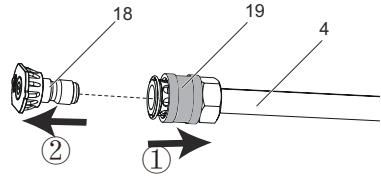

1. Tire hacia atrás del collarín de conexión rápida (19) de la varilla pulverizadora (4).
2. Retire la punta de pulverización (18) de la varilla pulverizadora (4).

### 5.1.2 LIMPIEZA DE LA PUNTA DE PULVERIZACIÓN

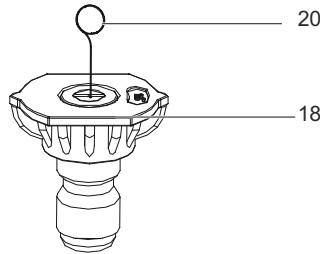

1. Utilice un clip de papel recto o la herramienta de limpieza (20) para limpiar la punta de pulverización.
2. Elimine y limpie los materiales no deseados de la punta de pulverización (18) con la manguera de jardín (17).
3. Instale la punta de pulverización limpia (18) en la varilla pulverizadora (4).

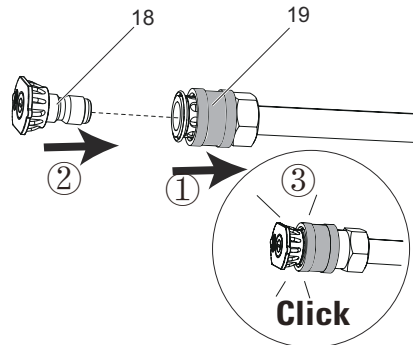

## 6 TRANSPORTE Y ALMACENAMIENTO

### ▲ AVISO

Desconecte el cable de alimentación y la manguera de suministro de agua antes del transporte y el almacenamiento.

### 6.1 TRASLADO DE LA MÁQUINA

- Apunte la varilla pulverizadora en una dirección segura.
- Sujete la máquina únicamente por la empuñadura.

### 6.2 ALMACENAMIENTO DE LA MÁQUINA

#### ▲ AVISO

Asegúrese de que la pistola de pulverización, la manguera de alta presión y la bomba estén secas.

#### ▲ AVISO

Asegúrese de que la máquina esté fuera del alcance de los niños.

#### i NOTA

Utilice un protector de bomba recomendado para evitar daños por el frío durante el almacenamiento en invierno.

- Desconecte la manguera de jardín de la máquina.
- Enrolle el cable de alimentación y la manguera de alta presión.
- Limpie la carcasa y los componentes de plástico con un paño húmedo y suave.
- Asegúrese de que la máquina no tenga piezas sueltas o dañadas. Si es necesario, siga estos pasos/estas instrucciones:
  - Sustituya las piezas dañadas.
  - Apriete los pernos.
  - Si es necesario, llame al número de teléfono del servicio de atención al cliente (introducir el número aquí) para obtener instrucciones de servicio.
- Almacene la máquina en un lugar seco, aislado y donde no hiele.

## 7 SOLUCIÓN DE PROBLEMAS

PROBLEMA	POSIBLE CAUSA	SOLUCIÓN
El motor no se pone en marcha.	El botón de encendido está en la posición de apagado (O).	Sítue el interruptor de encendido en la posición de encendido ( ).
	El cable de alimentación no se ha enchufado.	Conecte el cable al suministro de alimentación.
	La toma eléctrica no tiene suficiente potencia.	Intente otra toma eléctrica.
	El disyuntor del circuito ha saltado.	Deje que se enfríe y vuelva a poner en marcha la máquina.
	El interruptor de encendido está activado, pero no ha apretado el gatillo de la pistola pulverizadora.	Apriete el gatillo de la pistola pulverizadora.
La máquina no alcanza alta presión.	El diámetro de la manguera de jardín es demasiado pequeño.	Sustituya por una manguera de jardín de 1" (25 mm) o 5/8" (16 mm).
	El suministro de agua está obstruido.	Compruebe si la manguera de jardín tiene dobleces, fugas o algún bloqueo.
	El suministro de agua es insuficiente.	Abra totalmente el suministro de agua.
	La punta de pulverización no se ha instalado correctamente en la varilla pulverizadora.	Instale la punta de pulverización deseada en el extremo de la varilla.
	El filtro de admisión de agua está atascado.	Retire el filtro y lávelo con agua templada.
La presión de salida varía entre alta y baja.	El suministro de agua es insuficiente.	Abra totalmente el suministro de agua. Compruebe si la manguera de jardín tiene doble-

PROBLEMA	POSIBLE CAUSA	SOLUCIÓN
		ces, fugas o algún bloqueo.
	La bomba está aspirando aire.	<ol style="list-style-type: none"> <li>1. Asegúrese de que las mangueras y los racores sean estancos.</li> <li>2. Apague la máquina.</li> <li>3. Purgue la bomba apretando el gatillo de la pistola hasta que salga un flujo constante de agua por la punta de pulverización.</li> </ol>
	El filtro de admisión de agua está atascado.	Retire el filtro y lávelo con agua templada.
	La tensión de suministro es baja.	Asegúrese de que solo el limpiador a presión esté funcionando en el circuito.
	La pistola, la manguera o la boquilla están calcificadas.	Haga pasar vinagre destilado por el depósito de detergente.
El motor zumba, pero la máquina no se pone en marcha.	La tensión de suministro es baja.	Asegúrese de que solo el limpiador a presión esté funcionando en el circuito.
	El sistema de bombeo tiene presión residual.	<ol style="list-style-type: none"> <li>1. Apague la máquina.</li> <li>2. Apriete el gatillo de la pistola pulverizadora en la varilla pulverizadora para liberar la presión.</li> <li>3. Encienda la máquina.</li> </ol>

PROBLEMA	POSIBLE CAUSA	SOLUCIÓN
	Pérdida de tensión debido al uso de un cable alargador incorrecto.	Desconecte el cable alargador y conecte la máquina directamente en la toma.
	El limpiador a presión no se utiliza durante periodos prolongados.	Avisé al servicio de atención al cliente.
	Fricción residual entre los componentes. La unidad puede emitir un zumbido.	<ol style="list-style-type: none"> <li>1. Desconecte el suministro de agua.</li> <li>2. Encienda la máquina durante 2 o 3 segundos.</li> <li>3. Repita el paso anterior un par de veces o hasta que arranque el motor.</li> </ol>
No hay agua.	El suministro de agua está desconectado.	Conecte el suministro de agua.
	La manguera de jardín está doblada.	Elimine el doblez de la manguera de jardín.

## 8 DATOS TÉCNICOS

Motor universal	120V~ 60 Hz, 14 Amps
Máx. presión libras por pulgada al cuadrado	3000 PSI
Galones nominales por minuto	1.1 GPM
Temperatura máxima de agua de entrada	104 °F (40 °C)
Unidades de limpieza	3300 C.U.
Peso	50.6 lbs. (23 kg)
	Estructura con doble aislamiento.

## 9 GARANTÍA LIMITADA

Northern Tool and Equipment Company, Inc. ("Nosotros") garantiza únicamente al comprador original ("Usted") que el producto Powerhorse adquirido carece

de defectos, tanto de materiales como de mano de obra, con excepción del desgaste normal, durante un periodo de dos años a partir de la fecha de compra. La garantía anterior es válida únicamente si la instalación y el uso del producto se ajustan estrictamente a las instrucciones del mismo. No existe ninguna otra garantía, expresa o implícita, incluida la garantía de comerciabilidad o de adecuación para un fin determinado. Si el producto no es conforme con esta garantía limitada, su único y exclusivo recurso es que nosotros, a nuestra propia discreción y dentro de un plazo comercialmente razonable, sustituyamos el producto o el componente del mismo sin cargo para usted o le reembolsemos el precio de compra (menos el envío). Esta garantía limitada es intransferible.

### Limitaciones de la garantía

Esta garantía limitada no cubre: (a) el desgaste normal; (b) los daños debidos al abuso, la negligencia, el uso indebido, o que sean consecuencia de cualquier accidente o surjan de cualquier otro modo; (c) los daños debidos a la aplicación incorrecta, la sobrecarga o la instalación inadecuada; (d) el mantenimiento y la reparación inadecuados; y (e) la alteración del producto de cualquier manera por cualquier persona distinta de nosotros, con la única excepción de las alteraciones realizadas de acuerdo con las instrucciones del producto y de manera profesional.

### Obligaciones del comprador

Debe conservar el justificante de compra del producto para verificar la fecha de compra y que usted es el comprador original. Para hacer una reclamación de garantía, póngase en contacto con nosotros en el número 1-866-902-9690, identifique el producto por su marca y número de modelo y siga las instrucciones de reclamación que se le facilitarán. Debe facilitarnos el producto y el justificante de compra para procesar su reclamación de garantía. Cualquier producto devuelto que sea sustituido o reembolsado por nosotros pasa

a ser de nuestra propiedad. Usted será responsable de los costes del envío de devolución o de los costes relacionados con su visita de vuelta a una tienda de venta.

### Límites de recurso

La sustitución del producto o el reembolso del precio de compra es su único recurso bajo esta garantía limitada o cualquier otra garantía relacionada con el producto. No seremos responsables de: los gastos de servicio o de mano de obra ni de los daños materiales que sufra su propiedad que se produzcan al retirar o sustituir el producto; cualquier daño, incluidos, sin limitación, los daños a la propiedad personal tangible o las lesiones personales, relacionados con el uso, la instalación o el mantenimiento inadecuados del producto o de sus componentes que usted haga; o cualquier daño indirecto, fortuito o consecuente del tipo o motivo que sea.

### Asunción de riesgo

Usted reconoce y acepta que cualquier uso del producto para una finalidad que no sea el uso especificado en las instrucciones del producto se realiza bajo su propio riesgo.

### Ley vigente

Esta garantía limitada le otorga derechos legales específicos; también puede poseer otros derechos que varían de un estado a otro. Algunos estados no permiten limitaciones o exclusiones a las garantías implícitas ni a los daños fortuitos o consecuentes, por lo que es posible que la limitación anterior no sea aplicable en su caso. Esta garantía limitada se rige por las leyes del estado de Minnesota, sin tener en consideración las normas relativas a los conflictos de leyes. Los tribunales estatales con sede en el condado de Dakota, Minnesota, tendrán jurisdicción exclusiva para cualquier disputa relacionada con esta garantía.

## 10 VISTA DESPIEZADA

### Piezas de repuesto

- i. Para obtener piezas de repuesto y en caso de cuestiones técnicas, avise al servicio de atención al cliente en el número 1-866-915-9824.
- ii. No todos los componentes del producto se encuentran disponibles para su sustitución. Las ilustraciones que se ofrecen son una referencia práctica para la ubicación y posición de las piezas en la secuencia de montaje.
- iii. Al pedir piezas, es necesaria la siguiente información: descripción del artículo, número de modelo del artículo, número de serie del artículo/código de fecha de lote del artículo y número de referencia de la pieza de repuesto.
- iv. El distribuidor se reserva el derecho de realizar cambios de diseño y mejoras en las líneas de productos y manuales sin previo aviso.

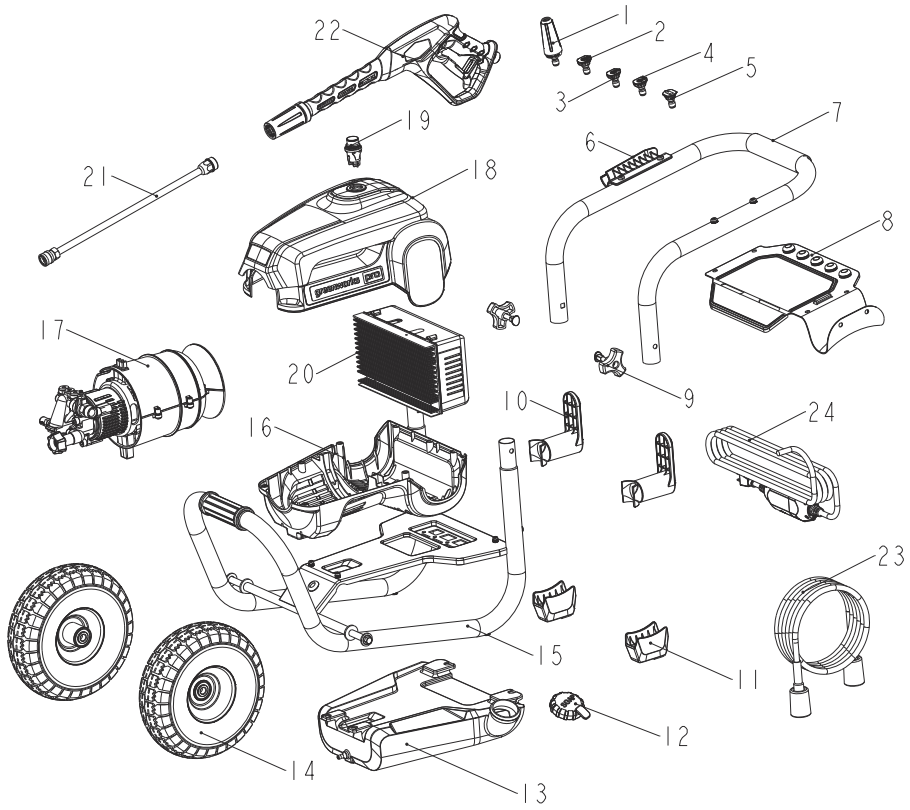

N.º ARTÍCULO	N.º PIEZA	DESCRIPCIÓN	CANT.
1	31202994	Boquilla turbo	1
2	34139319	Punta de jabón	1
3	C1105632-00	Punta de pulverización de 40°	1
4	C1102282-00	Punta de pulverización de 25°	1
5	C1105300-00	Punta de pulverización de 15°	1
6	C4102637-00	Soporte de pistola pulverizadora	1
7	C3202763-01	Asa superior	1
8	C3200441-00	Conjunto de panel de almacenamiento de boquillas	1
9	3410835-4	Tuerca	2
10	C4100809-00	Almacenamiento de cable de alimentación	2
11	C4102172-00	Almohadilla para pies del bastidor	2
12	C4100527-00	Tapa del depósito de detergente	1
13	C4100486-00	Depósito de detergente	1
14	C1112793-00	Conjunto de las ruedas	2
15	C3202764-01	Asa inferior	1
16	C4104463-00	Carcasa inferior	1
17	C1105033-00	Conjunto del motor	1
18	C4107415-00	Carcasa superior	1
19	C6200015-00	Interruptor de encendido	1
20	C1104424-00	Placa de circuitos impresos	1
21	C1104485-00	Varilla pulverizadora	1
22	C1108939-00	Pistola pulverizadora	1
23	C1112941-00	Manguera de alta presión	1
24	364012583	Conjunto de cable de alimentación (con GFCI)	1









**POWERHORSE<sup>®</sup>**

Distributed by/ Distribuido por/ Distribué par:

Northern Tool & Equipment Company, Inc.

Burnsville, Minnesota 55306

[www.northerntool.com](http://www.northerntool.com)