

# Pro-Lift<sup>®</sup> HD

## UTV Attachment



### Operating Instructions & Parts Manual

Model  
T-2300AT

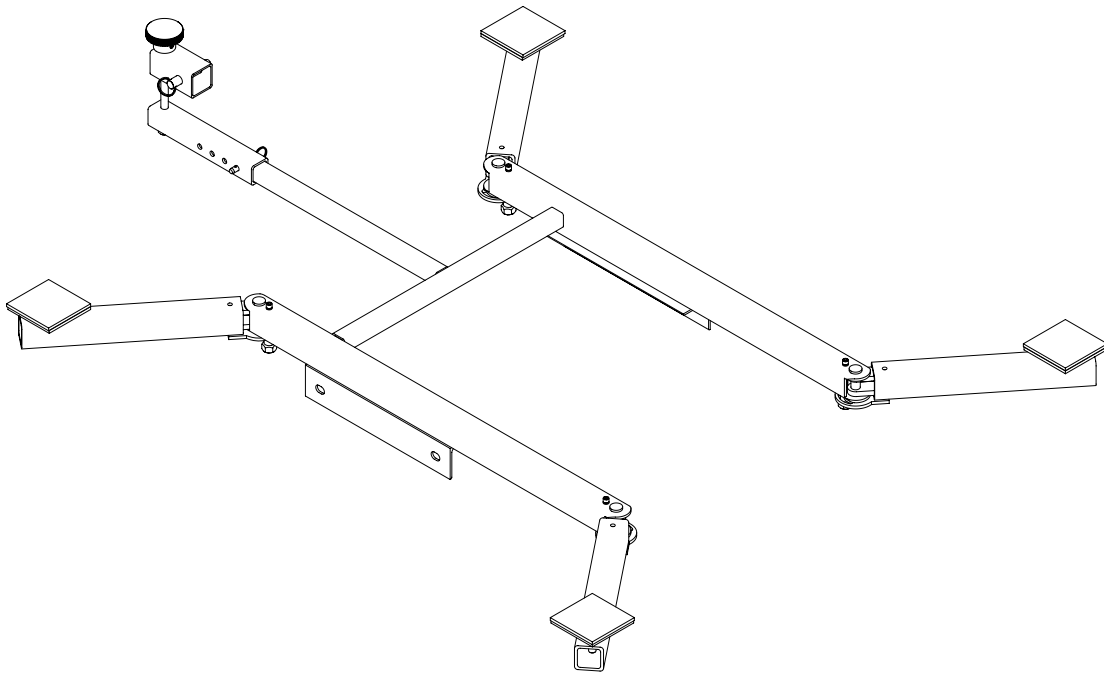
Capacity  
2300 lbs



*This is the safety alert symbol. It is used to alert you to potential personal injury hazards. Obey all safety messages that follow this symbol to avoid possible injury or death.*

-  **WARNING:** Cancer and Reproductive Harm.
-  **AVERTISSEMENT:** Cancer et dommages au système reproducteur.
-  **ADVERTENCIA:** Cáncer y daño reproductivo.

[www.P65Warnings.ca.gov](http://www.P65Warnings.ca.gov)

SFA Companies  
10939 N. Pomona Avenue  
Kansas City, MO 64153  
Phone: 888-332-6419  
© Sept. 2018

Printed in China  
T-2300AT-M0\_092018

## SAFETY AND GENERAL INFORMATION

**Save these instructions.** For your safety, read, understand, and follow the information provided with and on this attachment. The owner and operator of this equipment shall have an understanding of this product and its safe operating procedures before attempting to use. The owner and operator shall be aware that use and repair of this product may require special skills and knowledge. Instructions and safety information shall be conveyed in the operator's native language before use of this lift is authorized. If any doubt exists as to the safe and proper use of this lift, remove from service immediately. Inspect before each use. Do not use if broken, bent, cracked or damaged parts are noted. Any lift that appears damaged in any way, or operates abnormally shall be removed from service immediately. If the product has been or is suspected to have been subjected to a shock load (a load dropped suddenly, unexpectedly upon it), immediately discontinue use until it has been examined by a Pro-Lift HD authorized service center. It is recommended that an annual inspection be done by qualified personnel. Labels and Operator's Manuals are available from the manufacturer (see Replacement Parts, pg. 4).

## PRODUCT DESCRIPTION

The Pro-Lift HD UTV attachment is designed to attach to the T-2300 saddle and support, up to rated capacity loads, a single vehicle whose frame is compatible with the lifting platform. The attachment include rotatable arms to support a multitude of different frame structures. Incompatibility is evident when the support pads do not align with the vehicle's frame, and/or the vehicle feels unstable. This product is NOT suitable for lifting, leveling and/or positioning automobiles, trucks, SUV's or conveyances other than those specifically listed and approved above. This product is NOT suitable for lifting, leveling and/or positioning houses, construction trailers and dwellings in general. This product does not contain independent lifting devices, but is designed to be permanently assembled. The Hydraulic Unit is not to be used independently of the lift.

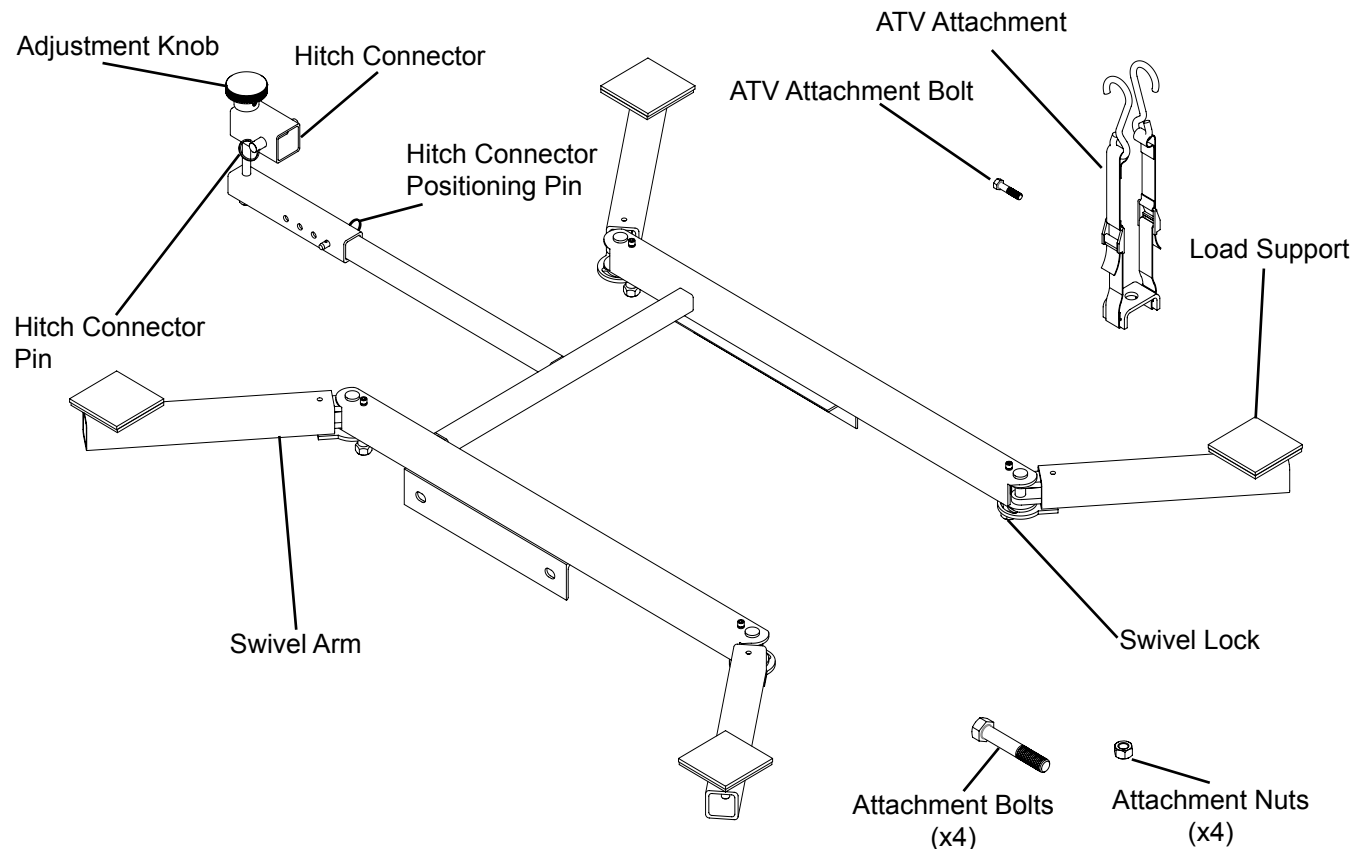

Figure 1 - Model T-2300AT Nomenclature

## Before Use

1. Before using this product, read the operator's manual completely and familiarize yourself thoroughly with the product, its components and recognize the hazards associated with its use.
2. Verify that the product and application are compatible, if in doubt call Customer Service (888) 332-6419.
3. Inspect jack stands before each use. Ensure that all parts move freely. Do not use if there are bent, broken or cracked components noted.

## ASSEMBLY

1. Fasten the UTV attachment to the T-2300 lift saddle with the provided bolts.
2. To use the ATV attachment, remove the hitch connector by unscrewing the adjustment knob. Attach the ATV attachment with the attachment bolt.

## OPERATION

1. Line up vehicle undercarriage with load supports. To adjust the position of the swivel arms, pull the swivel lock down to disengage the lock. Then rotate the arm to the desired position and release the lock.

**⚠ WARNING:** Ensure the swivel lock is completely engaged before lifting the vehicle.

2. Lift saddle to just before contact to ensure the contact area will be in a proper location.

**⚠ WARNING:** Use only on hard, level surfaces capable of sustaining rated capacity loads.

3. Line up vehicle hitch adapter with product's hitch connector.

4. Close Hydraulic Release Valve and carefully pump jack until vehicle reaches desired height. Final height must correspond with the locking teeth on the Height Locking Lever.

5. Carefully turn the Release Knob counterclockwise until the Lift Platform engages the Height Locking Lever, then close the Release Knob by turning it fully clockwise. **Do not work around or under load unless Height Locking Lever is properly engaged.**

**⚠ CAUTION:** Clear all tools and personnel before lowering load. Only attachments and/or adapters supplied by the manufacturer shall be used with this device.

6. To lower the Lift Platform pump the Lift Pedal several times to disengage the Height Locking Lever, then depress the Height Unlocking Lever pedal. Carefully turn the Release Knob counterclockwise to lower the load slowly.

## ⚠ WARNING

- Study, understand and follow all instructions before operating this device.
- Use of this product is limited to lifting, lowering and holding loads consisting of a single vehicle whose lifting points are compatible with the lifting platform. Incompatibility is evident when the loaded vehicle wobbles, appears unstable, and/or does not securely engage the lift platform.
- Do not exceed rated capacity.
- Use only on hard, level surfaces.
- Center load on lift platform.
- Immediately after lifting load, ensure Height Locking Lever is engaged.
- Engage locking caster mechanism before working on or around loaded lift. Do not move or dolly load supported by this device.
- Restraining an incompatible load will not make the load secure and may cause unexpected loss of load.
- Never work on, around or under a load that is not secured and stable.
- Keep operator's and bystander's head, hands and feet away from lift arms when raising and lowering.
- No alterations shall be made to this product.
- Failure to heed this warning may result in personal injury and/or property damage.

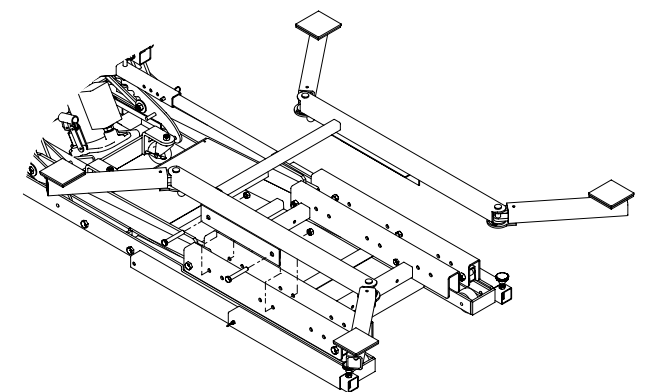
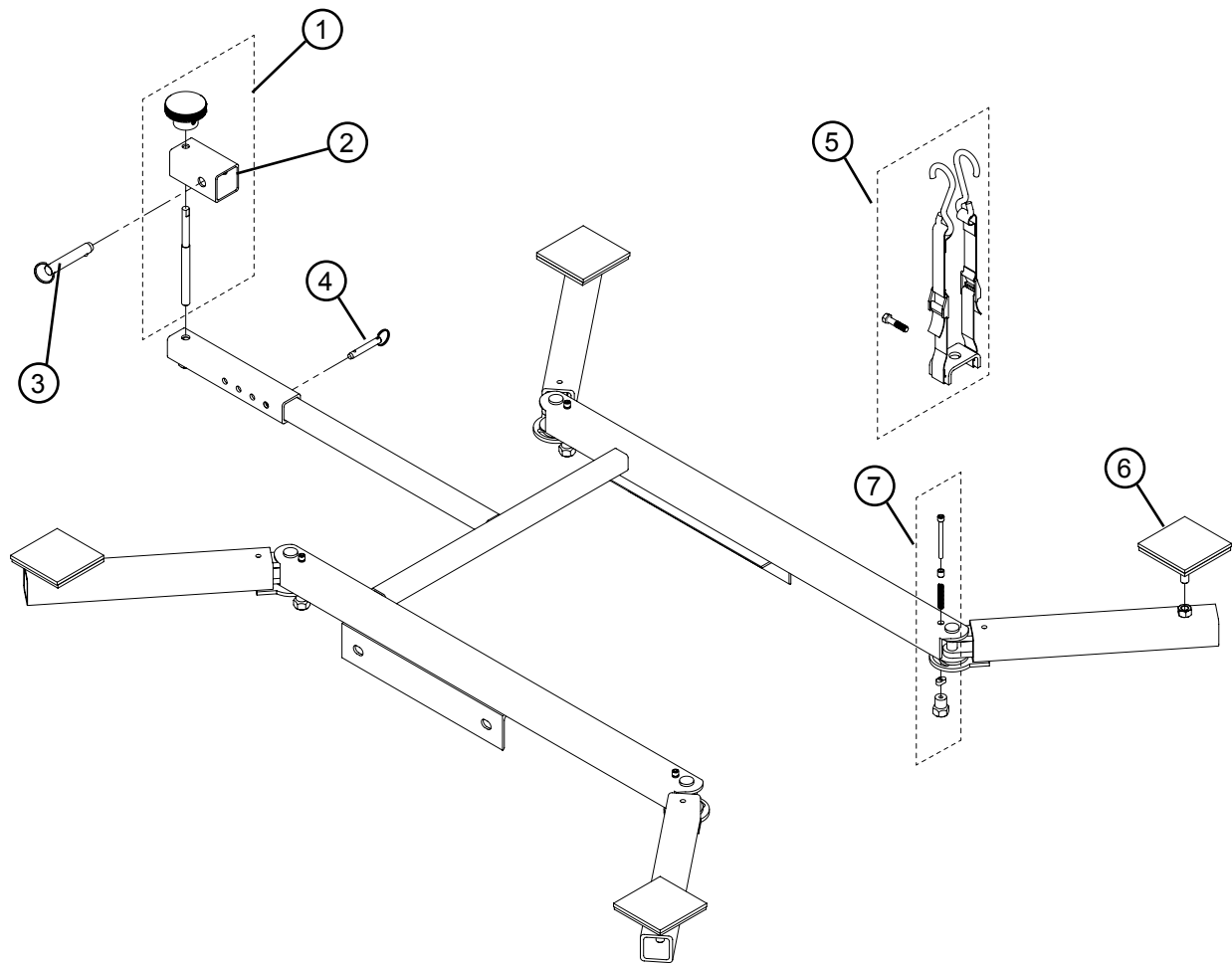

Figure 2: Mounting UTV attachment.

## REPLACEMENT PARTS

**Available Parts:** Please refer to the parts drawing when ordering parts. Not all components of the Lift are replacement items, but are illustrated as a convenient reference of location and position in the assembly sequence. When ordering parts, give Model number, serial number and description. Call or write for current pricing: SFA Companies, 10939 N. Pomona Ave. Kansas City, MO 64153, U.S.A. Telephone: 1-888-332-6419 Fax: 1-816-891-6599

Item	Part No.	Description	Qty
1	T-2300AT-1	Threaded Rod Assembly (Hitch Connector not Included)	1
2	T-2300AT-2	Hitch Connector	1
3	T-2300AT-3	Hitch Pin	1
4	T-2300AT-4	Hitch Positioning Pin	1
5	T-2300AT-5	ATV Attachment w/ Bolt	1
6	T-2300AT-6	Saddle Pad	4
7	T-2300AT-8	Swivel Lock Kit	4
-	T-2300AT-7	Attachment Bolt Kit (not shown)	1
-	T-2300AT-L0	Labels	1
-	T-2300AT-M0	Owner's Manual	-



## ONE YEAR LIMITED WARRANTY

For a period of one (1) year from date of purchase, **SFA Companies** will repair or replace, at its option, without charge, any of its products which fails due to a defect in material or workmanship, or which fails to conform to any implied warranty not excluded hereby.

Performance of any obligation under this warranty may be obtained by returning the warranted product, freight prepaid, to **SFA Companies** Warranty Service Department, 10939 N. Pomona Ave., Kansas City, MO 64153.

Except where such limitations and exclusions are specifically prohibited by applicable law, (1) the CONSUMER'S SOLE AND EXCLUSIVE REMEDY SHALL BE THE REPAIR OR REPLACEMENT OF DEFECTIVE PRODUCTS AS DESCRIBED ABOVE, and (2) **SFA Companies** SHALL NOT BE LIABLE FOR ANY CONSEQUENTIAL OR INCIDENTAL DAMAGE OR LOSS WHATSOEVER, and (3) THE DURATION OF ANY AND ALL EXPRESSED AND IMPLIED WARRANTIES, INCLUDING WITHOUT LIMITATION, ANY WARRANTIES OF MERCHANTABILITY AND FITNESS FOR A PARTICULAR PURPOSE, IS LIMITED TO A PERIOD OF ONE (1) YEAR FROM DATE OF PURCHASE.

Some states do not allow limitations on how long an implied warranty lasts, so the above limitation may not apply to you. Some states do not allow the exclusion or limitation of incidental or consequential damages, so the above limitation or exclusion may not apply to you. This warranty gives you specific legal rights, and you may also have other rights which vary from state to state.



## Accessoire UTV

### Manuel d'utilisation et des pièces

Modèle  
T-2300AT

Capacité  
1 043 kg (2 300 lb)

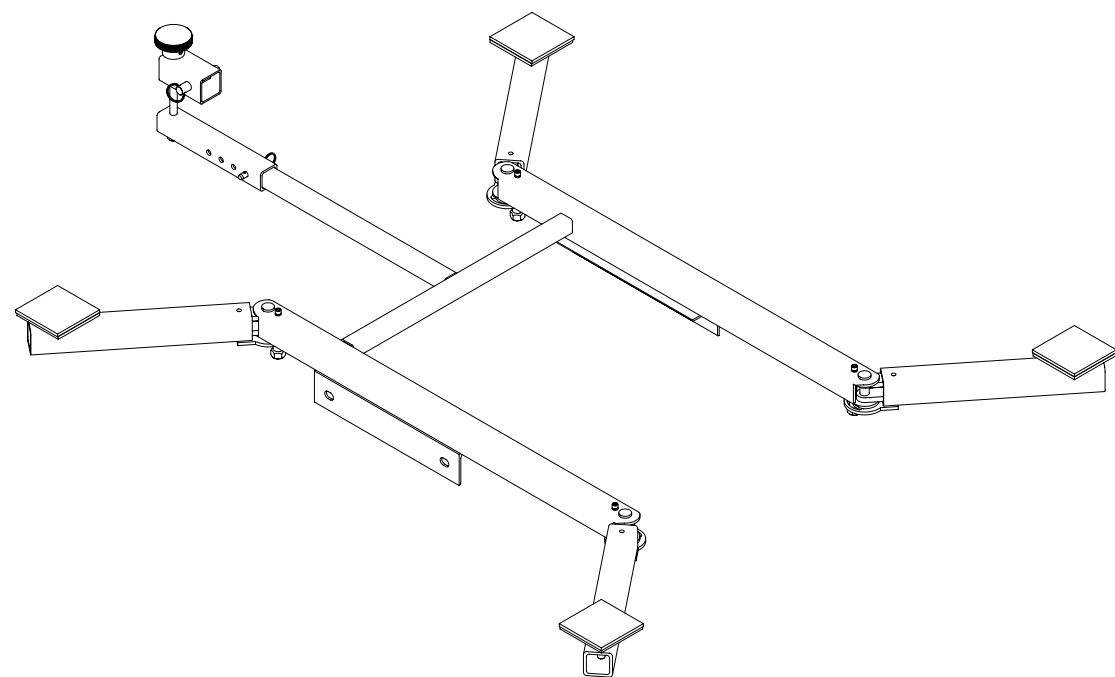

Ceci est le symbole d'alerte de sécurité. Il est utilisé pour vous alerter des dangers potentiels de blessures. Respectez tous les messages de sécurité qui suivent ce symbole afin d'éviter les risques de blessures ou de mort.

SFA Companies  
10939 N. Pomona Avenue  
Kansas City, MO 64153, États-Unis  
Téléphone : 1 888 332-6419

### INFORMATIONS GÉNÉRALES ET RELATIVES À LA SÉCURITÉ

**Conservez ces instructions.** Pour votre sécurité, assurez-vous de lire, de bien comprendre et de respecter toutes les consignes décrites dans ce manuel ou se trouvant sur cet accessoire. Le propriétaire ainsi que l'utilisateur de cet équipement doivent en comprendre le fonctionnement et les consignes de sécurité associées à son utilisation avant de s'en servir. Ces personnes doivent aussi savoir que, pour utiliser ou réparer ce produit, il peut être nécessaire d'avoir des connaissances ou des habiletés spéciales. Avant que l'utilisation de ce système de levage ne soit autorisée, il faut faire connaître à l'opérateur, dans sa langue maternelle, les instructions et les informations relatives à la sécurité. Si vous avez des doutes quant à la façon adéquate et sécuritaire de se servir de ce système de levage, vous devez cesser de l'utiliser immédiatement. Inspectez le produit avant chaque utilisation. Ne l'utilisez pas s'il présente des pièces brisées, déformées, fissurées ou endommagées. Vous devez immédiatement cesser l'utilisation d'un système de levage qui semble endommagé ou qui fonctionne de manière anormale. Si ce produit a été soumis, ou semble avoir été soumis, à une surcharge d'impact (charge qui serait tombée accidentellement dessus), cessez immédiatement de l'utiliser et faites-le vérifier par un centre de réparation autorisé par Pro-Lift HD. Il est recommandé qu'une

personne qualifiée inspecte cet équipement annuellement. Il est possible de se procurer d'autres étiquettes et d'autres manuels d'utilisation auprès du fabricant (reportez-vous à la liste des pièces de rechange à la page 9).

### DESCRIPTION DU PRODUIT

L'accessoire UTV de Pro-Lift HD est conçu pour permettre de placer aux points d'appui du support T-2300 un seul véhicule dont le châssis est compatible avec la plateforme de levage et dont le poids ne dépasse pas la capacité nominale du produit. Cet accessoire comprend des bras pivotants destinés à supporter une multitude de divers châssis. Son incompatibilité avec une structure en particulier est évidente lorsque les coussinets d'appui ne sont pas alignés avec le châssis du véhicule et/ou que le véhicule semble instable. Cet équipement n'est PAS conçu pour lever, mettre à niveau et/ou positionner des autos, des camions, des VUS ou tout autre moyen de transport autres que ceux expressément énumérés et approuvés ci-dessus. Cet équipement n'est PAS conçu pour lever, mettre à niveau et/ou positionner des maisons, des remorques de construction ou toute autre unité de logement. Cet équipement ne comporte pas de dispositifs de levage indépendants, mais est conçu pour être assemblé de façon permanente. L'unité hydraulique ne doit pas être utilisée indépendamment du système de levage.

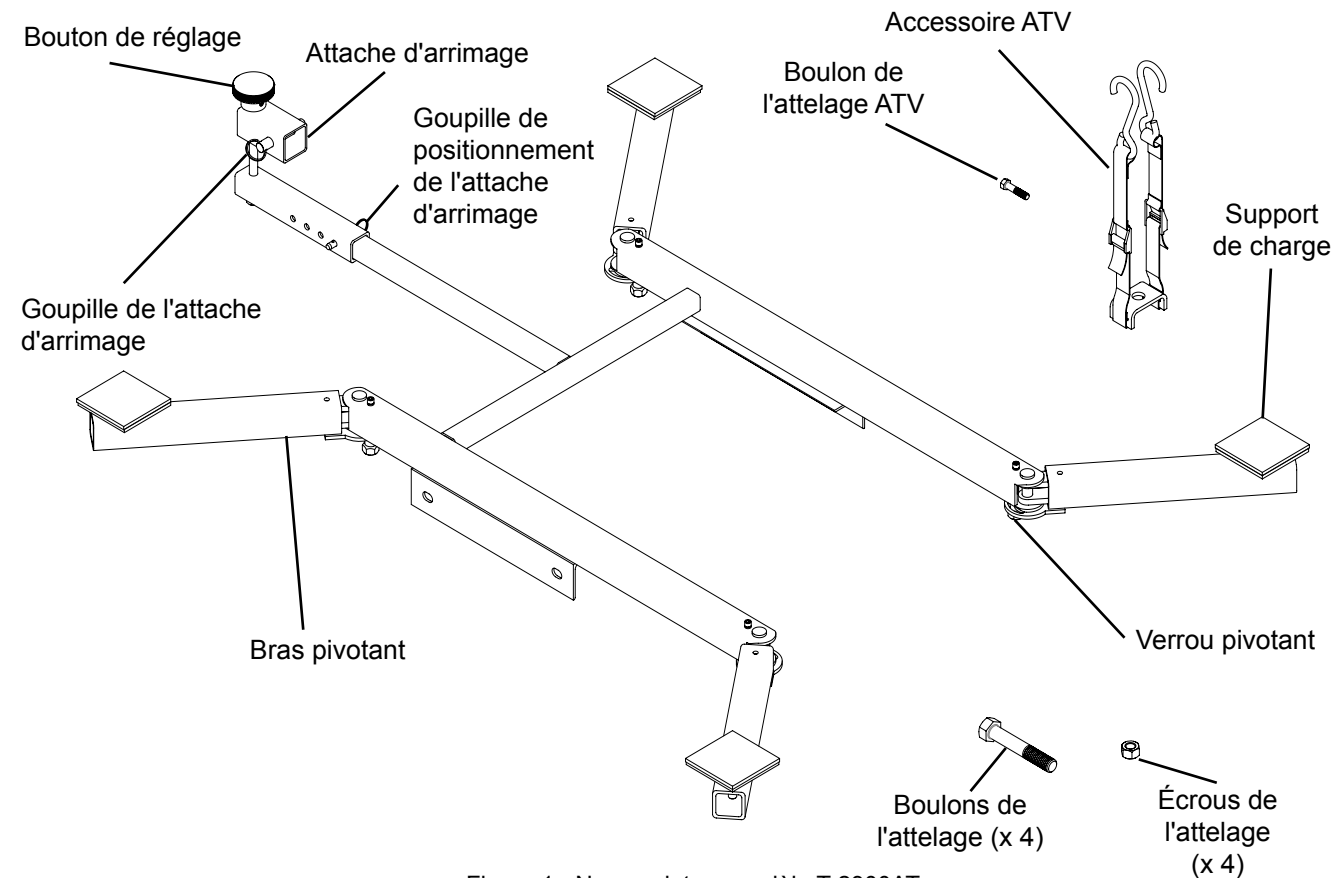

Figure 1 - Nomenclature modèle T-2300AT

## Avant l'utilisation

1. Avant d'utiliser ce produit, lisez le manuel d'utilisation et familiarisez-vous parfaitement avec celui-ci, ses différents composants et les dangers associés à une utilisation incorrecte.
2. Vérifiez que le produit et son utilisation sont compatibles. Si vous avez des doutes, appelez le service à la clientèle au 888 332-6419.
3. Inspectez les béquilles du cric avant chaque utilisation. Assurez-vous que toutes les pièces bougent librement. Ne l'utilisez pas s'il présente des pièces déformées, brisées ou fissurées.

## ASSEMBLAGE

1. Fixez l'accessoire UTV aux points d'appui du système de levage T-2300 à l'aide des boulons fournis.
2. Pour utiliser l'accessoire ATV, retirez le connecteur d'arrimage en dévissant le bouton de réglage. Fixez l'accessoire ATV à l'aide de son boulon.

## UTILISATION

1. Alignez le châssis du véhicule avec les supports de charge. Pour ajuster la position des bras pivotants, tirez le verrou pivotant vers le bas pour désengager le verrou. Ensuite, tournez le bras à la position désirée et relâchez le verrou.

**⚠ MISE EN GARDE :** Assurez-vous que le verrou pivotant est complètement engagé avant de soulever le véhicule.

2. Soulevez les points d'appui juste avant le contact avec le véhicule afin de vous assurer du bon emplacement de la zone de contact.

**⚠ MISE EN GARDE :** Utilisez cet équipement seulement sur des surfaces dures et de niveau, capables de soutenir la capacité de charge nominale.

3. Alignez l'adaptateur d'arrimage du véhicule avec le connecteur d'arrimage de l'équipement.

4. Fermez la valve de purge hydraulique et, avec précaution, actionnez le cric jusqu'à ce que le véhicule atteigne la hauteur désirée. La hauteur finale doit correspondre aux dents de verrouillage situées sur le levier de verrouillage de la hauteur.

5. Tournez délicatement le bouton de la valve de purge vers la gauche jusqu'à ce que la plate-forme élévatrice enclenche le levier de verrouillage de la hauteur, puis fermez le bouton de purge en le tournant complètement vers la droite. **Ne travaillez pas autour ou sous la charge, sauf si le levier de verrouillage de la hauteur est correctement engagé.**

**⚠ ATTENTION :** Avant d'abaisser la charge, assurez-vous qu'il n'y a aucun outil ni aucune personne en dessous de celle-ci. Seuls les pièces jointes et/ou les adaptateurs fournis par le fabricant doivent être utilisés avec cet équipement.

6. Pour abaisser la plate-forme élévatrice, actionnez la pédale de levage à plusieurs reprises pour dégager le levier de verrouillage de la hauteur, puis appuyez sur la pédale de déverrouillage du levier de la hauteur. Tournez avec précaution le bouton de la valve de purge vers la gauche pour abaisser la charge lentement.

## ⚠ MISE EN GARDE

- Assurez-vous de lire, de comprendre et de respecter toutes les instructions avant d'utiliser ce produit.
- L'utilisation de ce produit est limitée à soulever, abaisser et maintenir les charges composées d'un seul véhicule dont les points de levage sont compatibles avec la plate-forme élévatrice. L'incompatibilité est évidente lorsque le véhicule chargé vacille, semble instable et/ou ne se place pas de façon sécuritaire sur la plate-forme élévatrice.
- Ne dépassez pas la capacité nominale.
- Utilisez cet équipement seulement sur des surfaces dures et de niveau.
- Centrez la charge sur la plate-forme élévatrice.
- Immédiatement après avoir soulevé la charge, assurez-vous que le levier de verrouillage de la hauteur est engagé.
- Engagez le mécanisme de verrouillage de la roulette avant de travailler sur ou autour de la charge soulevée. Ne bougez pas ou ne déplacez pas la charge supportée par cet équipement.
- Attacher une charge incompatible rendra cette dernière non sécuritaire et peut entraîner une chute inattendue de la charge.
- Ne travaillez jamais sur, autour ou sous une charge non sécurisée et instable.
- La tête, les mains et les pieds de l'opérateur et des personnes présentes doivent être tenus éloignés des bras de levage lorsque la plate-forme est montée et abaissée.
- Ne modifiez pas ce produit.
- Le non-respect de ces consignes peut entraîner des blessures et des dommages matériels.

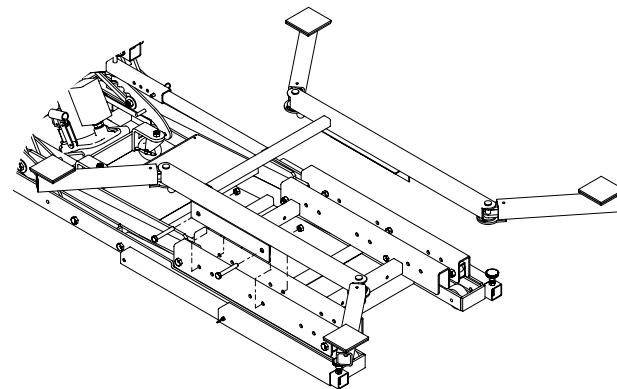
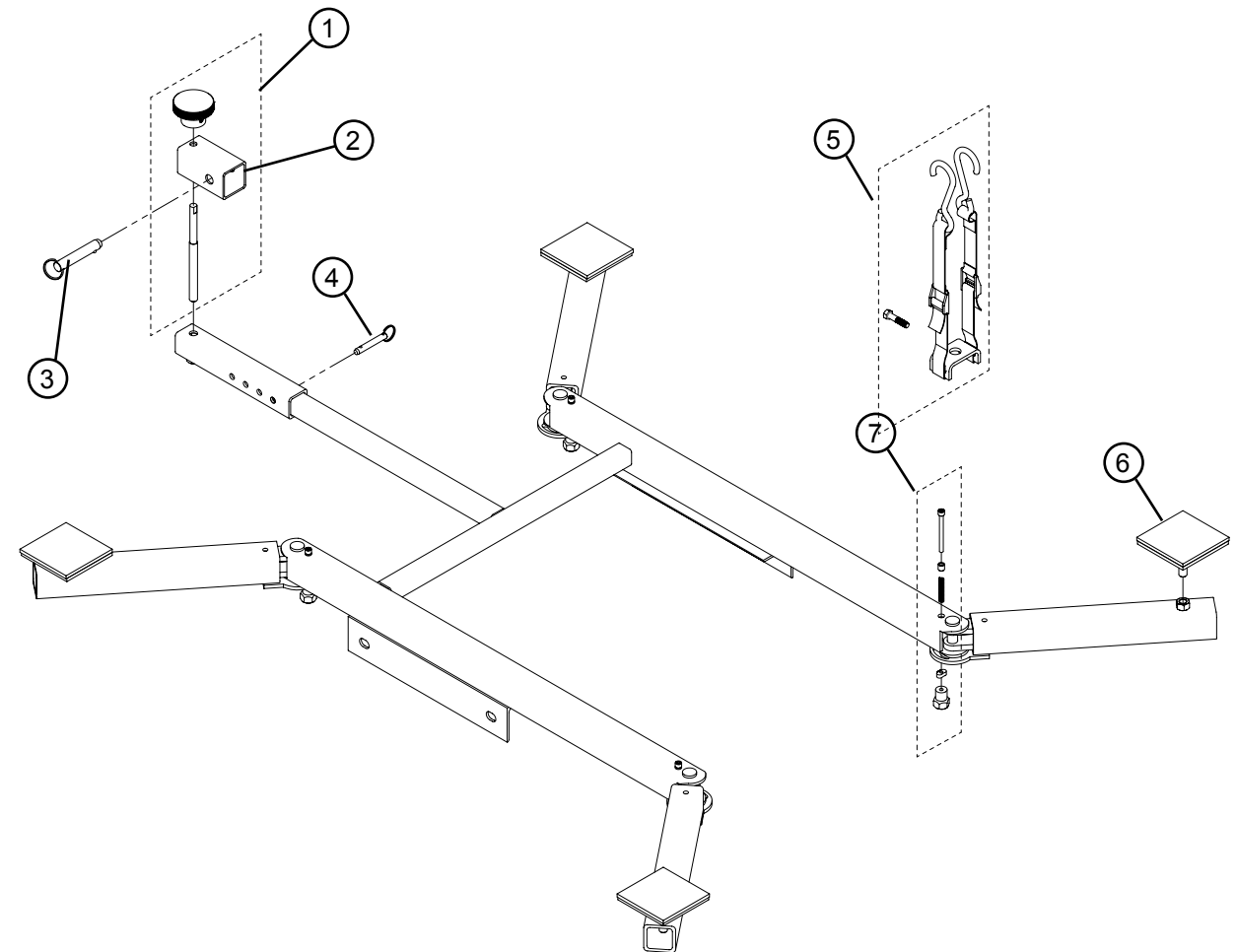

Figure 2 : Assemblage de l'accessoire UTV

## PIÈCES DE RECHANGE

**Pièces remplaçables :** Veuillez vous reporter à l'illustration des pièces lorsque vous commandez des pièces de rechange. Ce ne sont pas toutes les pièces du système de levage qui peuvent être remplacées, mais l'illustration présente l'ensemble du produit afin de vous montrer la position d'assemblage des pièces qui peuvent être remplacées. Lorsque vous commandez des pièces, fournissez le numéro du modèle, le numéro de série et la description de la pièce. Pour connaître les prix actuels, appelez-nous ou écrivez-nous : SFA Companies, 10939 N. Pomona Ave. Kansas City, MO 64153, États-Unis Téléphone : 1 888 332-6419 Télécopieur : 1 816 891-6599

Pièce	N° de pièce	Description	Qté
1	T-2300AT-1	Ensemble de tige filetée (attache d'arrimage non inclus)	1
2	T-2300AT-2	Attache d'arrimage	1
3	T-2300AT-3	Goupille de l'attache d'arrimage	1
4	T-2300AT-4	Goupille de positionnement de l'attache d'arrimage	1
5	T-2300AT-5	Accessoire ATV avec boulon	1
6	T-2300AT-6	Coussinet de point d'appui	4
7	T-2300AT-8	Ensemble de verrou pivotant	4
-	T-2300AT-7	Ensemble de boulon d'attache (non illustré)	1
-	T-2300AT-L0	Étiquettes	1
-	T-2300AT-M0	Manuel d'utilisation	-



## GARANTIE LIMITÉE D'UN AN

Pendant une période d'un (1) an, à partir de la date d'achat, **SFA Companies** réparera ou remplacera, à sa discrétion, sans frais, tous ses produits qui sont défectueux à cause d'un défaut de matériau ou de fabrication ou ne respectent pas les conditions de toute garantie implicite qui n'est pas exclue par la présente garantie.

Pour bénéficier du service offert par la garantie, il faut retourner le produit couvert par celle-ci, port payé, à **SFA Companies** Warranty Service Department, 10939 N. Pomona Ave., Kansas City, MO 64153, États-Unis.

Sauf dans les cas où les limitations et les exclusions décrites dans ce paragraphe sont spécifiquement interdites par la loi : (1) le SEUL RECOURS DU CONSOMMATEUR EST DE FAIRE RÉPARER OU REMPLACER LES PRODUITS DÉFECTUEUX COMME DÉCRIT CI-DESSUS, et (2) **SFA Companies** NE SERA PAS TENUERESPONSABLE DES DOMMAGES CONSÉCUTIFS OU INDIRECTS OU DE PERTES QUELCONQUES, et (3) LA DURÉE DE TOUTE GARANTIE IMPLICITE OU EXPRESSE, CE QUI INCLUT SANS LIMITATION LES GARANTIES IMPLICITES DE COMMERCIALITÉ ET D'ADAPTATION À UN USAGE PARTICULIER, SERA LIMITÉE À UN (1) AN À PARTIR DE LA DATE D'ACHAT.

Certaines provinces et certains États ne permettent pas de limiter la durée d'une garantie implicite et il est donc possible que la limitation décrite ci-dessus ne s'applique pas. Certaines provinces et certains États ne permettent pas d'exclure ou de limiter les dommages consécutifs ou indirects et il est donc possible que la limitation ou l'exclusion mentionnée ci-dessus ne s'applique pas. Cette garantie vous confère des droits particuliers et il est aussi possible que vous puissiez jouir d'autres droits qui varient d'une province à l'autre et d'un État à l'autre.

# Pro-Lift<sup>®</sup> HD

## Accesorio para fijación UTV

### Manual de piezas e instrucciones de funcionamiento

Modelo  
T-2300AT

Capacidad  
2300 lb (1043 kg)

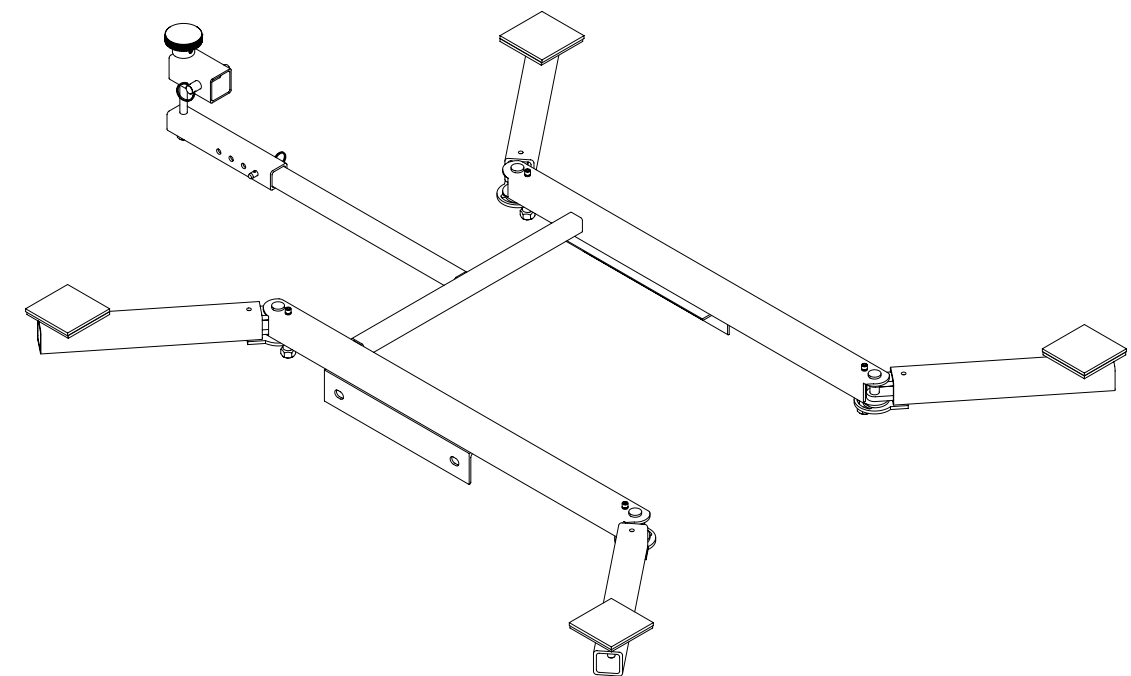

*Este es el símbolo de alerta de seguridad. Se usa para alertar sobre peligros potenciales de lesiones personales. Obedezca todos los mensajes de seguridad que tengan este símbolo para evitar posibles lesiones personales o la muerte.*

SFA Companies  
10939 N. Pomona Avenue  
Kansas City, MO 64153  
Teléfono: 888-332-6419

## INFORMACIÓN GENERAL Y DE SEGURIDAD

**Conserve estas instrucciones.** Para su seguridad, lea, comprenda y respete la información que viene con este accesorio de fijación. Los propietarios y operadores de este equipo deben tener conocimientos sobre este producto y sus procedimientos de funcionamiento seguro antes de intentar utilizarlo. Los propietarios y operadores deben tener presente que el uso y la reparación de este producto pueden requerir habilidades y conocimientos especiales. Las instrucciones y la información de seguridad deben expresarse en la lengua materna del operador antes de recibir autorización para el uso de este elevador. Si tiene dudas sobre el uso seguro y adecuado de este elevador, proceda a sacarlo de servicio de inmediato. Inspeccione el producto antes de cada uso. No lo use si detecta que está roto, doblado, agrietado o tiene piezas dañadas. Debe sacar de servicio en forma inmediata todo elevador que presente daños, de la naturaleza que fueren, o funcione mal. Si tiene la sospecha o la certeza de que el producto fue sometido a una carga de impacto (una carga arrojada repentina e inesperadamente sobre este), interrumpa su uso de inmediato hasta que este sea revisado por parte de un centro de servicio autorizado de Pro-Lift HD. Se recomienda realizar una inspección anual a cargo de personal calificado. El fabricante pone a disposición las etiquetas y los manuales del operador (vea la lista de piezas de repuesto en la página 14).

## DESCRIPCIÓN DEL PRODUCTO

El accesorio para fijación UTV de Pro-Lift HD está diseñado para ser colocado en el asiento T-2300 y soportar, hasta el límite de las cargas de capacidad nominal, un vehículo cuyo bastidor sea compatible con la plataforma de elevación. El accesorio para fijación incluye brazos rotativos para soportar una variedad de estructuras con diferentes bastidores. La incompatibilidad se hace evidente cuando las almohadillas del soporte no se alinean con el bastidor del vehículo o el vehículo se sienta inestable. Este producto NO es adecuado para elevar, nivelar o posicionar automóviles, camiones, vehículos deportivos utilitarios (SUV) u otros vehículos que no sean los específicamente mencionados y aprobados previamente. Este producto NO es adecuado para elevar, nivelar o posicionar casas, remolques para construcción y viviendas en general. Este producto no contiene dispositivos de elevación independientes, pero está diseñado para estar armado permanentemente. La unidad hidráulica no se debe usar independientemente del elevador.



Figura 1: Nomenclatura del modelo T-2300AT

## Antes del uso

1. Antes de usar este producto, lea completamente el manual del operador y procure familiarizarse en forma completa con el producto, sus componentes y reconocer los peligros asociados a su uso.
2. Verifique que el producto y la aplicación sean compatibles. Si tiene dudas, comuníquese con el Servicio de atención al cliente llamando al (888) 332-6419.
3. Inspeccione los soportes del gato antes de cada uso. Asegúrese de que todas las piezas se muevan libremente. No los utilice si detecta que los componentes están doblados, rotos o agrietados.

## ENSAMBLAJE

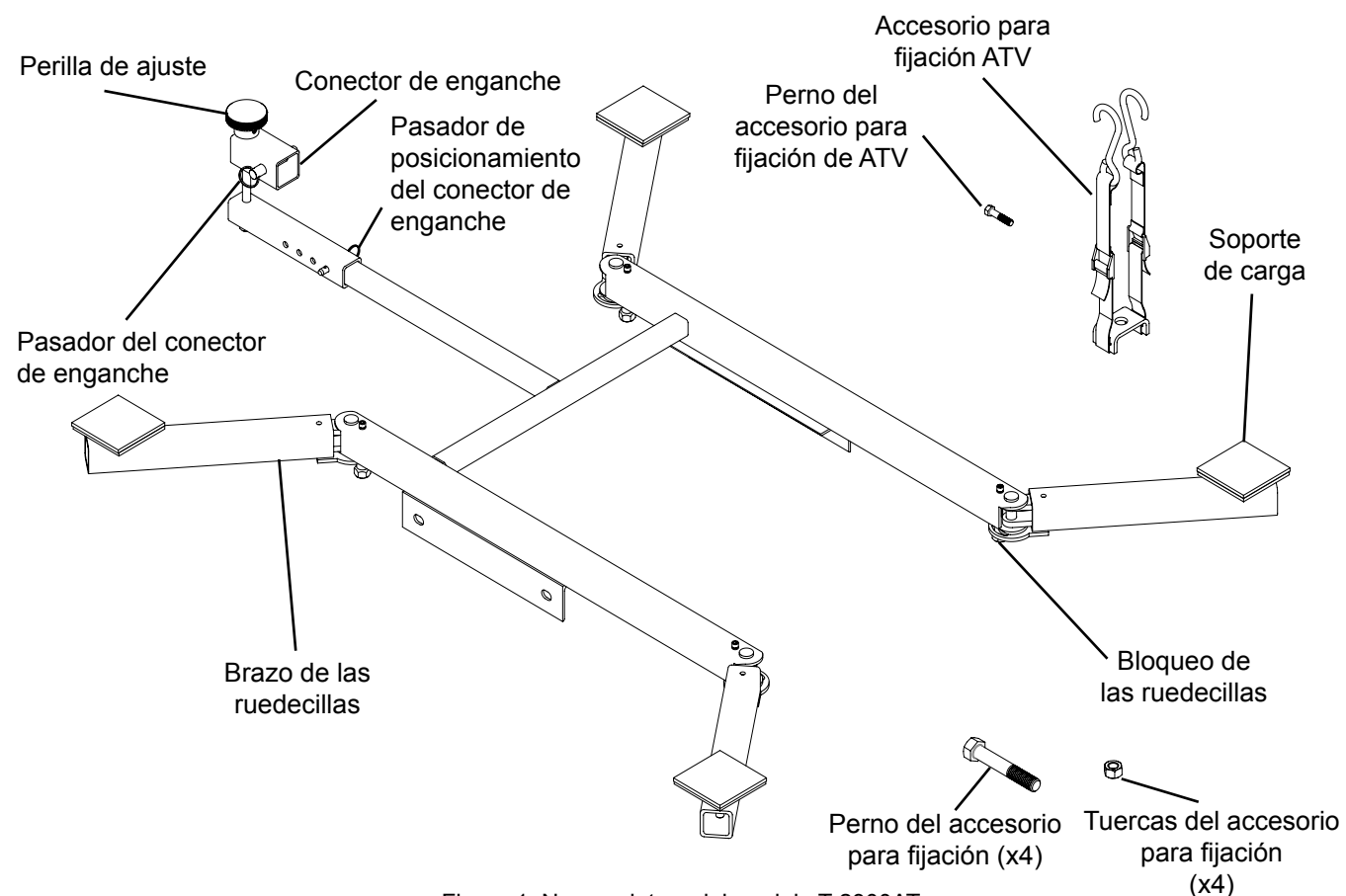
1. Sujete el accesorio para fijación UTV al asiento de elevación T-2300 con los pernos proporcionados.
2. Para usar el accesorio para fijación ATV, retire el conector del pasador desenroscando la perilla de ajuste. Coloque el accesorio para fijación ATV con el perno.

## FUNCIONAMIENTO

1. Alinee el tren de aterrizaje del vehículo con los soportes de la carga. Para ajustar la posición de los brazos de las ruedecillas, tire hacia abajo el bloqueo de las ruedecillas para liberarlo. Luego, rote el brazo a la posición deseada y libere el bloqueo.

**⚠ ADVERTENCIA:** Asegúrese de que el bloqueo de la ruedecilla esté completamente activado antes de elevar el vehículo.

2. Eleve el asiento hasta casi hacer contacto para asegurarse de que el área de contacto estará bien ubicada.

**⚠ ADVERTENCIA:** Utilícelo únicamente sobre superficies duras y uniformes que puedan sostener las cargas de capacidad nominal.

3. Alinee el adaptador del enganche del vehículo con el conector del enganche del producto.
4. Cierre la válvula de liberación hidráulica y bombee cuidadosamente el gato hasta que el vehículo alcance la altura deseada. La altura final debe coincidir con los dientes de bloque en la palanca de bloqueo de altura.
5. Gire cuidadosamente la perilla de liberación hacia la izquierda hasta que la plataforma de elevación active la palanca de bloqueo de altura, luego cierre la perilla de liberación girándola completamente hacia la derecha. **No trabaje cerca de la carga o debajo de esta salvo que la palanca de bloqueo de altura este accionada correctamente.**

**⚠ PRECAUCIÓN:** Despeje el área de herramientas y operarios antes de bajar la carga. Solamente los accesorios o adaptadores que suministre el fabricante se pueden usar con este dispositivo.

6. Para bajar la plataforma de elevación bombee el pedal de

elevación varias veces para liberar la palanca de bloqueo de altura, luego apriete el pedal de la palanca de bloqueo de altura. Gire cuidadosamente la perilla de liberación hacia la izquierda para descender la carga lentamente.

## ⚠ ADVERTENCIA

- Estudie, comprenda y respete todas las instrucciones antes de operar este dispositivo.
- El uso de este producto se limita a la elevación, descenso y sostenimiento de cargas que consistan de un solo vehículo cuyos puntos de elevación sean compatibles con la plataforma de elevación. La incompatibilidad se hace evidente cuando el vehículo cargado se tambalea, parece inestable o no se ajusta de manera segura a la plataforma de elevación.
- No exceda la capacidad nominal.
- Úselo únicamente sobre superficies duras y uniformes.
- Centre la carga en la plataforma de elevación.
- Inmediatamente después de elevar la carga, asegúrese de que la palanca de bloqueo de altura esté accionada.
- Accione el mecanismo de bloqueo de la ruedecilla antes de trabajar sobre la carga elevada o cerca de esta. No mueva ni deslice la carga que soporta este dispositivo.
- Sujetar una carga incompatible no hará que la carga sea segura, lo que puede causar pérdida repentina e inesperada de la carga.
- Nunca trabaje sobre una carga que no está asegurada y estable, cerca de esta ni debajo de esta.
- Mantenga la cabeza, las manos y los pies del operador y de las personas que se encuentran cerca del dispositivo lejos de los brazos de elevación al momento de levantar o descender la carga.
- No deben hacerse modificaciones a este producto.
- Si no se respeta esta advertencia, podrían producirse lesiones personales o daños a la propiedad.



Figura 2: Montaje del accesorio para fijación UTV.

## PIEZAS DE REPUESTO

**Piezas disponibles:** Consulte el dibujo de las piezas cuando haga un pedido. No todos los componentes del elevador tienen reemplazo, pero se ilustran a modo de referencia práctica de la ubicación y la posición que ocupan en la secuencia del conjunto. Cuando realice el pedido de piezas, indique el número de modelo, el número de serie y la descripción. Para obtener el precio vigente, comuníquese con:

SFA Companies, 10939 N. Pomona Ave. Kansas City, MO 64153, EE. UU. Teléfono: 1-888-332-6419

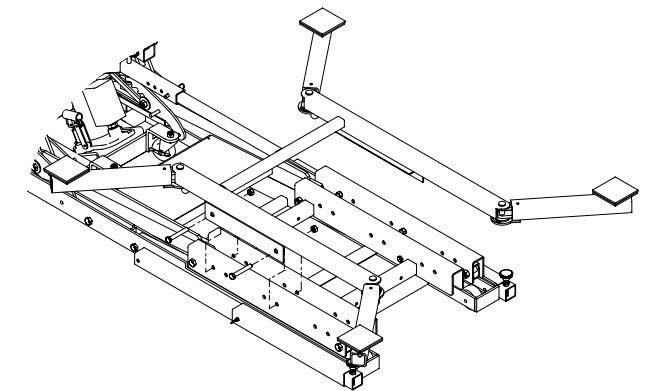
Fax: 1-816-891-6599

Artículo	N.º de pieza	Descripción	Cant.
1	T-2300AT-1	Ensamblaje de la varilla roscada (no se incluye el conector del enganche)	1
2	T-2300AT-2	Conector de enganche	1
3	T-2300AT-3	Pasador del enganche	1
4	T-2300AT-4	Pasador de posicionamiento del enganche	1
5	T-2300AT-5	Accesorio para fijación ATV con perno	1
6	T-2300AT-6	Espuma en el asiento	4
7	T-2300AT-8	Kit de bloqueo de la ruedecilla	4
-	T-2300AT-7	Kit del perno del accesorio de fijación (no se muestra)	1
-	T-2300AT-L0	Etiquetas	1
-	T-2300AT-M0	Manual del propietario	-

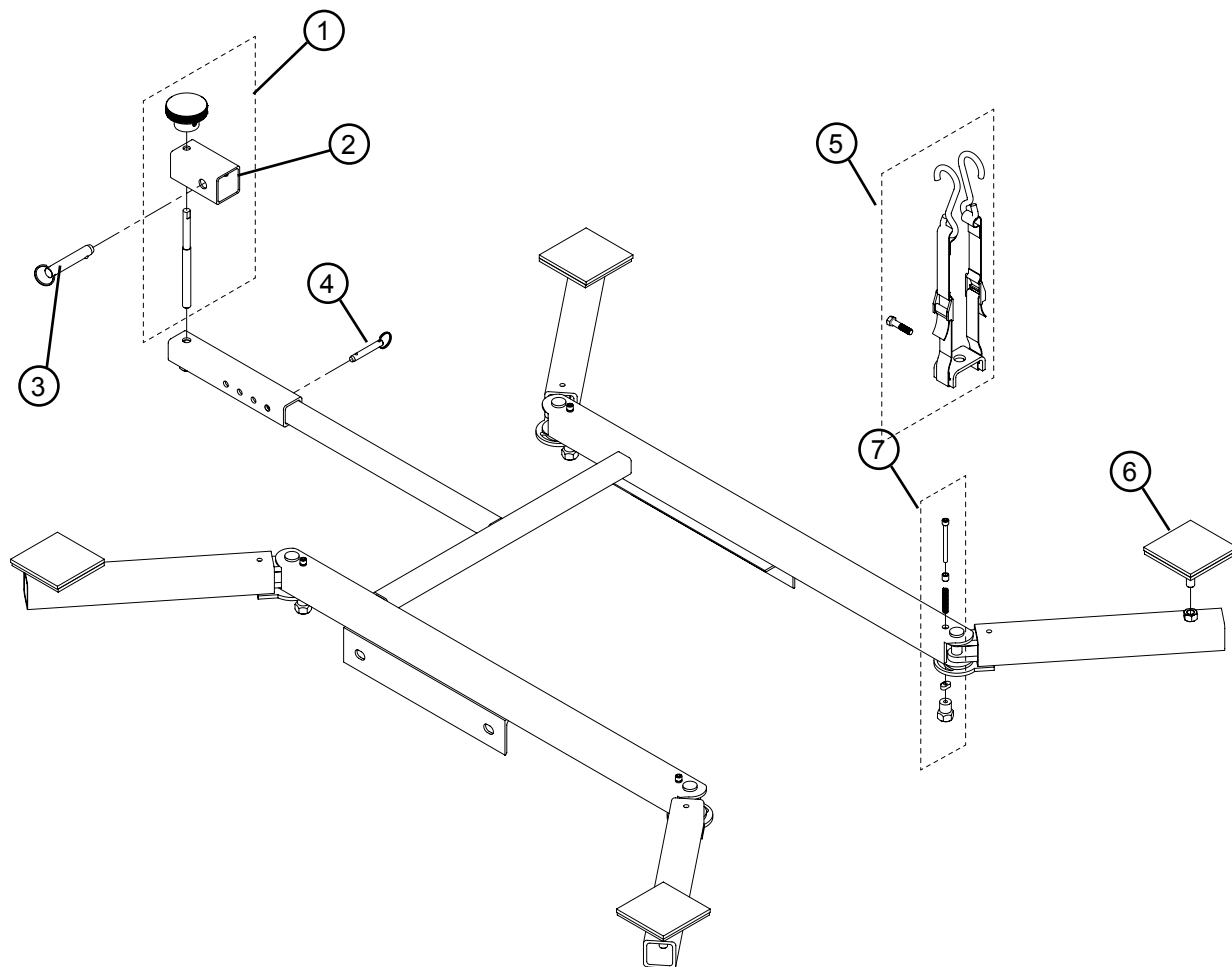

## GARANTÍA LIMITADA DE UN AÑO

Por el período de un (1) año desde la fecha de compra, **SFA Companies** reparará o reemplazará, a su discreción, sin costo alguno, cualquier producto que presente fallas debido a defectos de materiales o mano de obra, o que no cumpla con la garantía implícita no excluida en el presente documento.

El cumplimiento de toda obligación en virtud de esta garantía puede obtenerse con el envío del producto en garantía, con flete abonado en origen, a **SFA Companies** Warranty Service Department, 10939 N. Pomona Ave., Kansas City, MO 64153.

Salvo que tales limitaciones y exclusiones estén específicamente prohibidas por las leyes vigentes, (1) el ÚNICO Y EXCLUSIVO RECURSO DEL CONSUMIDOR SERÁ LA REPARACIÓN O EL REEMPLAZO DE LOS PRODUCTOS DEFECTUOSOS, COMO SE DETALLA ARRIBA; y (2) **SFA Companies** NO SERÁ RESPONSABLE, EN NINGÚN CASO, POR DAÑOS O PÉRDIDAS EMERGENTES O INCIDENTALES; y (3) LA DURACIÓN DE TODA GARANTÍA IMPLÍCITA Y EXPLÍCITA, LO QUE INCLUYE, ENTRE OTRAS, LAS GARANTÍAS DE COMERCIALIZACIÓN Y APTITUD PARA FINES ESPECÍFICOS, ESTARÁ LIMITADA A UN PERÍODO DE UN (1) AÑO DESDE LA FECHA DE COMPRA.

Algunos estados no permiten la limitación de la duración de las garantías implícitas, por lo que las limitaciones anteriores pueden no aplicarse en su caso. Algunos estados no permiten excluir o limitar los daños emergentes o incidentales, por lo tanto esta limitación o exclusión puede no ser aplicable en su caso. Esta garantía le otorga derechos legales específicos. Usted puede tener además otros derechos que varían de un estado a otro.

**NOTES/NOTAS:**