



XX-Chock Stabilizer

#10201099



WARNING:

Read, understand, follow and save these instructions.

Failure to follow all warnings and instructions may result in product failure, property damage and/or serious personal injury.

The warnings, cautions, and instructions discussed in this instruction manual cannot cover all possible conditions or situations that could occur. The operator must understand common sense and caution are factors which cannot be built into this product, but must be supplied by the operator.

INTENDED USE

The purpose of this XX-Chock Stabilizer is to enhance trailer occupant comfort by preventing the tandem wheels from moving. When the wheels are chocked, the annoying rocking motion is essentially eliminated.

TECHNICAL SPECIFICATIONS

Property	Specification
Minimum adjustment length	1-3/8 in.
Maximum adjustment length	17-1/2 in.

Note: Do not attempt to exceed the minimum or maximum adjustment length!

OPERATION/ADJUSTMENT

Please install both stabilizers, one on each side of your trailer, for the product to work correctly.

Step 1: Use your hands to open the stabilizer to the size closest to the tire. Turn the middle screw clockwise to screw the bolts into place, as shown in the figure below.

Note: Do not put hands into the stabilizer during operation!

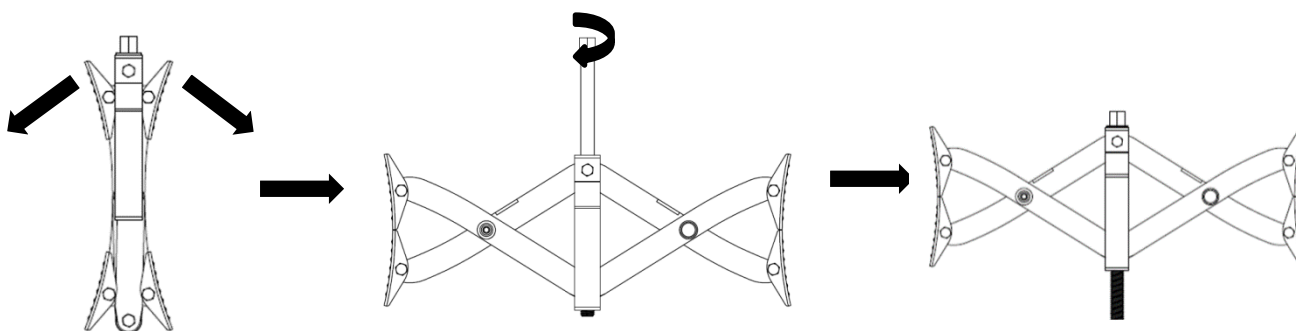

Step 2: Place the stabilizer between the two tires and use the wrench (included) or a power drill (not included) to lock it in place. Place the wrench on top of the middle screw and turn clockwise to tighten the screw. Continue until each tire is slightly dented. **Note:** Do not overtighten. Overtightening may damage the tire!

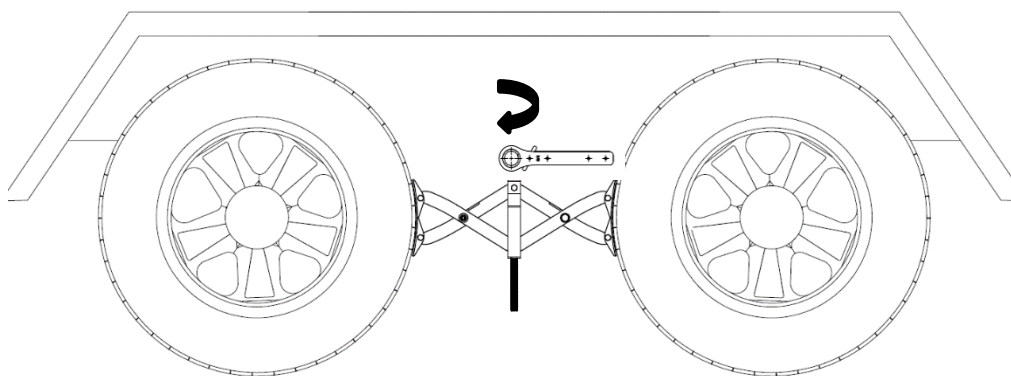

Note: If using a power drill, use a 3/4" socket head on the middle screw.

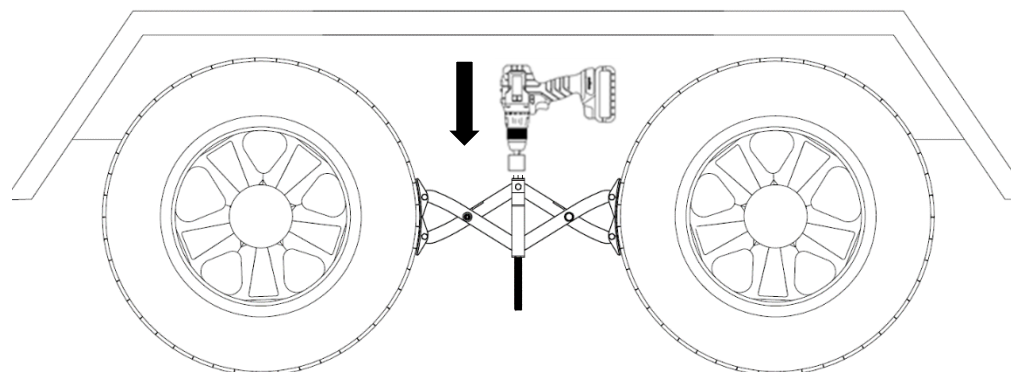

Step 3: If there is interference, you can turn the stabilizer upside down.

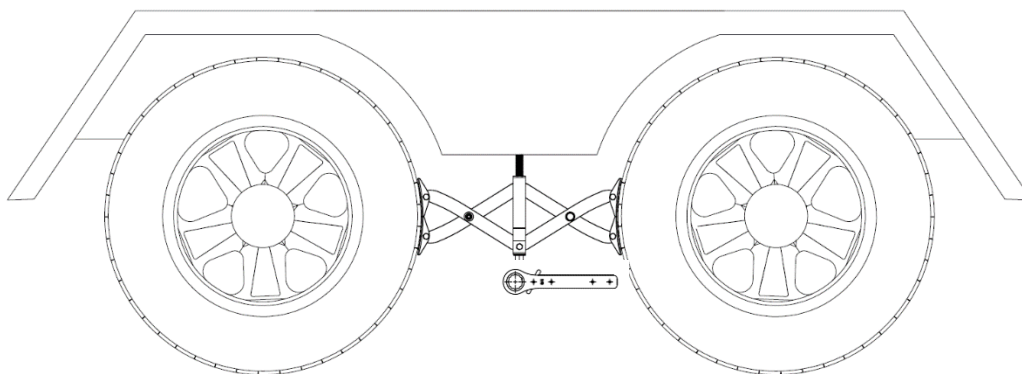

To Uninstall: Place the wrench on top of the middle screw and turn counterclockwise to remove the stabilizer from tires. **Note:** Be sure to uninstall the stabilizers before attempting to move your trailer.

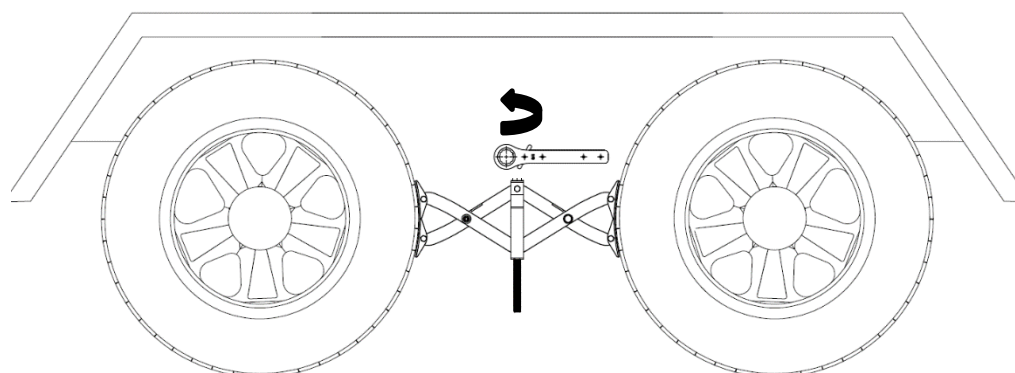

Limited 1-Year Warranty

Polerstar makes every effort to assure that this product meets high quality and durability standards, and warrants to the original purchaser that this product is free from defects in materials and workmanship for the period of **one year** from the date of manufacture, provided that installation and use of the product is in accordance with product instructions.

This warranty does not apply to damage due directly or indirectly, to misuse, abuse, negligence or accidents, repairs or alterations outside our facilities, criminal activity, improper installation, normal wear and tear, or to lack of maintenance. We shall in no event be liable for death, injuries to persons or property, or for incidental, contingent, special or consequential damages arising from the use of our product. Some states do not allow the exclusion or limitation of incidental or consequential damages, so the above limitation of exclusion may not apply to you. THIS WARRANTY IS EXPRESSLY IN LIEU OF ALL OTHER WARRANTIES, EXPRESS OR IMPLIED, INCLUDING THE WARRANTIES OF MERCHANTABILITY AND FITNESS.

For technical questions call: 1-888-380-7428.



Stabilizater de XX-Cale

#10201099



AVERTISSEMENT:

Lisez, comprenez, suivez et enregistrez ces instructions.

Le non-respect de tous les avertissements et instructions peut entraîner une défaillance du produit, des dommages matériels, des blessures graves.

Les avertissements, mises en garde et instructions décrits dans ce manuel d'instructions ne peuvent pas couvrir toutes les conditions ou situations pouvant survenir. L'opérateur doit comprendre que le bon sens et la prudence sont des facteurs qui ne peuvent pas être intégrés à ce produit, mais doivent être fournis par l'opérateur

UTILISATION PRÉVUE.

Le but de cette XX-Cale est d'améliorer le confort des occupants de la remorque en empêchant les roues tandem de bouger. Lorsque les roues sont calées, le mouvement de balancement gênant est essentiellement éliminé.

SPÉCIFICATIONS TECHNIQUES

Propriété	Spécification
Longueur de réglage minimale	1 3/8 pouces
Longueur de réglage maximale	17 1/2pouces

Remarque: N'essayez pas de dépasser la longueur de réglage minimale ou maximale!

FONCTIONNEMENT / RÉGLAGE

Veillez installer les deux stabilisateurs, un de chaque côté de votre remorque, pour que le produit fonctionne correctement.

Étape 1: Utilisez vos mains pour ouvrir le stabilisateur à la taille la plus proche du pneu. Tournez la vis du milieu dans le sens des aiguilles d'une montre pour visser les boulons en place, comme illustré dans la figure ci-dessous.

Remarque: Ne mettez pas les mains dans le stabilisateur pendant le fonctionnement!

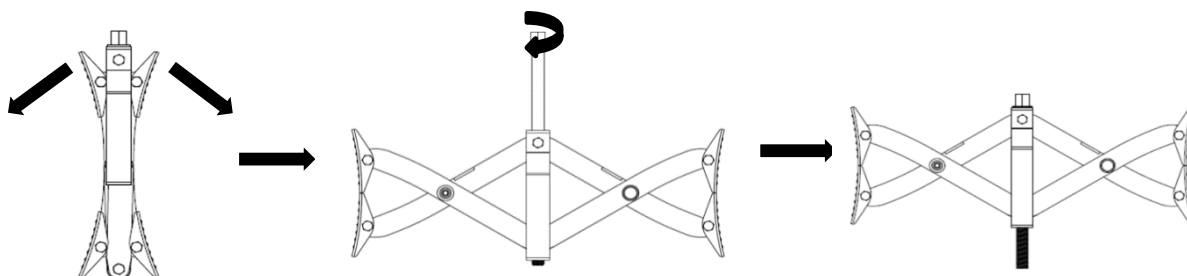

Étape 2: Placez le stabilisateur entre les deux pneus et utilisez la clé (fournie) ou une perceuse électrique (non incluse) pour le verrouiller en place. Placez la clé sur la vis du milieu et tournez dans le sens des aiguilles d'une montre pour serrer la vis. Continuez jusqu'à ce que chaque pneu soit légèrement bosselé. **Remarque:** ne serrez pas excessivement. Un serrage excessif peut endommager le pneu!

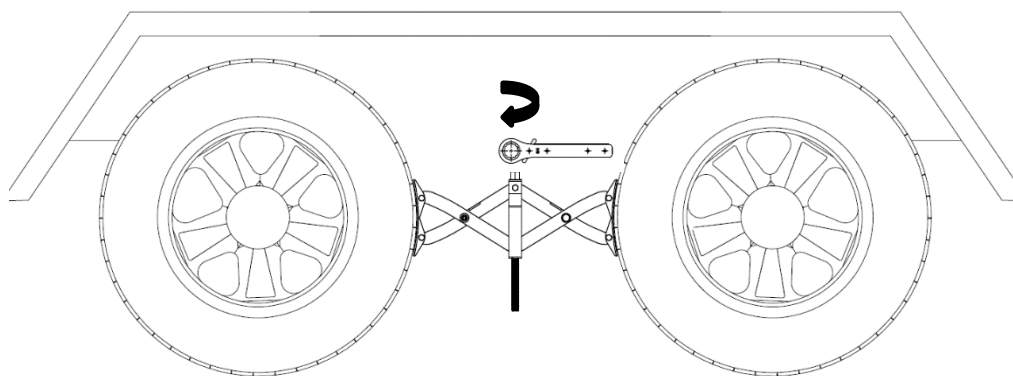

Remarque: Si vous utilisez une perceuse électrique, utilisez une tête creuse de 3/4 po sur la vis du milieu.

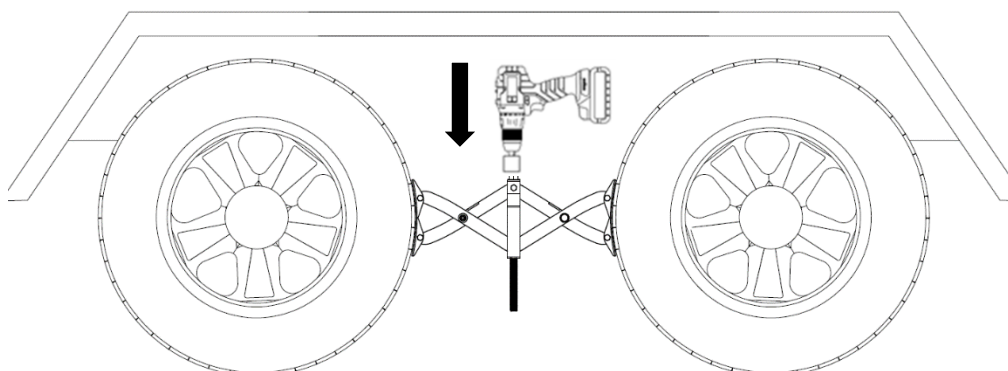

Étape 3: S'il y a des interférences, vous pouvez retourner le stabilisateur.

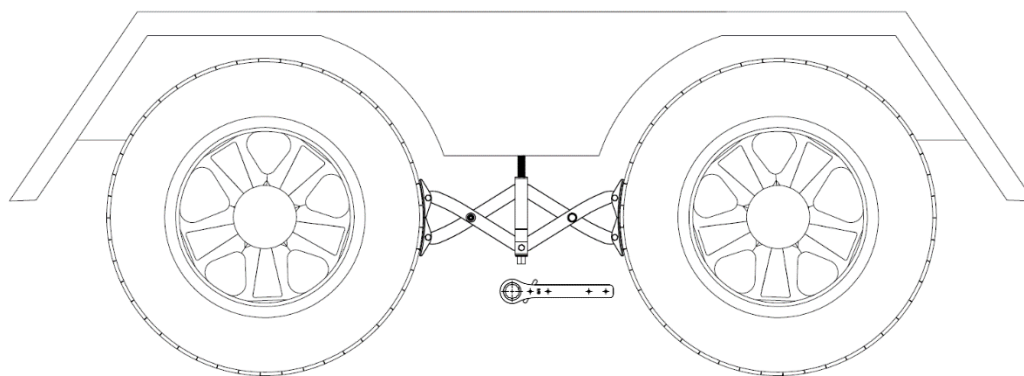

Pour désinstaller: Placez la clé sur le dessus de la vis du milieu et tournez dans le sens antihoraire pour retirer le stabilisateur des pneus. **Remarque:** assurez-vous de désinstaller les stabilisateurs avant d'essayer de déplacer votre remorque.

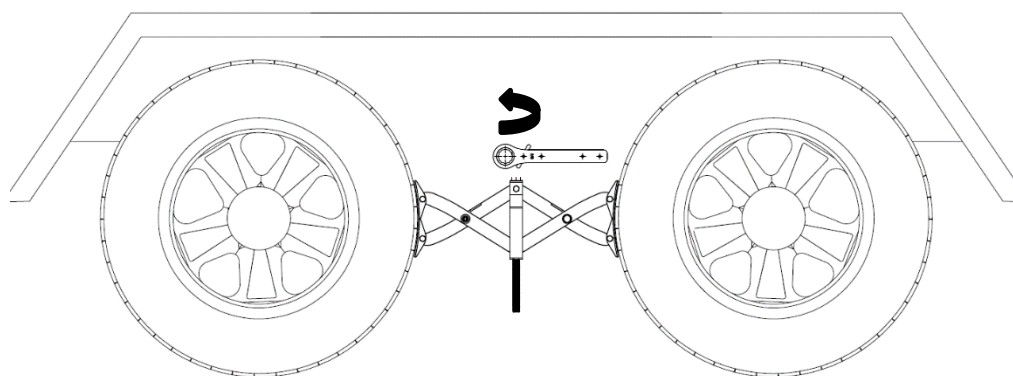

Garantie limitée d'un an

Nous nous efforçons de garantir que ce produit répond aux normes de qualité et de durabilité élevées et garantissons à l'acheteur d'origine que ce produit est exempt de défauts de matériaux et de fabrication pendant une période d'**un an** à compter de la date de fabrication, à condition que l'installation et l'utilisation du produit est conforme aux instructions du produit.

Cette garantie ne s'applique pas aux dommages causés directement ou indirectement, à une mauvaise utilisation, un abus, une négligence ou des accidents, des réparations ou des modifications à l'extérieur de nos installations, une activité criminelle, une mauvaise installation, une usure normale ou un manque d'entretien. Nous ne serons en aucun cas responsables des décès, des blessures aux personnes ou des biens, ou des dommages accessoires, contingents, spéciaux ou consécutifs résultant de l'utilisation de notre produit. Certains états n'autorisent pas l'exclusion ou la limitation des dommages accessoires ou indirects, de sorte que la limitation d'exclusion ci-dessus peut ne pas s'appliquer à vous.

CETTE GARANTIE EST EXPRESSÉMENT LIEU DE TOUTES LES AUTRES GARANTIES, EXPRESSES OU IMPLICITES, Y COMPRIS LES GARANTIES DE QUALITÉ MARCHANDE ET D'ADÉQUATION.

MERCHANTABILITY AND FITNESS.

Pour des questions techniques, appelez: 1-888-380-7428