



4000 LBS / 1814 KG

GARAGE JACK

Operating and Maintenance Instruction Manual

CRIC DE GARAGE

Manuel d'utilisation et d'entretien

GATO PARA GARAJE

Manual de instrucciones para el funcionamiento
y mantenimiento



Meets ASME PASE Safety Standard

Please retain these instructions for future reference. If you encounter any problems or difficulties please do not return this jack to the store. Please contact our toll free customer service department at:

1-844-342-3108

Conforme à la Norme de Sécurité ASME PASE

Prière de conserver ces instructions pour pouvoir y référer à l'avenir. Si vous avez des problèmes ou des difficultés, prière de ne pas retourner ce cric au magasin.

Prière de contacter notre département Service Clientèle au numéro gratuit suivant :

1-844-342-3108

Cumple con las Normas de Seguridad ASME PASE

Por favor, guarde estas instrucciones para que le sirvan de referencia en el futuro. Si usted se encuentra con algún problema o dificultad, por favor, no dude en devolver este gato al negocio.

Por favor, comuníquese con nuestro departamento de servicios para el consumidor, de forma gratuita llamando al:

1-844-342-3108

SPECIFICATIONS

Rated Capacity (Safe Working Load)
Weight
Minimum Lift Height (Without Saddle)
Maximum Lift Height (With Saddle)

4000 LBS. (1814 KG)
79.2 LBS. (36 KG)
5-1/2" (13.97 cm)
17-1/2" (44.45 cm)

WARNING

- STUDY, UNDERSTAND, AND FOLLOW ALL INSTRUCTIONS BEFORE OPERATING THIS DEVICE.
- DO NOT EXCEED RATED CAPACITY.
- USE ONLY ON HARD LEVEL SURFACE.
- LIFT ONLY ON AREAS OF THE VEHICLE AS SPECIFIED BY THE VEHICLE MANUFACTURER.
- NEVER GET BENEATH THE VEHICLE BEFORE THE SAFETY PIN IS INSERTED IN THE JACK.
- IF VEHICLE IS PUSHED OFF OF JACK, DISCARD JACK. DO NOT REUSE.
- PLACE LOAD IN CENTER OF SADDLE ONLY. LOAD SADDLES EQUALLY TO PREVENT TIPPING.
- USE HOLD DOWN STRAPS TO SECURE LOAD TO THE JACK .
(USE STRAPS WITH 150% RATED CAPACITY OF LOAD: STRAPS NOT INCLUDED)
- USE THE SAFETY LOCK BAR WHEN LOAD IS RAISED TO PREVENT ACCIDENTAL LOWERING.
- DO NOT MOVE OR DOLLY THE VEHICLE WHILE ON THE JACK.
- KEEP CHILDREN AWAY FROM WORK AREA.
- ONLY ATTACHMENTS AND/OR ADAPTERS SUPPLIED BY THE MANUFACTURER SHALL BE USED.
- NO ALTERATION SHALL BE MADE TO THIS PRODUCT.
- FAILURE TO HEED THESE WARNINGS MAY RESULT IN PERSONAL INJURY AND/OR PROPERTY DAMAGE.

ASSEMBLY

- Slide the lower handle into the upper handle, depress the locking button, and slide into the bottom section until button snaps into hole. (Fig.A)
- Loosen the handle socket screw in the yoke.
- Apply a small amount of grease to the handle socket.
- Place the assembled handle into the handle socket. (Fig. B)
- Tighten the handle socket screw.

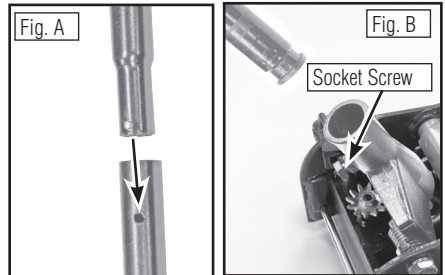

INSPECTION

The product shall be maintained in accordance with the product instructions. No alterations shall be made to this product.

1. Before each use, a visual inspection of the jack shall be made for abnormal conditions such as cracked welds, damaged, bent, worn, loose or missing parts, or hydraulic leaks.
2. Inspections shall be performed in accordance with this manual.
3. The product shall be inspected immediately if the jack is believed to have been subjected to an abnormal load or shock. It is recommended that this inspection be made by an authorized customer service representative prior to use.
4. Repair of this equipment requires specialized knowledge and facilities. If the jack is subjected to abnormal load or shock, remove from service and have it examined by an authorized inspection repair facility. Any defective parts, decals, or safety labels shall be replaced with manufacturer's specified parts. If you encounter any problems or difficulties, please do not return this jack to the store. Please contact our toll free customer service department at: 1-844-342-3108 for a list of authorized inspection facilities.
5. Attachments and Adapters. Only attachments and/or adapters supplied by the manufacturer shall be used.

JACK USE

1. Make sure the jack and the vehicle are on a hard level surface.
2. Activate the hazard warning flasher, turn off ignition, set the parking brake, move automatic shift selector to park position. In case of manual transmission, move gear selector into reverse position. In addition, the wheel diagonally opposite from the wheel being lifted shall be chocked in both directions.
3. Place jack only at points of the vehicle as specified by the vehicle manufacturer.
4. Follow the tire changing procedure or tire chain mounting procedure specified by vehicle manufacturer's owner's manual.
5. No alterations shall be made to this product.
6. Turn the handle clockwise to closed position. Do not over tighten!
7. With saddle in place, pump the handle and raise the vehicle.
8. Insert lock bar to prevent accidental lowering.

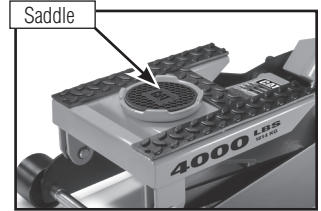

LOWERING THE VEHICLE

1. Turn handle clockwise to closed position.
2. Pump handle to lift vehicle off of lock bar.
3. Turn handle SLOWLY counterclockwise to lower the vehicle onto the ground.

JACK STORAGE

Always store your jack in the fully lowered position. This will prevent critical areas from excessive corrosion.

ATV/MOTORCYCLE JACK USE

Mounting Vehicle On Lift

1. Remove saddle. Lower the Jack completely. This should allow you to easily roll it under the vehicle.
Note: Read your Vehicle Owner's Manual to determine the recommended lift points of your specific vehicle.
2. Make sure that your vehicle is properly balanced. Load saddle platform equally.

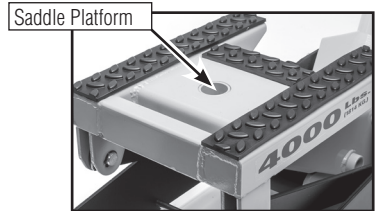

Operating Lift

1. Assure that vehicle is properly balanced on lift saddle platform.
2. Support the vehicle with tie down straps. Attach your vehicle securely to the lift, using appropriate straps (straps included). For securing strap see Fig. 1 and 2.
3. While watching to make sure it is safe to do so, pump the handle until the vehicle is at the desired height. Make sure the vehicle is lifted enough to engage the Lock Bar.
4. Insert Lock Bar. See Fig. 3.

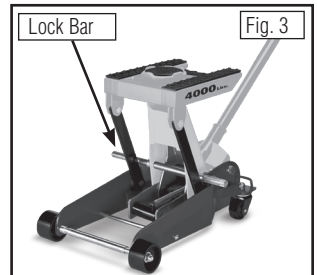
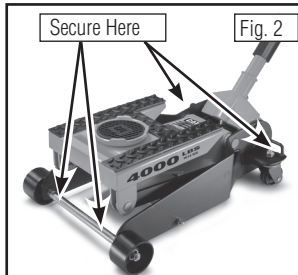
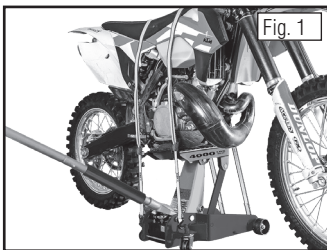

Never work on the vehicle or leave unattended if the Lock Bar is not in place, and if sufficient tie down straps are not holding the vehicle firmly in place.

CHECKING OIL LEVEL

Do not use brake or transmission fluids, or regular motor oil as they can damage the seals. Always purchase and use products labeled Hydraulic Jack Oil.

1. Turn handle counterclockwise to allow ram to fully retract. It may be necessary to apply force to the saddle for lowering.
2. With jack in upright position remove oil fill plug. Oil should be even with bottom of hole. If not, top up. Do not overfill. Always fill with new, clean hydraulic jack oil.
3. Replace fill plug.
4. Check jack operation.

At this time, consult Troubleshooting section for System Air Purge.

MAINTENANCE

1. Owners and/or operators should be aware that repair of this equipment may require special knowledge and facilities.
2. It is recommended that an annual inspection of the jack be made and that any defective parts, decals, or safety labels or signs be replaced with manufacturer's specified parts.
3. Any jack that appears to be damaged in anyway, is found to be worn, or operates abnormally shall be removed from service until repaired.
4. Because of the potential hazards associated with this type of equipment, no alterations shall be made to this product.
5. Do not mix different types of oil together. When filling the jack with oil, do not permit dirt or any other substance to enter the hydraulic system.

TROUBLESHOOTING

Symptoms

Will not lift load
Will not hold load
Will not lift to full height
Pump feels "spongy" under load
Handle raises under load
Handle lowers under load

Solutions

See below
See #3
See #1 and #2
See #1 and #2
See #3
See #3

1. The power unit may be low on fluid. With the jack on a level surface and in the down position, remove the oil plug and add clean hydraulic jack fluid to the level of the oil plug hole.
2. The power unit may have trapped air. Open the release valve a minimum of two full turns. Pump the handle a minimum of 20 strokes to purge the air from the system.
3. Valves may not be closing properly. To seat the valves: A) Close the release valve. B) With the ram fully lowered, manually lift the boom as high as possible. C) Open the release valve and allow the boom to descend to the lowered position.

FACTORY SERVICE

Any hydraulic jack found to be damaged in any way, is found to be worn or operates abnormally "SHALL BE REMOVED FROM SERVICE UNTIL REPAIRED". Owners and/or operators should be aware that repair of the equipment requires specialized knowledge and facilities. Only factory authorized parts, labels and decals shall be used on this equipment. Call the customer service department. Annual inspections must be performed, please call our customer service number 1-844-342-3108 for recommended authorized repair facility.

ALTERATIONS

Because of the potential hazards associated with the misuse of equipment of this type, no alterations shall be made to the product without written authorization of the manufacturer or supplier.

ENVIRONMENT

Hydraulic Oil Disposal

Please place hydraulic oil in disposable containers and dispose of in a manner consistent with applicable regulations. Dispose of hydraulic oil at an approved waste disposal facility or site.

1 YEAR LIMITED WARRANTY

Every Cat® product is inspected before leaving the factory. This product is warranted to be free of defects in material and workmanship for one year. If a defect appears the original purchaser may return the item, freight prepaid, together with a purchase receipt or other appropriate proof of purchase to the company at Distribution & Returns Reno, NV 89508. Upon receipt of the item, the company will, at its option, either repair or replace the defective item or part without charge to the purchaser. This warranty shall not apply to any inoperative condition caused by wear. THIS WARRANTY SHALL NOT APPLY WHEN THE PRODUCT has been used for commercial or rental purposes, has been tampered with, when repairs or attempted repairs have been made by unauthorized persons, or where the item has been subjected to misuse, abuse, accident or damage in transit. No charges will be accepted for unauthorized parts, repairs or services. IN NO EVENT SHALL THE COMPANY BE LIABLE FOR ANY INCIDENTAL OR CONSEQUENTIAL DAMAGES. Some states do not allow limitations on how long an implied warranty lasts and some states do not allow the exclusion of limitation of the incidental or consequential damages, so part or all of the above limitations or exclusions may not apply to you. This warranty gives you specific legal rights, and you may also have other rights which vary from state to state.

SPECIFICATIONS

Capacité nominale (charge de travail sûre)	4000 livres (1814 KG)
Poids	79,2 livres (36 KG)
Hauteur de levage minimale (sans sellette)	5-1/2 po. (13,97 cm)
Hauteur de levage maximale (avec sellette)	17-1/2 po. (44,45 cm)

AVERTISSEMENT

- BIEN ETUDIER, COMPRENDRE ET RESPECTER TOUTES LES INSTRUCTIONS AVANT DE FAIRE FONCTIONNER CE DISPOSITIF
- NE PAS DÉPASSER LA CAPACITÉ NOMINALE.
- UTILISER UNIQUEMENT SUR DES SURFACES DURES ET À NIVEAU
- SOULEVER UNIQUEMENT AUX POINTS DE LEVAGE INDIQUÉS PAR LE CONSTRUCTEUR DU VÉHICULE
- NE JAMAIS PASSER SOUS LE VÉHICULE TANT QUE LA GOUPILLE DE SÉCURITÉ N'A PAS ÉTÉ INSÉRÉE DANS LE CRIC
- SI LE VÉHICULE EST ÉJECTÉ DU CRIC, JETER LE CRIC. NE PAS REUTILISER.
- PLACER LA CHARGE AU CENTRE DE LA SELLETTE UNIQUEMENT. RÉPARTIR LA CHARGE UNIFORMEMENT SUR LA SELLETTE POUR ÉVITER TOUT BASCULEMENT
- UTILISER DES SANGLES D'ARRIMAGE POUR SÉCURISER LA CHARGE AU CRIC (UTILISER DES SANGLES AYANT UNE CAPACITÉ NOMINALE DE 1,5 FOIS SUPÉRIEURE À LA CHARGE : SANGLES NON INCLUSES)
- UTILISER LA BARRE DE FIXATION DE SÉCURITÉ POUR SOULEVER LA CHARGE AFIN D'ÉVITER TOUTE DESCENTE ACCIDENTELLE
- NE PAS DÉPLACER NI TRACTER LE VÉHICULE LORSQU'IL EST SUR LE CRIC.
- ÉLOIGNER LES ENFANTS DE LA ZONE DE TRAVAIL
- UTILISER UNIQUEMENT LES ACCESSOIRES ET/OU ADAPTATEURS FOURNIS PAR LE FABRICANT
- CE PRODUIT NE DOIT ÊTRE ALTÉRÉ EN AUCUNE FAÇON
- LE NON-RESPECT DE CES AVERTISSEMENTS PEUT ENTRAÎNER DES BLESSURES CORPORELLES ET/OU DES DÉGÂTS MATÉRIELS.

MONTAGE

- Faire glisser la partie inférieure de la poignée dans la partie supérieure en appuyant sur l'arrêt à bille, et l'insérer jusqu'à ce que l'arrêt s'emboîte dans le trou. (Fig. A)
- Desserrer la vis creuse de la poignée dans la fourche.
- Appliquer une petite quantité de graisse dans la douille de la poignée.
- Placer la poignée montée dans la douille de la poignée. (Fig. B)
- Serrer la vis creuse de la poignée.

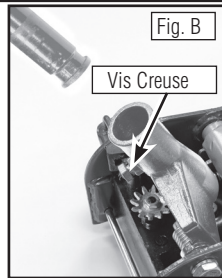
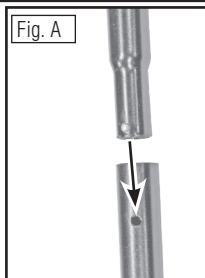

INSPECTION

L'entretien de ce produit doit être conforme aux instructions qui l'accompagnent. Aucune altération ne doit être apportée à ce produit.

1. Avant chaque utilisation, effectuer une inspection visuelle du cric pour détecter toute condition anormale, notamment les soudures fissurées, endommagées, pliées, usagées, lâches, les pièces manquantes ou encore les fuites dans le circuit hydraulique.
2. Ces inspections doivent être réalisées conformément à ce manuel.
3. Le produit doit être inspecté immédiatement si le cric semble avoir été soumis à une charge ou un choc anormal. Il est recommandé que cette inspection soit faite par un représentant autorisé du service à la clientèle avant l'utilisation.
4. La réparation de ce matériel nécessite des connaissances précises et des installations spécialisées. Si le cric est soumis à une charge ou un choc anormal, ne plus l'utiliser et le faire examiner par une installation de réparations et d'inspection autorisée. Les pièces, autocollants ou étiquettes de sécurité défectueux doivent être remplacés par les pièces désignées par le fabricant. En cas de problèmes ou de difficultés, ne pas ramener ce cric au magasin. Contacter notre service à la clientèle au numéro d'appel sans frais suivant : 1-844-342-31081 pour obtenir la liste des installations d'inspection autorisées.
5. Accessoires et adaptateurs. Seuls les accessoires et/ou adaptateurs fournis par le fabricant peuvent être utilisés.

UTILISATION DU CRIC

1. S'assurer que le cric et le véhicule sont sur une surface dure et à niveau.
2. Actionner les feux de détresse, couper le moteur, mettre le frein de stationnement, déplacer le sélecteur de vitesses automatique sur la position « park » (stationnement). Avec une transmission manuelle, mettre le levier de vitesses en marche arrière. Bloquer aussi dans les deux sens la roue diagonalement opposée à la roue soulevée.
3. Placer le cric uniquement sur les points de levage du véhicule spécifiés par le constructeur.
4. Suivre la procédure de remplacement ou la procédure de montage de chaînes antidérapantes indiquée dans le manuel du propriétaire du constructeur du véhicule.
5. Aucune altération ne doit être apportée à ce produit.
6. Tourner la poignée dans le sens horaire en position fermée. Éviter tout serrage excessif!
7. Une fois la sellette en place, pomper sur la poignée pour soulever le véhicule.
8. Insérer la barre de fixation pour éviter tout abaissement accidentel.

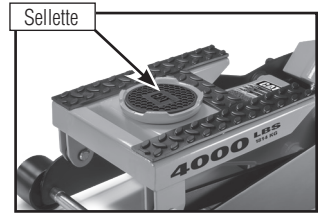

DESCENTE DU VEHICULE

1. Tourner la poignée dans le sens horaire en position fermée.
2. Pomper sur la poignée pour dégager le véhicule de la barre de fixation.
3. Tourner la poignée LENTEMENT dans le sens antihoraire pour descendre le véhicule au sol.

ENTREPOSAGE DU CRIC

Ranger toujours le cric en position totalement abaissée. Cette précaution permet d'éviter une corrosion excessive des zones à risques.

UTILISATION DU CRIC VTT/MOTO

Placement du véhicule sur le bras de levage

1. Retirer la sellette. Abaisser le cric complètement. Ceci devrait permettre de le faire rouler facilement sous le véhicule.

Remarque : Consulter le manuel du propriétaire du véhicule pour trouver les points de levage recommandés spécifiques au véhicule.

2. Vérifier que le véhicule est parfaitement équilibré. Répartir le poids uniformément sur la plate-forme de la sellette.

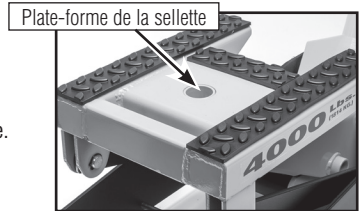

Fonctionnement du bras de levage

1. Vérifier que le véhicule est bien équilibré sur la plate-forme de la sellette de levage.
2. Soutenir le véhicule avec des sangles d'arrimage. Fixer le véhicule de manière sécuritaire avant de le lever en utilisant les sangles appropriées (Sangles incluses). Pour fixer la sangle, voir Fig. 1 et 2.
3. Tout en vérifiant qu'il n'y a aucun danger, pomper sur la poignée jusqu'à ce que le véhicule soit parvenu à la hauteur souhaitée. S'assurer que le véhicule est suffisamment levé pour engager la barre de fixation.
4. Insérer la barre de fixation.
Voir la Fig. 3.

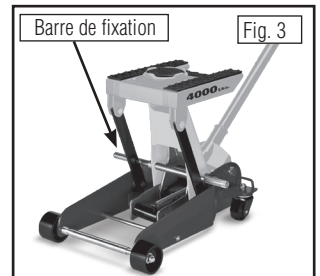
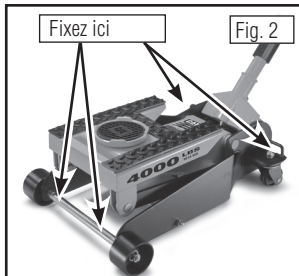
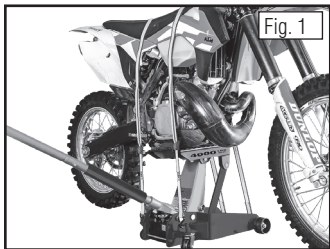

Ne jamais travailler sur le véhicule ni le laisser sans surveillance si la barre de fixation n'est pas en place et si le véhicule n'est pas fermement maintenu en position par des sangles d'arrimage.

VERIFICATION DU NIVEAU D'HUILE

Ne pas utiliser de liquide pour freins ou transmission, ni d'huile de moteur ordinaire pour ne pas risquer d'endommager les joints. Toujours acheter et utiliser des produits portant la mention « Huile pour cric hydraulique ».

1. Tourner la poignée dans le sens antihoraire pour permettre au piston de se rétracter complètement. Il peut être nécessaire de forcer sur la sellette pour l'abaisser.
2. Avec le cric en position debout, retirer le bouchon du réservoir d'huile. L'huile doit parvenir au niveau du bas du trou. Dans le cas contraire, faire l'appoint.

Ne pas trop remplir. Toujours utiliser de l'huile pour cric hydraulique propre et neuve.

3. Remettre le bouchon du réservoir.
4. Vérifier le fonctionnement du cric.

À ce moment-là, consulter la section Purge du système d'air du Guide de dépannage.

ENTRETIEN

1. Les propriétaires et/ou opérateurs doivent savoir que la réparation du matériel nécessite des connaissances précises et des installations spécialisées.
2. Il est recommandé d'effectuer une inspection annuelle du cric et de remplacer les pièces, autocollants ou étiquettes de sécurité défectueux par les pièces désignées par le fabricant.
3. Tout cric qui semble avoir subi un quelconque dommage, être à la limite de l'usure ou qui fonctionne anormalement, doit être mis hors service immédiatement.
4. En raison des risques éventuels associés à ce type de matériel, aucune altération ne doit être apportée à ce produit.
5. Ne pas mélanger différents types d'huile. Avant de remettre de l'huile dans le cric, ne laisser aucune saleté ou autre substance pénétrer dans le système hydraulique.

GUIDE DE DÉPANNAGE

Symptômes

Impossible de soulever la charge
Impossible de tenir la charge soulevée
Levage incomplet
Sensation « molle » de la pompe sous la charge
La poignée se soulève sous la charge
La poignée s'abaisse sous la charge

Solutions

Voir ci-dessous
Voir n° 3
Voir n° 1 et n° 2
Voir n° 1 et n° 2
Voir n° 3
Voir n° 3

1. Il peut manquer de l'huile dans l'unité hydraulique. Mettre le cric sur une surface à niveau et en position abaissée. Retirer le bouchon du réservoir d'huile et faire l'appoint avec un liquide propre pour cric hydraulique jusqu'au niveau du trou du bouchon d'huile.
2. De l'air peut être emprisonné dans l'unité hydraulique. Ouvrir le clapet de purge en effectuant deux tours complets minimum. Pomper sur la poignée au moins 20 fois pour purger l'air du système.
3. La fermeture des valves peut être défectueuse. Pour repositionner les valves : A) Fermer le clapet de purge. B) Avec le piston complètement abaissé, soulever manuellement le bras le plus haut possible. C) Ouvrir le clapet de purge et laisser le bras descendre en position abaissée.

REPARATIONS EN USINE

Tout cric qui semble avoir subi un quelconque dommage, être à la limite de l'usure ou qui fonctionne anormalement, « DOIT ÊTRE MIS HORS SERVICE IMMEDIATEMENT ET JUSQU'À REPARATION ». Les propriétaires et/ou opérateurs doivent savoir que la réparation du matériel nécessite des connaissances précises et des installations spécialisées. Seuls les pièces, étiquettes ou autocollants autorisés peuvent être utilisés sur ce matériel. Appeler le service à la clientèle. Il est nécessaire d'effectuer des inspections annuelles. Appeler notre service à la clientèle au 1-844-342-3108 pour connaître l'installation de réparations et d'inspection autorisée.

ALTERATIONS

En raison des risques éventuels associés à la mauvaise utilisation de ce type de matériel, aucune altération ne doit être apportée au produit sans l'autorisation écrite du fabricant ou fournisseur.

ENVIRONNEMENT

Mise au rebut d'huile hydraulique

Placer l'huile hydraulique dans des conteneurs jetables et les mettre au rebut, conformément aux réglementations en vigueur, dans une installation d'élimination des déchets ou tout autre site agréé.

GARANTIE LIMITEE DE 1 AN

Tous les produits Cat® sont inspectés avant leur sortie de l'usine. Ce produit est garanti contre tous vices de matériaux ou de fabrication pour une période d'un an. En cas de problème de fonctionnement, l'acheteur original pourra retourner l'article, en port payé, accompagné du reçu de vente ou d'une autre preuve d'achat appropriée, à : Distribution et retours Reno, NV 89508, USA. Sur réception du produit, la société pourra, à sa discrétion, soit réparer soit remplacer le produit ou la pièce défectueuse, sans aucun frais pour l'utilisateur. Cette garantie exclut les problèmes de fonctionnement causés par l'usure. **CETTE GARANTIE SERA DÉCLARÉE NULLE ET NON AVENUE SI LE PRODUIT A été modifié, si des réparations ont été effectuées par des personnes non autorisées ou si produit a fait l'objet d'un usage incorrect ou abusif et s'il a été endommagé lors d'un accident ou en cours de transport. Aucune réclamation ne sera acceptée pour RESPONSABLE POUR DES DOMMAGES DIRECTS OU INDIRECTS.** Certains états ou provinces ne permettant pas la limitation de la durée de la garantie ou l'exclusion ou la limitation des dommages directs ou indirects, une partie ou la totalité des limitations ci-dessus, peut ne pas être applicable. Si l'outil est utilisé à des fins commerciales. Cette garantie donne à l'acheteur des droits spécifiques, et des droits qui peuvent varier selon les états et provinces peuvent être accordés à l'acheteur.

ESPECIFICACIONES

Capacidad Calificada (Carga de trabajo segura)	4000 libras (1814 KG)
Peso	79.2 libras (36 KG)
Altura de elevación mínima (sin soporte)	5-1/2 pulg. (13.97 cm)
Altura de elevación máxima (con soporte)	17-1/2 pulg. (44.45 cm)

ADVERTENCIA

- ESTUDIE, ENTIENDA Y SIGA TODAS LAS INSTRUCCIONES ANTES DE OPERAR ESTE DISPOSITIVO
- NO SOBREPASE LA CAPACIDAD NOMINAL
- ÚSELO SÓLO EN SUPERFICIES FIRMES Y NIVELADAS
- LEVANTE EL VEHÍCULO SÓLO POR LAS ÁREAS INDICADAS POR EL FABRICANTE DEL MISMO
- NUNCA SE UBIQUE DEBAJO DEL VEHÍCULO ANTES DE INTRODUCIR EL PASADOR DE SEGURIDAD EN EL GATO
- SI EL VEHÍCULO SE DESTABA DEL GATO, DESECHE EL GATO. NO LO REUTILICE.
- COLOQUE LA CARGA EN EL CENTRO DEL SOPORTE SOLAMENTE. CARGUE UNIFORMEMENTE LOS SOPORTES PARA IMPEDIR VOLCAMIENTOS
- USE CORREAS DE SUJECIÓN PARA AFIANZAR LA CARGA EN EL GATO
(USE CORREAS CON UN 150% DE CAPACIDAD NOMINAL DE CARGA: NO SE INCLUYEN)
- CUANDO LA CARGA ESTÉ ARRIBA USE LA BARRA DE FIJACIÓN DE SEGURIDAD PARA EVITAR EL DESCENSO ACCIDENTAL.
- NO MUEVA NI AGITE EL VEHÍCULO MIENTRAS ESTÉ EN EL GATO
- MANTENGA A LOS NIÑOS LEJOS DE LA ZONA DE TRABAJO
- USE SOLAMENTE LOS ADITAMENTOS Y/O ADAPTADORES SUMINISTRADOS POR EL FABRICANTE
- NO ALTERE ESTE PRODUCTO EN MODOS ALGUNOS.
- EL NO ACATAR ESTAS ADVERTENCIAS PUEDE CAUSAR LESIONES PERSONALES Y/O DAÑOS MATERIALES.

MONTAJE

- Deslice el mango inferior al interior del mango superior, oprima el botón trabante y deslícelo a la sección inferior hasta que quede trabado en el orificio. (Fig. A)
- Afloje el tornillo del casquillo del mango en la horquilla.
- Aplique una pequeña cantidad de grasa en el casquillo del mango.
- Coloque el mango armado en el interior de su casquillo. (Fig. B)
- Apriete el tornillo del casquillo del mango.

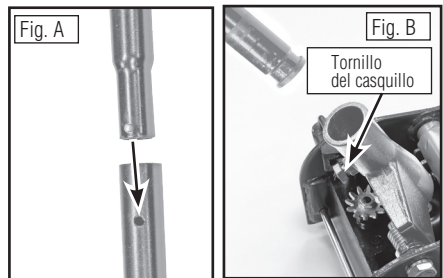

INSPECCIÓN

El producto debe ser mantenido tal como se indica en el manual de instrucciones. No altere este producto en modo alguno.

1. Antes de usarlo, inspeccione visualmente el gato por si presenta condiciones anormales tales como soldaduras agrietadas, partes dañadas, dobladas, desgastadas, sueltas o faltantes, o bien fugas hidráulicas.
2. Las inspecciones deben realizarse tal como se indica en este manual.
3. Revise inmediatamente el producto si sospecha que el gato ha sido sometido a cargas o golpes anormales. Se recomienda que antes de usarla, la unidad sea inspeccionada por un representante del servicio al cliente autorizado.
4. La reparación de este equipo requiere conocimientos y talleres especiales. Si el gato ha estado sujeto a cargas o golpes anormales, retírelo del servicio y solicite a un taller autorizado que lo inspeccione. Todas las partes, rótulos y etiquetas de seguridad defectuosos deben reemplazarse por partes especificadas por el fabricante. Si surgen problemas o dificultades con el gato, no lo devuelva a la tienda. Comuníquese gratuitamente con nuestro departamento de servicio al cliente llamando al: 1-844-342-3108, para obtener una lista de las plantas de inspección autorizadas.
5. Aditamentos y adaptadores. Use solamente los aditamentos y/o adaptadores proporcionados por el fabricante.

USO DEL GATO

1. Cerciórese de que el gato y el vehículo estén en una superficie firme y nivelada.
2. Active las luces intermitentes de advertencia, apague el motor, enganche el freno, coloque el selector de marcha automática en la posición de aparcado. En caso de transmisión manual, coloque la palanca de cambios en la posición de retroceso. Asimismo, la rueda diagonalmente opuesta a la rueda que se va a elevar debe estar sujeta con cuñas en ambas direcciones.
3. Coloque el gato sólo en las áreas especificadas por el fabricante del vehículo.
4. Siga el procedimiento de cambio o el de montaje de la cadena del neumático especificado en el manual del propietario proporcionado por el fabricante.
5. No altere este producto en modo alguno.
6. Gire el mango en sentido horario hasta la posición de cerrado. ¡No lo apriete excesivamente!
7. Con el soporte en su lugar, accione el mango y suba el vehículo.
8. Inserte la barra de fijación para impedir el descenso accidental.

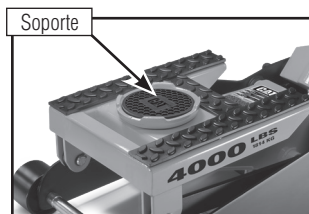

DESCENSO DEL VEHÍCULO

1. Gire el mango en sentido horario hasta la posición de cerrado.
2. Accione el mango para levantar el vehículo y sacarlo de la barra de fijación.
3. Gire el mango LENTAMENTE en sentido antihorario para bajar el vehículo hasta el suelo.

ALMACENAMIENTO DEL GATO

Siempre guarde el gato en posición totalmente abajo. Ello protegerá las zonas importantes contra la corrosión excesiva.

USO DEL GATO PARA VEHÍCULOS TODO TERRENO/MOTOCICLETAS

Montaje del vehículo en el elevador

1. Retire el soporte. Baje totalmente el gato. Ello le permitirá ponerlo fácilmente debajo del vehículo.
Nota: Lea el manual del propietario del vehículo para determinar los puntos de elevación recomendados del mismo.
2. Cerciórese de que el vehículo esté correctamente equilibrado. Cargue uniformemente la plataforma del soporte.

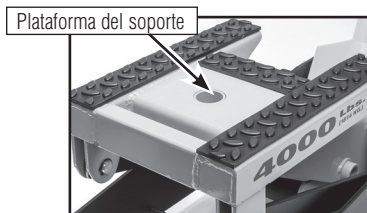

Operación del elevador

1. Cerciórese de que el vehículo esté correctamente equilibrado en la plataforma del soporte del elevador.
2. Sujete el vehículo con correas de sujeción. Conecte el vehículo firmemente al elevador mediante las correas correctas (correas incluidas). Para asegurar la correa, ver Fig. 1 y 2.
3. Mientras se cerciora de que ello no revista peligro alguno, accione el mango hasta que el vehículo quede a la altura deseada. Cerciórese de elevar el vehículo lo suficiente para enganchar la barra de fijación.
4. Inserte la barra de fijación.

Ver la Fig. 3.

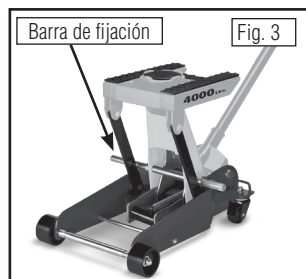
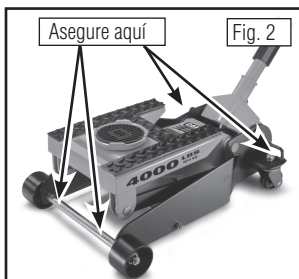
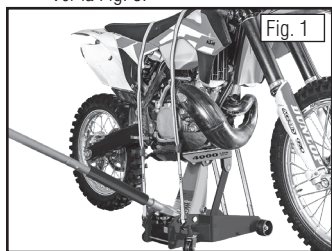

Nunca trabaje en el vehículo ni lo deje solo si la barra de fijación no está en su lugar y si no hay suficientes correas sujetando firmemente el vehículo en su lugar.

REVISIÓN DEL NIVEL DEL ACEITE

No use líquido de frenos, de transmisión ni aceite regular para motor, ya que pueden dañar los sellos. Siempre compre y use productos rotulados como aceite para gatos hidráulicos.

1. Gire el mango en sentido antihorario para retraer totalmente el ariete. Puede que sea necesario aplicar fuerza al soporte para bajarlo.
2. Con el gato en posición vertical, retire el tapón de llenado de aceite. El aceite debe estar nivelado con la parte inferior del orificio de llenado. Si no es así, llene hasta el tope.
No llene excesivamente. Siempre llene con aceite para gatos hidráulicos nuevo y limpio.
3. Vuelva a colocar el tapón de llenado.
4. Revise el funcionamiento del gato.

En este instante, consulte la sección Solución de problemas para purgar el aire del sistema.

MANTENIMIENTO

1. Los propietarios y operadores deben tener presente que la reparación de este equipo puede requerir conocimientos y talleres especiales.
2. Se recomienda inspeccionar anualmente el gato y reemplazar todas las partes, rótulos y etiquetas o avisos de seguridad deteriorados por repuestos especificados por el fabricante.
3. Todo gato que parezca haber sufrido algún tipo de daño, o que se descubra que está desgastado o funcione anormalmente, se debe retirar del servicio hasta que sea reparado.
4. Debido a los peligros potenciales asociados con este tipo de equipo, no altere el producto en modo alguno.
5. No mezcle distintos tipos de aceite. Cuando agregue aceite al gato, no permita el ingreso al sistema hidráulico de suciedad ni ninguna otra sustancia ajena.

SOLUCIÓN DE PROBLEMAS

Problemas

Soluciones

No levanta la carga

Vea más abajo

No sostiene la carga

Vea el No. 3

No alcanza la altura máxima

Vea los Nos. 1 y 2

Bomba esponjosa bajo carga

Vea los Nos. 1 y 2

El mango sube bajo carga

Vea el No. 3

El mango baja bajo carga

Vea el No. 3

1. Puede que la unidad de potencia tenga poco líquido. Con el gato en una superficie nivelada y en su posición de abajo, retire el tapón de aceite y agregue líquido hidráulico limpio hasta el nivel del orificio de llenado.
2. Puede que la unidad de potencia tenga aire atrapado. Abra la válvula de alivio un mínimo de dos vueltas completas. Accione el mango por lo menos unas 20 veces para purgar el aire del sistema.
3. Puede que las válvulas no se cierren correctamente. Para asentirlas: A) Cierre la válvula de alivio. B) Con el ariete totalmente abajo, levante a mano la pluma lo más alto posible. C) Abra la válvula de alivio y deje que la pluma descienda hasta abajo.

SERVICIO DE FÁBRICA

Todo gato hidráulico que parezca haber sufrido algún tipo de daño o que se descubra que está desgastado o funcione anormalmente SE DEBE RETIRAR DEL SERVICIO HASTA QUE SEA REPARADO. Los propietarios/operadores deben tener presente que la reparación del equipo requiere conocimientos e infraestructura especiales. En este equipo sólo se deben usar partes, etiquetas y rótulos autorizados por la fábrica. Llame al departamento de servicio al cliente. Realice inspecciones anuales, llame a nuestro servicio al cliente al 1-844-342-3108 para obtener información sobre talleres autorizados recomendados.

ALTERACIONES

Debido a los peligros potenciales asociados con el uso indebido de equipos de este tipo, este producto no debe alterarse en modo alguno sin la autorización por escrito del fabricante o el distribuidor.

MEDIO AMBIENTE

Desecho del aceite hidráulico

Por favor coloque el aceite hidráulico en envases descartables y deséchelo de acuerdo con las reglamentaciones pertinentes. Deséchelo en una planta o centro de evacuación de basura comunal aprobado.

GARANTÍA LIMITADA DE 1 AÑO

Cada producto Cat® es inspeccionado antes de salir de la fábrica. Se garantiza que este producto no presentará defectos de material ni mano de obra durante un año. En caso de presentar defectos, el comprador original puede devolver el producto a la empresa, con flete prepagado, junto con el recibo de compra u otro medio de prueba a Distribución y devoluciones Reno, NV 89508. Tras recibir el producto, la empresa, a su criterio, reparará o reemplazará el producto o la parte defectuosa sin costo alguno para el comprador. Esta garantía no cubre condiciones de inoperabilidad causadas por desgaste. **ESTA GARANTÍA NO SE APLICARÁ CUANDO EL PRODUCTO** haya sido usado para propósitos comerciales o de alquiler, haya sido alterado, cuando las reparaciones o intentos de reparación hayan sido llevados a cabo por personas no autorizadas, o en casos en que el producto haya estado sujeto a uso indebido, abuso, accidentes o daños durante el envío. No se aceptarán cargos por partes, reparaciones o servicios no autorizados. **LA EMPRESA RECHAZA TODA RESPONSABILIDAD POR DAÑOS INCIDENTALES O CONSECUENTES DE TODO TIPO.** Algunos estados no permiten limitaciones en cuanto a la duración de una garantía implícita, y otros no permiten la exclusión de la limitación de daños incidentales o consecuentes, de modo que es posible que parte o todas las limitaciones o exclusiones no sean pertinentes en su caso particular. Esta garantía le otorga derechos legales específicos, y es posible que usted también tenga otros derechos legales que pueden variar de una jurisdicción a otra.

PARTS LIST

No.	Description	Qty.
1	Power Unit Assembly	1
2	Handle Retaining Bolt	1
3	Castor Assembly	2
4	Handle Yoke	1
5	Handle	2
6	Lift Arm	1
7	Wheel	2
8	Radius Link	2
9	Lockout Bar	1
10	Long Pad	2
11	Short Pad	1
12	Saddle Pad	1
13	Saddle	1
14	Saddle Platform	1

LISTE DES PIÈCES

N°	Description	Qté.
1	Unité hydraulique	1
2	Boulon de fixation de la poignée	1
3	Ensemble de roulettes	2
4	Fourche de poignée	1
5	Poignée	2
6	Bras de levage	1
7	Roue	2
8	Bras de liaison	2
9	Barre de fixation	1
10	Grand patin	2
11	Petit patin	1
12	Protection de la sellette	1
13	Sellette	1
14	Plate-forme de la sellette	1

LISTA DE PARTES

No.	Descripción	Ctd
1	Conjunto de la unidad de potencia	1
2	Perno de retención del mango	1
3	Conjunto de ruedecillas	2
4	Horquilla del mango	1
5	Mango	2
6	Brazo de elevación	1
7	Rueda	2
8	Acople de radio	2
9	Barra de bloqueo	1
10	Almohadilla larga	2
11	Almohadilla corta	1
12	Almohadilla del soporte	1
13	Soporte	1
14	Plataforma del soporte	1

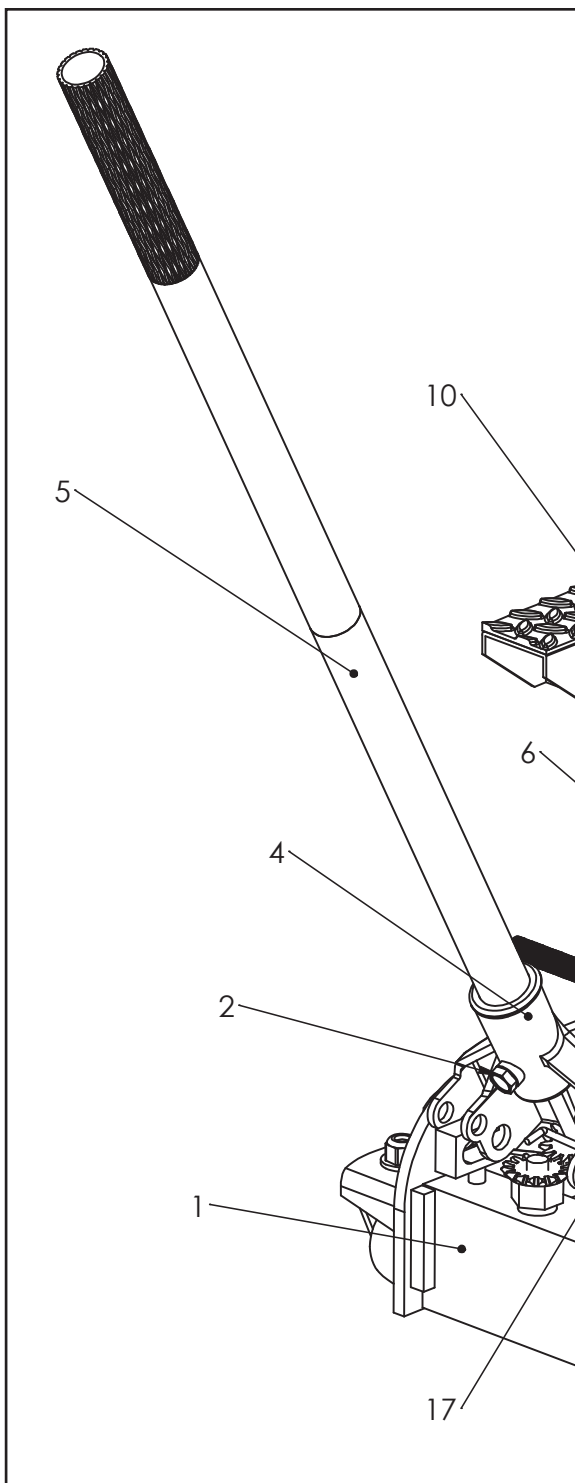

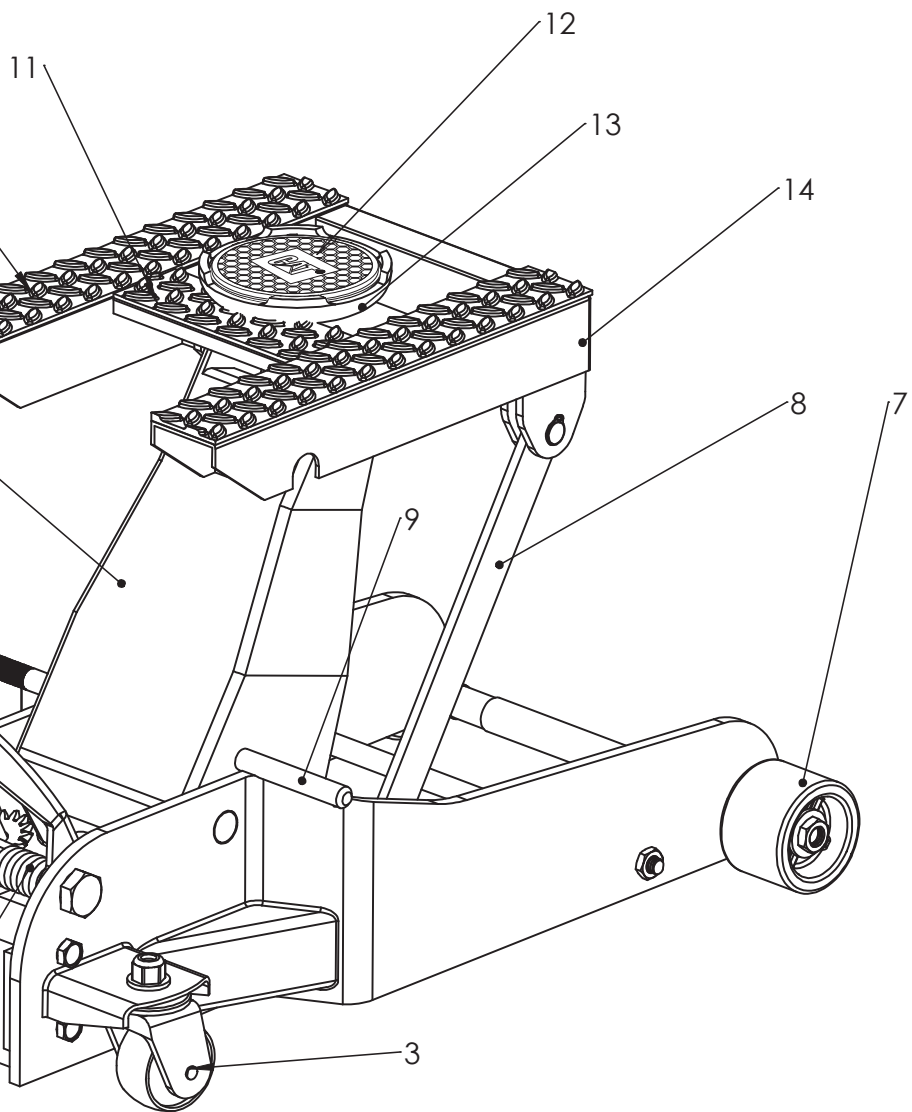

EXPLODED DIAGRAM

No.	Description	No.	Description
1	Front Wheel	19	Lift Arm
2	Washer 16	20	Yoke Pin
3	Axle Nut	21	Yoke
4	Cross Link Nut	22	Return Spring
5	Wheel Axle	23	Handle Retaining Bolt
6	Cross Link	24	Yoke Pin 56 x 18M
7	Lower Radius Link Pin	25	Power Unit Bolt
8	Right Side Plate	26	Yoke Pin 40 x 18M
9	C-Clip 16	27	Power Unit Assembly
10	Radius Link	28	Lift Platform
11	Upper Radius Link Pin	29	Long Rubber Pad
12	Load Block	30	Short Rubber Pad
13	Left Side Plate	31	Saddle
14	Caster Wheel Assembly	32	Saddle Pad
15	C-Clip 16	33	Lower Release Handle
16	C-Clip 19	34	Upper Release Handle
17	C-Clip 16	35	Lift Arm Pivot Pin
18	Power Unit Link	36	Locking Bar

VUE ECLATEE

N°	Description	N°	Description
1	Roue avant	19	Bras de levage
2	Rondelle 16	20	Axe de fourche
3	Écrou d'essieu	21	Fourche
4	Écrou de traverse métallique	22	Ressort de retour
5	Essieu de roue	23	Boulon de fixation de la poignée
6	Traverse métallique	24	Axe de fourche 56 x 18M
7	Stabilisateur de bras de liaison inférieur	25	Boulon de l'unité hydraulique
8	Plaque latérale droite	26	Axe de fourche 40 x 18M
9	Circlip 16	27	Unité hydraulique
10	Bras de liaison	28	Plate-forme de levage
11	Stabilisateur de bras de liaison supérieur	29	Grand patin en caoutchouc
12	Bloc de charge	30	Petit patin en caoutchouc
13	Plaque latérale gauche	31	Sellette
14	Ensemble de roulettes	32	Protection de la sellette
15	Circlip 16	33	Levier de déverrouillage inférieur
16	Circlip 19	34	Levier de déverrouillage supérieur
17	Circlip 16	35	Axe d'articulation du bras de levage
18	Attache de l'unité hydraulique	36	Barre de fixation

DIAGRAMA AMPLIADO

No.	Descripción	No.	Descripción
1	Rueda delantera	19	Brazo de elevación
2	Arandela 16	20	Pasador de horquilla
3	Tuerca de eje	21	Horquilla
4	Tuerca de acople cruzado	22	Resorte de retorno
5	Eje de rueda	23	Perno de retención del mango
6	Acople cruzado	24	Pasador de horquilla 56 x 18M
7	Pasador del acople de radio inferior	25	Perno de la unidad de potencia
8	Placa derecha	26	Pasador de horquilla 40 x 18M
9	Presilla en C 16	27	Conjunto de la unidad de potencia
10	Acople de radio	28	Plataforma de elevación
11	Pasador del acople de radio superior	29	Almohadilla de caucho larga
12	Bloque de carga	30	Almohadilla de caucho corta
13	Placa izquierda	31	Soporte
14	Conjunto de ruedecillas	32	Almohadilla del soporte
15	Presilla en C 16	33	Mango de desenganche inferior
16	Presilla en C 19	34	Mango de desenganche superior
17	Presilla en C 16		
18	Acople de la unidad de potencia	35	Pasador pivote del brazo de elevación
		36	Barra de fijación

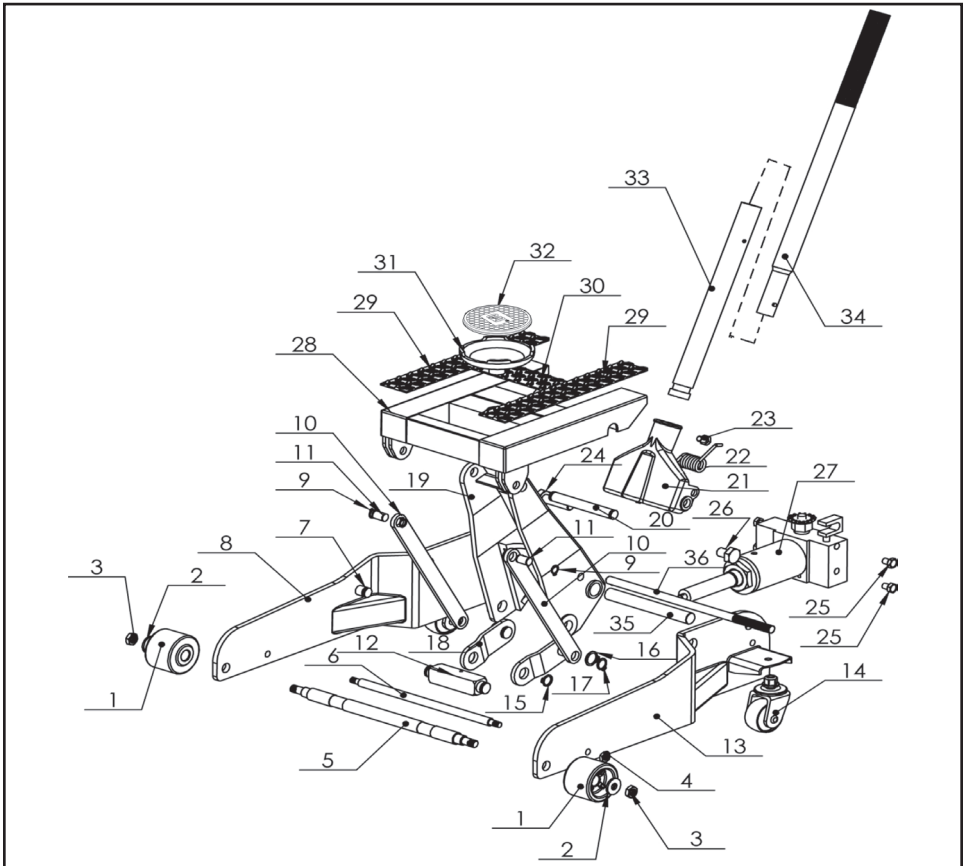

US Patent #7137615
US Patent #D625073
China Patent #CN202007102U

Brevet D'Etats-Unis No. 7137615
Brevet D'Etats-Unis No. D625073
Brevets chinois n° CN202007102U

Pentente en E.U. No. 7137615
Pentente en E.U. No. D625073
Núm. de Patente China CN202007102U



©2021 Caterpillar. CAT, CATERPILLAR, and their design marks are registered trademarks of Caterpillar Inc.
©2021 Caterpillar. CAT, CATERPILLAR et leurs dessins-marques sont des marques déposées de Caterpillar Inc.
©2021 Caterpillar. CAT, CATERPILLAR y sus marcas de diseño son marcas registradas de Caterpillar Inc.

WARRANTY / SERVICE
LA GARANTIE / LE SERVICE
GARANTÍA / SERVICIO
1-844-342-3108

Printed in China



Manufactured by:
Distribution & Returns
©2021, Alltrade Tools, LLC, Reno, NV 89508
www.catpremiumproducts.com
Made in China / Fabriqué en Chine / Hecho en China